



"Decenio de la Igualdad de Oportunidades para Mujeres y Hombres"
"Año de la lucha contra la Corrupción y la Impunidad"

MEMORANDO N° 536 - 2019-FONDEPES/DIGENIPAA

CARGO

A : Sra. CPC TERESA ZENaida QUIROZ SILVA
Jefe de la Oficina General de Administración

ASUNTO : **Solicitud de Pago de Valorización de Obra N° 17**
Licitación Pública N° 0001-2017-FONDEPES
Contrato N° 025-2017-FONDEPES
Obra: MEJORAMIENTO Y RECUPERACION DE LOS SERVICIOS DEL
DESEMBARCADERO PESQUERO ARTESANAL DE SUPE, DISTRITO DE SUPE
PUERTO, PROVINCIA DE BARRANCA, REGION LIMA"

REFERENCIA : a) Carta CSL.174302.PU.DPA.S.292.19 e Informe de la supervisión CESEL SA.
b) Carta CSL.174302.PU.DPA. S.295.19.
c) Carta N° C030-2019-CMN-SUPE y Expediente de Valorización de Obra N° 17.
d) Informe N° 25-2019-FONDEPES/DIGENIPAA/AOEM/LATH

FECHA : Lima, 14 FEB 2019

Me dirijo a usted para solicitar se sirva ordenar a quien corresponda el trámite de pago de la Valorización de Obra N° 17 correspondiente a los avances del mes de enero del 2019, por la suma de **S/. 93,485.16 (Noventa y Tres Mil, Cuatrocientos Ochenta y Cinco con 16/100 Soles)** incluido el IGV, a favor del Contratista CONSORCIO MARITIMO DEL NORTE, responsable de la ejecución de la Obra "MEJORAMIENTO Y RECUPERACION DE LOS SERVICIOS DEL DESEMBARCADERO PESQUERO ARTESANAL DE SUPE, DISTRITO DE SUPE PUERTO, PROVINCIA DE BARRANCA, REGION LIMA".

Para el trámite correspondiente, se adjunta a la presente los documentos indicados en la referencia a), b) c) y d).

Sin otro particular, hago propicia la oportunidad para expresarle el sentimiento de mi especial consideración y estima personal.

Atentamente,



FONDEPES

Ing. Luis Alberto Barberi Quino
Director General de Inversión
Pesquera Artesanal Y Acuicola



LABQ/LATH

CONFORMIDAD DEL GASTO

Conste por el presente documento que, el Director General de Inversión Pesquera Artesanal y Acuícola al suscribir el mismo, da su conformidad para realizar el pago por el concepto de la **Valorización de Obra N° 17**, correspondiente al mes de enero del 2019 por la suma de **S/. 93,485.16 (Noventa y Tres Mil, Cuatrocientos Ochenta y Cinco con 16/100 Soles)** a favor del contratista **CONSORCIO MARITIMO DEL NORTE**, encargado de la ejecución de la obra: “MEJORAMIENTO Y RECUPERACION DE LOS SERVICIOS DEL DESEMBARCADERO PESQUERO ARTESANAL DE SUPE, DISTRITO DE SUPE PUERTO, PROVINCIA DE BARRANCA, REGION LIMA”, resultado de la **LICITACIÓN PÚBLICA N° 0001-2017-FONDEPES** – Primera Convocatoria y según Contrato N° 025-2017 FONDEPES.

Lima, 14 FEB 2019

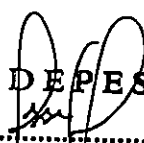

FONDEPES
.....
Ing. Luis Alberto Barbieri Quino
Director General de Inversión
Pesquera Artesanal Y Acuicola



"Decenio de la Igualdad de Oportunidades para Mujeres y Hombres"
"Año de la lucha contra la Corrupción y la Impunidad"

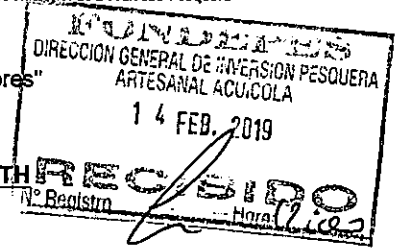

INFORME N° 25-2019-FONDEPES-DIGENIPAA/AOEM/LATH

Atención : **ING. LUIS ALBERTO BARBIERI QUINO**
Director General de Inversión Pesquera, Artesanal y Acuicola

Asunto : **Valorización de Obra N° 17 – enero 2019 - DPA Supe:**
LICITACION PUBLICA N° 0001-2017-FONDEPES.

Referencia : a) Memorándum Interno N° 502-2019-FONDEPES/DIGENIPAA/AOEM
b) Memorándum Interno N° 864-2019-FONDEPES/DIGENIPAA
c) Carta CSL.174302.PU.DPA.S.292.18 e Informe de CESEL SA
d) Carta C030-2019-CMN-SUPE y Expediente de Valorización N° 17.
e) CONTRATO N° 025-2017-FONDEPES del Contratista.

Fecha : Febrero, 12 del 2019.

De mi consideración:

Es grato dirigirme a usted para remitir el presente Informe con la finalidad de solicitarle se sirva dar trámite a la Valorización de la Obra N° 17 del mes de enero del 2019 por la ejecución de la obra: "Mejoramiento y Recuperación de los Servicios del Desembarcadero Pesquero Artesanal de Supe, Distrito de Supe Puerto, Provincia de Barranca, Región Lima" a cargo del contratista CONSORCIO MARITIMO DEL NORTE. Al respecto, puedo informar.

I. DATOS GENERALES DE LA OBRA

Proceso : L.P. N° 0001-2017-FONDEPES (1ra. Convocatoria)

Código SNIP N° : 182813

Contrato : N° 025-2017-FONDEPES

Obra : "Mejoramiento y Recuperación de los Servicios del Desembarcadero Pesquero Artesanal de Supe, Distrito de Supe Puerto, Provincia de Barranca, Región Lima".

Sistema : A precios Unitarios

Monto Obra : S/. 21'509,091.48 (incluye IGV)

Adic. Obra 01 : S/. 2'213,942.02 – R.J. N° 008-2018-FONDEPES/J del 18.01.18

Deduc. Vinc. 01: S/. -1'879,271.36

Adic. Obra 02 : S/. 160,884.74 – R.J. N° 052-2018-FONDEPES/J del 18.05.18

Adic. Obra 03 : S/. 676,072.37 – R.J. N° 094-2018-FONDEPES/J del 22.08.18

Deduc. Vinc. 02: S/. -242,870.31

Adic. Obra 04 : S/. 417,954.90 – R.J. N° 095-2018-FONDEPES/J del 22.08.18

Deduc. Vinc. 03: S/. -220,209.97

Adic. Obra 05 : S/. 562,775.06 – R.J. N° 133-2018-FONDEPES/J del 26.10.18

Deduc. Vinc. 04: S/. -187,675.96

Adic. Obra 06 : S/. 340,246.17 – R.J. N° 158-2018-FONDEPES/J del 28.12.18

Deduc. Vinc. 05: S/. -339,697.56

Total Adicional : S/. 1'502,150.10 (6.98%)





"Decenio de la Igualdad de Oportunidades para Mujeres y Hombres"
"Año de la lucha contra la Corrupción y la Impunidad"

Monto Vigente : S/. 23'011,241.58 (incluye IGV)
 Contratista : CONSORCIO MARITIMO DEL NORTE
 Residente : Ing. Daniel J. Morales Vivanco.
 Supervisión : CESEL S.A.
 Supervisor : Ing. Ludwing Carrasco Bustamante
 Fecha de Inicio : 19 de setiembre del 2017
 Plazo Ejecución : 270 días calendario
 Término : 15 de junio del 2018
 Ampliac. N° 03 : 42 d.c. (Aprobada con Resolución de S.G. N° 028-2018-FONDEPES/SG).
 Término : 27 de julio del 2018.
 Ampliac. N° 04 : 32 d.c. (Aprobada con Resolución de S.G. N° 029-2018-FONDEPES/SG).
 Término : 28 de agosto del 2018.
 Ampliac. N° 05 : 28 d.c. (Aprobada con Resolución de S.G. N° 110-2018-FONDEPES/SG)
 Término : 25 de setiembre del 2018.
 Ampliac. N° 08 : 52 d.c. (Aprobada con Resolución de S.G. N° 171-2018-FONDEPES/SG).
 Término : 16 de noviembre del 2018.
 Ampliac. N° 10 : 44 d.c. Resolución de S.G. N° 215-2018-FONDEPES/SG del 30.11.2018.
 Fecha Término : 30 de diciembre del 2018
 Ampliac. N° 14 : 75 d.c. Resolución de S.G. N° 13-2019-FONDEPES/SG del 21.01.2019.
 Fecha Término : 15 de marzo del 2019

II. CONTROL DE FIANZAS

ITEM	CONCEPTO	DATOS	FECHA DE VENCIMIENTO	CHECK
1	FIEL CUMPLIMIENTO	AVLA PERU S/. 2'150,909.15 C/F N° 3002017003161-2	01/ENERO/2019 RENOVADA	✓
2	ADELANTO DIRECTO	BANBIF S/. 1'207,876.95 C/F N° 4410069432.05	16/FEBRERO/2019 RENOVADA	✓
3	ADELANTO MATERIALES 01	BANBIF S/. 1'000,000.00 C/F N° 8488-0	24/MARZO/2018 AMORTIZADA DEVUELTA	✓
4	ADELANTO MATERIALES 02	AVLA PERU S/. 439,685.96 C/F N° 3002017004186-6	05/MARZO/2019 RENOVADA	✓
5	ADELANTO MATERIALES 03	A) BANBIF S/. 667,500.00 C/F N° 4410070681.04 B) BANCO BCP S/. 200,000.00 N° D193-01808214 B) BANCO BANBIF S/. 460,000.00 N° 4410074892.00	06/MARZO/2019 RENOVADA 14/MARZO/2019 RENOVADA 14/MARZO/2019 RENOVADA	✓

NOTA: POLIZA CAR RENOVADA: Vigencia al 05.02.2019.





"Decenio de la Igualdad de Oportunidades para Mujeres y Hombres"
"Año de la lucha contra la Corrupción y la Impunidad"

III. RESUMEN DE LA VALORIZACION DE OBRA N° 17 – ENERO 2019.

DESEMBARCADERO PESQUERO ARTESANAL DE SUPE

DESCRIPCION	MONTO PRESUPUESTO (S/IGV)	VALORIZACION (S/)			SALDOS (S/)
		ANTERIOR	ACTUAL	ACUMULADO	
A. VALORIZACION ACTUAL					
FP No 1 OBRAS PORTUARIAS	8,897,118.06	3,275,986.87	0.00	3,275,986.87	5,621,131.19
FP No 2 ESTRUCT. EN TIERRA-ESTRUCTURAS	3,691,408.51	2,801,686.86	32,737.65	2,834,424.51	856,984.00
FP No 3 ESTRUCT. EN TIERRA-ARQUITECTURA	1,738,221.23	476,922.77	89,119.77	566,042.54	1,172,178.69
FP No 4 ESTRUCT. EN TIERRA-INST. ELECTRICAS	653,003.57	32,650.20	2,764.29	35,414.49	617,589.08
FP No 5 ESTRUCT. EN TIERRA-INST. SANITARIAS	820,930.60	106,332.76	1,085.71	107,418.47	713,512.13
FP No 6 ESTRUCT. EN TIERRA-EQUIPAMIENTO	2,373,404.06	1,378,948.60	0.00	1,378,948.60	994,455.46
FP No 7 IMPACTO AMBIENTAL	53,957.61	38,034.51	29.82	38,064.33	15,893.28
DEDUCTIVOS DE OBRA	-2,431,970.47				-2,431,970.47
TOTAL (A)	15,796,073.16	8,110,562.57	125,737.24	8,236,299.81	7,559,773.35
AVANCE EJECUTADO		50.43%	0.80%	52.14%	47.86%
AVANCE PROGRAMADO VIGENTE		100.00%	0.00%	100.00%	
B. REAJUSTES					
OBRAS PORTUARIAS		88,549.95	0.00	88,549.95	
ESTRUCT. EN TIERRA-ESTRUCTURAS		75,802.27	349.51	76,151.78	
ESTRUCT. EN TIERRA-ARQUITECTURA		29,700.33	7,060.38	36,760.71	
ESTRUCT. EN TIERRA-INST. ELECTRICAS		-21,937.83	-3,846.19	-25,784.02	
ESTRUCT. EN TIERRA-INST. SANITARIAS		18,409.34	197.33	18,606.67	
ESTRUCT. EN TIERRA-EQUIPAMIENTO		29,404.78	-17,231.12	12,173.66	
IMPACTO AMBIENTAL		441.35	0.95	442.30	
TOTAL (B)		220,370.19	-13,469.14	206,901.05	
VALORIZACION BRUTA (VB = A + B)		8,330,932.76	112,268.10	8,443,200.86	
C. DEDUCCIONES					
DEDUCCION ADELANTO EN EFECTIVO		15,707.91	874.01	16,581.92	
DEDUCCION ADELANTO POR MATERIALES		48,312.49	1,707.53	50,020.02	
TOTAL (C)		64,020.40	2,581.54	66,601.94	
D. AMORTIZACIONES					
AMORTIZ. DEL ADELANTO EN EFECTIVO	1,822,804.36	869,337.09	15,591.42	884,928.51	937,875.85
AMORTIZ. DEL ADELANTO POR MATERIALES	3,031,779.66	1,753,429.10	14,870.43	1,768,299.53	1,263,480.13
Adelanto de Materiales N° 01	847,457.63	847,457.63	0.00	847,457.63	0.00
Adelanto de Materiales N° 02	1,059,322.03	905,971.47	14,870.43	920,841.90	138,480.13
Adelanto de Materiales N° 03	1,125,000.00	0.00		0.00	1,125,000.00
TOTAL (D)	4,854,584.02	2,622,766.19	30,461.85	2,653,228.04	2,201,355.98
VALORIZACION NETA (VN = VB - D - C)		5,644,146.17	79,224.71	5,723,370.88	
E. MONTO A PAGAR AL CONTRATISTA					
VALORIZACION NETA		5,644,146.17	79,224.71	5,723,370.88	
EN I.G.V. (18%*VN)		1,015,946.33	14,260.45	1,030,206.78	
TOTAL (E)		6,660,092.50	93,485.16	6,753,577.66	
LIQUIDO A PAGAR AL CONTRATISTA (S/)		6,660,092.50	93,485.16	6,753,577.66	





"Decenio de la Igualdad de Oportunidades para Mujeres y Hombres"
"Año de la lucha contra la Corrupción y la Impunidad"

IV. CONCLUSIONES

- ✓ Con Carta CSL.174302.PU.DPA.S.292.19 del 07 de febrero del 2019 e Informe respectivo, la supervisión CESEL SA remite al FONDEPES la Valorización de Obra N° 17 del mes de enero del 2019 por un monto de **S/. 93,485.16** incluido el IGV, por la ejecución de la obra del DPA de Supe a cargo del contratista CONSORCIO MARITIMO DEL NORTE.
- ✓ Con Carta CSL.174302.PU.DPA.S.295.19 del 07 de febrero del 2019 la supervisión remite la Carta C030-2019-CMN-SUPE del 07 de febrero del 2019 adjuntando el expediente de Valorización de Obra N° 17 del contratista Consorcio Marítimo del Norte.
- ✓ Las cartas fianzas por fiel cumplimiento del contrato principal y la póliza CAR no están vigentes, por lo que se debe solicitar las cartas renovadas para proceder con el pago de la presente valorización.
- ✓ Los trabajos se tienen un desarrollando a un ritmo normal en las edificaciones de las obras de tierra. Esta pendiente el inicio de los trabajos en el muelle por permiso de DICAPI Supe.
- ✓ En lo que respecta a las deducciones por penalidades y otras penalidades serán deducidas en la liquidación de la obra.

V. RECOMENDACIONES

- ✓ Se recomienda proceder con el trámite de pago de la Valorización N° 17 correspondiente al mes de enero del 2019 por un monto de **S/. 93,485.16 (Noventa y Tres Mil, Cuatrocientos Ochenta y Cinco con 16/100 Soles)**, incluido el IGV; al contratista CONSORCIO MARITIMO DEL NORTE por ejecución de la obra: "MEJORAMIENTO Y RECUPERACION DE LOS SERVICIOS DEL DESEMBARCADERO PESQUERO ARTESANAL DE SUPE, DISTRITO DE SUPE PUERTO, PROVINCIA DE BARRANCA, REGION LIMA".

Es cuanto informo a Usted para su conocimiento y fines

Ing. Luis Alberto Tello Hidalgo.
CIP N° 39250

El coordinador del Área de Obras que suscribe hace suyo el documento.

Ing. Badur Huamán Cornejo
Coordinador (e) del Área de Obras
Equipamiento y Mantenimiento





"Decenio de la Igualdad de Oportunidades para Mujeres y Hombres"
"Año de la lucha contra la corrupción y la impunidad"



04843771

Usuario: pruiz
Fecha: 13/02/2019
Hora: 17:15



CARGO 00362-2019-FONDEPES/AOEM

A: MORGAN LEON MAGALI
Asunto: CSL-174302-PU-DPA-S-292-19
REMITE VALORIZACIÓN N° 17 DEL PRESUPUESTO CONTRACTUAL DEL CONTRATISTA CMN CORRESPONDIENTE AL MES DE ENERO 2019 REF: DPA SUPE
Referencia: INFORME 00025-2019-FONDEPES/LTH
Fecha: 13/02/2019
Observación: SE ADJUNTA PROYECTO DE MEMO A OGA

Atentamente,



AREA DE OBRAS, EQUIPAMIENTO Y MANTENIMIENTO



"Decenio de la Igualdad de Oportunidades para Mujeres y Hombres"
"Año de la lucha contra la corrupción y la impunidad"



04843964

Usuario: usuario_digenipaa3

Fecha: 14/02/2019

Hora: 09:48



CARGO 00021-2019-FONDEPES/MML

A: DIRECCION GENERAL INVERSION PESQUERA ARTESANAL Y ACUICOLA

Asunto: CSL-174302-PU-DPA-S-292-19
REMITE VALORIZACIÓN N° 17 DEL PRESUPUESTO CONTRACTUAL DEL CONTRATISTA CMN
CORRESPONDIENTE AL MES DE ENERO 2019 REF: DPA SUPE

Referencia:

Fecha: 14/02/2019

Observación: SE DERIVA PARA TRAMITE, S/ 93,485.16 DPA SUPE, VALORIZACION 17 ENERO 2019, PROVEEDOR
CONSORCIO MARITIMO DEL NORTE, CONTRATO 25-2017

Atentamente,

MORGAN LEON MAGALI

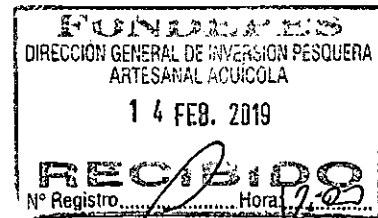



Fecha: 07/02/19

MEMORANDO INTERNO N° 502 -2019-FONDEPES/DIGENIPAA/AOEM

Asunto : Memorando Interno 864 - 2019 D. J. P. P. A. E.

Referencia : _____ Registro: _____

Destino	Indicación	Destino	Indicación
Observaciones: <u>jug' Luis Tello</u>			

Atentamente,



Indicaciones:

- | | | | |
|---------------------------|--------------------------|-----------------------------|--------------------------|
| 01. Autorizado/ Aprobado | 02. Calificar/ Evaluar | 03. Informe | 04. Proyectar resolución |
| 05. Atención/ Tramitación | 06. Conocimiento y fines | 07. Notificar al interesado | 08. Reformular |
| 09. Ayuda memoria | 10. Coordinar | 11. Opinión/ Recomend | 12. Consolidar |
| 13. Aclarar redacción | 14. Implementar/ Ejecut | 15. Preparar respuesta | 16. Visación |
| 17. Agregar a anteced | 18. Archivo | 19. Ampliar | 20. Seguimiento |



PERÚ

Ministerio de la Producción



FONDEPES
Fondo Nacional de Desarrollo Pesquero

Fecha:

07/02/19

MEMORANDUM INTERNO N° 864 - 2019 FONDEPES/ DIGENIPAA

Asunto :

CSL. 124302_PU_DPA-S. 292.19

Referencia :

Registro :

4137

Destino	Indicacion	Destino	Indicacion
JEFATURA		DIGECADETA	
SG		OGA	
OCI		OGAJ	
DIGEPROFIN		OGPP	
DIGECADEPA		OTROS	DDEN

Observaciones:

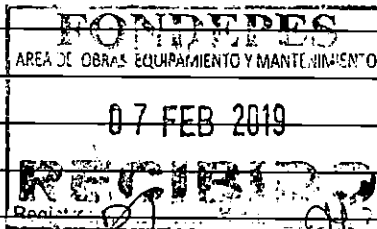

Atentamente

Indicaciones:

- | | | | |
|--------------------------------|--------------------------|-----------------------------|-----------------|
| 01. Autorizado/Aprobado | 02. Calificar/Evaluar | 03. Informe | 04. Proyectar |
| 05. Atención/Tramitación | 06. Conocimiento y fines | 07. Notificar al interesado | 08. Reformular |
| 09. Ayuda memoria | 10. Coordinar | 11. Opinión/Recomendación | 12. Consollar |
| 13. Aclarar redacción | 14. Implementar/Ejecutar | 15. Preparar respuesta | 16. Visación |
| 17. Agregar a sus antecedentes | 18. Archivo | 19. Ampliar | 20. Seguimiento |

Lima, 06 de febrero de 2019

CSL.174302.PU.DPA.S.292.19

Señores:

FONDO NACIONAL DE DESARROLLO PESQUERO - FONDEPES

Av. Petit Thouars N° 115 - Cercado de Lima

Lima.-

Atención : **Ing. Luis Alberto Barbieri Quino**
Director General de Inversión Pesquera Artesanal y Acuícola

Asunto : **Valorización N° 17 del presupuesto contractual del contratista CMN correspondiente al mes de enero 2019**

Referencia : **Contrato N° 30-2017- FONDEPES/OGA Supervisión de la Ejecución de la Obra: "Mejoramiento y recuperación de los servicios del Desembarcadero pesquero artesanal de Supe", Provincia de Barranca, Región de Lima.**

De mi consideración:

Es grato dirigimos a usted, para saludarlo y conforme a nuestras obligaciones contractuales, alcanzamos el informe de valorización N° 17 del presupuesto contractual del Desembarcadero Pesquero Artesanal Supe, correspondiente al mes de enero del 2019.

Hasta el momento el contratista no entregó su informe de valorización.

Agradeciendo la atención a la presente, nos despedimos.

Atentamente,



LUDWING CARRASCO BUSTAMANTE
Ing. Supervisor - CIP 79040
CESEL S.A.

Av. José Gálvez Barrenechea 646
San Isidro - Lima 27 - Perú
Telf: (51-1) 705-500
cesel@cesel.com.pe
www.cesel.com.pe

VALORIZACIÓN DE OBRA N° 17 – ENERO 2019

INDICE

1.	OBJETO.....	2
2.	ANTECEDENTES	2
3.	DESCRIPCION DE LA OBRA	3
4.	DATOS GENERALES DE LA OBRA.....	5
5.	ANÁLISIS.....	7
6.	AVANCE FINANCIERO MENSUAL DE LA OBRA	8
7.	SITUACIÓN DE LA OBRA.....	8
8.	CONCLUSIONES.....	9
9.	RECOMENDACIONES.	9

LUDWING CARRASCO BUSTAMANTE
Ing. Supervisor - CIP 79040
CESEL S.A.

1. OBJETO

El presente informe tiene por objeto presentar la Valorización de Avance de Obra N° 17 correspondiente al mes de enero del 2019, ejecutados por el contratista CNM, en donde se muestran los metrados de avance de obra de cada una de las partidas valorizadas en el presente periodo.

Asimismo, de verificar la información presentada por el Contratista y se efectúan las precisiones correspondientes.

2. ANTECEDENTES

El desembarcadero pesquero de Supe es uno de los más antiguos de la costa peruana. En el año 1993, en el gobierno del Ing. Alberto Fujimori, se construye el DPA de Supe implementándose el ambiente de la planta de frío y se equipa con una cámara de frío de 10Tn y un productor de hielo en bloque, así mismo se construye el muro perimétrico.

En el año 2006, FONDEPES realiza un diagnóstico de este desembarcadero para determinar la situación en la que venía funcionando. Este mismo año, ante la evaluación de los desembarcaderos pesqueros artesanales a lo largo de la costa que realiza la sanitaria pesquera nacional (SANIPES), con la finalidad de verificar el cumplimiento de las normas sanitarias pesqueras del desembarcadero pesquero artesanal de Supe, la declara observada por el incumplimiento de las Normas Sanitarias de las Actividades Pesqueras y Acuícolas.

En el año 2007 se elabora un estudio con el nombre de Mejoramiento Integral del Desembarcadero Pesquero Artesanal Supe, Región Lima, Provincia de Barranca, Distrito de Supe.

Mediante el informe técnico N°030-2014-PRODUCE/OGPP/OPI y LOPEZ – JVALDIVIA la Oficina de Programación de Inversiones del Sector Producción (OPI-PRODUCE) en su calidad de responsable de la evaluación de proyectos de pre inversión del sector producción, luego del proceso de evaluación y análisis técnico- económica correspondiente aprobó el estudio de pre inversión a nivel de Factibilidad del proyecto de inversión Pública: "MEJORAMIENTO Y RECUPERACIÓN DE LOS SERVICIOS DEL DESEMBARCADERO PESQUERO ARTESANAL DE SUPE, DISTRITO DE SUPE PUESTO, PROVINCIA DE BARRANCA, REGIÓN LIMA" y declara la viabilidad del mismo.

El 06 de febrero del 2019 mediante carta, el contratista entrega la valorización N° 17 que corresponde a los avances al mes de enero del 2019. Debido a la tardanza en la entrega de la valorización por parte del contratista, la Supervisión ha elaborado la presente valorización con los metrados entregado por el contratista conciliados parcialmente.

LUDWING CARRASCO BUSTAMANTE
Ing. Supervisor - CIP 79040
CESEL S.A.

3. DESCRIPCIÓN DE LA OBRA

El proyecto MEJORAMIENTO Y RECUPERACIÓN DE LOS SERVICIOS DEL DESEMBARCADERO PESQUERO ARTESANAL DE SUPE, REGIONA LIMA, PROVINCIA DE BARRANCA, DISTRITO DE SUPE PUERTO, diseñado para desembarcar y procesar en condiciones adecuadas los productos hidrobiológicos de la pesca artesanal, de acuerdo a la normatividad sanitaria vigente sin generar impactos negativos al medio ambiente.

Las metas físicas se detallan a continuación:

ARQUITECTURA Y ESTRUCTURAS EN TIERRA

Las metas físicas de arquitectura y estructuras en tierra tienen como fin común la construcción de:

Zona 01 - Embarque y desembarque:

De dominio de los pescadores, ubicada tangencialmente a la zona de Tareas Previas, involucra desde el ingreso al D.P.A, vía de circulación, 1 muelles marginal de 59.0 ml de cabezo y muelle espigón de 20.00 ml de longitud, transporte de la producción hidrobiología en el patio de maniobras considerando solo el embarque en camiones frigoríficos, y estacionamiento temporal de los carros frigoríficos.

Zona 02 – Tareas Previas y Despacho:

De dominio exclusivo de los Procesadores Primarios, operarios de hielo, y peones de lavado de cajas; con control sanitaria, higiénico y administrativo, ubicado en la parte central de la plataforma del D.P.A., colindante a la zona de embarque y desembarque.

El acceso a esta zona es restringido por medidas sanitarias normadas en el D.S. 040-2001-PE y complementadas por el Reglamento Nacional de Edificaciones según la NORMA A.010 y la NORMA E.060.

Zona 03 – Servicios Complementarios:

La zona de servicios complementarios según las actividades específicas, van desde un dominio común, dominio restringido, y dominio exclusivo, consecuentemente el acceso a estos dependerá del grado de dominio específico.

Su ubicación dependerá de la complementariedad a las zonas 01 y 02, por lo que se distribuyen en diferentes zonas del D.P.A

OBRAS PORTUARIAS

Desarrollar un estudio técnico en el actual desembarcadero, en su posición actual, desplazando el cabezo hacia el norte y profundizado el muelle hacia el mar, hasta alejarse de la rompiente, para un horizonte de los siguientes 20 años.

Un área en tierra para el manipuleo, almacenamiento y comercialización de los productos hidrobiológicos.

Un área en el mar para el desembarco, recepción de los productos de pesca en el mar y la atención de los servicios para las embarcaciones pesqueras

Una zona de estacionamiento, parqueo o fondeo de las embarcaciones o lanchas utilizadas para la pesca, para actividades de descanso, reparaciones y/o esperand bye.

Los parámetros, que se requiere definir relativo a estos requerimientos son:

Las embarcaciones pesqueras, lanchas para los cuales está diseñado el muelle son:

Lanchas de 30 BRT, con las siguientes características:

Eslora total	: 16.30 m
Manga máxima	: 5.20 m
Calado	: 2.20 m
Volumen bodega	: 30 m3 equivalente a 18 t. de pescado.

Lanchas espineleras de 10 BRT, con las siguientes características:

Eslora total	: 9.0 m
Manga máxima	: 3.3 m
Calado	: 1.2 m
Volumen bodega	: 10 m3 equivalente a 6 t. de pescado.

Lanchas cortineras de 2 BRT, con las siguientes características:

Eslora total	: 5.50 m
Manga máxima	: 1.80 m Calado: 0.6 m
Volumen bodega	: 2 m3 equivalente a 1.0 t. de pescado.2.6.3

LUDWING CARRASCO BUSTAMANTE
Ing. Supervisor - CIP 79040
CESEL S.A.

4. DATOS GENERALES DE LA OBRA

Entidad	: FONDEPES
Domicilio	: Av. Petit Thouars 110-115, Distrito de Lima
Nombre de la obra	: "MEJORAMIENTO Y RECUPERACIÓN DEL DESEMBARCADERO PESQUERO ARTESANAL DE SUPE, REGIÓN LIMA "
SNIP	: 309752
Consultor	: CONSORCIO MARITIMO DEL NORTE
Ubicación	
Departamento	: Lima
Provincia	: Barranca
Distrito	: Supe
Localidad	: Lima
Fecha de entrega de terreno	: 06 de septiembre del 2017.
Fecha de inicio	: 19 de septiembre del 2017.
Fecha Término Contractual	: 15 de Junio del 2018
Ampliación de Plazo N° 1	: Denegada
Ampliación de Plazo N° 2	: Denegada
Ampliación de Plazo N° 3	: 42 d.c. – Resol N° 028-2018-FONDEPES/sg
Ampliación de Plazo N° 4	: 32 d.c. – Resol N° 029-2018-FONDEPES/sg
Ampliación de Plazo N° 5	: 28 d.c. – Resol N° 110-2018-FONDEPES/sg
Ampliación de Plazo N° 6	: Denegada
Ampliación de Plazo N° 7	: Denegada
Ampliación de Plazo N° 8	: 52 d.c. – Resol N° 171-2018-FONDEPES/sg
Ampliación de Plazo N° 9	: Denegada
Ampliación de Plazo N° 10	: 44 d.c. – Resol N° 215-2018-FONDEPES/sg
Ampliación de Plazo N° 14	: 75 d.c. – Resol N° 013-2019-FONDEPES/sg
Nueva Fecha de Término	: 15 de Marzo del 2019
Financiamiento	: Recursos Ordinarios
Monto Referencial (c/IGV)	: S/. 21'509,091.5PEN
Monto Referencial (c/IGV) Supervision	: S/. 1'651,890.27PEN
Prestación Adicional N° 1 Superv.	: S/. 104,435.90 incluido el IGV, aprobado con Resolución N° 105-2018-FONDEPES/OGA
Prestación Adicional N° 2 Superv.	: S/. 88,931.23 incluido el IGV, en trámite.
Prestación Adicional N° 3 Superv.	: S/. 69,657.47 incluido el IGV, aprobado con Resolución N° 136-2018-FONDEPES/OGA
Prestación Adicional N° 4 Superv.	: S/. 113,450.81 incluido el IGV, aprobado con Resolución N° 202-2018-FONDEPES/OGA
Coordinador de obra	: Ing. Luis Tello Hidalgo - FONDEPES
Supervisor de obra	: Ing. Ludwing Carrasco Bustamante – CESEL
Datos de Adicionales y deductivos	: Se adjunta cuadro

**SERVICIO DE SUPERVISIÓN DE LA OBRA:
"MEJORAMIENTO Y RECUPERACIÓN DE LOS SERVICIOS DEL DESEMBARCADERO PESQUERO ARTESANAL DE
SUPE, DISTRITO DE SUPE PUERTO, PROVINCIA DE BARRANCA, REGIÓN LIMA"**

1006

1) DATOS ECONÓMICOS DE LA OBRA	PTO TOTAL	SIN I.G.V.	Costo Directo	Gastos Generales	Utilidad
Monto Contratado Con I. G. V.	S/21,509,091.48	S/18,228,043.63	S/14,891,412.65	S/2,990,781.01	S/945,849.97
Adicional 01 - Terrapén y Entrocado	S/2,213,942.02	S/1,876,222.05	S/1,813,610.56	S/20,490.76	S/42,120.73
Deductivo 01 afectó a Portuarias	-S/1,879,271.36	-S/1,592,602.85	-S/1,556,454.52	S/0.00	-S/36,148.33
Adicional 02 - Movimiento de tierra y Falsa zapata	S/160,884.74	S/136,343.00	S/111,385.50	S/22,370.60	S/2,586.90
Adicional 03 - IEE	S/676,072.37	S/572,942.69	S/468,065.92	S/94,006.04	S/10,870.73
Deductivo 02 afectó a Tierra	-S/242,870.30	-S/205,822.29	-S/168,146.66	-S/33,770.46	-S/3,905.17
Adicional 04 - ISS	S/417,954.90	S/354,199.07	S/289,363.17	S/58,115.50	S/6,720.40
Deductivo 03 afectó a Tierra	-S/220,209.97	-S/186,618.62	-S/152,456.21	-S/30,619.60	-S/3,540.81
Adicional 05 - Obras Civiles Menores	S/562,775.06	S/476,928.02	S/389,626.67	S/78,252.35	S/9,049.00
Deductivo 04	-S/187,675.96	-S/159,047.42	-S/129,933.90	-S/26,095.83	-S/3,017.69
Adicional 06 - Media Tensión	S/340,246.17	S/288,344.21	S/235,563.00	S/47,310.31	S/5,470.90
Deductivo 05	-S/339,697.56	-S/287,879.29	-S/235,183.18	-S/47,234.03	-S/5,462.08
Contractual - Deduc 1, 2, 3, 4 y 5 + Adic 1, 2, 3, 4, 5 y 6	S/23,011,241.59	S/19,501,052.20	S/15,956,851.00	S/3,173,606.65	S/370,594.55

2) INCIDENCIA DE PRESTACIONES ADICIONALES					
Descripción	PTO TOTAL	Montos (Sin IGV)	Incendencia	Incendencia Acumulada	Montos Parciales (Sin IGV)
Contrato Principal	S/21,509,091.48	S/18,228,043.63	100.00%	100.00%	S/18,228,043.63
Adicional de Obra N°1	S/2,213,942.02	S/1,876,222.05	10.29%	110.29%	
Deductivo Vinculante N°1	-S/1,879,271.36	-S/1,592,602.85	-8.74%	101.56%	S/18,511,662.83
Adicional de Obra N°2	S/160,884.74	S/136,343.00	0.75%	102.30%	S/18,648,005.83
Adicional de Obra N°3	S/676,072.37	S/572,942.69	3.14%	105.45%	
Deductivo Vinculante N°2	-S/242,870.30	-S/205,822.29	-1.13%	104.32%	S/19,015,126.23
Adicional de Obra N°4	S/417,954.90	S/354,199.07	1.94%	106.26%	
Deductivo Vinculante N°3	-S/220,209.97	-S/186,618.62	-1.02%	105.24%	S/19,182,706.68
Adicional de Obra N°5	S/562,775.06	S/476,928.02	2.62%	107.85%	
Deductivo Vinculante N°4	-S/187,675.96	-S/159,047.42	-0.87%	106.98%	S/19,500,587.28
Adicional de Obra N°6	S/340,246.17	S/288,344.21	1.58%	108.56%	
Deductivo Vinculante N°5	-S/339,697.56	-S/287,879.29	-1.58%	106.98%	S/19,501,052.20
Total	S/23,011,241.59	S/19,501,052.20	106.98%		

Control de Fianzas:

4) CONTROL DE CARTAS FIANZA					
Concepto	Monto (Inc. IGV)	Venc.	Entidad	Fianza N°	Observaciones
Fiel cumplimiento (Obra Principal)	S/ 2,150,909.15	1/01/2019	AVLA	3002017003161-2	VENCIDO
Fiel cumplimiento (Adicional de Obra N° 1)	S/ 33,467.07	3/01/2019	BBVA	0011-0178-9800061322-18	VENCIDO
Fiel cumplimiento (Adicional de Obra N° 2)	S/ 16,088.47	31/12/2018	BBVA	0011-0910-9800373012-78	VENCIDO
Fiel cumplimiento (Adicional de Obra N° 3)	S/ 43,320.21				FALTA
Fiel cumplimiento (Adicional de Obra N° 4)	S/ 19,774.49				FALTA
Fiel cumplimiento (Adicional de Obra N° 5)	S/ 37,509.91				FALTA
Fiel cumplimiento (Adicional de Obra N° 6)	S/ 54.86				FALTA
Adelanto Directo	S/ 1,485,539.93	18/11/2018	BANBIF	4410069432.04	VENCIDO
Adelanto de Materiales	S/ 579,982.27	4/12/2018	AVLA	3002017004186-5	VENCIDO
Adelanto de Materiales	S/ 657,500.00	6/12/2018	BANBIF	4410070681.03	VENCIDO
Adelanto de Materiales	S/ 660,000.00	9/12/2018	BCP	D193-01808214	VENCIDO

LUDWING CARRASCO BUSTAMANTE
 Ing. Supervisor - CIP 79040
CESEL S.A.

SERVICIO DE SUPERVISIÓN DE LA OBRA:
"MEJORAMIENTO Y RECUPERACIÓN DE LOS SERVICIOS DEL DESEMBARCADERO PESQUERO ARTESANAL DE SUPE, DISTRITO DE SUPE PUERTO, PROVINCIA DE BARRANCA, REGIÓN LIMA"

007

5. ANÁLISIS

A continuación, se muestra la valorización del mes según el siguiente resumen:

CONCEPTOS		VALORIZACION ACTUAL	VALORIZACION ACUMULADA ANTERIOR	VALORIZACION ACUMULADA ACTUAL
1.1	MONTO VALORIZADO	125,737.24	8,110,562.61	8,236,299.85
1.2	REAJUSTE DE VALORIZACIÓN	-13,469.13	220,370.18	206,901.05
A.	TOTAL VALORIZACION REAJUSTADA	112,268.10	8,330,932.79	8,443,200.89
2.0	AMORTIZACIONES			
2.1	ADELANTO DIRECTO (12.40%)	15,591.42	869,455.92	885,047.34
2.2	ADELANTO DE MATERIALES	14,870.44	1,753,429.11	1,768,299.54
B.	TOTAL AMORTIZACIONES	30,461.85	2,622,885.03	2,653,346.88
3.0	DEDUCCIONES			
3.1	POR EL ADELANTO DIRECTO	874.01	15,706.29	16,580.30
3.3	POR EL ADELANTO POR MATERIALES	1,707.53	48,314.11	50,021.64
C.	TOTAL DEDUCCIONES	2,581.54	64,020.40	66,601.93
4.0	IGV 18% DE (A-B-C)	14,260.45	1,015,924.93	1,030,185.38
5.0	LIQUIDO A PAGAR AL CONTRATISTA (A-B-C+IGV)	93,485.16	6,659,952.30	6,753,437.46
	A FAVOR DEL CONTRATISTA	79,224.71	5,644,027.37	5,723,252.08
	POR CONCEPTO DE I.G.V	14,260.45	1,015,924.93	1,030,185.38

A	MONTOS CONTRACTUALES (V.I. - Sin IGV)	ACUMULADO MES ANTERIOR		MES ACTUAL		AVANCE ACUMULADO ACTUAL		SALDO	
		Monto Acumulado Anterior	% de Avance	Monto Mensual Sin Total	% de Avance	Monto Acumulado Actual	% de Avance		
	Presupuesto Obras Portuarias	S/9,897,118.06	5/3,275,088.68	36.82%	60.00	0.00%	S/3,275,088.68	36.82%	S/6,622,029.38
	Presupuesto Edificación en Tierra - Estructura	S/3,691,409.51	S/2,601,628.88	75.80%	S/32,737.65	0.89%	S/2,634,366.53	76.76%	S/3,057,042.98
	Presupuesto Edificación en Tierra - Arquitectura	S/1,738,221.23	S/478,922.78	27.44%	S/89,119.77	5.13%	S/568,042.53	32.56%	S/1,169,178.70
	Presupuesto Edificación en Tierra - Instalaciones Eléctricas	S/653,000.57	S/32,850.19	5.00%	S/2,784.29	0.42%	S/35,634.48	5.42%	S/617,366.09
	Presupuesto Edificación en Tierra - Instalaciones Sanitarias	S/620,900.00	S/108,332.75	12.95%	S/1,085.71	0.13%	S/109,418.45	13.08%	S/511,481.55
	Presupuesto Edificación en Tierra - Equipamiento	S/2,373,404.06	S/1,378,948.00	58.10%	S/0.00	0.00%	S/1,378,948.00	58.10%	S/994,456.06
	Presupuesto Impacto Ambiental	S/53,957.81	S/38,034.52	70.49%	S/29.82	0.06%	S/38,064.34	70.54%	S/15,893.47
	SUB TOTAL PRESUPUESTO	S/18,228,043.83	S/8,110,562.58	44.52%	S/125,737.24	0.69%	S/8,236,299.82	45.18%	S/10,000,000.00
	IGV	S/3,281,047.85	S/1,459,901.26	44.49%	S/22,632.70	0.69%	S/1,482,533.96	44.49%	S/1,798,513.89
	PRESUPUESTO TOTAL con IGV	S/21,509,091.68	S/9,570,463.84	44.49%	S/148,369.94	0.69%	S/9,718,833.78	45.18%	S/11,798,513.89

6. AVANCE FINANCIERO MENSUAL DE LA OBRA

Se toma en consideración la valorización revisada por la Supervisión.

Monto programado hasta enero 2019	COSTO DIRECTO	% AVANCE EN C.D.
Acumulado enero 2019	S/. 15,956,471.17	100.00%
Parcial en enero 2019	S/. 0.00	0.00%
Monto ejecutado real hasta enero del 2019	COSTO DIRECTO	% AVANCE EN C.D.
Acumulado enero 2019	S/. 8,126,188.24	50.93%
Parcial en enero 2019	S/. 130,598.31	0.82%

En el presente mes el contratista no valorizó trabajos en el adicional 06 de media tensión a pesar de estar programado y habiéndole otorgado la última ampliación de plazo por la ejecución de dicho adicional.

7. SITUACIÓN DE LA OBRA

El Contratista requiere de un Asistente de Oficina Técnica para elaboración de valorizaciones mensuales y control de obra.

El Contratista viene ejecutando el cerco perimétrico, tarrajeos de tareas previas, tanque séptico, instalaciones eléctricas y sanitarias puntuales.

Falta andamios para tarrajeo y pintado.

Falta cerámicos para enchapes.

En la presente valorización de obra, se está tomando en cuenta el presupuesto de obra ofertado por el contratista con precios base a marzo 2017 y el cronograma de avance de obra valorizado (CAOV) actualizado a la ampliación de plazo N° 10 que culminó el 30 de diciembre del 2018. A la fecha el contratista no ha levantado las observaciones efectuadas por la supervisión al Cronograma de Obra y CAOV actualizados a la ampliación de plazo 14.

En la elaboración de la curva S, se tuvo en cuenta los costos directos del presupuesto contractual + adicional 1 + adicional 2 + adicional 3 + adicional 4 + adicional 5 – deductivo 1 – deductivo 2 – deductivo 3 – deductivo 4 y la comparación de avance de obra real vs avance programado en costo directo.

El porcentaje de avance real a ENERO de 2019 es de 0.82% por lo que se tiene un avance real acumulado de 50.93% con respecto al costo directo del monto contratado. El avance programado acumulado a la misma fecha es de 100.00% por lo que se deduce lo siguiente:

- La obra se encuentra atrasada en 49.07%
- El porcentaje de avance real respecto al avance programado es de 50.93%

Según el artículo 173° del reglamento de contrataciones el estado, el contratista está obligado a cumplir los avances parciales establecidos en el calendario de avance de obra vigente, y en el caso de **retraso injustificado**, cuando el monto de una valorización a una fecha determinada sea menor al ochenta por ciento (80%) del monto de la valorización acumulada programada a dicha fecha se le ordenará al contratista que presente un calendario que contemple la aceleración de trabajos de modo que garantice el cumplimiento de la obra dentro del plazo previsto, anotando tal hecho en el cuaderno de obra.

La supervisión considera que existe causal que justifican el atraso tales como son:

- Falta del permiso de uso de área acuática por parte de DICAPI, que viene siendo gestionado por la Entidad, lo cual imposibilitan la ejecución de las partidas en obra portuaria (Hincado de pilotes, instalación de vigas y losas, lanzamiento de emisor submarino y demolición de muelle existente).
- Interferencia de vivienda vecina en zona de tanque elevado.
- Falta de aprobación de nuevo trazo del muelle.
- Falta de aprobación de adicionales de cerco perimétrico, patio de maniobras, adecuación a la norma sanitaria.

8. CONCLUSIONES

- ✓ El porcentaje de avance real a ENERO del 2019 es de 0.82% por lo que se tiene un avance real acumulado de 50.93% con respecto al costo directo del monto contratado. El avance programado acumulado a la misma fecha es de 100.00% por lo que se deduce lo siguiente:
- ✓ La obra se encuentra atrasada. El porcentaje de avance real respecto al cronograma es de 50.93%.
- ✓ El monto líquido según lo revisado, verificado, y corregido, por concepto de valorización de obra N° 17 a ENERO 2019, asciende a **S/. 93,485.16 inc I.G.V.**
- ✓ Se adjunta la valorización presentada por el Contratista (Anexo 02).

9. RECOMENDACIONES.

Se recomienda Fondo Nacional de Desarrollo Pesquero (FONDEPES):

- Pagar la factura del Contratista con el monto de: **S/. 93,485.16** (Noventa y tres mil cuatrocientos ochenta y cinco con 16/100 soles) incluido I.G.V.
- Antes de pagar la valorización, el Contratista deberá entregar a la Entidad los siguientes documentos:
 - o Carta Fianza de Fiel Cumplimiento Vigente
 - o Carta Fianza de Fiel Cumplimiento del Adicional 01 Vigente.
 - o Carta Fianza de Fiel Cumplimiento del Adicional 02 Vigente.
 - o Carta Fianza de Fiel Cumplimiento del Adicional 03 Vigente.
 - o Carta Fianza de Fiel Cumplimiento del Adicional 04 Vigente.
 - o Carta Fianza de Fiel Cumplimiento del Adicional 05 Vigente.
 - o Carta Fianza de Fiel Cumplimiento del Adicional 06 Vigente.



- Actualizar Carta Fianza de Adelanto Directo.
- Actualizar Carta Fianza de Adelanto de Materiales 1.
- Actualizar Carta Fianza de Adelanto de Materiales 2.
- Actualizar Carta Fianza de Adelanto de Materiales 3.
- Seguros de Ley de los adicionales 01, 02, 03, 04, 05 y 06
 - Seguro por accidentes personales.
 - Seguro por equipo pesado y equipo liviano.
 - Seguro riesgo ingeniería – CAR.
 - Seguro responsabilidad frente a terceros.
 - Seguro CAR (Sismo, Tsunamis, etc)

Resumen de Valorización N°16
DICIEMBRE 2018
Revisada por la Supervisión



LUDWIG CARRASCO BUSTAMANTE
Ing. Supervisor - CIP 79040
CESEL S.A.

SERVICIO DE SUPERVISIÓN DE LA OBRA:
"MEJORAMIENTO Y RECUPERACIÓN DE LOS SERVICIOS DEL DESEMBARCADERO PESQUERO ARTESANAL DE SUPE, DISTRITO DE SUPE PUERTO, PROVINCIA DE BARRANCA, REGIÓN LIMA"

011

		Hoja de Cálculo						
RESUMEN DE VALORIZACIÓN N°17 DEL 01 AL 31 DE ENERO DE 2019								
Obra	"Mejoramiento Integral del Desembarcadero Pesquero Artesanal de Supe"					Fecha: 19 de febrero 2019 Pm: 13 de junio 2018 Expediente: 00001 Hoja No. 007		
Contratista	Comercio Marítimo del Norte					CIP: 79040 Dpto: B.A.		
Fecha	17 de marzo 2017							
A	MONTO CONTRACTUAL (V) - Sin I.G.V.	CONTRATO	ACUMULADO ANTERIOR	MONTO MENSUAL	ACUMULADO ACTUAL	% DE AVANCE	SALDO	
	Presupuesto Expediente Técnico (Sin I.G.V.)	S/19,228,043.63	S/8,110,582.81	S/125,737.24	S/8,236,298.85		S/8,891,743.78	
	Presupuesto Obras Portuarias	S/9,857,118.05	S/3,275,996.83	S/0.00	S/3,275,996.83	33.62%	S/6,581,121.16	
	Presupuesto Edificación en Tierra - Estructura	S/3,691,498.51	S/2,801,888.87	S/2,737.65	S/2,834,626.52	76.79%	S/858,871.99	
	Presupuesto Edificación en Tierra - Arquitectura	S/1,736,221.23	S/478,822.78	S/69,119.27	S/547,942.05	31.55%	S/1,188,279.18	
	Presupuesto Edificación en Tierra - Instalaciones Eléctricas	S/653,025.57	S/23,650.18	S/2,784.29	S/26,434.47	4.05%	S/626,575.10	
	Presupuesto Edificación en Tierra - Instalaciones Sanitarias	S/620,930.83	S/108,332.75	S/1,095.71	S/109,428.46	1.76%	S/511,502.37	
	Presupuesto Edificación en Tierra - Equipamiento	S/2,373,404.08	S/178,948.60	S/0.00	S/178,948.60	7.54%	S/2,194,455.48	
	Presupuesto Impacto Ambiental	S/53,857.81	S/38,034.82	S/29.82	S/38,064.64	0.21%	S/15,793.17	
	SUB TOTAL PRESUPUESTO	S/18,228,043.63	S/8,110,582.81	S/125,737.24	S/8,236,298.85		S/8,891,743.78	
	I.G.V.	S/3,281,047.85	S/1,459,801.27	S/22,632.70	S/1,482,433.97		S/1,798,513.89	
	PRESUPUESTO TOTAL Con I.G.V.	S/21,509,091.48	S/9,570,384.08	S/148,370.94	S/9,718,732.82	45.19%	S/11,790,358.66	
B	REAJUSTES y REGULARIZACIÓN REAJUSTES (R) - Sin I.G.V.							
	Reajuste Fórmula Polinómica Val. 17 - Indices Diciembre 2018 Obras Portuarias		S/88,548.98	0.00	88549.98			
	Reajuste Fórmula Polinómica Val. 17 - Indices Diciembre 2018 Estructuras		S/75,802.24	349.51	76151.75			
	Reajuste Fórmula Polinómica Val. 17 - Indices Diciembre 2018 Arquitectura		29700.34	7060.38	36760.71			
	Reajuste Fórmula Polinómica Val. 17 - Indices Diciembre 2018 Eléctricas		-21837.04	-3848.10	-25685.14			
	Reajuste Fórmula Polinómica Val. 17 - Indices Diciembre 2018 Sanitarias		18409.33	187.33	18596.66			
	Reajuste Fórmula Polinómica Val. 17 - Indices Diciembre 2018 Equipamiento		29434.78	-17231.12	12203.66			
	Reajuste Fórmula Polinómica Val. 17 - Indices Diciembre 2018 Impacto Ambiental		S/441.37	S/8.87	442.34			
	TOTAL REAJUSTES		S/220,378.18	-S/13,458.13	S/206,901.05			
C	VALORIZACION BRUTA (VB = V+R)		S/9,790,762.26	S/112,268.10	S/8,443,200.85			
D	DEDUCCIONES (D) - Sin I.G.V.							
	Deducciones del Adelanto Directo							
	Deducciones del Adelanto Directo Obras Portuarias		2177.42	0.00	2177.42			
	Deducciones del Adelanto Directo Edif. en Tierra Estructuras		5231.51	215.70	5447.21			
	Deducciones del Adelanto Directo Edif. en Tierra Arquitectura		2320.03	640.30	2960.33			
	Deducciones del Adelanto Directo Edif. en Tierra Instalaciones Eléctricas		-228.13	-14.84	-242.97			
	Deducciones del Adelanto Directo Edif. en Tierra Instalaciones Sanitarias		2102.70	23.56	2126.26			
	Deducciones del Adelanto Directo Edif. en Tierra Equipamiento		4101.78	0.00	4101.78			
	Deducciones del Adelanto Directo Impacto Ambiental		0.95	0.00	0.95			
	Deducciones del Adelanto de Materiales							
	Deducciones del Adelanto de materiales Obras Portuarias		10159.45	0.00	10159.45			
	Deducciones del Adelanto de materiales Edif. en Tierra Estructuras		38118.56	1049.33	39167.89			
	Deducciones del Adelanto de materiales Edif. en Tierra Arquitectura		2036.11	858.20	2894.31			
	Deducciones del Adelanto de materiales Edif. en Tierra Instalaciones Eléctricas		0.00	0.00	0.00			
	Deducciones del Adelanto de materiales Edif. en Tierra Instalaciones Sanitarias		0.00	0.00	0.00			
	Deducciones del Adelanto de materiales Edif. en Tierra Equipamiento		0.00	0.00	0.00			
	Deducciones del Adelanto de materiales Impacto Ambiental		0.00	0.00	0.00			
	TOTAL DEDUCCIONES		64,020.49	7,581.54	68,601.94			
E	AMORTIZACIONES (A)							
	Amortización de Adelanto Directo (12.40%)	1,822,894.97	889,458.82	15,581.42	885,847.34			
	Amortización del Adelanto Directo Obras Portuarias	889,711.81	337,806.01	0.00	337,806.01			
	Amortización del Adelanto Directo Edif. en Tierra Estructuras	369,140.85	301,571.31	4,959.47	306,530.78			
	Amortización del Adelanto Directo Edif. en Tierra Arquitectura	173,822.12	54,732.15	11,050.85	65,783.00			
	Amortización del Adelanto Directo Edif. en Tierra Instalaciones Eléctricas	65,300.38	3,774.97	342.77	4,117.75			
	Amortización del Adelanto Directo Edif. en Tierra Instalaciones Sanitarias	82,093.06	12,560.87	134.83	12,715.50			
	Amortización del Adelanto Directo Edif. en Tierra Equipamiento	237,340.41	154,993.82	0.00	154,993.82			
	Amortización del Adelanto Directo Impacto Ambiental	5,385.78	3,860.76	3.70	4,000.46			
	Amortización de Adelanto de materiales	1,000,000.00	1,753,428.11	14,878.44	1,768,298.54			
	Amortización del Adelanto de Materiales Obras Portuarias N°01		794,067.87	0.00	794,067.87			
	Amortización del Adelanto de Materiales Obras Portuarias N°02		268,688.35	0.00	268,688.35			
	Amortización del Adelanto de Materiales Obras Portuarias N°03		207,243.88	0.00	207,243.88			
	Amortización del Adelanto de Materiales Edif. en Tierra Estructuras N°01		1,289,15.18	0.00	1,289,15.18			
	Amortización del Adelanto de Materiales Edif. en Tierra Estructuras N°02		339,288.54	5,643.55	344,932.09			
	Amortización del Adelanto de Materiales Edif. en Tierra Estructuras N°03		1,885.87	937.87	2,823.74			
	Amortización del Adelanto de Materiales Edif. en Tierra Arquitectura N°01		0.00	0.00	0.00			
	Amortización del Adelanto de Materiales Edif. en Tierra Arquitectura N°02		254,33.23	8,269.82	332,60.05			
	Amortización del Adelanto de Materiales Edif. en Tierra Instalaciones Eléctricas		0.00	0.00	0.00			
	Amortización del Adelanto de Materiales Edif. en Tierra Instalaciones Sanitarias		0.00	0.00	0.00			
	Amortización del Adelanto de Materiales Edif. en Tierra Equipamiento		0.00	0.00	0.00			
	Amortización del Adelanto de Materiales Impacto Ambiental		0.00	0.00	0.00			
	TOTAL AMORTIZACIONES		2,622,885.03	30,461.85	2,653,346.89			
F	VALORIZACION NETA (VN = VB-D-A)		5,644,027.37	79,224.71	5,723,252.09			
G	MONTO A PAGAR AL CONTRATISTA							
	En Efectivo (VN)		5,644,027.37	79,224.71	5,723,252.09			
	I.G.V. (VN x 18%)		1,015,924.93	14,260.45	1,030,185.38			
H	MONTO TOTAL DE LA VALORIZACION CON I.G.V. EN NUEVOS SOLES		6,659,952.30	93,485.17	6,753,437.47			
J	CALENDARIO DE COMPROMISO A SOLICITAR EN NUEVOS SOLES			93,485.17				

ANEXO 01
Valorización N°17 – ENERO 2018
Elaborada por la Supervisión

LUDWING CASASCO BUSTAMANTE
Ing. Supervisor • CIP 79040
CESEL S.A.



Hoja de Cálculo

RESUMEN DE VALORIZACIÓN N°17 DEL 01 AL 31 DE ENERO DE 2019



Obra	"Mejoramiento integral del Desembarcadero Pesquero Artesanal de Supe"	Plan	370 días
Contratista	Consortio Marítimo del Norte	Inicio	19 noviembre 2017
Presión	del 17 Mar 2017	Fin	15 de Junio 2019
		Supervisión	CESEL S.A
		Monto Inv. IGV	S/21,509,089.61

A	MONTOS CONTRACTUALES (V) - Sin I.G.V.	CONTRATO	ACUMULADO ANTERIOR	MONTO MENSUAL	ACUMULADO ACTUAL	% DE AVANCE	SALDO
	Presupuesto Expediente Técnico (Sin I.G.V.)	S/19,228,043.63	S/8,110,562.61	S/125,737.24	S/8,238,299.85		S/9,891,743.79
	Presupuesto Obras Portuarias	S/8,897,118.09	S/3,275,986.89	S/32,737.65	3,275,986.89	36.82%	S/5,621,131.16
	Presupuesto Edificación en Tierra - Estructura	S/3,891,408.51	S/2,601,686.87	S/69,119.77	2,834,424.52	78.76%	S/856,983.98
	Presupuesto Edificación en Tierra - Instalaciones Eléctricas	S/1,733,221.23	S/476,922.76	S/2,764.29	566,042.55	66.63%	S/1,172,178.69
	Presupuesto Edificación en Tierra - Instalaciones Sanitarias	S/653,003.57	S/106,332.76	S/1,085.71	35,414.48	4.31%	S/617,589.09
	Presupuesto Edificación en Tierra - Equipamiento	S/820,930.60	137,894.60	S/0.00	107,418.46	4.53%	S/713,512.14
	Presupuesto Impacto Ambiental	S/63,957.61	S/28,034.52	S/29.82	38,064.34	0.21%	S/994,455.45
	SUB TOTAL PRESUPUESTO I.G.V.	S/18,228,043.63	S/8,110,562.61	S/125,737.24	S/8,238,299.85		S/9,991,743.79
	PRESUPUESTO TOTAL Con I.G.V.	S/21,509,091.48	S/9,570,463.88	S/148,353.94	S/9,718,833.82	45.18%	S/11,790,257.66
B	REAJUSTES y REGULARIZACIÓN REAJUSTES (\$) - Sin I.G.V.						
	Reajuste Fórmula Polinómica Val. 17 - Indices Diciembre 2018 Obras Portuarias		S/28,549.86	0.00	88549.96		
	Reajuste Fórmula Polinómica Val. 17 - Indices Diciembre 2018 Estructuras		S/75,802.24	345.51	76151.75		
	Reajuste Fórmula Polinómica Val. 17 - Indices Diciembre 2018 Arquitecturas		29700.34	7050.38	38760.71		
	Reajuste Fórmula Polinómica Val. 17 - Indices Diciembre 2018 Eléctricas		-21937.84	-3846.19	-25784.03		
	Reajuste Fórmula Polinómica Val. 17 - Indices Diciembre 2018 Sanitarias		18409.33	197.33	18606.66		
	Reajuste Fórmula Polinómica Val. 17 - Indices Diciembre 2018 Equipamiento		29404.78	-17231.12	12173.66		
	Reajuste Fórmula Polinómica Val. 17 - Indices Diciembre 2018 Impacto Ambiental		S/441.37	S/0.57	442.34		
	TOTAL REAJUSTES		S/220,370.18	-S/13,463.13	S/206,901.05		
C	VALORIZACION BRUTA (VB = V + \$)		S/9,330,832.79	S/112,268.10	S/8,443,200.89		
D	DEDUCCIONES (D) - Sin I.G.V.						
	Deducciones del Adelanto Directo						
	Deducciones del Adelanto Directo Obras Portuarias		2177.42	0.00	2177.42		
	Deducciones del Adelanto Directo Edif. en Tierra Estructuras		5231.51	215.79	5447.30		
	Deducciones del Adelanto Directo Edif. en Tierra Arquitecturas		2320.03	649.39	2969.42		
	Deducciones del Adelanto Directo Edif. en Tierra Instalaciones Eléctricas		-228.13	-14.84	-242.97		
	Deducciones del Adelanto Directo Edif. en Tierra Instalaciones Sanitarias		2102.70	23.59	2126.29		
	Deducciones del Adelanto Directo Edif. en Tierra Equipamiento		4101.79	0.00	4101.79		
	Deducciones del Adelanto Directo Impacto Ambiental		0.98	0.08	1.04		
	Deducciones del Adelanto de Materiales						
	Deducciones del Adelanto de materiales Obras Portuarias		10159.45	0.00	10159.45		
	Deducciones del Adelanto de materiales Edif. en Tierra Estructuras		38116.56	1049.33	37167.88		
	Deducciones del Adelanto de materiales Edif. en Tierra Arquitecturas		2036.11	668.20	2694.31		
	Deducciones del Adelanto de materiales Edif. en Tierra Instalaciones Eléctricas		0.00	0.00	0.00		
	Deducciones del Adelanto de materiales Edif. en Tierra Instalaciones Sanitarias		0.00	0.00	0.00		
	Deducciones del Adelanto de materiales Edif. en Tierra Equipamiento		0.00	0.00	0.00		
	Deducciones del Adelanto de materiales Impacto Ambiental		0.00	0.00	0.00		
	TOTAL DEDUCCIONES		64,020.40	2,591.34	66,601.94		
E	AMORTIZACIONES (A)						
	Amortización de Adelanto Directo (12.40%)						
	Amortización del Adelanto Directo Obras Portuarias	1,822,804.37	869,455.02	15,591.42	885,047.34		
	Amortización del Adelanto Directo Edif. en Tierra Estructuras	589,711.81	337,806.01	0.00	337,806.01		
	Amortización del Adelanto Directo Edif. en Tierra Arquitecturas	369,149.85	301571.31	4069.47	305630.78		
	Amortización del Adelanto Directo Edif. en Tierra Instalaciones Eléctricas	173,822.12	54732.15	11060.85	65783.00		
	Amortización del Adelanto Directo Edif. en Tierra Instalaciones Sanitarias	65,300.36	3774.97	342.77	4117.75		
	Amortización del Adelanto Directo Edif. en Tierra Equipamiento	237,340.41	154993.82	134.63	12715.50		
	Amortización del Adelanto Directo Impacto Ambiental	5,395.76	3896.79	3.70	4000.49		
	Amortización de Adelanto de Materiales						
	Amortización del Adelanto de Materiales Obras Portuarias N°01	1,000,000.00	1,753,428.11	14,970.44	1,768,298.54		
	Amortización del Adelanto de Materiales Obras Portuarias N°02		764067.67	0.00	764067.67		
	Amortización del Adelanto de Materiales Obras Portuarias N°03		268988.35	0.00	268988.35		
	Amortización del Adelanto de Materiales Edif. en Tierra Estructuras N°01		208786.47	0.00	208786.47		
	Amortización del Adelanto de Materiales Edif. en Tierra Estructuras N°02		126915.18	0.00	126915.18		
	Amortización del Adelanto de Materiales Edif. en Tierra Estructuras N°03		339286.54	6,643.55	344,930.09		
	Amortización del Adelanto de Materiales Edif. en Tierra Arquitecturas N°01		19961.67	537.97	20,889.64		
	Amortización del Adelanto de Materiales Edif. en Tierra Arquitecturas N°02		0.00	0.00	0.00		
	Amortización del Adelanto de Materiales Edif. en Tierra Arquitecturas N°03		25433.23	8288.92	33722.15		
	Amortización del Adelanto de Materiales Edif. en Tierra Instalaciones Eléctricas		0.00	0.00	0.00		
	Amortización del Adelanto de Materiales Edif. en Tierra Instalaciones Sanitarias		0.00	0.00	0.00		
	Amortización del Adelanto de Materiales Edif. en Tierra Equipamiento		0.00	0.00	0.00		
	Amortización del Adelanto de Materiales Impacto Ambiental		0.00	0.00	0.00		
	TOTAL AMORTIZACIONES		2,622,685.03	30,461.85	2,653,346.89		
F	VALORIZACION NETA (VN = VB - D - A)		5,644,027.37	79,224.71	5,723,252.08		
G	MONTOS A PAGAR AL CONTRATISTA						
	En Efectivo (VN)		5,644,027.37	79,224.71	5,723,252.08		
	I.G.V. (VN x 18%)		1,015,824.83	14,260.45	1,030,185.38		
H	MONTO TOTAL DE LA VALORIZACION CON I.G.V. EN NUEVOS SOLES		6,659,952.30	93,485.17	6,753,437.47		
I	CALENDARIO DE COMPROMISO A SOLICITAR EN NUEVOS SOLES			93,485.17			

Ludwing Carrasco
LUDWING CARRASCO EUSTAMANTE
 Ing. Supervisor - CIP 79040
 CESEL S.A.



Hoja de Cálculo

RESUMEN DE VALORIZACIÓN N°17 DEL 01 AL 31 DE ENERO DE 2019



Obra	"Mejoramiento Integral del Desembarcadero Pesquero Artesanal de Supe"	Plazo	300 días
Contratista	Consorcio Marítimo del Norte	Inicio	19 septiembre 2017
Precios	vie 17 Mar 2017	Fin	15 de julio 2018
		Supervisión	CESEL S. A.
		Monto IGV	S/21,509,089.61

A	MONTOS CONTRACTUALES (V) - Sin I.G.V.	Contrato	ACUMULADO MES ANTERIOR		MES ACTUAL		AVANCE ACUMULADO ACTUAL		SALDO
			Monto Acumulado Anterior	% de Avance	Monto Mensual	% de Avance	Monto Acumulado Actual	% de Avance	
	Presupuesto Obras Portuarias	S/8,897,118.06	S/3,275,986.88	36.82%	S/0.00	0.00%	S/3,275,986.88	36.82%	S/5,621,131.17
	Presupuesto Edificación en Tierra - Estructura	S/3,691,408.51	S/2,801,686.88	75.90%	S/32,737.65	0.89%	S/2,834,424.52	76.78%	S/856,983.98
	Presupuesto Edificación en Tierra - Arquitectura	S/1,738,221.23	S/476,922.76	27.44%	S/89,119.77	5.13%	S/566,042.53	32.56%	S/1,172,178.70
	Presupuesto Edificación en Tierra - Instalaciones Electricas	S/653,003.57	S/32,650.19	5.00%	S/2,764.29	0.42%	S/35,414.48	5.42%	S/617,589.09
	Presupuesto Edificación en Tierra - Instalaciones Sanitarias	S/820,930.60	S/106,332.75	12.95%	S/1,085.71	0.13%	S/107,418.45	13.08%	S/713,512.14
	Presupuesto Edificación en Tierra - Equipamiento	S/2,373,404.06	S/1,378,948.60	58.10%	S/0.00	0.00%	S/1,378,948.60	58.10%	S/994,455.45
	Presupuesto Impacto Ambiental	S/53,957.61	S/38,034.52	70.49%	S/29.82	0.06%	S/38,064.34	70.54%	S/15,893.28
	SUB TOTAL PRESUPUESTO	S/18,228,043.63	S/8,110,562.58		S/125,737.24		S/8,236,299.82		S/9,991,743.81
	I.G.V.	S/3,281,047.85	S/1,459,901.26		S/22,632.70		S/1,482,533.96		S/1,798,513.89
	PRESUPUESTO TOTAL con IGV	S/21,509,091.48	S/9,570,463.84	44.49%	S/148,369.94	0.69%	S/9,718,833.78	45.18%	S/11,790,257.70

LUDWIG CARRASCO BUSTAMANTE
 Ing. Supervisor - CIP 79040
 CESEL S.A.



Contrato N° 025-2017- FONDEPES Ejecución de la
Obra: MEJORAMIENTO DE LOS SERVICIOS DEL
DESEMBARCADERO PESQUERO ARTESANAL DE
SUPE, REGION LIMA, PROVINCIA DE BARRANCA,
DISTRITO DE SUPE PUERTO



CESEL
INGENIEROS

RESUMEN

VALORIZACIÓN N° 17 DEL 01 AL 31 DE ENERO DE 2019

OBRA: MEJORAMIENTO DE LOS SERVICIOS DEL DESEMBARCADERO PESQUERO ARTESANAL DE SUPE ,REGION LIMA, PROVINCIA DE BARRANCA, DISTRITO DE SUPE PUERTO
PROP: FONDEPES
CONTRAT: CONSORCIO MARITIMO DEL NORTE
SUPERV: CESEL
mié 06 Feb 2019

CONCEPTOS		VALORIZACION ACTUAL	VALORIZACION ACUMULADA ANTERIOR	VALORIZACION ACUMULADA ACTUAL
1.1	MONTO VALORIZADO	125,737.24	8,110,562.61	8,236,299.85
1.2	REAJUSTE DE VALORIZACIÓN	-13,469.13	220,370.18	206,901.05
A.	TOTAL VALORIZACION REAJUSTADA	112,268.10	8,330,932.79	8,443,200.89
2.0	AMORTIZACIONES			
2.1	ADELANTO DIRECTO (12.40%)	15,591.42	869,455.92	885,047.34
2.2	ADELANTO DE MATERIALES	14,870.44	1,753,429.11	1,768,299.54
B.	TOTAL AMORTIZACIONES	30,461.85	2,622,885.03	2,653,346.88
3.0	DEDUCCIONES			
3.1	POR EL ADELANTO DIRECTO	874.01	15,706.29	16,580.30
3.3	POR EL ADELANTO POR MATERIALES	1,707.53	48,314.11	50,021.64
C.	TOTAL DEDUCCIONES	2,581.54	64,020.40	66,601.93
4.0	IGV 18% DE (A-B-C)	14,260.45	1,015,924.93	1,030,185.38
5.0	LIQUIDO A PAGAR AL CONTRATISTA (A-B-C+IGV)	93,485.16	6,659,952.30	6,753,437.46
	A FAVOR DEL CONTRATISTA	79,224.71	5,644,027.37	5,723,252.08
	POR CONCEPTO DE I.G.V	14,260.45	1,015,924.93	1,030,185.38

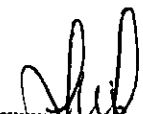
LUDWING CARRASCO BUSTAMANTE
Ing. Supervisor - CIP 79040
CESEL S.A.

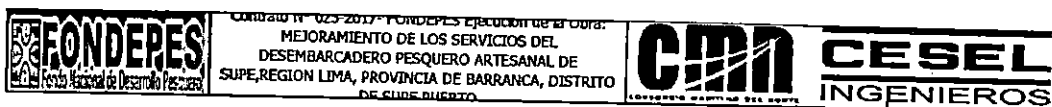

Contrato N° 025-2017 FONDEPES Ejecución de la obra:
MEJORAMIENTO DE LOS SERVICIOS DEL
DESEMBARCADERO PESQUERO ARTESANAL DE
SUPE, REGION LIMA, PROVINCIA DE BARRANCA, DISTRITO
DE SUPE PUERTO.

RESUMEN

VALORIZACIÓN N° 17 DEL 01 AL 31 DE ENERO DE 2019

OBRA: MEJORAMIENTO DE LOS SERVICIOS DEL DESEMBARCADERO PESQUERO ARTESANAL DE SUPE, REGION LIMA, PROVINCIA DE BARRANCA, DISTRITO DE SUPE
PROP: FONDEPES
CONTRAT: CONSORCIO MANTIMO DEL NORTE
SUPERV: CESEL

CONCEPTOS	VALORIZACION ACTUAL	VALORIZACION ACUMULADA ANTERIOR	VALORIZACION ACUMULADA ACTUAL
B. TOTAL AMORTIZACIONES	30,461.85	2,622,885.02	2,653,346.88
3.0 DEDUCCIONES			
2.0 OBRAS PORTUARIAS			
3.1 POR EL ADELANTO DIRECTO	-	2,177.42	2,177.42
3.3 POR EL ADELANTO POR MATERIALES	-	10,159.45	10,159.45
2 EDIFICIO EN TIERRA ESTRUCTURA			
3.1 POR EL ADELANTO DIRECTO	215.79	5,231.51	5,447.30
3.3 POR EL ADELANTO POR MATERIALES	1,049.33	36,118.56	37,167.88
2 EDIFICIO EN TIERRA ARQUITECTURA			
3.1 POR EL ADELANTO DIRECTO	649.39	2,320.03	2,969.42
3.3 POR EL ADELANTO POR MATERIALES	658.20	2,036.11	2,694.31
2 EDIF. EN TIERRA INSTALACIONES ELECTRICAS			
3.1 POR EL ADELANTO DIRECTO	-14.84	-228.13	-242.97
3.3 POR EL ADELANTO POR MATERIALES			
2 EDIF. EN TIERRA INSTALACIONES SANITARIAS			
3.1 POR EL ADELANTO DIRECTO	23.59	2,102.70	2,126.29
3.3 POR EL ADELANTO POR MATERIALES			
2 EDIFICIO EN TIERRA EQUIPAMIENTO			
3.1 POR EL ADELANTO DIRECTO	-	4,101.79	4,101.79
3.3 POR EL ADELANTO POR MATERIALES			
2 IMPACTO AMBIENTAL			
3.1 POR EL ADELANTO DIRECTO	0.08	0.96	1.04
3.3 POR EL ADELANTO POR MATERIALES			
C. TOTAL DEDUCCIONES	2,581.54	64,020.40	66,601.93
4.0 IGV 18% DE (A-B-C)	14,260.45	1,015,924.93	1,030,185.38
5.0 LIQUIDO A PAGAR AL CONTRATISTA (A-B-C+IGV)	93,485.16	6,659,952.30	6,753,437.46
A FAVOR DEL CONTRATISTA	79,224.71	5,644,027.37	5,723,252.09
POR CONCEPTO DE I.G.V	14,260.45	1,015,924.93	1,030,185.38

LUDWIG CARRASCO BUSTAMANTE
Ing. Supervisor - CIP 79040
CESEL S.A.



Contrato N° 023-2017 FONDEPES Ejecución de la Obra:
**MEJORAMIENTO DE LOS SERVICIOS DEL
 DESEMBARCADERO PESQUERO ARTESANAL DE
 SUPE, REGION LIMA, PROVINCIA DE BARRANCA, DISTRITO
 DE SUPE PUERTO.**



RESUMEN

VALORIZACIÓN N° 17 DEL 01 AL 31 DE ENERO DE 2019

OBRA: MEJORAMIENTO DE LOS SERVICIOS DEL DESEMBARCADERO PESQUERO ARTESANAL DE SUPE ,REGION LIMA, PROVINCIA DE BARRANCA, DISTRITO DE SUPE
 PROP: FONDEPES
 CONTRAT: CONSORCIO MARITIMO DEL NORTE
 SUPERV: CESEL

CONCEPTOS	VALORIZACION ACTUAL	VALORIZACION ACUMULADA ANTERIOR	VALORIZACION ACUMULADA ACTUAL
1.1 MONTO VAL. OBRAS PORTUARIAS	-	3,275,986.89	3,275,986.89
1.2 REAJUSTE DE VAL. OBRAS PORTUARIAS	-	88,549.96	88,549.96
2.1 MONTO VAL. EDIFICIO EN TIERRA ESTRUCTURA	32,737.65	2,801,686.87	2,834,424.52
2.2 REAJUSTE DE VAL. EDIFICIO EN TIERRA ESTRUCTURA	349.51	75,802.24	76,151.75
3.1 MONTO VAL. EDIFICIO EN TIERRA ARQUITECTURA	89,119.77	476,922.78	566,042.55
3.2 REAJUSTE DE VAL. EDIFICIO EN TIERRA ARQUITECTURA	7,060.38	29,700.34	36,760.71
4.1 MONTO VAL. EDIF. EN TIERRA INSTALACIONES ELECTRICAS	2,764.29	32,650.19	35,414.48
4.2 REAJUSTE DE VAL. EDIF. EN TIERRA INSTALACIONES ELECTRICAS	-3,846.19	-21,937.84	-25,784.03
5.1 MONTO VAL. EDIF. EN TIERRA INSTALACIONES SANITARIAS	1,085.71	106,332.75	107,418.46
5.2 REAJUSTE DE VAL. EDIF. EN TIERRA INSTALACIONES SANITARIAS	197.33	18,409.33	18,606.66
6.1 MONTO VAL. EDIFICIO EN TIERRA EQUIPAMIENTO	-	1,378,948.60	1,378,948.60
6.2 REAJUSTE DE VAL. EDIFICIO EN TIERRA EQUIPAMIENTO	-17,231.12	29,404.78	12,173.65
7.1 MONTO VAL. IMPACTO AMBIENTAL	29.82	38,034.52	38,064.34
7.2 REAJUSTE DE VAL. IMPACTO AMBIENTAL	0.97	441.37	442.34
A. TOTAL VALORIZACION REAJUSTADA	112,268.10	8,330,932.79	8,443,200.89
2.0 AMORTIZACIONES			
2.0 OBRAS PORTUARIAS			
2.1 ADELANTO DIRECTO	-	337,806.01	337,806.01
2.2 ADELANTO DE MATERIALES N°01	-	764,067.67	764,067.67
2.3 ADELANTO DE MATERIALES N°02	-	268,988.35	268,988.35
2.4 ADELANTO DE MATERIALES N°03	-	-	-
2 EDIFICIO EN TIERRA ESTRUCTURA			
2.1 ADELANTO DIRECTO	4,059.47	301,571.31	305,630.78
2.2 ADELANTO DE MATERIALES N°01	-	208,786.47	208,786.47
2.3 ADELANTO DE MATERIALES N°02	5,643.55	466,201.72	471,845.27
2.4 ADELANTO DE MATERIALES N°03	937.97	19,951.67	20,889.64
2 EDIFICIO EN TIERRA ARQUITECTURA			
2.1 ADELANTO DIRECTO	11,050.85	54,732.15	65,783.00
2.2 ADELANTO DE MATERIALES N°01	-	-	-
2.3 ADELANTO DE MATERIALES N°02	8,288.92	25,433.23	33,722.15
2.4 ADELANTO DE MATERIALES N°03	-	-	-
2 EDIF. EN TIERRA INSTALACIONES ELECTRICAS			
2.1 ADELANTO DIRECTO	342.77	3,774.97	4,117.75
2.2 ADELANTO DE MATERIALES	-	-	-
2 EDIF. EN TIERRA INSTALACIONES SANITARIAS			
2.1 ADELANTO DIRECTO	134.63	12,580.87	12,715.50
2.2 ADELANTO DE MATERIALES	-	-	-
2 EDIFICIO EN TIERRA EQUIPAMIENTO			
2.1 ADELANTO DIRECTO	-	154,993.82	154,993.82
2.2 ADELANTO DE MATERIALES	-	-	-
2 IMPACTO AMBIENTAL			
2.1 ADELANTO DIRECTO	3.70	3,996.79	4,000.49
2.2 ADELANTO DE MATERIALES	-	-	-

[Firma]
LUDWIG GARRASCO BUSTAMANTE
 Ing. Supervisor - CIP 79040
CESEL S.A.



VALORIZACIÓN N° 17 DEL 01 AL 31 DE ENERO DE 2019 (PRECIOS UNITARIOS)

Contrato N° 025-2017- FONDEPES Ejecución de la Obra: MEJORAMIENTO DE LOS SERVICIOS DEL DESEMBARCADERO PESQUERO ARTESANAL DE SUPE, REGION LIMA, PROVINCIA DE BARRANCA, DISTRITO DE SUPE PUERTO



OBRA: MEJORAMIENTO DE LOS SERVICIOS DEL DESEMBARCADERO PESQUERO ARTESANAL DE SUPE ,REGION LIMA, PROVINCIA DE BARRANCA, DISTRITO DE SUPE PUERTO
 SUB PRES OBRAS PORTUARIAS
 PROP. FONDEPES
 CONT. CONSORCIO MARITIMO DEL NORTE
 SUP. CESEL

FECHA: mié 06 Feb 2019

ITEM	DESCRIPCION	PRESUPUESTO				VAL. ACUM. ANTERIOR			VAL. ACTUAL			VAL. ACUM. ACTUAL			SALDOS		
		Und.	Metrado	Precio (S/.)	Parcial (S/.)	Metrado	Parcial (S/.)	%	Metrado	Parcial (S/.)	%	Metrado	Parcial (S/.)	%	Metrado	Parcial (S/.)	%
01	OBRAS PORTUARIAS																
01.01	OBRAS PROVISIONALES																
01.01.01	MOVILIZACION Y DESMOVILIZACION DE EQUIPOS	pb	1.00	42,963.69	42,963.69	1.00	S/42,963.69	100.00%	0.00	0.00	0.00%	1.00	42,963.69	100.00%	0.0000	0.00	0.00%
01.01.02	FLETE TERRESTRE DE MATERIALES	ms	3,056.63	85.92	262,625.65	3,056.63	S/262,625.65	100.00%	0.00	0.00	0.00%	3,056.63	262,625.65	100.00%	0.0000	0.00	0.00%
01.01.03	TRAZO Y REPLANTEO DE OBRA	ms	9.00	2,287.15	20,584.35	9.00	S/20,584.35	100.00%	0.00	0.00	0.00%	9.00	20,584.35	100.00%	0.0000	0.00	0.00%
01.01.04	AGUA PARA OBRA	ms	9.00	297.14	2,674.26	9.00	S/2,674.26	100.00%	0.00	0.00	0.00%	9.00	2,674.26	100.00%	0.0000	0.00	0.00%
01.01.05	ENERGIA PARA OBRA	ms	9.00	1,452.65	13,073.85	9.00	S/13,073.85	100.00%	0.00	0.00	0.00%	9.00	13,073.85	100.00%	0.0000	0.00	0.00%
01.01.06	CARTEL DE OBRA	ms	2.00	2,767.23	5,534.46	2.00	S/5,534.46	100.00%	0.00	0.00	0.00%	2.00	5,534.46	100.00%	0.0000	0.00	0.00%
01.01.07	LOSAS PARA PREFABRICADOS (Concreto f'c=210 kg/cm2)	m2	240.00	141.92	34,060.80	240.00	S/34,060.80	100.00%	0.00	0.00	0.00%	240.00	34,060.80	100.00%	0.0000	0.00	0.00%
01.01.08	LIMPIEZA FINAL DE OBRA	pb	1.00	3,448.35	3,448.35	0.00	S/0.00	0.00%	0.00	0.00	0.00%	0.00	0.00	0.00%	1.0000	3,448.35	100.00%
01.01.09	CASETA PARA CONTRATISTA Y SUPERVISIÓN	m2	120.00	182.41	21,889.20	120.00	S/21,889.20	100.00%	0.00	0.00	0.00%	120.00	21,889.20	100.00%	0.0000	0.00	0.00%
01.01.10	PRUEBA DE CARGA	ms	4.00	16,884.27	67,537.08	1.00	S/16,884.27	25.00%	0.00	0.00	0.00%	1.00	16,884.27	25.00%	3.0000	50,652.81	75.00%
01.01.11	DEMOLICIÓN DE LOSAS Y VIGAS (PUENTE Y CABEZO)	m3	291.45	381.67	111,237.72	18.47	S/7,049.44	6.34%	0.00	0.00	0.00%	18.47	7,049.44	6.34%	272.9800	104,188.28	93.66%
01.01.12	ALMACEN DE OBRA	m2	120.00	182.41	21,889.20	120.00	S/21,889.20	100.00%	0.00	0.00	0.00%	120.00	21,889.20	100.00%	0.0000	0.00	0.00%
01.01.13	EQUIPOS E IMPLEMENTOS DE SEGURIDAD	ms	3.00	17,918.25	53,754.75	2.00	S/35,836.50	66.67%	0.00	0.00	0.00%	2.00	35,836.50	66.67%	1.0000	17,918.25	33.33%
01.02	MUELLE TIPO ESPIGÓN																
01.02.01	FABRICACIÓN DE PILOTES DE CONCRETO																
01.02.01.01	CONCRETO EN PILOTES f'c=350 kg/cm2	m3	576.32	552.49	318,411.04	388.94	S/214,885.46	67.49%	0.00	0.00	0.00%	400.37	221,200.42	69.47%	175.9500	97,210.62	30.53%
01.02.01.02	ENCOFRADO Y DESENCOFRADO	m2	4,610.52	44.69	206,044.14	2,463.00	S/110,071.47	53.42%	0.00	0.00	0.00%	2,508.70	112,113.80	54.41%	2,101.8200	93,930.34	45.59%
01.02.01.03	ACERO CORRUGADO FY= 4200 kg/cm2	kg	181,053.38	4.20	760,424.20	145,142.03	S/609,596.53	80.17%	0.00	0.00	0.00%	149,289.07	627,014.09	82.46%	31,764.3100	133,410.11	17.54%
01.02.02	FABRICACIÓN DE VIGAS TRANSVERSALES																
01.02.02.01	CONCRETO VIGAS TRANSVERSALES f'c=280 kg/cm2	m3	132.45	520.19	68,899.17	130.38	S/67,822.37	98.44%	0.00	0.00	0.00%	130.38	67,822.37	98.44%	2.0700	1,076.80	1.56%
01.02.02.02	ENCOFRADO Y DESENCOFRADO DE VIGAS TRANSVERSALES	m2	1,005.66	55.45	55,763.85	944.68	S/52,389.51	93.94%	0.00	0.00	0.00%	944.68	52,389.51	93.94%	60.9800	3,381.34	6.06%
01.02.02.03	ACERO CORRUGADO VIGAS TRANSVERSALES FY= 4200 kg/cm2	kg	33,940.52	4.52	153,411.15	33,940.52	S/153,411.15	100.00%	0.00	0.00	0.00%	33,940.52	153,411.15	100.00%	0.0000	0.00	0.00%
01.02.03	FABRICACIÓN DE LOSAS NERVADAS EN MUELLE																
01.02.03.01	CONCRETO LOSAS NERVADAS f'c= 280 kg/cm2	m3	201.46	438.44	88,328.12	189.76	S/83,198.37	94.19%	0.00	0.00	0.00%	189.76	83,198.37	94.19%	11.7000	5,129.75	5.81%
01.02.03.02	ENCOFRADO Y DESENCOFRADO LOSAS NERVADAS	m2	1,176.31	50.07	58,897.84	1,044.38	S/52,292.11	88.78%	0.00	0.00	0.00%	1,044.38	52,292.11	88.78%	131.9300	6,605.73	11.22%
01.02.03.03	ACERO CORRUGADO LOSAS NERVADAS FY= 4200 kg/cm2	kg	50,952.59	4.20	214,000.88	50,952.59	S/214,000.88	100.00%	0.00	0.00	0.00%	50,952.59	214,000.88	100.00%	0.0000	0.00	0.00%
01.02.04	NUCLEOS LLENADOS EN SITU																
01.02.04.01	CONCRETO EN NÚCLEOS f'c=280 kg/cm2	m3	149.11	465.68	69,437.54		S/0.00	0.00%	0.00	0.00	0.00%	0.00	0.00	0.00%	149.1100	69,437.54	100.00%
01.02.04.02	ENCOFRADO Y DESENCOFRADO NÚCLEOS	m2	290.85	50.07	14,562.86		S/0.00	0.00%	0.00	0.00	0.00%	0.00	0.00	0.00%	290.8500	14,562.86	100.00%
01.02.04.03	ACERO CORRUGADO NÚCLEOS FY= 4200 kg/cm2	kg	15,991.25	4.20	67,163.25		S/0.00	0.00%	0.00	0.00	0.00%	0.00	0.00	0.00%	15,991.2500	67,163.25	100.00%
01.02.05	JUNTAS LONGITUDINALES Y TRANSVERSALES																
01.02.05.01	CONCRETO EN JUNTAS LONGITUDINALES Y TRANSVERSALES	m3	45.43	465.68	21,155.84		S/0.00	0.00%	0.00	0.00	0.00%	0.00	0.00	0.00%	45.4300	21,155.84	100.00%
01.02.05.02	ENCOFRADO Y DESENCOFRADO EN JUNTAS LONGITUDINALES Y	m2	85.14	50.07	4,262.96		S/0.00	0.00%	0.00	0.00	0.00%	0.00	0.00	0.00%	85.1400	4,262.96	100.00%
01.02.05.03	ACERO CORRUGADO JUNTAS LONG Y TRANSV FY= 4200 kg/cm2	kg	1,956.86	4.20	8,218.81		S/0.00	0.00%	0.00	0.00	0.00%	0.00	0.00	0.00%	1,956.8600	8,218.81	100.00%
01.02.06	SARDINEL LLENADO EN SITU																
01.02.06.01	CONCRETO EN SARDINEL f'c=280 kg/cm2.	m3	18.29	460.20	8,417.06		S/0.00	0.00%	0.00	0.00	0.00%	0.00	0.00	0.00%	18.2900	8,417.06	100.00%
01.02.06.02	ENCOFRADO Y DESENCOFRADO SARDINELES	m2	162.61	44.69	7,267.04		S/0.00	0.00%	0.00	0.00	0.00%	0.00	0.00	0.00%	162.6100	7,267.04	100.00%
01.02.06.03	ACERO CORRUGADO SARDINELES FY= 4200 kg/cm2	kg	3,979.02	4.20	16,711.88		S/0.00	0.00%	0.00	0.00	0.00%	0.00	0.00	0.00%	3,979.0200	16,711.88	100.00%

[Signature]
 LUDWIG CADRASCO BUSTAMANTE
 Ing. Supervisor - CIP 79040
 CESEL S.A.



VALORIZACIÓN N° 17 DEL 01 AL 31 DE ENERO DE 2019 (PRECIOS UNITARIOS)

Contrato N° 025-2017- FONDEPES Ejecución de la Obra: MEJORAMIENTO DE LOS SERVICIOS DEL DESEMBARCADERO PESQUERO ARTESANAL DE SUPE, REGION LIMA, PROVINCIA DE BARRANCA, DISTRITO DE SUPE PUERTO



OBRA: MEJORAMIENTO DE LOS SERVICIOS DEL DESEMBARCADERO PESQUERO ARTESANAL DE SUPE ,REGION LIMA, PROVINCIA DE BARRANCA, DISTRITO DE SUPE PUERTO
 SUB PRES OBRAS PORTUARIAS
 PROP. FONDEPES
 CONT. CONSORCIO MARITIMO DEL NORTE
 SUP. CESEL

FECHA: mié 08 Feb 2019

ITEM	DESCRIPCION	PRESUPUESTO			VAL. ACUM. ANTERIOR			VAL. ACTUAL			VAL. ACUM. ACTUAL			SALDOS			
		Und.	Metrado	Precio (S./.)	Parcial (S./.)	Metrado	Parcial (S./.)	%	Metrado	Parcial (S./.)	%	Metrado	Parcial (S./.)	%	Metrado	Parcial (S./.)	%
01.02.07	LOSAS VACIADAS EN SITU																
01.02.07.01	CONCRETO LOSAS IN SITU f _c =280 kg/cm ²	m ³	170.74	465.68	79,510.20		S/0.00	0.00%	0.00	0.00	0.00%		0.00	0.00%	170.7400	79,510.20	100.00%
01.02.07.02	ENCOFRADO Y DESENCOFRADO LOSAS IN SITU	m ²	85.00	44.69	3,798.65		S/0.00	0.00%	0.00	0.00	0.00%		0.00	0.00%	85.0000	3,798.65	100.00%
01.02.07.03	ACERO CORRUGADO LOSAS IN SITU F _y = 4200 kg/cm ²	kg	19,194.16	4.20	80,615.47		S/0.00	0.00%	0.00	0.00	0.00%		0.00	0.00%	19,194.1600	80,615.47	100.00%
01.02.08	MANIOBRAS DE COLOCACIÓN E HINCADO DE PILOTES,																
01.02.08.01	TRANSPORTE DE PILOTE	und	182.00	530.39	96,530.98	2.00	S/1,060.78	1.10%	0.00	0.00	0.00%	2.00	1,060.78	1.10%	180.0000	95,470.20	98.90%
01.02.08.02	TRANSPORTE DE VIGAS TRANSVERSALES	und	42.00	683.52	28,707.84	1.00	S/683.52	2.38%	0.00	0.00	0.00%	1.00	683.52	2.38%	41.0000	28,024.32	97.62%
01.02.08.03	TRANSPORTE DE LOSAS PREFABRICADAS	und	74.00	683.52	50,580.48		S/0.00	0.00%	0.00	0.00	0.00%		0.00	0.00%	74.0000	50,580.48	100.00%
01.02.08.04	PUNTA DE PILOTES	und	182.00	354.74	64,562.68	182.00	S/64,562.68	100.00%	0.00	0.00	0.00%	182.00	64,562.68	100.00%	0.0000	0.00	0.00%
01.02.08.05	HINCADO DE PILOTE (INC. MOV. POSIC. PLANTILLA)	und	182.00	2,024.98	368,546.36		S/0.00	0.00%	0.00	0.00	0.00%		0.00	0.00%	182.0000	368,546.36	100.00%
01.02.08.06	DÉSCABEZADO DE PILOTE	und	182.00	72.02	13,107.64	2.00	S/144.04	1.10%	0.00	0.00	0.00%	2.00	144.04	1.10%	180.0000	12,963.60	98.90%
01.02.08.07	COLOCACIÓN DE VIGAS TRANSVERSALES	und	42.00	2,790.36	117,195.12		S/0.00	0.00%	0.00	0.00	0.00%		0.00	0.00%	42.0000	117,195.12	100.00%
01.02.08.08	COLOCACIÓN DE LOSA NERVADA	und	74.00	1,457.83	107,879.42		S/0.00	0.00%	0.00	0.00	0.00%		0.00	0.00%	74.0000	107,879.42	100.00%
01.03	CABEZO																
01.03.01	FABRICACIÓN DE PILOTES DE CONCRETO																
01.03.01.01	CONCRETO EN PILOTES f _c =350 kg/cm ²	m ³	191.34	552.49	105,713.44	172.21	S/95,142.09	90.00%	0.00	0.00	0.00%	172.21	95,142.09	90.00%	19.1340	10,571.35	10.00%
01.03.01.02	ENCOFRADO Y DESENCOFRADO	m ²	1,298.54	44.69	58,031.75	1,168.69	S/52,228.58	90.00%	0.00	0.00	0.00%	1,168.69	52,228.58	90.00%	129.8540	5,803.17	10.00%
01.03.01.03	ACERO CORRUGADO F _y = 4200 kg/cm ²	kg	59,277.02	4.20	248,963.48	54,285.00	S/227,997.00	91.58%	0.00	0.00	0.00%	54,285.00	227,997.00	91.58%	4,992.0200	20,966.48	8.42%
01.03.02	FABRICACIÓN DE VIGAS TRANSVERSALES																
01.03.02.01	CONCRETO VIGAS TRANSVERSALES f _c =280 kg/cm ²	m ³	43.54	520.19	22,649.07	0.00	S/0.00	0.00%	0.00	0.00	0.00%	0.00	0.00	0.00%	43.5400	22,649.07	100.00%
01.03.02.02	ENCOFRADO Y DESENCOFRADO DE VIGAS TRANSVERSALES	m ²	324.98	55.45	18,020.14	0.00	S/0.00	0.00%	0.00	0.00	0.00%	0.00	0.00	0.00%	324.9800	18,020.14	100.00%
01.03.02.03	ACERO CORRUGADO VIGAS TRANSVERSALES F _y = 4200 kg/cm ²	kg	10,948.85	4.52	49,488.80	6,569.31	S/29,693.28	60.00%	0.00	0.00	0.00%	6,569.31	29,693.28	60.00%	4,379.5400	19,795.52	40.00%
01.03.03	FABRICACIÓN DE LOSAS NERVADAS EN MUELLE																
01.03.03.01	CONCRETO LOSAS NERVADAS f _c = 280 kg/cm ²	m ³	110.44	438.44	48,421.31	76.80	S/33,672.19	69.54%	0.00	0.00	0.00%	76.80	33,672.19	69.54%	33.6400	14,749.12	30.46%
01.03.03.02	ENCOFRADO Y DESENCOFRADO LOSAS NERVADAS	m ²	510.87	50.07	25,579.26	427.26	S/21,392.91	83.63%	0.00	0.00	0.00%	427.26	21,392.91	83.63%	83.6100	4,186.35	16.37%
01.03.03.03	ACERO CORRUGADO LOSAS NERVADAS F _y = 4200 kg/cm ²	kg	21,510.32	4.20	90,343.34	21,510.32	S/90,343.34	100.00%	0.00	0.00	0.00%	21,510.32	90,343.34	100.00%	0.0000	0.00	0.00%
01.03.04	NUCLEOS LLENADOS EN SITU																
01.03.04.01	CONCRETO EN NÚCLEOS f _c =280 kg/cm ²	m ³	76.55	465.68	35,647.80		S/0.00	0.00%	0.00	0.00	0.00%		0.00	0.00%	76.5500	35,647.80	100.00%
01.03.04.02	ENCOFRADO Y DESENCOFRADO NÚCLEOS	m ²	161.62	50.07	8,092.31		S/0.00	0.00%	0.00	0.00	0.00%		0.00	0.00%	161.6200	8,092.31	100.00%
01.03.04.03	ACERO CORRUGADO NÚCLEOS F _y = 4200 kg/cm ²	kg	8,537.98	4.20	35,859.52		S/0.00	0.00%	0.00	0.00	0.00%		0.00	0.00%	8,537.9800	35,859.52	100.00%
01.03.05	JUNTAS LONGITUDINALES Y TRANSVERSALES																
01.03.05.01	CONCRETO EN JUNTAS LONGITUDINALES Y TRANSVERSALES	m ³	35.03	465.68	16,312.77		S/0.00	0.00%	0.00	0.00	0.00%		0.00	0.00%	35.0300	16,312.77	100.00%
01.03.05.02	ENCOFRADO Y DESENCOFRADO EN JUNTAS LONGITUDINALES Y	m ²	149.90	50.07	7,505.49		S/0.00	0.00%	0.00	0.00	0.00%		0.00	0.00%	149.9000	7,505.49	100.00%
01.03.05.03	ACERO CORRUGADO JUNTAS LONG Y TRANSV F _y = 4200 kg/cm ²	kg	2,335.86	4.20	9,810.61		S/0.00	0.00%	0.00	0.00	0.00%		0.00	0.00%	2,335.8600	9,810.61	100.00%
01.03.06	LOSAS VACIADAS EN SITU																
01.03.06.01	CONCRETO LOSAS IN SITU f _c =280 kg/cm ²	m ³	72.00	465.68	33,528.96		S/0.00	0.00%	0.00	0.00	0.00%		0.00	0.00%	72.0000	33,528.96	100.00%
01.03.06.02	ENCOFRADO Y DESENCOFRADO LOSAS IN SITU	m ²	23.20	44.69	1,036.81		S/0.00	0.00%	0.00	0.00	0.00%		0.00	0.00%	23.2000	1,036.81	100.00%
01.03.06.03	ACERO CORRUGADO LOSAS IN SITU F _y = 4200 kg/cm ²	kg	11,802.92	4.20	49,572.26		S/0.00	0.00%	0.00	0.00	0.00%		0.00	0.00%	11,802.9200	49,572.26	100.00%
01.03.07	MANIOBRAS DE COLOCACIÓN E HINCADO DE PILOTES,																

LUDWING CARRASCO BUSTAMANTE
 Ing. Supervisor - CIP 79040
 CESEL S.A.

019



VALORIZACIÓN N° 17 DEL 01 AL 31 DE ENERO DE 2019 (PRECIOS UNITARIOS)

Contrato N° 025-2017- FONDEPES Ejecución de la Obra: MEJORAMIENTO DE LOS SERVICIOS DEL DESEMBARCADERO PESQUERO ARTESANAL DE SUPE, REGION LIMA, PROVINCIA DE BARRANCA, DISTRITO DE SUPE PUERTO



OBRA: MEJORAMIENTO DE LOS SERVICIOS DEL DESEMBARCADERO PESQUERO ARTESANAL DE SUPE, REGION LIMA, PROVINCIA DE BARRANCA, DISTRITO DE SUPE PUERTO
 SUB PRES: OBRAS PORTUARIAS
 PROP: FONDEPES
 CONT: CONSORCIO MARITIMO DEL NORTE
 SUP: CESEL

FECHA: mié 06 Feb 2019

ITEM	DESCRIPCION	PRESUPUESTO			VAL. ACUM. ANTERIOR			VAL. ACTUAL			VAL. ACUM. ACTUAL			SALDOS			
		Und.	Metrado	Precio (S./.)	Parcial (S./.)	Metrado	Parcial (S./.)	%	Metrado	Parcial (S./.)	%	Metrado	Parcial (S./.)	%	Metrado	Parcial (S./.)	%
01.03.07.01	TRANSPORTE DE PILOTE	und	47.00	530.39	24,928.33		S/0.00	0.00%	0.00	0.00	0.00%		0.00	0.00%	47.0000	24,928.33	100.00%
01.03.07.02	TRANSPORTE DE VIGAS TRANSVERSALES	und	9.00	683.52	6,151.68		S/0.00	0.00%	0.00	0.00	0.00%		0.00	0.00%	9.0000	6,151.68	100.00%
01.03.07.03	TRANSPORTE DE LOSAS PREFABRICADAS	und	33.00	683.52	22,556.16		S/0.00	0.00%	0.00	0.00	0.00%		0.00	0.00%	33.0000	22,556.16	100.00%
01.03.07.04	TRANSPORTE DE PUNTA DE PILOTES	und	47.00	354.74	16,672.78	47.00	S/16,672.78	100.00%	0.00	0.00	0.00%	47.00	16,672.78	100.00%	0.0000	0.00	0.00%
01.03.07.05	HINCADO DE PILOTE (INC. MOV. POSIC. PLANTILLA)	und	47.00	2,024.98	95,174.06		S/0.00	0.00%	0.00	0.00	0.00%		0.00	0.00%	47.0000	95,174.06	100.00%
01.03.07.06	DESCABEZADO DE PILOTE	und	47.00	72.02	3,384.94		S/0.00	0.00%	0.00	0.00	0.00%		0.00	0.00%	47.0000	3,384.94	100.00%
01.03.07.07	COLOCACION DE VIGAS TRANSVERSALES	und	9.00	2,790.36	25,113.24		S/0.00	0.00%	0.00	0.00	0.00%		0.00	0.00%	9.0000	25,113.24	100.00%
01.03.07.08	COLOCACION DE LOSA NERVADA	und	33.00	1,457.83	48,108.39		S/0.00	0.00%	0.00	0.00	0.00%		0.00	0.00%	33.0000	48,108.39	100.00%
01.04	OBRAS COMPLEMENTARIAS EN PUENTE Y CABEZO																
01.04.01	SUMINISTRO Y COLOCACION SARDINELES DE MADERA 8"X8"	und	82.60	121.26	10,016.08		S/0.00	0.00%	0.00	0.00	0.00%		0.00	0.00%	82.6000	10,016.08	100.00%
01.04.02	SUMINISTRO Y COLOCACION BITAS METALICAS 30 BRT	und	8.00	533.23	4,265.84		S/0.00	0.00%	0.00	0.00	0.00%		0.00	0.00%	8.0000	4,265.84	100.00%
01.04.03	SUMINISTRO Y MONTAJE PESCANTE CAP. W=500kg	und	3.00	1,633.81	4,901.43		S/0.00	0.00%	0.00	0.00	0.00%		0.00	0.00%	3.0000	4,901.43	100.00%
01.04.04	FABRICACION DE PILOTES METALICOS H, PARANTES DE	m	768.00	415.10	318,796.80		S/0.00	0.00%	0.00	0.00	0.00%		0.00	0.00%	768.0000	318,796.80	100.00%
01.04.05	FABRICACION DE VIGAS METALICOS (LARGEROS DE DEFENSA)	m	246.80	430.63	106,279.48		S/0.00	0.00%	0.00	0.00	0.00%		0.00	0.00%	246.8000	106,279.48	100.00%
01.04.06	SUMINISTRO Y COLOCACION DE BLOCKS DE JEBE HUECO 6"X6"	und	60.00	175.36	10,521.60		S/0.00	0.00%	0.00	0.00	0.00%		0.00	0.00%	60.0000	10,521.60	100.00%
01.04.07	HINCADO DE PARANTES METALICOS SECCION H 8"X8"X6mm	und	64.00	752.53	48,161.92		S/0.00	0.00%	0.00	0.00	0.00%		0.00	0.00%	64.0000	48,161.92	100.00%
01.04.08	MONTAJE DE VIGAS H (6"X6"), LONG. C/PARANTES, INC.	und	246.80	123.34	30,440.31		S/0.00	0.00%	0.00	0.00	0.00%		0.00	0.00%	246.8000	30,440.31	100.00%
01.04.09	SUMINISTRO Y COLOCACION DE DEFENSAS TIPO D	m	224.00	752.50	168,560.00		S/0.00	0.00%	0.00	0.00	0.00%		0.00	0.00%	224.0000	168,560.00	100.00%
01.04.10	BARANDA DE TUBERIA DE ACERO, EN PUENTE Y ESCALINATA DE	m	258.40	151.46	39,137.26		S/0.00	0.00%	0.00	0.00	0.00%		0.00	0.00%	258.4000	39,137.26	100.00%
01.04.11	PINTURA DE PARANTES Y VIGAS LONGITUDINALES EN DEFENSA	m2	1,014.00	49.92	50,618.88		S/0.00	0.00%	0.00	0.00	0.00%		0.00	0.00%	1,014.0000	50,618.88	100.00%
01.05	ENROCADO DE PROTECCION Y TERRAPLEN																
01.05.01	CORTE DE MATERIAL ARENA, EN UÑA DE ENROCADO	m3	1,092.15	2.71	2,959.73	0.00	S/0.00	0.00%	0.00	0.00	0.00%	0.00	0.00	0.00%	1,092.1500	2,959.73	100.00%
01.05.02	ELIMINACION DE MATERIAL ARENA EN UÑA DE ENROCADO	m3	1,638.23	8.30	13,597.31	0.00	S/0.00	0.00%	0.00	0.00	0.00%	0.00	0.00	0.00%	1,638.2300	13,597.31	100.00%
01.05.03	SUMINISTRO Y COLOCACION DE ROCA FILTRO > A 50kg.	m3	3,003.42	154.21	463,157.40	0.00	S/0.00	0.00%	0.00	0.00	0.00%	0.00	0.00	0.00%	3,003.4200	463,157.40	100.00%
01.05.04	SUMINISTRO Y COLOCACION DE ROCA INTERMEDIA DE 0.3T A	m3	2,784.99	185.05	515,362.40	0.00	S/0.00	0.00%	0.00	0.00	0.00%	0.00	0.00	0.00%	2,784.9900	515,362.40	100.00%
01.05.05	SUMINISTRO Y COLOCACION DE ROCA CORAZA DE 3.0T A 4.0T	m3	2,784.99	154.21	429,473.31	0.00	S/0.00	0.00%	0.00	0.00	0.00%	0.00	0.00	0.00%	2,784.9900	429,473.31	100.00%
01.05.11	CONFORMACION DE TERRAPLENES R=1.010 m3/dla	m3	19,384.99	6.56	127,165.53	0.00	S/0.00	0.00%	0.00	0.00	0.00%	0.00	0.00	0.00%	19,384.9900	127,165.53	100.00%
01.05.12	CORTE DE MATERIAL GRAVA, EN ARENA DE OPERACIONES	m3	1,176.00	2.71	3,186.96	0.00	S/0.00	0.00%	0.00	0.00	0.00%	0.00	0.00	0.00%	1,176.0000	3,186.96	100.00%
01.05.13	ELIMINACION DE MATERIAL GRAVA, EN ARENA DE OPERACIONES	m3	186.30	8.33	1,551.88	0.00	S/0.00	0.00%	0.00	0.00	0.00%	0.00	0.00	0.00%	186.3000	1,551.88	100.00%
	COSTO DIRECTO			7,268,506.65	2,676,319.71	0.21%		0.00	0.00%		2,676,319.71	36.82%		4,566,412.08	62.82%		
	GASTOS GENERALES	20.0839308%		1,459,801.84	537,510.20			0.00			537,510.20			917,115.04			
	UTILIDAD	2.3224793%		168,809.56	62,156.97			0.00			62,156.97			106,053.97			
	SUB TOTAL			8,897,118.06	3,275,986.88			0.00			3,275,986.88			5,589,581.09			
	IGV 18%	18.00%		1,601,481.25	589,677.64			0.00			589,677.64			1,006,124.60			
	PRESUPUESTO TOTAL			10,498,599.31	3,865,664.52			0.00			3,865,664.52			6,595,705.69			

 LUDWING CARRASCO BUSTAMANTE
 Ing. Supervisor - CIP 79040
 CESEL S.A.



VALORIZACIÓN N° 17 DEL 01 AL 31 DE ENERO DE 2019 (PRECIOS UNITARIOS)

Contrato N° 025-2017- FONDEPES Ejecución de la Obra: MEJORAMIENTO DE LOS SERVICIOS DEL DESEMBARCADERO PESQUERO ARTESANAL DE SUPE, REGION LIMA, PROVINCIA DE BARRANCA, DISTRITO DE SUPE PUERTO



OBRA: MEJORAMIENTO DE LOS SERVICIOS DEL DESEMBARCADERO PESQUERO ARTESANAL DE SUPE, REGION LIMA, PROVINCIA DE BARRANCA, DISTRITO DE SUPE PUERTO
 SUB PRES OBRAS EN TIERRA - ESTRUCTURA
 PROP. FONDEPES
 CONT. CONSORCIO MARITIMO DEL NORTE
 SUP. CESEL

FECHA: mi 06 Feb 2019

ITEM	DESCRIPCION	PRESUPUESTO			VAL. ACUM. ANTERIOR			VAL. ACTUAL			VAL. ACUM. ACTUAL			SALDOS			
		Und.	Metrado	Precio (S./.)	Parcial (S./.)	Metrado	Parcial (S./.)	%	Metrado	Parcial (S./.)	%	Metrado	Parcial (S./.)	%	Metrado	Parcial (S./.)	%
02	ESTRUCTURAS EN TIERRA																
02.01	OBRAS PRELIMINARES																
02.01.01	LIMPIEZA DEL TERRENO	m ²	3,919.14	1.78	6,976.07	3,919.14	5/6,976.07	100.00%	-	-	0.00%	3,919.14	6,976.07	100.00%	0.00	0.00	0.00%
02.01.02	TRAZO Y REPLANTEO EDIFICACIONES	m ²	3,919.14	1.48	5,800.33	3,879.95	5/5,742.32	99.00%	-	-	0.00%	3,879.95	5,742.32	99.00%	39.19	58.00	1.00%
02.02	DEMOLICIONES																
02.02.01	DEMOLICIÓN DE VIGAS Y LOSAS MATERIAL NOBLE	m ³	113.59	70.76	8,037.63	113.59	5/8,037.63	100.00%	-	-	0.00%	113.59	8,037.63	100.00%	0.00	0.00	0.00%
02.02.02	DEMOLICIÓN DE COLUMNAS Y MUROS	m ³	136.46	53.07	7,241.93	136.46	5/7,241.93	100.00%	-	-	0.00%	136.46	7,241.93	100.00%	0.00	0.00	0.00%
02.02.03	DEMOLICION DE PISO DE CONCRETO	m ²	3,698.88	24.16	89,364.94	3,698.88	5/89,364.94	100.00%	-	-	0.00%	3,698.88	89,364.94	100.00%	0.00	0.00	0.00%
02.02.04	DEMOLICION DE CIMENTACIONES	m ³	240.00	88.48	21,235.20	240.00	5/21,235.20	100.00%	-	-	0.00%	240	21,235.20	100.00%	0.00	0.00	0.00%
02.02.05	DESMONTAJE Y DEMOLICION DE INFRAESTRUCTURA SANITARIA Y ELECTRICA MENORES	m ²	260.00	5.78	1,502.80	260.00	5/1,502.80	100.00%	-	-	0.00%	260	1,502.80	100.00%	0.00	0.00	0.00%
02.02.06	ELIMINACION MATERIAL PROCEDENTE DE DEMOLICIÓN	m ³	1,070.88	23.27	24,919.38	1,070.88	5/24,919.38	100.00%	-	-	0.00%	1,070.88	24,919.38	100.00%	0.00	0.00	0.00%
02.03	MOVIMIENTO DE TIERRAS																
02.03.01	CORTE MASIVO	m ³	7,838.24	6.37	49,929.59	7,196.17	5/45,839.60	91.81%	-	-	0.00%	7,196.17	45,839.60	91.81%	642.07	4,089.99	8.19%
02.03.02	RELLENO MASIVO CON MATERIAL DE PRESTAMO	m ³	8,104.56	86.18	698,450.98	7,139.61	5/615,291.70	88.09%	-	-	0.00%	7,139.61	615,291.70	88.09%	964.95	83,159.28	11.91%
02.03.03	ELIMINACION DE MATERIAL EXCEDENTE CON EQUIPO	m ³	7,935.91	10.00	79,359.10	7,355.00	5/73,550.01	92.68%	-	-	0.00%	7,355.00	73,550.01	92.68%	580.91	5,809.09	7.32%
02.03.04	NIVELACION Y APISONADO PARA FALSO PISO, PATIO Y VEREDAS.	m ²	3,919.14	8.28	32,450.48	0.00	5/0.00	0.00%	-	-	0.00%	0.00	0.00	0.00%	3,919.14	32,450.48	100.00%
02.03.05	AFIRMADO PARA FALSO PISO Y VEREDAS	m ²	1,242.59	27.52	34,196.08	0.00	5/0.00	0.00%	-	-	0.00%	0.00	0.00	0.00%	1,242.59	34,196.08	100.00%
02.03.06	AFIRMADO PARA PATIO DE MANIOBRAS Y PASILLOS	m ²	2,475.23	26.91	66,608.44	0.00	5/0.00	0.00%	-	-	0.00%	0.00	0.00	0.00%	2,475.23	66,608.44	100.00%
02.04	CONCRETO SIMPLE																
02.04.01	CIMIENTO CORRIDO																
02.04.01.01	CONCRETO CICLOPEO f'c=210 kg/cm2 + 30% P.G.	m ³	22.30	360.79	8,045.62	20.59	5/7,428.67	92.33%	-	-	0.00%	20.59	7,428.67	92.33%	1.71	616.95	7.67%
02.04.01.02	ENCOFRADO Y DESENCOFRADO CIMIENTO CORRIDO	m ²	130.06	55.45	7,211.83	58.18	5/3,226.08	44.73%	-	-	0.00%	58.18	3,226.08	44.73%	71.88	3,985.75	55.27%
02.04.02	CIMIENOS																
02.04.02.01	CONCRETO f'c=175 kg/cm2 CIMIENTOS CERCO PERIMETRICO	m ³	41.81	390.84	16,341.02	29.37	5/11,477.80	70.24%	12.44	4,863.22	29.76%	41.81	16,341.02	100.00%	0.00	0.00	0.00%
02.04.02.02	ENCOFRADO Y DESENCOFRADO CIMIENTO CERCO PERIMETRICO	m ²	348.38	55.45	19,317.67	32.63	5/1,809.33	9.37%	145.16	8,049.12	41.67%	177.79	9,858.46	51.03%	170.59	9,459.22	48.97%
02.04.03	SOBRECIMIENOS																
02.04.03.01	CONCRETO SOBRECIMIENOS f'c=175 kg/cm2	m ³	27.87	419.43	11,689.51	5.94	5/2,491.56	21.31%	8.53	3,577.74	30.61%	14.47	6,069.30	51.92%	13.40	5,620.22	48.08%
02.04.03.02	ENCOFRADO Y DESENCOFRADO DE SOBRECIMIENTO	m ²	278.70	55.87	15,570.97	91.39	5/5,105.96	32.79%	136.51	7,626.81	48.98%	227.90	12,732.77	81.77%	50.80	2,838.20	18.23%
02.05	CONCRETO ARMADO																
02.05.01	ZAPATAS																
02.05.01.01	CONCRETO f'c=280 kg/cm2 ZAPATAS	m ³	213.74	422.82	90,373.55	202.95	5/85,811.32	94.95%	3.28	1,386.85	1.53%	206.23	87,198.17	96.49%	7.51	3,175.38	3.51%
02.05.01.02	ENCOFRADO Y DESENCOFRADO DE ZAPATAS	m ²	614.39	64.53	39,646.59	482.90	5/31,161.54	78.60%	10.05	648.53	1.64%	492.95	31,810.06	80.23%	121.44	7,836.52	19.77%
02.05.01.03	ACERO CORRUGADO ZAPATAS Fy= 4200 kg/cm2	kg	5,809.38	4.22	24,515.58	5,809.38	5/24,515.58	100.00%	-	-	0.00%	5,809.38	24,515.58	100.00%	0.00	0.00	0.00%
02.05.01.04	SOLADO PARA ZAPATAS DE CONCRETO E=4" MEZCLA 1:2	m ²	427.48	44.64	19,082.71	0.00	5/0.00	0.00%	-	-	0.00%	0.00	0.00	0.00%	427.48	19,082.71	100.00%
02.05.01.05	ENCOFRADO Y DESENCOFRADO SOLADOS DE ZAPATAS	m ²	122.88	64.53	7,929.45	0.00	5/0.00	0.00%	-	-	0.00%	0.00	0.00	0.00%	122.88	7,929.45	100.00%
02.05.02	VIGAS DE CIMENTACIÓN																

LUDWIG CARRASCO EUSTAMANTE
 Ing. Supervisor - CIP 79040
 CESEL S.A.

021



VALORIZACIÓN N° 17 DEL 01 AL 31 DE ENERO DE 2019 (PRECIOS UNITARIOS)

Contrato N° 025-2017- FONDEPES Ejecución de la Obra: MEJORAMIENTO DE LOS SERVICIOS DEL DESEMBARCADERO PESQUERO ARTESANAL DE SUPE, REGION LIMA, PROVINCIA DE BARRANCA, DISTRITO DE SUPE PUERTO



OBRA: MEJORAMIENTO DE LOS SERVICIOS DEL DESEMBARCADERO PESQUERO ARTESANAL DE SUPE, REGION LIMA, PROVINCIA DE BARRANCA, DISTRITO DE SUPE PUERTO
 SUB PRES: OBRAS EN TIERRA - ESTRUCTURA
 PROP: FONDEPES
 CONT: CONSORCIO MARITIMO DEL NORTE
 SUP: CESEL

FECHA: 14 06 Feb 2019

ITEM	DESCRIPCION	PRESUPUESTO				VAL. ACUM. ANTERIOR			VAL. ACTUAL			VAL. ACUM. ACTUAL			SALDOS		
		Und.	Metrado	Precio (S/.)	Parcial (S/.)	Metrado	Parcial (S/.)	%	Metrado	Parcial (S/.)	%	Metrado	Parcial (S/.)	%	Metrado	Parcial (S/.)	%
02.05.02.01	CONCRETO f'c=280 kg/cm2 VIGAS DE CIMENTACIÓN	m3	193.34	463.24	89,562.82	125.03	S/57,918.90	64.67%	-	-	0.00%	125.03	57,918.90	64.67%	68.31	31,643.92	35.33%
02.05.02.02	ENCOFRADO Y DESENCOFADO DE VIGAS DE CIMENTACIÓN	m2	1,128.33	55.45	62,565.90	857.14	S/47,528.41	75.97%	-	-	0.00%	857.14	47,528.41	75.97%	271.19	15,037.49	24.03%
02.05.02.03	ACERO CORRUGADO VIGAS DE CIMENTACIÓN FY= 4200 kg/cm2	kg	18,632.99	4.22	78,631.22	14,843.81	S/62,640.89	79.66%	-	-	0.00%	14,843.81	62,640.89	79.66%	3,789.18	15,990.33	20.34%
02.05.03	SOBRECIMENTOS REFORZADOS																
02.05.03.01	CONCRETO f'c=280 kg/cm2 SOBRECIMENTOS	m3	62.54	415.72	25,999.13	62.54	S/25,999.13	100.00%	-	-	0.00%	62.54	25,999.13	100.00%	0.00	0.00	0.00%
02.05.03.02	ENCOFRADO Y DESENCOFADO DE SOBRECIMIENTO REFORZADO	m2	611.27	43.78	26,761.40	611.27	S/26,761.40	100.00%	-	-	0.00%	611.27	26,761.40	100.00%	0.00	0.00	0.00%
02.05.03.03	ACERO CORRUGADO SOBRECIMIENTO FY= 4200 kg/cm2	kg	3,279.53	4.22	13,839.62	3,279.53	S/13,839.62	100.00%	-	-	0.00%	3,279.53	13,839.62	100.00%	0.00	0.00	0.00%
02.05.04	COLUMNAS Y PLACAS																
02.05.04.01	CONCRETO f'c=210 kg/cm2 COLUMNAS	m3	178.49	534.42	95,388.63	178.49	S/95,388.63	100.00%	-	-	0.00%	178.49	95,388.63	100.00%	0.00	0.00	0.00%
02.05.04.02	ENCOFRADO Y DESENCOFADO COLUMNAS	m2	1,784.90	58.69	104,755.78	1,784.90	S/104,755.78	100.00%	-	-	0.00%	1,784.90	104,755.78	100.00%	0.00	0.00	0.00%
02.05.04.03	ACERO CORRUGADO FY= 4200 kg/cm2 COLUMNAS Y PLACAS	kg	29,933.86	4.22	126,320.89	29,933.86	S/126,320.89	100.00%	-	-	0.00%	29,933.86	126,320.89	100.00%	0.00	0.00	0.00%
02.05.05	LOSAS ARMADAS Y RAMPAS																
02.05.05.01	CONCRETO f'c= 210 kg/cm2, LOSAS ARMADAS Y RAMPAS	m3	658.45	398.20	262,194.79	322.21	S/128,303.42	48.93%	0.43	171.23	0.07%	322.64	128,474.65	49.00%	335.81	133,720.14	51.00%
02.05.05.02	ACERO CORRUGADO LOSAS ARMADAS Y RAMPAS FY= 4200 kg/cm2	kg	23,980.12	4.22	101,196.11	23,147.46	S/97,682.27	96.53%	45.12	190.41	0.19%	23,192.58	97,872.68	96.72%	787.54	3,323.43	3.28%
02.05.06	VIGAS																
02.05.06.01	CONCRETO f'c=210 kg/cm2 EN VIGAS	m3	143.10	412.74	59,063.09	137.51	S/56,755.88	96.09%	0.56	231.13	0.39%	138.07	56,987.01	96.48%	5.03	2,076.08	3.52%
02.05.06.02	ENCOFRADO Y DESENCOFADO NORMAL EN VIGAS	m2	912.92	67.27	61,412.13	912.92	S/61,412.13	100.00%	-	-	0.00%	912.92	61,412.13	100.00%	0.00	0.00	0.00%
02.05.06.03	ACERO fy=4200 kg/cm2 GRADO 60 en VIGAS	kg	14,857.17	4.22	62,697.26	14,857.17	S/62,697.26	100.00%	-	-	0.00%	14,857.17	62,697.26	100.00%	0.00	0.00	0.00%
02.05.07	LOSAS ALIGERADAS																
02.05.07.01	LADRILLO HUECO DE ARCILLA h=15 cm PARA TECHO ALIGERADO	m3	10,691.86	3.07	32,824.01	10,691.86	S/32,824.01	100.00%	-	-	0.00%	10,691.86	32,824.01	100.00%	0.00	0.00	0.00%
02.05.07.02	CONCRETO f'c= 210 kg/cm2, LOSA ALIGERADA	m3	115.52	401.61	46,393.99	115.52	S/46,393.99	100.00%	-	-	0.00%	115.52	46,393.99	100.00%	0.00	0.00	0.00%
02.05.07.03	ENCOFRADO Y DESENCOFADO NORMAL EN LOSAS ALIGERADAS	m2	1,389.39	42.72	59,354.74	1,389.39	S/59,354.74	100.00%	-	-	0.00%	1,389.39	59,354.74	100.00%	0.00	0.00	0.00%
02.05.07.04	ACERO fy=4200 kg/cm2 GRADO 60 en LOSAS ALIGERADAS	kg	7,212.92	4.22	30,438.52	7,212.92	S/30,438.52	100.00%	-	-	0.00%	7,212.92	30,438.52	100.00%	0.00	0.00	0.00%
02.05.08	ESCALERAS																
02.05.08.01	CONCRETO EN ESCALERAS f'c=210 kg/cm2	m3	7.64	412.74	3,153.33	6.13	S/2,530.10	80.24%	-	-	0.00%	6.13	2,530.10	80.24%	1.51	623.24	19.76%
02.05.08.02	ENCOFRADO Y DESENCOFADO NORMAL EN ESCALERAS	m2	45.66	67.27	3,071.55	38.11	S/2,563.66	83.46%	-	-	0.00%	38.11	2,563.66	83.46%	7.55	507.89	16.54%
02.05.08.03	ACERO fy=4200 kg/cm2 GRADO 60 en ESCALERAS	kg	1,416.81	4.22	5,978.94	757.40	S/3,196.23	53.46%	-	-	0.00%	757.40	3,196.23	53.46%	659.41	2,782.71	46.54%
02.06	ESTRUCTURAS SANITARIAS																
02.06.01	CISTERNA																
02.06.01.01	CONCRETO CISTERNA f'c=210 kg/cm2	m3	40.83	546.13	22,298.49	0.00	S/0.00	0.00%	-	-	0.00%	0	0.00	0.00%	40.83	22,298.49	100.00%
02.06.01.02	ENCOFRADO Y DESENCOFADO EN CISTERNA	m2	336.09	58.62	19,701.60	0.00	S/0.00	0.00%	-	-	0.00%	0.00	0.00	0.00%	336.09	19,701.60	100.00%
02.06.01.03	ACERO CORRUGADO CISTERNA FY= 4200 kg/cm2	kg	3,543.64	4.20	14,883.29	0.00	S/0.00	0.00%	-	-	0.00%	0	0.00	0.00%	3,543.64	14,883.29	100.00%
02.06.02	TANQUE ELEVADO																
02.06.02.01	CONCRETO f'c=280 kg/cm2 TANQUE ELEVADO	m3	52.95	590.94	31,290.27	0.00	S/0.00	0.00%	-	-	0.00%	0.00	0.00	0.00%	52.95	31,290.27	100.00%
02.06.02.02	ENCOFRADO Y DESENCOFADO TANQUE ELEVADO	m2	150.33	49.90	7,501.47	0.00	S/0.00	0.00%	-	-	0.00%	0.00	0.00	0.00%	150.33	7,501.47	100.00%
02.06.02.03	ACERO CORRUGADO FY= 4200 kg/cm2 TANQUE ELEVADO	kg	1,878.59	4.20	7,890.08	0.00	S/0.00	0.00%	-	-	0.00%	0.00	0.00	0.00%	1,878.59	7,890.08	100.00%
02.06.03	TANQUE SÉPTICO																
																	0.00

[Signature]
LUDWIG CARRASCO BUSTAMANTE
 Ing. Supervisor - CIP 79040
 CESEL S.A.

1022

VALORIZACIÓN N° 17 DEL 01 AL 31 DE ENERO DE 2019 (PRECIOS UNITARIOS)

Contrato N° 025-2017- FONDERES Reclutación de la Obra: MEJORAMIENTO DE LOS SERVICIOS DEL DESMBARCADERO PESQUERO ARTESANAL DE SUPE, REGION LIMA, PROVINCIA DE BARRANCA, DISTRITO DE SUPE PUERTO

OBRA: MEJORAMIENTO DE LOS SERVICIOS DEL DESMBARCADERO PESQUERO ARTESANAL DE SUPE, REGION LIMA, PROVINCIA DE BARRANCA, DISTRITO DE SUPE PUERTO
SUB PROY: OBRAS EN TIERRA - ARQUITECTURA
PROP: FONDERES
CONT: CONSORCIO MARTINO DEL NORTE
SUP: CESEL

FECHA: 01/08/2019

ITEM	DESCRIPCION	PRESUPUESTO				VAL. ACUM. ANTERIOR				VAL ACTUAL				VAL. ACUM. ACTUAL				SALDOS			
		Und.	Metrado	Precio (S./.)	Parcial (S./.)	Metrado	Parcial (S./.)	%	Metrado	Parcial (S./.)	%	Metrado	Parcial (S./.)	%	Metrado	Parcial (S./.)	%	Metrado	Parcial (S./.)	%	
03	ARQUITECTURA																				
03.01	ALBAÑILERIA	m ²	1,296.96	60.33	78,245.60	683.9900	41,265.12	0.00%	76.71	4,622.91	5.91%	760.70	45,893.03	58.65%	536.26	32,352.57	41.35%				
03.01.01	MULO DE LADRILLO KING KONG E=0.15m.	m ²	749.28	95.84	71,811.00	749.2800	71,811.00	0.00%	0.00	0.00	0.00%	749.28	71,811.00	100.00%	0.00	0.00	0.00%				
03.01.03	MULO LADRILLO KING KONG E=0.10m.	m ²	17.70	49.54	876.86	6.7200	332.91	0.00%	0.00	0.00	0.00%	6.72	332.91	37.97%	10.98	543.95	62.03%				
03.02	REVOQUES ENLUCIDOS Y MOLDURAS																				
03.02.01	TARBAJO EN INTERIORES ACABADO CON CEMENTO-ARENA	m ²	2,735.63	33.24	90,932.34	2,401.3600	79,821.21	0.00%	101.79	3,383.50	3.72%	2,503.15	83,204.71	91.50%	232.48	7,727.64	8.50%				
03.02.02	TARBAJO EN EXTERIORES ACABADO CEMENTO- ARENA MEZCLA	m ²	3,183.99	42.66	135,828.59	1,513.3400	64,559.08	0.00%	157.41	6,715.11	4.94%	1,670.75	71,274.20	52.47%	1,513.23	64,554.39	47.53%				
03.02.03	TARBAJO CON IMPERMEABILIZANTES	m ²	270.07	34.88	9,420.64	0.0000	0.00	0.00%	0.00	0.00	0.00%	0.00	0.00	0.00%	270.07	9,420.64	100.00%				
03.02.04	TARBAJO DEL TIPO RAYADO O PRIMARIO C/CONCRETO 1:5	m ²	276.72	26.91	7,446.54	276.7200	7,446.54	0.00%	0.00	0.00	0.00%	276.72	7,446.54	100.00%	0.00	0.00	0.00%				
03.02.05	VESTIDURA DE DERRAMES ANCHO = 15cm	m	662.75	12.72	8,430.18	539.5200	6,962.69	0.00%	0.00	0.00	0.00%	539.52	6,962.69	81.41%	123.23	1,567.49	18.59%				
03.03	CELOSOSAS																				
03.03.01	CELOSOSAS CON MEZCLA DE CEMENTO ARENA	m ²	1,760.09	48.76	85,821.99	1,218.5060	59,414.35	0.00%	352.15	17,170.63	20.01%	1,570.66	76,585.19	89.24%	189.43	9,236.80	10.76%				
03.04	PISOS Y PAVIMENTOS																				
03.04.01	FALSO PISO DE CONCRETO E=2"	m ²	1,308.33	25.95	33,951.16	0.0000	0.00	0.00%	0.00	0.00	0.00%	0.00	0.00	0.00%	1,308.33	33,951.16	100.00%				
03.04.02	CONTRAPISO DE 25mm	m ²	447.90	17.23	7,714.19	0.0000	0.00	0.00%	0.00	0.00	0.00%	0.00	0.00	0.00%	447.90	7,714.19	100.00%				
03.04.03	PISO DE CEMENTO PULIDO CON IMPERMEABILIZANTE	m ²	3,144.88	54.37	170,997.13	0.0000	0.00	0.00%	0.00	0.00	0.00%	0.00	0.00	0.00%	3,144.88	170,997.13	100.00%				
03.04.04	PISO DE CERAMICA ANTIDESLIZANTE ALTO TRAFICO	m ²	366.75	65.34	23,963.45	0.0000	0.00	0.00%	209.26	13,673.05	57.06%	209.26	13,673.05	57.06%	157.49	10,280.40	42.94%				
03.04.05	PISO DE VINILICO ALTO TRAFICO VEREDA	m ²	116.80	34.47	4,026.10	0.0000	0.00	0.00%	0.00	0.00	0.00%	0.00	0.00	0.00%	116.80	4,026.10	100.00%				
03.04.06	VEREDA	m ²	468.00	67.73	31,697.64	0.0000	0.00	0.00%	0.00	0.00	0.00%	0.00	0.00	0.00%	468.00	31,697.64	100.00%				
03.05	ZOCALOS Y CONTRAZOCALOS																				
03.05.01	ZOCALO DE CERAMICA COLOR 0.40 X 0.40m	m ²	331.80	54.79	18,179.32	0.0000	0.00	0.00%	127.35	6,977.51	38.38%	127.35	6,977.51	38.38%	204.45	11,201.82	61.62%				
03.05.02	CONTRAZOCALO DE CERAMICA H=0.10 m.	m	294.60	10.81	3,184.63	0.0000	0.00	0.00%	66.90	723.19	22.71%	66.9	723.19	22.71%	227.70	2,461.44	77.29%				
03.05.03	CONTRAZOCALO DE CEMENTO DISEÑO SANITARIO H=10 cm	m	546.00	12.19	6,655.74	0.0000	0.00	0.00%	0.00	0.00	0.00%	0.00	0.00	0.00%	546.00	6,655.74	100.00%				
03.05.04	CONTRAZOCALO DE CEDRO DE E=1", H=0.10m	m	98.20	21.91	2,151.56	0.0000	0.00	0.00%	0.00	0.00	0.00%	0.00	0.00	0.00%	98.20	2,151.56	100.00%				
03.06	COBERTURAS																				
03.06.01	CUBIERTA LADRILLO PASTELERO 24x24 ASENTADO C/MEZCLA	m ²	1,295.40	65.17	84,421.32	891.6600	58,109.48	0.00%	299.76	19,535.36	23.14%	1,191.42	77,644.84	91.97%	103.98	6,776.58	8.03%				
03.06.02	POLICARBONATO COLOR BLANCO, E=16mm (D/C. ACCESORIO, CARINTERIA DE MADERA	m ²	520.00	192.79	100,230.80	0.0000	0.00	0.00%	0.00	0.00	0.00%	0.00	0.00	0.00%	520.00	100,230.80	100.00%				
03.07	CARPINTERIA DE MADERA																				
03.07.01	PUERTA APANELADA DE MADERA, CON MARCO DE MAD. CEDRO	m ²	63.04	291.13	18,393.10	0.0000	0.00	0.00%	0.00	0.00	0.00%	0.00	0.00	0.00%	63.04	18,393.10	100.00%				
03.07.02	PUERTA CONTRALUCADA E=45mm, TRIPLAY LUPUNA 6mm,	m ²	13.20	230.96	3,048.94	0.0000	0.00	0.00%	0.00	0.00	0.00%	0.00	0.00	0.00%	13.20	3,048.94	100.00%				
03.07.03	TABIQUE DE MELAMINE PARA BAÑOS Y VESTIDORES, E=15mm	m ²	68.60	183.75	12,603.25	0.0000	0.00	0.00%	0.00	0.00	0.00%	0.00	0.00	0.00%	68.60	12,603.25	100.00%				

LUDWIG BARRASO BUSTAMANTE
Ing. Supervisor - CIP 73040
CESEL S.A.

OBRA: MEJORAMIENTO DE LOS SERVICIOS DEL DESEMBARCADERO PESQUERO ARTESANAL DE SUPE, REGION LIMA, PROVINCIA DE BARRANCA, DISTRITO DE SUPE PUERTO
 SUB PRES: OBRAS EN TIERRA - ARQUITECTURA
 PROP: FONDEPES
 CONT: CONSORCIO MARITIMO DEL NORTE
 SUP: CESEL

FECHA: mié 06 Feb 2019

ITEM	DESCRIPCION	PRESUPUESTO				VAL. ACUM. ANTERIOR			VAL ACTUAL			VAL ACUM. ACTUAL			SALDOS		
		Und.	Metrado	Precio (S/.)	Parcial (S/.)	Metrado	Parcial (S/.)	%	Metrado	Parcial (S/.)	%	Metrado	Parcial (S/.)	%	Metrado	Parcial (S/.)	%
03.08	CARPINTERIA METALICA																
03.08.01	PUERTA DE ALTO IMPACTO BARRA ANTIPANICO	m2	15.84	1,129.74	17,895.08	0.0000	0.00	0.00%	0.00	0.00	0.00%	0.00	0.00	0.00%	15.84	17,895.08	100.00%
03.08.02	PUERTA DE ALTO IMPACTO, TIPO VAIVEN	m2	30.24	1,007.87	30,477.99	0.0000	0.00	0.00%	0.00	0.00	0.00%	0.00	0.00	0.00%	30.24	30,477.99	100.00%
03.08.03	PUERTA METALICA, PLANCHA 1/16", MARCO 3"X3"X3mm Y	m2	80.40	262.04	21,068.02	0.0000	0.00	0.00%	0.00	0.00	0.00%	0.00	0.00	0.00%	80.40	21,068.02	100.00%
03.08.04	PUERTA METALICA, TUBO GALVANIZADO 2", MALLA	m2	69.77	174.07	12,144.86	0.0000	0.00	0.00%	0.00	0.00	0.00%	0.00	0.00	0.00%	69.77	12,144.86	100.00%
03.08.05	PUERTA SECCIONABLE PS 2.60X3.00	und	8.00	4,347.63	34,781.04	0.0000	0.00	0.00%	0.00	0.00	0.00%	0.00	0.00	0.00%	8.00	34,781.04	100.00%
03.08.06	SUMINISTRO E INSTALACIÓN DE ABRIGO RETRACTIL	und	8.00	4,820.93	38,567.44	0.0000	0.00	0.00%	0.00	0.00	0.00%	0.00	0.00	0.00%	8.00	38,567.44	100.00%
03.08.07	BARANDA DE TUBO FIERRO GALVANIZADO PASAMANO 1 1/2"	m	82.30	136.00	11,192.80	0.0000	0.00	0.00%	0.00	0.00	0.00%	0.00	0.00	0.00%	82.30	11,192.80	100.00%
03.09	CARPINTERIA DE ALUMINIO																
03.09.01	VENTANA DE ALUMINIO, C/VIDRIO TEMPLADO	m2	227.37	197.68	44,946.50	0.0000	0.00	0.00%	0.00	0.00	0.00%	0.00	0.00	0.00%	227.37	44,946.50	100.00%
03.09.02	VENTANA DE ALUMINIO CON MALLA MOSQUITERA	m2	128.86	114.84	14,798.28	0.0000	0.00	0.00%	0.00	0.00	0.00%	0.00	0.00	0.00%	128.86	14,798.28	100.00%
03.09.03	PUERTA ENROLLABLE DE ALUMINIO	m2	29.70	483.43	14,357.87	0.0000	0.00	0.00%	0.00	0.00	0.00%	0.00	0.00	0.00%	29.70	14,357.87	100.00%
03.10	CERRAJERIA																
03.10.01	CERRADURA DOS GOLPES EN PUERTA CON TIRADOR	und	15.00	95.93	1,438.95	0.0000	0.00	0.00%	0.00	0.00	0.00%	0.00	0.00	0.00%	15.00	1,438.95	100.00%
03.10.02	CERRADURA DE PERILLA PARA PUERTAS INTERIORES	und	33.00	64.53	2,129.49	0.0000	0.00	0.00%	0.00	0.00	0.00%	0.00	0.00	0.00%	33.00	2,129.49	100.00%
03.10.03	BISAGRÁ CAPUCHINA DE 3"	mca	235.00	12.35	2,902.25	0.0000	0.00	0.00%	0.00	0.00	0.00%	0.00	0.00	0.00%	235.00	2,902.25	100.00%
03.11	PINTURA																
03.11.01	PINTURA EN MUROS Y COLUMNAS INTERIORES CON EPOXICO	m2	1,892.61	18.51	35,032.21	0.0000	0.00	0.00%	0.00	0.00	0.00%	0.00	0.00	0.00%	1,892.61	35,032.21	100.00%
03.11.02	PINTURA EN MUROS Y COLUMNAS INTERIORES CON LATEX	m2	843.02	16.40	13,825.53	0.0000	0.00	0.00%	0.00	0.00	0.00%	0.00	0.00	0.00%	843.02	13,825.53	100.00%
03.11.03	PINTURA EN PISO CON EPOXICO	m2	868.73	19.38	16,835.99	0.0000	0.00	0.00%	0.00	0.00	0.00%	0.00	0.00	0.00%	868.73	16,835.99	100.00%
03.11.04	PINTURA EN MUROS, COLUMNAS Y VIGAS EXTERIORES CON	m2	3,183.98	16.91	53,841.10	0.0000	0.00	0.00%	0.00	0.00	0.00%	0.00	0.00	0.00%	3,183.98	53,841.10	100.00%
03.11.05	PINTURA EN CIELO RASO CON EPOXICO	m2	879.29	20.73	18,227.68	0.0000	0.00	0.00%	0.00	0.00	0.00%	0.00	0.00	0.00%	879.29	18,227.68	100.00%
03.11.06	PINTURA EN CIELO RASO CON LATEX	m2	880.80	18.62	16,400.50	0.0000	0.00	0.00%	0.00	0.00	0.00%	0.00	0.00	0.00%	880.80	16,400.50	100.00%
03.12	OTROS																
03.12.01	CORTINA DE TRASLAPE DE PVC (PROVISION Y COLOCACIÓN)	m2	59.52	61.95	3,687.26	0.0000	0.00	0.00%	0.00	0.00	0.00%	0.00	0.00	0.00%	59.52	3,687.26	100.00%
03.12.02	PROTECCION DE MADERA DE BORDE DE PLATRAFORMA	m	29.40	165.81	4,874.81	0.0000	0.00	0.00%	0.00	0.00	0.00%	0.00	0.00	0.00%	29.40	4,874.81	100.00%
	COSTO DIRECTO			1,420,041.02			389,622.38			72,806.46	5.13%		462,428.84	32.56%		957,612.16	67.44%
	GASTOS GENERALES			285,200.06			78,251.49			14,622.40			92,873.89			192,326.16	
	UTILIDAD			32,980.16			9,048.90			1,690.91			10,739.81			22,240.34	
	SUB TOTAL			1,738,221.23			476,922.76			89,119.77			566,042.53			1,172,178.66	
	IGV 18%		18.00%	312,879.82			85,846.10			16,041.56			101,887.66			210,992.16	
	PRESUPUESTO TOTAL			2,051,101.05			562,768.86			105,161.33			667,930.19			1,383,170.82	

LUDWING CARZASCO BUSTAMANTE
 Ing. Supervisor - CIP 79040
 CESEL S.A.

1025

OBRA: MEJORAMIENTO DE LOS SERVICIOS DEL DESEMBARCADERO PESQUERO ARTESANAL DE SUPE, REGION LIMA, PROVINCIA DE BARRANCA, DISTRITO DE SUPE PUERTO
SUB PROP. OBRAS EN TIERRA - INSTALACIONES ELECTRICAS
PROP. FONDEPES
CONT. CONSORCIO MARITIMO DEL NORTE
SUP. CESEL

FECHA: mié 06 Feb 2019

ITEM	DESCRIPCION	PRESUPUESTO			VAL. ACUM. ANTERIOR			VAL. ACTUAL			VAL. ACUM. ACTUAL			SALDOS			
		Und.	Metrado	Precio (S/.)	Parcial (S/.)	Metrado	Parcial (S/.)	%	Metrado	Parcial (S/.)	%	Metrado	Parcial (S/.)	%	Metrado	Parcial (S/.)	%
04	INSTALACIONES ELECTRICAS																
04.01	BAJA TENSION																
04.01.01	TRABAJOS PRELIMINARES																
04.01.01.01	TRAZO Y REPLANTEO	und	4.00	796.97	3,187.88	0.0000	0.00	0.00%	0.80	637.58	20.00%	0.8000	637.58	20.00%	3.2000	2,550.30	80.00%
04.01.02	MOVIMIENTO DE TIERRAS																
04.01.02.01	EXCAVACION DE ZANJA DE 0.50X0.60m PARA INSTALACION DE RELLENO COMPACTADO DE ZANJAS	m3	440.00	13.49	5,935.60	5.6500	76.22	1.28%	0.00	0.00	0.00%	5.6500	76.22	1.28%	434.3500	5,859.38	98.72%
04.01.02.02	ELIMINACION DE MATERIAL EXCEDENTE	m	352.00	14.82	5,216.64	9.0000	133.38	2.56%	0.00	0.00	0.00%	9.0000	133.38	2.56%	434.3500	5,859.38	98.72%
04.01.02.03	SALIDAS DE ILUMINACIÓN	m3	44.00	12.74	560.56	2.3900	30.45	5.43%	0.00	0.00	0.00%	2.3900	30.45	5.43%	305.0000	4,520.10	86.65%
04.01.03.01	SALIDA PARA LUMINARIA DE TECHO (CENTRO DE LUZ)	pto	219.00	27.22	5,961.18	75.0000	2,041.50	34.25%	0.00	0.00	0.00%	75.0000	2,041.50	34.25%	41.6100	530.11	94.57%
04.01.03.02	SALIDA PARA LUMINARIA DE PARED	pto	40.00	27.22	1,088.80	25.0000	680.50	62.50%	0.00	0.00	0.00%	25.0000	680.50	62.50%	15.0000	408.30	37.50%
04.01.04	SALIDA DE INTERRUPTOR																
04.01.04.01	INTERRUPTOR UNIPOLAR SIMPLE	pto	28.00	32.99	923.72	28.0000	923.72	100.00%	0.00	0.00	0.00%	28.0000	923.72	100.00%	0.0000	0.00	0.00%
04.01.04.02	INTERRUPTOR UNIPOLAR DOBLE	pto	9.00	36.14	325.26	4.0000	144.56	44.44%	0.00	0.00	0.00%	4.0000	144.56	44.44%	5.0000	180.70	55.56%
04.01.04.03	INTERRUPTOR UNIPOLAR TRIPLE	pto	3.00	37.72	113.16	3.0000	113.16	100.00%	0.00	0.00	0.00%	3.0000	113.16	100.00%	0.0000	0.00	0.00%
04.01.04.04	INTERRUPTOR UNIPOLAR DE CONMUTACION SIMPLE	pto	9.00	38.25	344.25	4.0000	153.00	44.44%	0.00	0.00	0.00%	4.0000	153.00	44.44%	5.0000	191.25	55.56%
04.01.05	SALIDA PARA TOMACORRIENTES																
04.01.05.01	SALIDA DE TOMACORRIENTE BIPOLAR DOBLE CON LINEA DE	pto	28.00	38.25	1,071.00	28.0000	1,071.00	100.00%	0.00	0.00	0.00%	28.0000	1,071.00	100.00%	0.0000	0.00	0.00%
04.01.05.02	SALIDA DE TOMACORRIENTE BIPOLAR DOBLE CON LINEA DE	pto	29.00	60.70	1,760.30	23.0000	1,396.10	79.31%	0.00	0.00	0.00%	23.0000	1,396.10	79.31%	6.0000	364.20	20.69%
04.01.05.03	SALIDA DE TOMACORRIENTE BIPOLAR DOBLE CON LINEA DE	pto	50.00	60.70	3,035.00	0.0000	0.00	0.00%	0.00	0.00	0.00%	0.0000	0.00	0.00%	50.0000	3,035.00	100.00%
04.01.06	SALIDAS DE FUERZA																
04.01.06.01	SALIDA SENSOR DE NIVEL DE AGUA	pto	2.00	126.42	252.84	1.0000	126.42	50.00%	0.00	0.00	0.00%	1.0000	126.42	50.00%	1.0000	126.42	50.00%
04.01.06.02	SALIDA DE FUERZA TRIFASICA	pto	20.00	80.84	1,616.80	11.0000	889.24	55.00%	0.00	0.00	0.00%	11.0000	889.24	55.00%	9.0000	727.56	45.00%
04.01.06.03	SALIDA DE FUERZA MONOFASICA	pto	14.00	80.84	1,131.76	14.0000	1,131.76	100.00%	0.00	0.00	0.00%	14.0000	1,131.76	100.00%	0.0000	0.00	0.00%
04.01.06.04	SALIDA PARA TERMA ELÉCTRICA	pto	4.00	265.17	1,060.68	4.0000	1,060.68	100.00%	0.00	0.00	0.00%	4.0000	1,060.68	100.00%	0.0000	0.00	0.00%
04.01.06.05	SALIDA PARA EXTRACTOR DE COCINA	pto	3.00	267.69	803.07	2.0000	535.38	66.67%	0.00	0.00	0.00%	2.0000	535.38	66.67%	1.0000	267.69	33.33%
04.01.07	SALIDA DE DATA Y TELEFONIA																
04.01.07.01	SALIDA PARA TELEFONIA	pto	11.00	27.50	302.50	6.0000	165.00	54.55%	0.00	0.00	0.00%	6.0000	165.00	54.55%	5.0000	137.50	45.45%
04.01.07.02	SALIDA PARA RED DE COMPUTO	pto	11.00	27.87	306.57	6.0000	167.22	54.55%	0.00	0.00	0.00%	6.0000	167.22	54.55%	5.0000	139.35	45.45%
04.01.08	SISTEMA DE ALARMA CONTRA INCENDIO																
04.01.08.01	SALIDA PARA CENTRAL DE ALARMA CONTRA INCENDIO	pto	4.00	333.00	1,332.00	4.0000	1,332.00	100.00%	0.00	0.00	0.00%	4.0000	1,332.00	100.00%	0.0000	0.00	0.00%
04.01.08.02	SALIDA PARA SENSOR DE HUMO	pto	14.00	100.02	1,400.28	12.0000	1,200.24	85.71%	0.00	0.00	0.00%	12.0000	1,200.24	85.71%	2.0000	200.04	14.29%
04.01.09	TUBERIA DE PVC																
04.01.09.01	TUBERIA PVC-SAP (ELECTRICA) D= 20mm	m	1,512.00	8.86	13,396.32	809.2200	7,169.69	53.52%	74.06	656.17	4.90%	883.2800	7,825.86	58.42%	628.7200	5,570.46	41.58%
04.01.09.02	TUBERIA PVC-SAP (ELECTRICA) D=25mm	m	80.00	9.96	796.80	80.0000	796.80	100.00%	2.50	24.90	3.13%	82.5000	821.70	103.13%	0.0000	0.00	0.00%
04.01.09.03	TUBERIA PVC-SAP (ELECTRICA) D=30 mm	m	782.00	11.06	8,648.92	0.0000	0.00	0.00%	0.00	0.00	0.00%	0.0000	0.00	0.00%	782.0000	8,648.92	100.00%
04.01.09.04	TUBERIA PVC-SAP (ELECTRICA) D=50mm	m	317.00	11.06	3,506.02	26.0000	287.56	8.20%	34.04	376.48	10.74%	60.0400	664.04	18.94%	256.9600	2,841.98	81.06%
04.01.09.05	TUBERIA PVC-SAP (ELECTRICA) D=80mm	m	115.00	35.34	4,064.10	115.0000	4,064.10	100.00%	0.00	0.00	0.00%	115.0000	4,064.10	100.00%	0.0000	0.00	0.00%
04.01.09.06	TUBERIA PVC-SAP (ELECTRICA) D=100mm	m	20.00	19.90	398.00	14.0000	278.60	70.00%	0.00	0.00	0.00%	14.0000	278.60	70.00%	6.0000	119.40	30.00%

[Firma]
LUDWIG CAYRASCO BUSTAMANTE
Ing. Supervisor - CIP 79040
CESEL S.A.

OBRA: MEJORAMIENTO DE LOS SERVICIOS DEL DESEMBARCADERO PESQUERO ARTESANAL DE SUPE, REGION LIMA, PROVINCIA DE BARRANCA, DISTRITO DE SUPE PUERTO
 SUB PRES: OBRAS EN TIERRA - INSTALACIONES ELECTRICAS
 PROP: FONDEPES
 CONT: CONSORCIO MARITIMO DEL NORTE
 SUP: CESEL

FECHA: mié 06 Feb 2019

ITEM	DESCRIPCION	PRESUPUESTO			VAL. ACUM. ANTERIOR			VAL. ACTUAL			VAL. ACUM. ACTUAL			SALDOS			
		Und.	Metrado	Precio (S/.)	Parcial (S/.)	Metrado	Parcial (S/.)	%	Metrado	Parcial (S/.)	%	Metrado	Parcial (S/.)	%	Metrado	Parcial (S/.)	%
04.01.10	CABLES Y CONDUCTORES																
04.01.10.01	CONDUCTOR 2X2.5mm2 NHX-90 + 1X2.5mm2 NHX-90, 450/750V	m	690.00	5.77	3,981.30	0.0000	0.00	0.00%									
04.01.10.02	CONDUCTOR 2X4mm2 NHX-90 + 1X4mm2 NHX-90, 450/750V	m	469.00	6.37	2,987.53	0.0000	0.00	0.00%	0.00	0.00	0.00%	0.0000	0.00	0.00%	690.0000	3,981.30	100.00%
04.01.10.03	CONDUCTOR 2X6mm2 NHX-90 + 1X6mm2 NHX-90, 450/750V	m	42.00	8.41	353.22	0.0000	0.00	0.00%	0.00	0.00	0.00%	0.0000	0.00	0.00%	469.0000	2,987.53	100.00%
04.01.10.04	CONDUCTOR 4-1X4mm2 NHX-90 + 1X4mm2 NHX-90, 450/750V	m	32.00	10.21	326.72	0.0000	0.00	0.00%	0.00	0.00	0.00%	0.0000	0.00	0.00%	42.0000	353.22	100.00%
04.01.10.05	CABLE N2XOH, 2-1X16mm2 + 1X16mm2, 0.6/1kV	m	420.00	26.46	11,113.20	0.0000	0.00	0.00%	0.00	0.00	0.00%	0.0000	0.00	0.00%	32.0000	326.72	100.00%
04.01.10.06	CABLE N2XOH, 2-1X6mm2 + 1X16mm2, 0.6/1kV	m	390.00	12.45	4,855.50	0.0000	0.00	0.00%	0.00	0.00	0.00%	0.0000	0.00	0.00%	420.0000	11,113.20	100.00%
04.01.10.07	CABLE N2XOH, 4-1X185mm2, 0.6/1kV	m	30.00	334.27	10,028.10	0.0000	0.00	0.00%	0.00	0.00	0.00%	0.0000	0.00	0.00%	390.0000	4,855.50	100.00%
04.01.10.08	CABLE N2XOH, 4-1X70mm2, 0.6/1kV	m	115.00	107.07	12,313.05	0.0000	0.00	0.00%	0.00	0.00	0.00%	0.0000	0.00	0.00%	30.0000	10,028.10	100.00%
04.01.10.09	CABLE N2XOH, 4-1X2.5mm2, 0.6/1kV	m	137.00	55.95	7,665.15	0.0000	0.00	0.00%	0.00	0.00	0.00%	0.0000	0.00	0.00%	115.0000	12,313.05	100.00%
04.01.10.10	CABLE N2XOH, 4-1X16mm2, 0.6/1kV	m	176.00	34.23	6,024.48	0.0000	0.00	0.00%	0.00	0.00	0.00%	0.0000	0.00	0.00%	137.0000	7,665.15	100.00%
04.01.10.11	CABLE N2XOH, 4-1X10mm2, 0.6/1kV	m	15.00	21.87	328.05	0.0000	0.00	0.00%	0.00	0.00	0.00%	0.0000	0.00	0.00%	176.0000	6,024.48	100.00%
04.01.10.12	CABLE N2XOH, 4-1X6mm2, 0.6/1kV	m	315.00	15.63	4,923.45	0.0000	0.00	0.00%	0.00	0.00	0.00%	0.0000	0.00	0.00%	15.0000	328.05	100.00%
04.01.11	TABLEROS E INTERRUPTORES																
04.01.11.01	TABLERO GENERAL TG	und	1.00	3,876.94	3,876.94	0.0000	0.00	0.00%							315.0000	4,923.45	100.00%
04.01.11.02	TABLERO DE DISTRIBUCION TD-01	und	1.00	1,666.09	1,666.09	0.0000	0.00	0.00%	0.00	0.00	0.00%	0.0000	0.00	0.00%			
04.01.11.03	TABLERO DE DISTRIBUCION TD-02	und	1.00	1,577.96	1,577.96	0.0000	0.00	0.00%	0.00	0.00	0.00%	0.0000	0.00	0.00%	1.0000	3,876.94	100.00%
04.01.11.04	TABLERO DE DISTRIBUCION TD-03	und	1.00	1,571.51	1,571.51	0.0000	0.00	0.00%	0.00	0.00	0.00%	0.0000	0.00	0.00%	1.0000	1,666.09	100.00%
04.01.11.05	TABLERO DE DISTRIBUCION TD-04	und	1.00	1,949.17	1,949.17	0.0000	0.00	0.00%	0.00	0.00	0.00%	0.0000	0.00	0.00%	1.0000	1,577.96	100.00%
04.01.11.06	TABLERO DE DISTRIBUCION TD-05	und	1.00	1,670.00	1,670.00	0.0000	0.00	0.00%	0.00	0.00	0.00%	0.0000	0.00	0.00%	1.0000	1,571.51	100.00%
04.01.11.07	TABLERO DE DISTRIBUCION STD-01	und	1.00	1,572.80	1,572.80	0.0000	0.00	0.00%	0.00	0.00	0.00%	0.0000	0.00	0.00%	1.0000	1,949.17	100.00%
04.01.11.08	TABLERO DE DISTRIBUCION STD-02	und	1.00	1,421.23	1,421.23	0.0000	0.00	0.00%	0.00	0.00	0.00%	0.0000	0.00	0.00%	1.0000	1,670.00	100.00%
04.01.11.09	TABLERO DE DISTRIBUCION STD-03	und	1.00	1,359.99	1,359.99	0.0000	0.00	0.00%	0.00	0.00	0.00%	0.0000	0.00	0.00%	1.0000	1,572.80	100.00%
04.01.11.10	TABLERO DE DISTRIBUCION STD-04	und	1.00	1,417.46	1,417.46	0.0000	0.00	0.00%	0.00	0.00	0.00%	0.0000	0.00	0.00%	1.0000	1,421.23	100.00%
04.01.11.11	TABLERO DE DISTRIBUCION STD-05	und	1.00	1,446.48	1,446.48	0.0000	0.00	0.00%	0.00	0.00	0.00%	0.0000	0.00	0.00%	1.0000	1,359.99	100.00%
04.01.11.12	TABLERO DE DISTRIBUCION STD-06	und	1.00	1,410.09	1,410.09	0.0000	0.00	0.00%	0.00	0.00	0.00%	0.0000	0.00	0.00%	1.0000	1,417.46	100.00%
04.01.11.13	TABLERO DE DISTRIBUCION TF-01	und	1.00	1,465.63	1,465.63	0.0000	0.00	0.00%	0.00	0.00	0.00%	0.0000	0.00	0.00%	1.0000	1,446.48	100.00%
04.01.11.14	TABLERO DE DISTRIBUCION TF-02	und	1.00	1,588.50	1,588.50	0.0000	0.00	0.00%	0.00	0.00	0.00%	0.0000	0.00	0.00%	1.0000	1,410.09	100.00%
04.01.11.15	TABLERO DE DISTRIBUCION TF-03	und	1.00	1,607.03	1,607.03	0.0000	0.00	0.00%	0.00	0.00	0.00%	0.0000	0.00	0.00%	1.0000	1,465.63	100.00%
04.01.11.16	TABLERO DE DISTRIBUCION TF-04	und	1.00	1,473.42	1,473.42	0.0000	0.00	0.00%	0.00	0.00	0.00%	0.0000	0.00	0.00%	1.0000	1,588.50	100.00%
04.01.12	PUESTA EN MARCHA																
04.01.12.01	PRUEBAS DE AISLAMIENTO Y MEDICIÓN DE RESISTENCIA	und	2.00	1,028.69	2,057.38	0.0000	0.00	0.00%							1.0000	1,473.42	100.00%
04.01.12.02	PUESTA EN SERVICIO DEL SISTEMA	und	2.00	356.90	713.80	0.0000	0.00	0.00%	0.00	0.00	0.00%	0.0000	0.00	0.00%			
04.01.12.03	CAPACITACION TECNICA EN USO Y MANTENIMIENTO	und	2.00	930.23	1,860.46	0.0000	0.00	0.00%	0.00	0.00	0.00%	0.0000	0.00	0.00%	2.0000	713.80	100.00%
04.01.13	PUESTA A TIERRA																
04.01.13.01	POZO DE PUESTA A TIERRA	und	5.00	671.92	3,359.60	0.0000	0.00	0.00%							2.0000	1,860.46	100.00%
04.01.13.02	CONDUCTOR DE CU. DESNUDO 25 mm2.	m	120.00	12.26	1,471.20	0.0000	0.00	0.00%	0.00	0.00	0.00%	0.0000	0.00	0.00%			
04.01.14	CAJAS																
04.01.14.01	CAJA DE PASE CUADRADA DE 100 x 100 x 55mm	und	22.00	32.06	705.32	22.0000	705.32	100.00%							5.0000	3,359.60	100.00%
04.01.14.02	CAJA DE PASE CUADRADA DE 100 x 100 x 100mm	und	14.00	32.06	448.84	0.0000	0.00	0.00%	0.00	0.00	0.00%	22.0000	705.32	100.00%	0.0000	0.00	0.00%
04.01.14.03	CAJA DE PASE CUADRADA DE 200 x 200 x 150mm	und	4.00	32.06	128.24	0.0000	0.00	0.00%	0.00	0.00	0.00%	0.0000	0.00	0.00%	14.0000	448.84	100.00%
04.01.14.04	CAJA DE PASE CUADRADA DE 350 x 350 x 150mm	und	10.00	32.06	320.60	0.0000	0.00	0.00%	0.00	0.00	0.00%	0.0000	0.00	0.00%	4.0000	128.24	100.00%
04.01.14.05	CAJA DE PASE HERMETICA CON TAPA Y CON EMPAQUETADURA 150	und	23.00	37.55	863.65	0.0000	0.00	0.00%	0.00	0.00	0.00%	0.0000	0.00	0.00%	10.0000	320.60	100.00%
04.01.14.06	BUZON DE CONCRETO Ø6 0.60 X 0.60 X 0.70m	und	8.00	141.79	1,134.32	0.0000	0.00	0.00%	0.00	0.00	0.00%	0.0000	0.00	0.00%	23.0000	863.65	100.00%
															8.0000	1,134.32	100.00%

[Signature]
LUDWIG CARRASCO BUSTAMANTE
 Ing. Supervisor - CIP 79040
CESEL S.A.

024

OBRA: MEJORAMIENTO DE LOS SERVICIOS DEL DESEMBARCADERO PESQUERO ARTESANAL DE SUPE, REGION LIMA, PROVINCIA DE BARRANCA, DISTRITO DE SUPE PUERTO
 SUB PRES: OBRAS EN TIERRA - INSTALACIONES ELECTRICAS
 PROP: FONDEPES
 CONT: CONSORCIO MARITIMO DEL NORTE
 SUP: CESEL

FECHA: ml 06 Feb 2019

ITEM	DESCRIPCION	PRESUPUESTO			VAL. ACUM. ANTERIOR			VAL. ACTUAL			VAL. ACUM. ACTUAL			SALDOS			
		Und.	Metrado	Precio (S/.)	Parcial (S/.)	Metrado	Parcial (S/.)	%	Metrado	Parcial (S/.)	%	Metrado	Parcial (S/.)	%	Metrado	Parcial (S/.)	%
04.01.15	ALUMBRADO EXTERIOR																
04.01.15.01	POSTE METALICO DE PºGº 4º DE 8m DE LONG.	und	23.00	599.38	13,785.74	0.0000	0.00	0.00%	0.00	0.00	0.00%	0.0000	0.00	0.00%	23.0000	13,785.74	100.00%
04.01.15.02	PASTORAL DE PºGº DE 1.20m PARTA LUMINARIA	und	23.00	169.35	3,895.05	0.0000	0.00	0.00%	0.00	0.00	0.00%	0.0000	0.00	0.00%	23.0000	3,895.05	100.00%
04.01.15.03	LUMINARIA DE VAPOR DE SODIO DE 150 W INC. EQUIPO	und	23.00	141.96	3,265.08	0.0000	0.00	0.00%	0.00	0.00	0.00%	0.0000	0.00	0.00%	23.0000	3,265.08	100.00%
04.01.16	EQUIPOS DE ILUMINACION																
04.01.16.01	ARTEFACTO REFLECTOR 1 X 250W	und	14.00	603.01	8,442.14	0.0000	0.00	0.00%	0.00	0.00	0.00%	0.0000	0.00	0.00%	14.0000	8,442.14	100.00%
04.01.16.02	ARTEFACTO FLUORESCENTE HERMETICO DE 2x36 W	und	60.00	140.74	8,444.40	0.0000	0.00	0.00%	0.00	0.00	0.00%	0.0000	0.00	0.00%	60.0000	8,444.40	100.00%
04.01.16.03	ARTEFACTO FLUORESCENTE LINEAL DE 2x36 W	und	121.00	137.36	16,620.56	0.0000	0.00	0.00%	0.00	0.00	0.00%	0.0000	0.00	0.00%	121.0000	16,620.56	100.00%
04.01.16.04	ARTEFACTO FLUORESCENTE HERMETICO DE 2x18 W	und	10.00	115.49	1,154.90	0.0000	0.00	0.00%	0.00	0.00	0.00%	0.0000	0.00	0.00%	10.0000	1,154.90	100.00%
04.01.16.05	ARTEFACTO FLUORESCENTE CIRCULAR HERMETICO 22W	und	28.00	80.60	2,256.80	0.0000	0.00	0.00%	0.00	0.00	0.00%	0.0000	0.00	0.00%	28.0000	2,256.80	100.00%
04.01.16.06	ARTEFACTO TIPO BRAQUET DE 1 X 32W	und	11.00	195.34	2,148.74	0.0000	0.00	0.00%	0.00	0.00	0.00%	0.0000	0.00	0.00%	11.0000	2,148.74	100.00%
04.01.16.07	LUMINARIA DE EMERGENCIA COMPACTA C/BATERIA	und	29.00	128.40	3,723.60	0.0000	0.00	0.00%	0.00	0.00	0.00%	0.0000	0.00	0.00%	29.0000	3,723.60	100.00%
04.01.17	GRUPO ELECTROGENO 150 KVA (INCLUYE TANQUE DE																
04.01.17.01	GRUPO ELECTROGENO DE 150 KVA, 380-220V TRIFASICO, 60 HZ	und	1.00	50,355.98	50,355.98	0.0000	0.00	0.00%	0.00	0.00	0.00%	0.0000	0.00	0.00%	1.0000	50,355.98	100.00%
04.01.17.02	TABLERO DE TRANSFERENCIA AUTOMATICO	und	1.00	10,262.28	10,262.28	0.0000	0.00	0.00%	0.00	0.00	0.00%	0.0000	0.00	0.00%	1.0000	10,262.28	100.00%
04.02	MEDIA TENSION																
04.02.01	OBRAS PRELIMINARES																
04.02.01.01	FRANJA DE SERVIDUMBRE	und	1.00	3,488.35	3,488.35	0.0000	0.00	0.00%	0.00	0.00	0.00%	0.0000	0.00	0.00%	1.0000	3,488.35	100.00%
04.02.01.02	REPLANTEO TOPOGRAFICO	km	0.30	458.76	137.63	0.0000	0.00	0.00%	0.00	0.00	0.00%	0.0000	0.00	0.00%	0.3000	137.63	100.00%
04.02.02	MOVIMIENTO DE TIERRAS																
04.02.02.01	EXCAVACION DE ZANJA DE 0.70 X 1.00m EN TERRENO NATURAL	m3	6.00	114.13	684.78	0.0000	0.00	0.00%	0.00	0.00	0.00%	0.0000	0.00	0.00%	6.0000	684.78	100.00%
04.02.02.02	EXCAVACION DE ZANJA PARA BUZONES DE 1.00 X 1.00m EN	m3	4.00	80.56	322.24	0.0000	0.00	0.00%	0.00	0.00	0.00%	0.0000	0.00	0.00%	4.0000	322.24	100.00%
04.02.02.03	RELLENO COMPACTADO CON MATERIAL PROPIO SELECCIONADO	m3	4.00	54.54	218.16	0.0000	0.00	0.00%	0.00	0.00	0.00%	0.0000	0.00	0.00%	4.0000	218.16	100.00%
04.02.03	CONDUCTOS Y CANALIZACIONES																
04.02.03.01	DUCTO DE CONCRETO 4 VIAS X 1m X 0.90 DIAMETRO	und	6.00	195.80	1,174.80	0.0000	0.00	0.00%	0.00	0.00	0.00%	0.0000	0.00	0.00%	6.0000	1,174.80	100.00%
04.02.03.02	BUZON DE CONCRETO PREFABRICADO DE 1.00 X 1.00 X 1.20m	und	2.00	80.56	161.12	0.0000	0.00	0.00%	0.00	0.00	0.00%	0.0000	0.00	0.00%	2.0000	161.12	100.00%
04.02.03.03	TUBERIA DE FIERRO GALVANIZADO 4" P/INSTALACIONES	m	6.00	318.04	1,908.24	0.0000	0.00	0.00%	0.00	0.00	0.00%	0.0000	0.00	0.00%	6.0000	1,908.24	100.00%
04.02.03.04	TUBERIA PVC SAP (ELECTRICA) D=80mm	m	6.00	28.42	170.52	0.0000	0.00	0.00%	0.00	0.00	0.00%	0.0000	0.00	0.00%	6.0000	170.52	100.00%
04.02.04	MONTAJE DE POSTES DE CONCRETO																
04.02.04.01	EXCAVACION DE TERRENO ROCOSO PARA POSTES	und	1.00	413.27	413.27	0.0000	0.00	0.00%	0.00	0.00	0.00%	0.0000	0.00	0.00%	1.0000	413.27	100.00%
04.02.04.02	POSTE DE C.A.C. 13/400/160/355	und	1.00	1,431.38	1,431.38	0.0000	0.00	0.00%	0.00	0.00	0.00%	0.0000	0.00	0.00%	1.0000	1,431.38	100.00%
04.02.04.03	RELLENO Y COMPACTACION PARA CIMENTACION DE POSTE	und	1.00	54.54	54.54	0.0000	0.00	0.00%	0.00	0.00	0.00%	0.0000	0.00	0.00%	1.0000	54.54	100.00%
04.02.05	MONTAJE DE ARMADOS																
04.02.05.01	ARMADO DE DERIVACION	und	1.00	1,667.34	1,667.34	0.0000	0.00	0.00%	0.00	0.00	0.00%	0.0000	0.00	0.00%	1.0000	1,667.34	100.00%
04.02.05.02	MONTAJE DE TRAFOMIX	und	1.00	13,327.54	13,327.54	0.0000	0.00	0.00%	0.00	0.00	0.00%	0.0000	0.00	0.00%	1.0000	13,327.54	100.00%
04.02.06	MONTAJE DE CONDUCTORES																
04.02.06.01	TENDIDO Y CABLEADO DE CONDUCTOR AAAC 35mm	m	35.00	2.72	95.20	0.0000	0.00	0.00%	0.00	0.00	0.00%	0.0000	0.00	0.00%	35.0000	95.20	100.00%
04.02.06.02	TENDIDO Y CABLEADO DE CONDUCTOR DE CU TIPO N2XSJ,	m	30.00	59.62	1,788.60	0.0000	0.00	0.00%	0.00	0.00	0.00%	0.0000	0.00	0.00%	30.0000	1,788.60	100.00%
04.02.06.03	ACCESORIOS PARA CONDUCTOR DE COBRE N2XSJY DE 35mm2	lgo	2.00	781.33	1,562.66	0.0000	0.00	0.00%	0.00	0.00	0.00%	0.0000	0.00	0.00%	2.0000	1,562.66	100.00%
04.02.07	INSTALACION DE PUESTA A TIERRA																
04.02.07.01	EXCAVACION DE HUECO PARA POZO A TIERRA EN TERRENO	m3	4.00	69.96	279.84	0.0000	0.00	0.00%	0.00	0.00	0.00%	0.0000	0.00	0.00%	4.0000	279.84	100.00%
04.02.07.02	INSTALACION DE PUESTA A TIERRA TIPO PAT-1	und	4.00	531.17	2,124.68	0.0000	0.00	0.00%	0.00	0.00	0.00%	0.0000	0.00	0.00%	4.0000	2,124.68	100.00%
04.02.07.03	RELLENO Y COMPACTACION DE PUESTA A TIERRA	m3	4.00	30.75	123.16	0.0000	0.00	0.00%	0.00	0.00	0.00%	0.0000	0.00	0.00%	4.0000	123.16	100.00%

Ludwig Carrasco Bustamante
LUDWIG CARRASCO BUSTAMANTE
 Ing. Supervisor - CIP 79040
 CESEL S.A.

OBRA: MEJORAMIENTO DE LOS SERVICIOS DEL DESEMBARCADERO PESQUERO ARTESANAL DE SUPE, REGION LIMA, PROVINCIA DE BARRANCA, DISTRITO DE SUPE PUERTO
SUB PRES: OBRAS EN TIERRA - INSTALACIONES ELECTRICAS
PROP: FONDEPES
CONT: CONSORCIO MARITIMO DEL NORTE
SUP: CESEL

FECHA: mié 06 Feb 2019

ITEM	DESCRIPCION	Und.	PRESUPUESTO			VAL. ACUM. ANTERIOR			VAL. ACTUAL			VAL. ACUM. ACTUAL			SALDOS		
			Metrado	Precio (S/.)	Parcial (S/.)	Metrado	Parcial (S/.)	%	Metrado	Parcial (S/.)	%	Metrado	Parcial (S/.)	%	Metrado	Parcial (S/.)	%
04.02.08	INSTALACION DE SUBESTACION ELECTRICA																
04.02.08.01	CELDA DE LLEGADA Y MEDICION 12kv. INCLUYE EQUIPOS	und	1.00	55,762.78	55,762.78	0.0000	0.00	0.00%	0.00	0.00	0.00%	0.0000	0.00	0.00%	1.0000	55,762.78	100.00%
04.02.08.02	CELDA DE TRANSFORMACION INC. EQUIPAMIENTO	und	1.00	39,220.90	39,220.90	0.0000	0.00	0.00%	0.00	0.00	0.00%	0.0000	0.00	0.00%	1.0000	39,220.90	100.00%
04.02.08.03	MONTAJE DE TRANSFORMADOR DE 250KVA	und	1.00	75,887.86	75,887.86	0.0000	0.00	0.00%	0.00	0.00	0.00%	0.0000	0.00	0.00%	1.0000	75,887.86	100.00%
04.02.08.04	TABLERO GENERAL AUTOSOPORTADO TRIFASICO	und	1.00	8,139.52	8,139.52	0.0000	0.00	0.00%	0.00	0.00	0.00%	0.0000	0.00	0.00%	1.0000	8,139.52	100.00%
04.02.08.05	SISTEMA DE COMPENSACION REACTIVA	und	1.00	20,294.06	20,294.06	0.0000	0.00	0.00%	0.00	0.00	0.00%	0.0000	0.00	0.00%	1.0000	20,294.06	100.00%
04.02.09	INSTALACION DE SISTEMA DE MEDICION																
04.02.09.01	MURO PARA PUNTO DE MEDICION EN MEDIA TENSION	m2	1.00	177.24	177.24	0.0000	0.00	0.00%	0.00	0.00	0.00%	0.0000	0.00	0.00%	1.0000	177.24	100.00%
04.02.09.02	MONTAJE DE CAJA PORTAMEDIDOR TRIFASICO	und	1.00	1,905.14	1,905.14	0.0000	0.00	0.00%	0.00	0.00	0.00%	0.0000	0.00	0.00%	1.0000	1,905.14	100.00%
04.02.10	PRUEBAS Y PUESTA EN SERVICIO																
04.02.10.01	PRUEBAS Y PUESTA EN SERVICIO DE RED PRIMARIA Y	und	2.00	536.71	1,073.42	0.0000	0.00	0.00%	0.00	0.00	0.00%	0.0000	0.00	0.00%	1.0000	1,073.42	100.00%
04.02.10.02	CONEXION ELECTRICA	est	1.00	1,944.00	1,944.00	0.0000	0.00	0.00%	0.00	0.00	0.00%	0.0000	0.00	0.00%	1.0000	1,944.00	100.00%
	COSTO DIRECTO				533,471.71		26,673.60		2,258.29	0.42%		28,931.89	5.42%		504,564.72	94.58%	
	GASTOS GENERALES		20.083931%		107,142.09		5,357.11		453.55			5,810.66					
	UTILIDAD		2.32247922%		12,389.77		619.49		52.45			671.94					
	SUB TOTAL				653,003.57		32,650.19		2,764.29			35,414.48			11,718.41		
	IGV 18%		18.00%		117,540.64		5,877.03		497.57			6,374.61			516,283.13		
	PRESUPUESTO TOTAL				770,544.21		38,527.23		3,261.86			41,789.09			92,930.96		
															609,214.10		

LUDWING CARRASCO BUSTAMANTE
Ing. Supervisor - CIP 79040
CESEL S.A.



VALORIZACIÓN 17 - ENERO 2019 - INSTALACIONES SANITARIAS

Contrato N° 025-2017- FONDEPES Ejecucion de la Obra: MEJORAMIENTO DE LOS SERVICIOS DEL DESEMBARCADERO PESQUERO ARTESANAL DE SUPE, REGION LIMA, PROVINCIA DE BARRANCA, DISTRITO DE SUPE PUERTO



OBRA: MEJORAMIENTO DE LOS SERVICIOS DEL DESEMBARCADERO PESQUERO ARTESANAL DE SUPE, REGION LIMA, PROVINCIA DE BARRANCA, DISTRITO DE SUPE PUERTO
SUB PRES: INSTALACIONES SANITARIAS
PROP: FONDEPES
CONT: CONSORCIO MARITIMO DEL NORTE
SUP: CESEL

FECHA: mar 02 Oct 2018

Table with columns: ITEM, DESCRIPCION, PRESUPUESTO (Und, Metrado, Precio (S/.), Parcial (S/.)), VAL. ACUM. ANTERIOR (Metrado, Parcial (S/.), %), VAL. ACTUAL (Metrado, Parcial (S/.), %), VAL. ACUM. ACTUAL (Metrado, Parcial (S/.), %), SALDOS (Metrado, Parcial (S/.), %). Rows include items like RED DE AGUA POTABLE, TRAZO Y REPLANTEO DE RED, EXCAVACION DE ZANJA P/TUBERIA, etc.

LUDWIG CARRASCO BUSTAMANTE
Ing. Supervisor - CIP 79040
CESEL S.A.

1030

OBRA: MEJORAMIENTO DE LOS SERVICIOS DEL DESEMBARCADERO PESQUERO ARTESANAL DE SUPE, REGION LIMA, PROVINCIA DE BARRANCA, DISTRITO DE SUPE PUERTO
SUB PRES: INSTALACIONES SANITARIAS
PROP: FONDEPES
CONT: CONSORCIO MARITIMO DEL NORTE
SUP: CESEL

FECHA: mar 02 Oct 2018

ITEM	DESCRIPCION	PRESUPUESTO				VAL. ACUM. ANTERIOR			VAL. ACTUAL			VAL. ACUM. ACTUAL			SALDOS		
		Und.	Metrado	Precio (S/.)	Parcial (S/.)	Metrado	Parcial (S/.)	%	Metrado	Parcial (S/.)	%	Metrado	Parcial (S/.)	%	Metrado	Parcial (S/.)	%
05.02.03	BUZONES DE INSPECCION																
05.02.03.01	CONSTRUCCION DE BUZON H=1.50m	und	1.00	2,146.96	2,146.96	0.0000	S/ -	0.00%	0.00	S/ -	0.00%	0.0000	S/ -	0.00%			
05.02.04	TUBERIAS																
05.02.04.01	INSTALACION DE TUBERIA PVC SAL D=2"	m	169.65	7.01	1,189.25	0.0000	S/ -	0.00%	0.00	S/ -	0.00%	0.0000	S/ -	0.00%	1.0000	2,146.96	100.00%
05.02.04.02	INSTALACION DE TUBERIA PVC SAL D=4"	m	115.05	11.40	1,311.57	0.0000	S/ -	0.00%	0.00	S/ -	0.00%	0.0000	S/ -	0.00%	169.6500	1,189.25	100.00%
05.02.04.03	INSTALACION DE VENTILACION PVC D=6"	m	150.15	29.75	4,466.96	0.0000	S/ -	0.00%	0.00	S/ -	0.00%	0.0000	S/ -	0.00%	115.0500	1,311.57	100.00%
05.02.05	SALIDAS DE DESAGUE Y VENTILACION																
05.02.05.01	SALIDA DE DESAGUE PVC SAL 2"	pto	57.00	16.54	942.78	44.0000	S/ 727.76	77.19%	8.00	S/ 132.32	14.04%	52.0000	S/ 860.08	91.23%	5.0000	82.70	8.77%
05.02.05.02	SALIDA DE DESAGUE PVC SAL 4"	pto	17.00	22.27	378.59	17.0000	S/ 378.59	100.00%	0.00	S/ -	0.00%	17.0000	S/ 378.59	100.00%	0.0000	0.00	0.00%
05.02.05.03	SALIDA DE VENTILACION PVC SAL D=2"	pto	6.00	64.64	387.84	6.0000	S/ 387.84	100.00%	0.00	S/ -	0.00%	6.0000	S/ 387.84	100.00%	0.0000	0.00	0.00%
05.02.05.04	SALIDA DE BAJADA DE LLUVIA PVC SAL D=3"	pto	15.00	86.33	1,294.95	0.0000	S/ -	0.00%	0.00	S/ -	0.00%	0.0000	S/ -	0.00%	15.0000	1,294.95	100.00%
05.02.06	ADITAMENTOS VARIOS																
05.02.06.01	ACCESORIOS PARA DESAGUE	und	1.00	965.86	965.86	0.5000	S/ 482.93	50.00%	0.00	S/ -	0.00%	0.5000	S/ 482.93	50.00%	0.5000	482.93	50.00%
05.02.07	REGISTROS																
05.02.07.01	REGISTRO DE BRONCE DE 2"	und	2.00	41.17	82.34	2.0000	S/ 82.34	100.00%	0.00	S/ -	0.00%	2.0000	S/ 82.34	100.00%	0.0000	0.00	0.00%
05.02.07.02	REGISTRO DE BRONCE DE 4"	und	22.00	32.26	709.72	2.0000	S/ 64.52	9.09%	0.00	S/ -	0.00%	2.0000	S/ 64.52	9.09%	0.0000	0.00	0.00%
05.02.08	SUMINEROS																
05.02.08.01	SUMIDERO DE 2"	und	23.00	37.67	866.41	14.0000	S/ 527.38	60.87%	0.00	S/ -	0.00%	14.0000	S/ 527.38	60.87%	9.0000	339.03	39.13%
05.02.09	CAMARA DE BOMBEO, CUARTO DE BOMBAS																
05.02.09.01	SUMINISTRO E INSTALACIÓN DE EQUIPO DE BOMBEO	und	2.00	4,705.84	9,411.68	0.0000	S/ -	0.00%	0.00	S/ -	0.00%	0.0000	S/ -	0.00%	2.0000	9,411.68	100.00%
05.02.09.02	ACCESORIOS PARA BOMBAS SUMERGIBLES	und	1.00	1,385.84	1,385.84	0.0000	S/ -	0.00%	0.00	S/ -	0.00%	0.0000	S/ -	0.00%	1.0000	1,385.84	100.00%
05.02.09.03	ACCESORIOS PARA CASETA DE BOMBEO	und	1.00	1,164.49	1,164.49	0.0000	S/ -	0.00%	0.00	S/ -	0.00%	0.0000	S/ -	0.00%	1.0000	1,164.49	100.00%
05.02.09.04	CONSTRUCCION DE CASETA DE BOMBAS	und	1.00	8,273.24	8,273.24	0.0000	S/ -	0.00%	0.00	S/ -	0.00%	0.0000	S/ -	0.00%	1.0000	8,273.24	100.00%
05.02.10	LÍNEA DE IMPULSION																
05.02.10.01	SUM. /INST. T/PRUEBA HIDRA/TUB PVC D=2" C-10	m	20.00	33.76	675.20	0.0000	S/ -	0.00%	0.00	S/ -	0.00%	0.0000	S/ -	0.00%	1.0000	8,273.24	100.00%
05.02.11	PRUEBA DE NIVELACION																
05.02.11.01	PRUEBA DE NIVELACION P/DESAGUE	m	549.15	3.91	2,147.18	104.7000	S/ 409.38	19.07%	0.00	S/ -	0.00%	104.7000	S/ 409.38	19.07%	444.4500	1,737.80	80.93%
05.02.12	PRUEBA HIDRAULICA																
05.02.12.01	PRUEBA HIDRAULICA P/DESAGUE	m	549.15	3.91	2,147.18	104.7000	S/ 409.38	19.07%	32.65	S/ 127.66	5.95%	137.3500	S/ 537.04	25.01%	411.8000	1,610.14	74.99%
05.02.13	TRAMPA DE GRASAS																
05.02.13.01	TRAMPA DE GRASAS Y SOLIDOS	und	1.00	1,300.18	1,300.18	0.0000	S/ -	0.00%	0.00	S/ -	0.00%	0.0000	S/ -	0.00%	1.0000	1,300.18	100.00%
05.02.14	CANALETAS																
05.02.14.01	EXCAVACION DE CANALETAS	m	204.00	35.32	7,205.28	0.0000	S/ -	0.00%	0.00	S/ -	0.00%	0.0000	S/ -	0.00%	204.0000	7,205.28	100.00%
05.02.14.02	ENCOFRADO DE CANALETAS	m2	326.40	116.10	37,895.04	0.0000	S/ -	0.00%	0.00	S/ -	0.00%	0.0000	S/ -	0.00%	326.4000	37,895.04	100.00%
05.02.14.03	CONCRETO Fc=210 kg/cm2 EN CANALETAS	m3	23.04	386.99	8,916.25	0.0000	S/ -	0.00%	0.00	S/ -	0.00%	0.0000	S/ -	0.00%	23.0400	8,916.25	100.00%
05.02.14.04	COLOCACION DE REJILLA EN CANALETAS DE FIBRA DE VIDRIO	m2	76.80	294.78	22,639.10	0.0000	S/ -	0.00%	0.00	S/ -	0.00%	0.0000	S/ -	0.00%	76.8000	22,639.10	100.00%
05.03	RED DE AGUA DE MAR																
05.03.01	CASETA DE CAPTACION																
05.03.01.01	ACCESORIOS PARA EQUIPO DE SUCCION	und	1.00	3,690.94	3,690.94	0.0000	S/ -	0.00%	0.00	S/ -	0.00%	0.0000	S/ -	0.00%	1.0000	3,690.94	100.00%
05.03.02	EQUIPO DE BOMBEO A CISTERNA																
05.03.02.01	ADQUISICION /INST. /02 ELECTROBOMBAS Q=6.5LT P=2.5HP	und	2.00	5,305.62	10,611.24	0.0000	S/ -	0.00%	0.00	S/ -	0.00%	0.0000	S/ -	0.00%	2.0000	10,611.24	100.00%
05.03.02.02	ACCESORIOS PARA LA BOMBA	und	1.00	1,385.84	1,385.84	0.0000	S/ -	0.00%	0.00	S/ -	0.00%	0.0000	S/ -	0.00%	1.0000	1,385.84	100.00%
05.03.03	SISTEMA DE FILTRADO Y DESINFECCION																
05.03.03.01	EQUIPO DE FILTRADO Y DESINFECCION	und	2.00	5,250.48	10,500.96	0.0000	S/ -	0.00%	0.00	S/ -	0.00%	0.0000	S/ -	0.00%	1.0000	5,250.48	50.00%
05.03.03.02	ACCESORIOS PARA EL SISTEMA DE FILTRADO	und	1.00	1,978.25	1,978.25	0.0000	S/ -	0.00%	0.00	S/ -	0.00%	0.0000	S/ -	0.00%	1.0000	1,978.25	100.00%

OBRA: MEJORAMIENTO DE LOS SERVICIOS DEL DESEMBARCADERO PESQUERO ARTESANAL DE SUPE ,REGION LIMA, PROVINCIA DE BARRANCA, DISTRITO DE SUPE PUERTO
SUB PRES: INSTALACIONES SANITARIAS
PROP: FONDEPES
CONT: CONSORCIO MARITIMO DEL NORTE
SUP: CESEL

FECHA: mar 02 Oct 2018

ITEM	DESCRIPCION	PRESUPUESTO			VAL. ACUM. ANTERIOR			VAL. ACTUAL			VAL. ACUM. ACTUAL			SALDOS			
		Und.	Metrado	Precio (S/.)	Parcial (S/.)	Metrado	Parcial (S/.)	%	Metrado	Parcial (S/.)	%	Metrado	Parcial (S/.)	%	Metrado	Parcial (S/.)	%
05.03.04	LINEA DE IMPULSION A CISTERNA																
05.03.04.01	EXCAVACION DE ZANJA P/TUBERIA	m	42.25	35.88	1,515.93	7.6700	S/ 275.20	18.15%	0.00	S/ -	0.00%	7.6700	S/ 275.20	18.15%	34.5800	1,240.73	81.85%
05.03.04.02	REFINE Y NIVELACION DE ZANJAS	m	42.50	5.26	223.55	0.0000	S/ -	0.00%	0.00	S/ -	0.00%	0.0000	S/ -	0.00%	42.5000	223.55	100.00%
05.03.04.03	PREP. D/CAMA DE APOYO (E=10cm)	m	42.50	20.70	879.75	0.0000	S/ -	0.00%	0.00	S/ -	0.00%	0.0000	S/ -	0.00%	42.5000	879.75	100.00%
05.03.04.04	RELL. COMP. C.PL VIBRADOR/MANUAL E/T. N	m	42.50	16.30	692.75	4.6020	S/ 75.01	10.83%	0.00	S/ -	0.00%	4.6020	S/ 75.01	10.83%	37.8980	617.74	89.17%
05.03.04.05	SUM. /INST. T/PRUEBA HIDRA/TUB PVC D=2" C-10	m	273.98	23.30	6,383.73	0.0000	S/ -	0.00%	0.00	S/ -	0.00%	0.0000	S/ -	0.00%	273.9800	6,383.73	100.00%
05.03.04.06	TUBERIA DE FIERRO GALVANIZADO AGUA FRIA D=2"	m	33.50	60.81	2,037.14	0.0000	S/ -	0.00%	0.00	S/ -	0.00%	0.0000	S/ -	0.00%	33.5000	2,037.14	100.00%
05.03.05	RED DE DISTRIBUCION																
05.03.05.01	EXCAVACION DE ZANJA P/TUBERIA	m	270.55	35.88	9,707.33	0.0000	S/ -	0.00%	39.83	S/ 1,429.10	14.72%	39.8300	S/ 1,429.10	14.72%	230.7200	8,278.23	85.28%
05.03.05.02	REFINE Y NIVELACION DE ZANJAS	m	270.55	5.26	1,423.09	0.0000	S/ -	0.00%	39.83	S/ 209.51	14.72%	39.8300	S/ 209.51	14.72%	230.7200	1,213.58	85.28%
05.03.05.03	PREP. D/CAMA DE APOYO (E=10cm)	m	270.55	20.70	5,600.39	0.0000	S/ -	0.00%	39.83	S/ 824.48	14.72%	39.8300	S/ 824.48	14.72%	230.7200	4,775.91	85.28%
05.03.05.04	SUM. /INST. T/PRUEBA HIDRA/TUB PVC D=3/4" C-5	m	389.48	16.33	6,360.21	0.0000	S/ -	0.00%	0.00	S/ -	0.00%	0.0000	S/ -	0.00%	389.4800	6,360.21	100.00%
05.03.05.05	SUM. /INST. T/PRUEBA HIDRA/TUB PVC D=2" C-10	m	305.85	33.76	10,325.50	3.1500	S/ 106.34	1.03%	0.00	S/ -	0.00%	3.1500	S/ 106.34	1.03%	302.7000	10,219.16	98.97%
05.03.05.06	SUM. /INST. T/PRUEBA HIDRA/TUB PVC D=2" C-5	m	28.75	22.14	636.53	0.0000	S/ -	0.00%	0.00	S/ -	0.00%	0.0000	S/ -	0.00%	28.7500	636.53	100.00%
05.03.05.07	SUM. /INST. T/PRUEBA HIDRA/TUB PVC D=3" C-5	m	62.35	69.39	4,326.47	0.0000	S/ -	0.00%	0.00	S/ -	0.00%	0.0000	S/ -	0.00%	62.3500	4,326.47	100.00%
05.03.05.08	RELL. COMP. C.PL VIBRADOR/MANUAL E/T. N	m	270.55	16.30	4,409.97	0.0000	S/ -	0.00%	0.00	S/ -	0.00%	0.0000	S/ -	0.00%	270.5500	4,409.97	100.00%
05.03.05.09	SUM. /INST. T/PRUEBA HIDRA/TUB PVC D=3/4" C-5 COLGADA	m	27.00	34.46	930.42	0.0000	S/ -	0.00%	0.00	S/ -	0.00%	0.0000	S/ -	0.00%	27.0000	930.42	100.00%
05.03.05.10	SUM. /INST. T/PRUEBA HIDRA/TUB PVC D=2" C-5 COLGADA	m	28.00	40.27	1,127.56	0.0000	S/ -	0.00%	0.00	S/ -	0.00%	0.0000	S/ -	0.00%	28.0000	1,127.56	100.00%
05.03.05.11	SUM. /INST. T/PRUEBA HIDRA/TUB PVC D=3" C-5 COLGADA	m	22.50	87.52	1,969.20	0.0000	S/ -	0.00%	0.00	S/ -	0.00%	0.0000	S/ -	0.00%	22.5000	1,969.20	100.00%
05.03.06	SALIDA DE AGUA DE MAR																
05.03.06.01	SALIDA DE AGUA DE MAR CON TUBERIA DE PVC SAP 3/4"	po	7.00	94.03	658.21	0.0000	S/ -	0.00%	0.00	S/ -	0.00%	0.0000	S/ -	0.00%	7.0000	658.21	100.00%
05.03.06.02	SALIDA DE AGUA DE MAR CON TUBERIA DE PVC SAP 2"	po	2.00	138.38	276.76	0.0000	S/ -	0.00%	0.00	S/ -	0.00%	0.0000	S/ -	0.00%	2.0000	276.76	100.00%
05.03.06.03	SALIDA DE AGUA DE MAR COLGADA EN TAREAS PREVIAS	und	56.00	144.77	8,107.12	0.0000	S/ -	0.00%	0.00	S/ -	0.00%	0.0000	S/ -	0.00%	56.0000	8,107.12	100.00%
05.03.07	VALVULAS																
05.03.07.01	VALVULA COMPUERTA DE BRONCE DE UNION ROSCADA DE	und	10.00	46.70	467.00	0.0000	S/ -	0.00%	0.00	S/ -	0.00%	0.0000	S/ -	0.00%	10.0000	467.00	100.00%
05.03.07.02	VALVULA COMPUERTA DE BRONCE DE UNION ROSCADA DE 3"	und	1.00	83.27	83.27	0.0000	S/ -	0.00%	0.00	S/ -	0.00%	0.0000	S/ -	0.00%	1.0000	83.27	100.00%
05.03.07.03	GRIFO DE RIEGO DE 3/4"	und	11.00	279.34	3,072.74	0.0000	S/ -	0.00%	0.00	S/ -	0.00%	0.0000	S/ -	0.00%	11.0000	3,072.74	100.00%
05.03.08	VARIOS																
05.03.08.01	NICHO Y TAPA DE MADERA PARA VALVULA EN PARED	und	5.00	60.20	301.00	0.0000	S/ -	0.00%	0.00	S/ -	0.00%	0.0000	S/ -	0.00%	5.0000	301.00	100.00%
05.03.09	EQUIPO DE BOMBEO AGUA SALADA A TANQUE ELEVADO																
05.03.09.01	ADQUISICION /INST. /02 ELECTROBOMBAS Q=3.77LT P=3HP	und	2.00	5,086.39	10,172.78	0.0000	S/ -	0.00%	0.00	S/ -	0.00%	0.0000	S/ -	0.00%	2.0000	10,172.78	100.00%
05.03.09.02	ACCESORIOS PARA LA BOMBA	und	1.00	1,385.84	1,385.84	0.0000	S/ -	0.00%	0.00	S/ -	0.00%	0.0000	S/ -	0.00%	1.0000	1,385.84	100.00%
05.03.10	SISTEMA DE TRATAMIENTO CLORACION-DESINFECCION																
05.03.10.01	ACCESORIOS PARA SISTEMA DECLORACION Y DESINFECCION	und	1.00	1,191.84	1,191.84	0.0000	S/ -	0.00%	0.00	S/ -	0.00%	0.0000	S/ -	0.00%	1.0000	1,191.84	100.00%
05.04	EMISOR SUBMARINO/ AFLUENTES																
05.04.01	OBRAS PRELIMINARES																
05.04.01.01	TRAZO Y REPLANTEO EMISOR	m2	2,000.00	12.38	24,760.00	0.0000	S/ -	0.00%	0.00	S/ -	0.00%	0.0000	S/ -	0.00%	2,000.0000	24,760.00	100.00%
05.04.02	TRAMPA DE SOLIDOS																
05.04.02.01	ACCESORIOS PARA TRAMPA DE SOLIDOS	und	2.00	689.74	1,379.48	0.0000	S/ -	0.00%	0.00	S/ -	0.00%	0.0000	S/ -	0.00%	2.0000	1,379.48	100.00%
05.04.03	TRAMPA DE GRASAS																
05.04.03.01	TRAMPA DE GRASAS INC. ACCESORIOS	und	1.00	689.74	689.74	0.0000	S/ -	0.00%	0.00	S/ -	0.00%	0.0000	S/ -	0.00%	1.0000	689.74	100.00%
05.04.04	TANQUE SEPTICO																
05.04.04.01	TANQUE SEPTICO INC. ACCESORIOS	und	1.00	1,274.85	1,274.85	0.0000	S/ -	0.00%	0.00	S/ -	0.00%	0.0000	S/ -	0.00%	1.0000	1,274.85	100.00%
05.04.05	CAMARA DE REUNION																
05.04.05.01	ACCESORIOS PARA CAMARA DE REUNION PATIO DE	ob	1.00	1,330.02	1,330.02	0.0000	S/ -	0.00%	0.00	S/ -	0.00%	0.0000	S/ -	0.00%	1.0000	1,330.02	100.00%
05.04.06	EQUIPO DE BOMBEO																

OBRA: MEJORAMIENTO DE LOS SERVICIOS DEL DESEMBARCADERO PESQUERO ARTESANAL DE SUPE, REGION LIMA, PROVINCIA DE BARRANCA, DISTRITO DE SUPE PUERTO
 SUB PRES: INSTALACIONES SANITARIAS
 PROP: FONDEPES
 CONT: CONSORCIO MARITIMO DEL NORTE
 SUP: CESEL

FECHA: mar 02 Oct 2018

ITEM	DESCRIPCION	PRESUPUESTO				VAL. ACUM. ANTERIOR			VAL. ACTUAL			VAL. ACUM. ACTUAL			SALDOS		
		Und.	Metrado	Precio (S/.)	Parcial (S/.)	Metrado	Parcial (S/.)	%	Metrado	Parcial (S/.)	%	Metrado	Parcial (S/.)	%	Metrado	Parcial (S/.)	%
05.04.06.01	SUMINISTRO E INSTALACIÓN DE ELECTROBOMBA 02LP P=2HP	und	2.00	9,922.89	19,845.78	0.0000	S/ -	0.00%	0.00	S/ -	0.00%	0.0000	S/ -	0.00%	2.0000	19,845.78	100.00%
05.04.06.02	ACCESORIOS PARA BOMBAS SUMERGIBLES	und	1.00	1,385.84	1,385.84	0.0000	S/ -	0.00%	0.00	S/ -	0.00%	0.0000	S/ -	0.00%	1.0000	1,385.84	100.00%
05.04.06.03	TUBERIA DE ACERO SCH-40 CON ROSCA 2"	m	3.00	157.15	471.45	0.0000	S/ -	0.00%	0.00	S/ -	0.00%	0.0000	S/ -	0.00%	3.0000	471.45	100.00%
05.04.06.04	CONSTRUCCION DE CASETA DE BOMBAS DE EMISOR	und	1.00	23,393.32	23,393.32	0.0000	S/ -	0.00%	0.00	S/ -	0.00%	0.0000	S/ -	0.00%	1.0000	23,393.32	100.00%
05.04.07	SUMINISTRO DE TUBERIAS																
05.04.07.01	SUMINISTRO DE TUBERIA LISA HDPE PECC-100 Dext 160mm	m	1,000.00	98.49	98,490.00	700.0000	S/ 68,943.00	70.00%	-70.00	-S/ 6,894.30	-7.00%	630.0000	S/ 62,048.70	63.00%	370.0000	36,441.30	37.00%
05.04.07.02	SUMINISTRO DE TUBERIA LISA HDPE PECC-100 Dext 160mm	m	20.00	98.49	1,969.80	0.0000	S/ -	0.00%	0.00	S/ -	0.00%	0.0000	S/ -	0.00%	20.0000	1,969.80	100.00%
05.04.07.03	SUMINISTRO E INSTALACION DE LINEA AUXILIAR DE PECC	pb	1.00	1,393.20	1,393.20	0.0000	S/ -	0.00%	0.00	S/ -	0.00%	0.0000	S/ -	0.00%	1.0000	1,393.20	100.00%
05.04.07.04	SUMINISTRO DE ACCESORIOS DE TUBERIA HDPE LASTRE DE	m	1.00	3,783.24	3,783.24	0.0000	S/ -	0.00%	0.00	S/ -	0.00%	0.0000	S/ -	0.00%	1.0000	3,783.24	100.00%
05.04.07.05	LASTRE DE CONCRETO DE 50KG APROX. TIPO 2 SEPARACION	und	500.00	162.54	81,270.00	0.0000	S/ -	0.00%	0.00	S/ -	0.00%	0.0000	S/ -	0.00%	500.0000	81,270.00	100.00%
05.04.07.06	LASTRE DE CONCRETO DE 50KG APROX. TIPO 2 SEPARACION	und	10.00	162.54	1,625.40	0.0000	S/ -	0.00%	0.00	S/ -	0.00%	0.0000	S/ -	0.00%	10.0000	1,625.40	100.00%
05.04.08	TERMOPUSION																
05.04.08.01	SERVICIOS DE TERMOPUSION DE TUBERIAS DE 160MM PN-10	pb	1.00	9,639.27	9,639.27	0.0000	S/ -	0.00%	0.00	S/ -	0.00%	0.0000	S/ -	0.00%	1.0000	9,639.27	100.00%
05.04.09	ULTRASONIDO- CONTROL DE CALIDAD																
05.04.09.01	INSPECCION ULTRASONICA DE JUNTA	pb	1.00	7,005.77	7,005.77	0.0000	S/ -	0.00%	0.00	S/ -	0.00%	0.0000	S/ -	0.00%	1.0000	7,005.77	100.00%
05.04.10	LANZAMIENTO Y HUNDIMIENTO																
05.04.10.01	LANZAMIENTO Y HUNDIMIENTO DE LINEA	pb	1.00	15,828.55	15,828.55	0.0000	S/ -	0.00%	0.00	S/ -	0.00%	0.0000	S/ -	0.00%	1.0000	15,828.55	100.00%
05.04.10.02	FIJACION PRIMEROS METROS DE TUBERIA CONCRETO	m	8.00	903.86	7,230.88	0.0000	S/ -	0.00%	0.00	S/ -	0.00%	0.0000	S/ -	0.00%	8.0000	7,230.88	100.00%
05.04.10.03	PRUEBAS Y PUESTA EN MARCHA DE EMISOR SUBMARINO	pb	1.00	11,398.52	11,398.52	0.0000	S/ -	0.00%	0.00	S/ -	0.00%	0.0000	S/ -	0.00%	1.0000	11,398.52	100.00%
05.05	APARATOS Y ACCESORIOS SANITARIOS																
05.05.01	APARATOS SANITARIOS																
05.05.01.01	INODORO COLOR BLANCO CON ASIEN TO	und	18.00	356.80	6,422.40	0.0000	S/ -	0.00%	0.00	S/ -	0.00%	0.0000	S/ -	0.00%	18.0000	6,422.40	100.00%
05.05.01.02	URINARIO	und	7.00	406.29	2,844.03	0.0000	S/ -	0.00%	0.00	S/ -	0.00%	0.0000	S/ -	0.00%	7.0000	2,844.03	100.00%
05.05.02	LAVATORIOS																
05.05.02.01	LAVATORIO DE PARED	und	19.00	203.51	3,866.69	0.0000	S/ -	0.00%	0.00	S/ -	0.00%	0.0000	S/ -	0.00%	19.0000	3,866.69	100.00%
05.05.02.02	LAVADERO DE COCINA DE ACERO INOXIDABLE	und	2.00	432.79	865.58	0.0000	S/ -	0.00%	0.00	S/ -	0.00%	0.0000	S/ -	0.00%	2.0000	865.58	100.00%
05.05.02.03	DUCHA CROMADA DE CABEZA GIRATORIA Y LLAVE	und	9.00	241.54	2,173.86	0.0000	S/ -	0.00%	0.00	S/ -	0.00%	0.0000	S/ -	0.00%	9.0000	2,173.86	100.00%
05.05.02.04	GRIFERIA PARA LAVADERO	und	19.00	221.35	4,205.65	0.0000	S/ -	0.00%	0.00	S/ -	0.00%	0.0000	S/ -	0.00%	19.0000	4,205.65	100.00%
05.05.02.05	PAPELERA CON EJE ADHESIVO C/SILICONA BLANCO	und	18.00	155.82	2,804.76	0.0000	S/ -	0.00%	0.00	S/ -	0.00%	0.0000	S/ -	0.00%	18.0000	2,804.76	100.00%
05.05.02.06	TOALLERO DE BARRA	und	9.00	161.37	1,452.33	0.0000	S/ -	0.00%	0.00	S/ -	0.00%	0.0000	S/ -	0.00%	9.0000	1,452.33	100.00%
05.05.02.07	MANILUVIOS/GRIFOS	und	2.00	325.94	651.88	0.0000	S/ -	0.00%	0.00	S/ -	0.00%	0.0000	S/ -	0.00%	2.0000	651.88	100.00%
	COSTO DIRECTO			670,659.81			86,868.61			886.97					2,0000	651.88	100.00%
	GASTOS GENERALES			134,694.85			17,446.63			17,624.77			87,755.58	13.08%		582,904.22	86.92%
	UTILIDAD		2.083931%	15,575.94			2,017.51			20.60			2,038.11			117,070.08	
	SUB TOTAL			820,930.60			106,332.75			1,085.71			107,418.45			13,537.83	
	IGV 18%		18.00%	147,767.51			19,139.89			195.43			19,335.32			713,512.14	
	PRESUPUESTO TOTAL			968,698.10			125,472.64			1,281.14			126,753.78			128,432.18	
																841,944.32	

LUDWING CARRASCO BUSTAMANTE
 Ing. Supervisor - CIP 79040
 CESEL S.A.



VALORIZACIÓN N° 17 DEL 01 AL 31 DE ENERO DE 2019 (PRECIOS UNITARIOS)

Contrato N° 025-2017- FONDERES Ejecución de la Obra: MEJORAMIENTO DE LOS SERVICIOS DEL DESEMBARCADERO PESQUERO ARTESANAL DE SUPE, REGION LIMA, PROVINCIA DE BARRANCA, DISTRITO DE SUPE PUERTO



OBRA: MEJORAMIENTO DE LOS SERVICIOS DEL DESEMBARCADERO PESQUERO ARTESANAL DE SUPE, REGION LIMA, PROVINCIA DE BARRANCA, DISTRITO DE SUPE PUERTO
 SUB PRES: OBRAS EN TIERRA - EQUIPAMIENTO
 PROP: FONDERES
 CONT: CONSORCIO MARITIMO DEL NORTE
 SUP: CESEL

FECHA: má 06 Feb 2019

ITEM	DESCRIPCION	PRESUPUESTO				VAL. ACUM. ANTERIOR			VAL. ACTUAL			VAL. ACUM. ACTUAL			SALDOS		
		Und.	Metrado	Precio (S/.)	Parcial (S/.)	Metrado	Parcial (S/.)	%	Metrado	Parcial (S/.)	%	Metrado	Parcial (S/.)	%	Metrado	Parcial (S/.)	%
06	EQUIPAMIENTO																
06.01	UNIDAD FRIGORIFICA																
06.01.2001	SUMINISTRO E INSTALACION DE CAMARA FRIGORIFICA DSE 10TM- 12°C PARA PRODUCTOS HIDROBIOLOGICOS	und	1.00	126,314.62	126,314.62	0.75	S/ 94,735.97	75.00%	0.0000	0.00	0.00%	0.75	S/ 94,735.97	75.00%	0.25	S/ 31,578.66	25.00%
06.01.2002	SUMINISTRO E INSTALACION DE CAMARA FRIGORIFICA DSE 10TM- 0°C PARA HIELO EN BLOQUES	und	1.00	126,314.62	126,314.62	0.75	S/ 94,735.97	75.00%	0.0000	0.00	0.00%	0.75	S/ 94,735.97	75.00%	0.25	S/ 31,578.66	25.00%
06.01.2003	SUMINISTRO E INSTALACION DE PRODUCTOR DE HIELO EN BLOQUES DE 20TN/DIA	und	1.00	1,179,475.89	1,179,475.89	0.75	S/ 884,606.92	75.00%	0.0000	0.00	0.00%	0.75	S/ 884,606.92	75.00%	0.25	S/ 294,868.97	25.00%
06.01.2004	SUMINISTRO E INSTALACION DE ENFRADOR DE AGUA + 15°C	und	1.00	69,938.87	69,938.87	0.75	S/ 52,454.15	75.00%	0.0000	0.00	0.00%	0.75	S/ 52,454.15	75.00%	0.25	S/ 17,484.72	25.00%
06.02	EQUIPAMIENTO EN AREA DE TAREAS PREVIAS																
06.02.2001	TINAS DE ACERO INOXIDABLE DE 0.90m3	und	7.00	7,720.47	54,043.29	0.0000	S/ -	0.00%	0.0000	0.00	0.00%	0.0000	S/ -	0.00%	7.00	S/ 54,043.29	100.00%
06.02.2002	MESAS DE ACERO INOX PARA 06 PERSONAS	und	7.00	6,853.12	47,971.84	0.00	S/ -	0.00%	0.0000	0.00	0.00%	0.0000	S/ -	0.00%	7.00	S/ 47,971.84	100.00%
06.02.2003	CARRETAS DE ACERO INOXIDABLES CARGA 1 TM (INC. SUM. Y COL)	und	12.00	5,731.33	68,775.96	0.0000	S/ -	0.00%	0.0000	0.00	0.00%	0.0000	S/ -	0.00%	12.00	S/ 68,775.96	100.00%
06.03	ACCESORIOS PARA TRANSPORTE Y ESTRIBA																
06.03.2001	DEPOSITO DE RESIDUOS SOLIDOS	und	10.00	3,862.35	38,623.50	0.0000	S/ -	0.00%	0.0000	0.00	0.00%	0.0000	S/ -	0.00%	10.00	S/ 38,623.50	100.00%
06.03.2002	CONTENEDOR DE POLIETILENO DE 1000 LITROS	und	3.00	1,691.33	5,073.99	0.00	S/ -	0.00%	0.0000	0.00	0.00%	0.0000	S/ -	0.00%	3.00	S/ 5,073.99	100.00%
06.03.2003	CONTENEDORES DE POLIETILENO RODANTE DE 360 LITROS	und	5.00	658.67	3,293.35	0.0000	S/ -	0.00%	0.0000	0.00	0.00%	0.0000	S/ -	0.00%	5.00	S/ 3,293.35	100.00%
06.03.2004	CARRETIILLAS HIDRAULICAS CARGA 2500KG	und	6.00	8,738.13	52,428.78	0.00	S/ -	0.00%	0.0000	0.00	0.00%	0.0000	S/ -	0.00%	6.00	S/ 52,428.78	100.00%
06.03.2005	CARRETIILLAS HIDRAULICA-ELEVADOR DE 1.5TN	und	2.00	7,821.03	15,642.06	0.0000	S/ -	0.00%	0.0000	0.00	0.00%	0.0000	S/ -	0.00%	2.00	S/ 15,642.06	100.00%
06.03.2006	BALANZA DE PLATAFORMA (ELECTRONICO)	und	1.00	21,024.04	21,024.04	0.00	S/ -	0.00%	0.0000	0.00	0.00%	0.0000	S/ -	0.00%	1.00	S/ 21,024.04	100.00%
06.03.2007	BALANZA DE PIE (ELECTRONICA) CAP 200 KG	und	8.00	1,946.79	15,574.32	0.0000	S/ -	0.00%	0.0000	0.00	0.00%	0.0000	S/ -	0.00%	8.00	S/ 15,574.32	100.00%
06.03.2008	PANHUELA DE PLASTICO CAP 1200 KG (INC. SUM. COL.)	und	30.00	313.44	9,403.20	0.00	S/ -	0.00%	0.0000	0.00	0.00%	0.0000	S/ -	0.00%	30.00	S/ 9,403.20	100.00%
06.03.2009	CAJAS PLASTICAS DE CAPACIDAD DE 40 KG	und	100.00	76.25	7,625.00	0.0000	S/ -	0.00%	0.0000	0.00	0.00%	0.0000	S/ -	0.00%	100.00	S/ 7,625.00	100.00%
06.03.2010	DINO	und	6.00	1,218.81	7,312.86	0.00	S/ -	0.00%	0.0000	0.00	0.00%	0.0000	S/ -	0.00%	6.00	S/ 7,312.86	100.00%
06.04	ACCESORIOS PARA PERSONAL OPERATIVO																
06.04.2001	ROPA DE TRABAJO PARA OPERARIOS	und	85.00	188.20	15,997.00	0.00	S/ -	0.00%	0.0000	0.00	0.00%	0.0000	S/ -	0.00%	85.00	S/ 15,997.00	100.00%
06.04.2002	ESTANTES PARA VESTUARIO (Accesorios, suministro y colocación)	und	20.00	969.54	19,390.80	0.0000	S/ -	0.00%	0.0000	0.00	0.00%	0.0000	S/ -	0.00%	20.00	S/ 19,390.80	100.00%
06.04.2003	BANCAS DE MADERA DE 1.60 x 0.40m	und	5.00	358.85	1,794.25	0.00	S/ -	0.00%	0.0000	0.00	0.00%	0.0000	S/ -	0.00%	5.00	S/ 1,794.25	100.00%
06.05	MOBILIARIO																
06.05.2001	MESAS DE MELAMINE	und	1.00	1,265.05	1,265.05	0.0000	S/ -	0.00%	0.0000	0.00	0.00%	0.0000	S/ -	0.00%	1.00	S/ 1,265.05	100.00%
06.05.2002	ARMARIO 1.80 X 0.80 X 0.40m	und	3.00	791.00	2,373.00	0.00	S/ -	0.00%	0.0000	0.00	0.00%	0.0000	S/ -	0.00%	3.00	S/ 2,373.00	100.00%
06.05.2003	SILLAS TANDEM DE 3 CUERPOS	und	20.00	472.47	9,449.40	0.0000	S/ -	0.00%	0.0000	0.00	0.00%	0.0000	S/ -	0.00%	20.00	S/ 9,449.40	100.00%
06.05.2004	ARCHIVADOR 4 GAVETAS	und	4.00	654.37	2,617.48	0.0000	S/ -	0.00%	0.0000	0.00	0.00%	0.0000	S/ -	0.00%	4.00	S/ 2,617.48	100.00%
06.05.2005	SILLAS FIJAS	und	12.00	91.26	1,095.12	0.0000	S/ -	0.00%	0.0000	0.00	0.00%	0.0000	S/ -	0.00%	12.00	S/ 1,095.12	100.00%
06.05.2006	ESCRITORIO EN L (1.50 X 0.70m)	jgo	4.00	1,019.14	4,076.56	0.0000	S/ -	0.00%	0.0000	0.00	0.00%	0.0000	S/ -	0.00%	4.00	S/ 4,076.56	100.00%
06.05.2007	SILLON MECANICO C/BRAZO	und	4.00	543.05	2,172.20	0.00	S/ -	0.00%	0.0000	0.00	0.00%	0.0000	S/ -	0.00%	4.00	S/ 2,172.20	100.00%
06.05.2008	MESA DE PLASTICO C/ 4 SILLAS	jgo	10.00	369.93	3,699.30	0.0000	S/ -	0.00%	0.0000	0.00	0.00%	0.0000	S/ -	0.00%	10.00	S/ 3,699.30	100.00%
06.06	EQUIPOS INFORMATIVOS																
06.06.2001	COMPUTADORAS (Inc. Accesorios e inst.)	und	2.00	4,004.02	8,008.04	0.0000	S/ -	0.00%	0.0000	0.00	0.00%	0.0000	S/ -	0.00%	2.00	S/ 8,008.04	100.00%
06.06.2002	PROYECTOR MULTIMEDIA	und	1.00	5,420.23	5,420.23	0.0000	S/ -	0.00%	0.0000	0.00	0.00%	0.0000	S/ -	0.00%	1.00	S/ 5,420.23	100.00%
06.06.2003	PANTALLA ECRAN	und	1.00	3,045.60	3,045.60	0.0000	S/ -	0.00%	0.0000	0.00	0.00%	0.0000	S/ -	0.00%	1.00	S/ 3,045.60	100.00%
06.06.2004	IMPRESORA MULTIFUNCIONAL	und	2.00	1,384.07	2,768.14	0.0000	S/ -	0.00%	0.0000	0.00	0.00%	0.0000	S/ -	0.00%	2.00	S/ 2,768.14	100.00%
06.06.2005	SCANNER	und	1.00	3,313.44	3,313.44	0.0000	S/ -	0.00%	0.0000	0.00	0.00%	0.0000	S/ -	0.00%	1.00	S/ 3,313.44	100.00%
06.06.2006	MODULO PARA TV	und	1.00	318.82	318.82	0.00	S/ -	0.00%	0.0000	0.00	0.00%	0.0000	S/ -	0.00%	1.00	S/ 318.82	100.00%
06.06.2007	TELEVISOR 48"	und	1.00	3,313.44	3,313.44	0.0000	S/ -	0.00%	0.0000	0.00	0.00%	0.0000	S/ -	0.00%	1.00	S/ 3,313.44	100.00%
	COSTO DIRECTO			1,938,954.06			1,126,533.00						1,126,533.00				
	GASTOS GENERALES			389,418.19			226,252.11						226,252.11				
	UTILIDAD		20.083931%				45,091.81						45,091.81				
	SUB TOTAL			2,322,472.29			26,163.50						26,163.50				
	IGV 18%						4,711.44						4,711.44				
	PRESUPUESTO TOTAL		18.00%		427,212.73		1,378,948.60						1,378,948.60				
					2,800,616.79		1,627,159.35						1,627,159.35				

LUDWIG CARRASCO BUSTAMANTE
 Ing. Supervisor - CIP 79040
 CESEL S.A.



VALORIZACIÓN N° 17 DEL 01 AL 31 DE ENERO DE 2019 (PRECIOS UNITARIOS)

Contrato N° 025-2017- FONDEPES Ejecución de la Obra:
MEJORAMIENTO DE LOS SERVICIOS DEL DESEMBARCADERO
PESQUERO ARTESANAL DE SUPE, REGION LIMA, PROVINCIA DE
BARRANCA, DISTRITO DE SUPE PUERTO



OBRA: MEJORAMIENTO DE LOS SERVICIOS DEL DESEMBARCADERO PESQUERO ARTESANAL DE SUPE ,REGION LIMA, PROVINCIA DE BARRANCA, DISTRITO DE SUPE PUERTO
SUB PRES: IMPACTO AMBIENTAL
PROP: FONDEPES
CONT: CONSORCIO MARITIMO DEL NORTE
SUP: CESEL

FECHA: mié 06 Feb 2019

ITEM	DESCRIPCION	PRESUPUESTO				VAL. ACUM. ANTERIOR			VAL. ACTUAL			VAL. ACUM. ACTUAL			SALDO		
		Und.	Metrado	Precio (S/.)	Parcial (S/.)	Metrado	Parcial (S/.)	%	Metrado	Parcial (S/.)	%	Metrado	Parcial (S/.)	%	Metrado	Parcial (S/.)	%
07	IMPACTO AMBIENTAL																
07.01	MANEJO DE RESIDUOS SOLIDOS Y EFLUENTES																
07.01.2001	SUMINISTRO E INSTALACION DE CONTENEDOR DE BASURA	und	20.00	S/ 243.59	S/ 4,871.80	19.40	S/ 4,725.65	97.00%	0.10	24.36	0.50%	19.50	S/4,750.01	97.50%	0.50	121.80	2.50%
07.01.2002	AREA DE ALMACENAMIENTO TEMPORAL	gib	1.00	S/ 1,328.71	S/ 1,328.71	1	S/ 1,328.71	100.00%	0.00	0.00	0.00%	1	S/1,328.71	100.00%	0.00	0.00	0.00%
07.01.2003	CILINDRO METALICOS PARA ALMACENAMIENTO DE EFLUENTES INDUSTRIALES	und	5.00	S/ 422.87	S/ 2,114.35	5.00	S/ 2,114.35	100.00%	0.00	0.00	0.00%	5.00	S/2,114.35	100.00%	0.00	0.00	0.00%
07.01.2004	ALQUILER BAÑOS QUIMICOS 8 UNIDADES INC. INSTALACION Y OPERACION	mes	9.00	S/ 910.19	S/ 8,191.71	9	S/ 8,191.71	100.00%	0.00	0.00	0.00%	9	S/8,191.71	100.00%	0.00	0.00	0.00%
07.01.2005	TRANSPORTE Y DISPOSICION DE RESIDUOS PELIGROSOS	und	9.00	S/ 348.84	S/ 3,139.56	8.00	S/ 2,790.72	88.89%	0.00	0.00	0.00%	8.00	S/2,790.72	88.89%	1.00	348.84	11.11%
07.02	SEÑALIZACION AMBIENTAL Y SEGURIDAD																
07.02.2001	SEÑALIZACION TEMPORAL	und	30.00	S/ 65.45	S/ 1,963.50	30.00	S/ 1,963.50	100.00%	0.00	0.00	0.00%	30.00	S/1,963.50	100.00%	0.00	0.00	0.00%
07.02.2002	SEÑALIZACION PERMANENTE	und	20.00	S/ 100.69	S/ 2,013.80	20	S/ 2,013.80	100.00%	0.00	0.00	0.00%	20.00	S/2,013.80	100.00%	0.00	0.00	0.00%
07.03	CAPACITACION EN TEMAS AMBIENTALES Y SEGURIDAD																
07.03.2001	CHARLA DE SEGURIDAD EN OBRA PARA PERSONAL	und	9.00	S/ 232.56	S/ 2,093.04	9.00	S/ 2,093.04	100.00%	0.00	0.00	0.00%	9.00	S/2,093.04	100.00%	0.00	0.00	0.00%
07.03.2002	CHARLA SOBRE TEMAS AMBIENTALES - PESCADORES	und	2.00	S/ 872.09	S/ 1,744.18	1.4	S/ 1,220.93	70.00%	0.00	0.00	0.00%	1.4	S/1,220.93	70.00%	0.60	523.25	30.00%
07.04	MITIGACION IMPACTOS EN MEDIO AMBIENTE																
07.04.2001	SERV. MONITOREO AMBIENTAL, CALIDAD AIRE, AGUA, RUIDO	und	1.00	S/ 1,395.34	S/ 1,395.34	0.50	S/ 697.67	50.00%	0.00	0.00	0.00%	0.50	S/697.67	50.00%	0.50	697.67	50.00%
07.04.2002	MEDIDAS MITIGACION EMISION DE POLVO	gib	1.00	S/ 2,906.96	S/ 2,906.96	0.25	S/ 726.74	25.00%	0.00	0.00	0.00%	0.25	S/726.74	25.00%	0.75	2,180.22	75.00%
07.04.2003	MEDIDAS MITIGACION RUIDO	und	1.00	S/ 2,768.48	S/ 2,768.48	0.25	S/ 692.12	25.00%	0.00	0.00	0.00%	0.25	S/692.12	25.00%	0.75	2,076.36	75.00%
07.04.2004	MEDIDAS MITIGACION CONTAMINACION DE AGUA	gib	1.00	S/ 2,844.34	S/ 2,844.34	0.25	S/ 711.09	25.00%	0.00	0.00	0.00%	0.25	S/711.09	25.00%	0.75	2,133.26	75.00%
07.05	PROGRAMA DE CONTINGENCIAS																
07.05.2001	PRIMEROS AUXILIOS	gib	1.00	S/ 1,744.18	S/ 1,744.18	0.50	S/ 872.09	50.00%	0.00	0.00	0.00%	0.50	S/872.09	50.00%	0.50	872.09	50.00%
07.05.2002	CONTRA INCENDIO	est	1.00	S/ 1,860.44	S/ 1,860.44	0.50	S/ 930.22	50.00%	0.00	0.00	0.00%	0.50	S/930.22	50.00%	0.50	930.22	50.00%
07.06	PROGRAMA DE CIERRE DE OBRA																
07.06.2001	DESMANTELAMIENTO DE ESTRUCTURAS TEMPORALES	gib	1.00	S/ 3,100.32	S/ 3,100.32	0.00	S/ -	0.00%	0.00	0.00	0.00%	0.00	S/0.00	0.00%	1.00	3,100.32	100.00%
	COSTO DIRECTO			44,080.71		31,072.33	1.22%		24.36	0.06%		31,096.69	70.54%		12,984.02	29.46%	
	GASTOS GENERALES			8,853.14		6,240.54			4.89			6,245.44			2,607.70		
	LITILDAD		20.083931%		1,023.77	722.21			0.57			722.21			301.55		
	SUB TOTAL		2.32247828%														
	IGV 18%		18.00%	53,957.61		38,034.52			29.82			38,064.34			15,893.28		
	PRESUPUESTO TOTAL			9,712.37		6,846.21			5.37			6,851.58			2,860.79		
				63,669.99		44,880.73			35.18			44,915.92			18,754.07		

LUDWIG CASASCO GUSTAMANTE
Ing. Supervisor - CIP 79040
CESEL S.A.

VALORIZACIÓN N° 17 DEL 01 AL 31 DE ENERO DE 2019

OBRA: MEJORAMIENTO DE LOS SERVICIOS DEL DESEMBARCADERO PESQUERO ARTESANAL DE SUPE, REGION LIMA, PROVINCIA DE BARRANCA, DISTRITO DE SUPE PUERTO
 PROP. CONTRATADO
 FONDERES
 CONT. CONSORCIO MARITIMO DEL NORTE
 SUP. CESEL

CURVA "S"
Programado vs Ejecutado
GENERAL

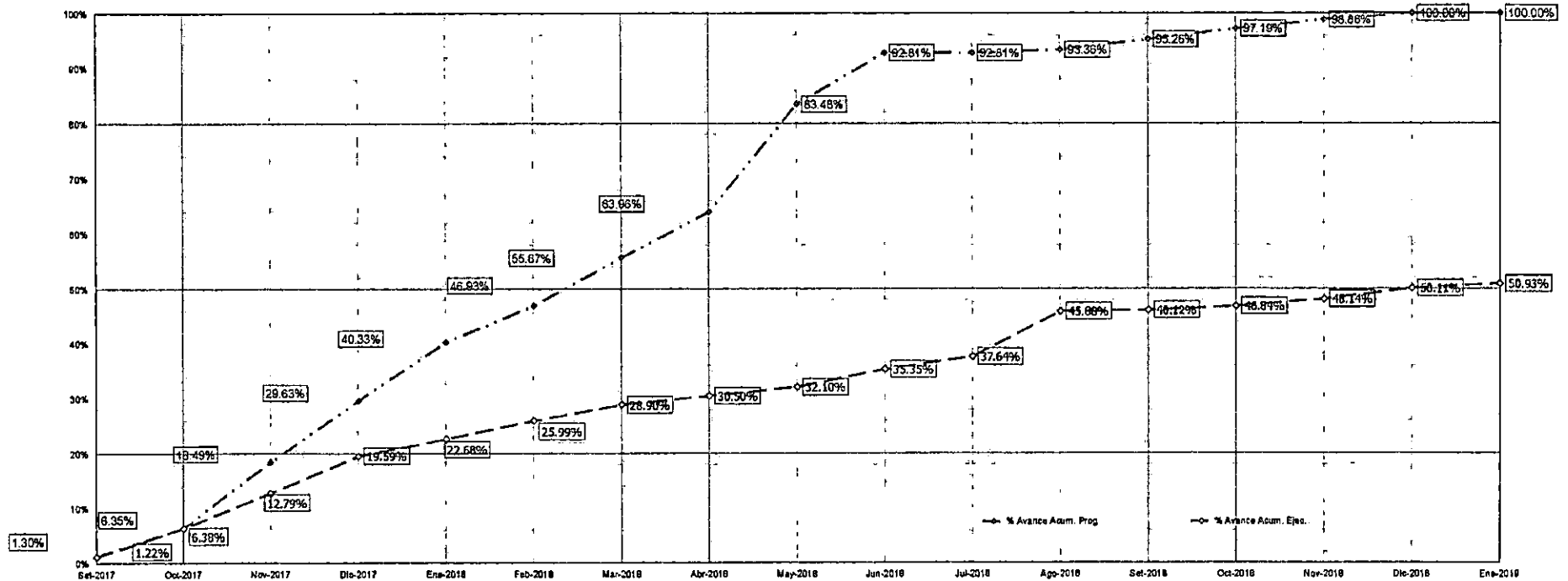

COSTO DIRECTO - AVANCE PROGRAMADO

	Sep-2017	Oct-2017	Nov-2017	Dic-2017	Ene-2018	Feb-2018	Mar-2018	Abr-2018	May-2018	Jun-2018	Jul-2018	Ago-2018	Sep-2018	Oct-2018	Nov-2018	Dic-2018	Ene-2019
Monto mes	S/ 207,592.64	S/ 609,430.88	S/ 1,939,441.43	S/ 1,778,036.13	S/ 1,709,257.52	S/ 1,053,408.91	S/ 1,394,715.01	S/ 1,322,710.37	S/ 3,114,960.33	S/ 1,489,085.89	S/ 0.00	S/ 67,317.44	S/ 302,971.64	S/ 308,006.63	S/ 205,737.71	S/ 189,222.06	S/ 0.00
Monto Acumulado	S/ 207,592.64	S/ 1,019,423.50	S/ 2,948,884.83	S/ 4,727,800.08	S/ 6,434,457.68	S/ 7,487,843.70	S/ 8,882,658.70	S/ 10,205,369.08	S/ 13,320,329.43	S/ 14,809,415.41	S/ 14,809,415.41	S/ 14,809,415.41	S/ 15,109,704.48	S/ 15,508,711.41	S/ 15,774,449.12	S/ 15,968,471.17	S/ 15,968,471.17
% de avance del mes	1.30%	6.35%	12.14%	11.14%	10.70%	8.85%	9.74%	8.26%	19.52%	9.53%	0.00%	0.65%	1.94%	1.67%	1.14%	0.00%	0.00%
% Avance Acum. Prog.	1.30%	6.35%	19.49%	29.63%	40.33%	48.93%	55.87%	63.68%	83.48%	92.81%	92.81%	93.38%	95.26%	97.16%	98.86%	100.00%	100.00%

COSTO DIRECTO - AVANCE EJECUTADO

	Sep-2017	Oct-2017	Nov-2017	Dic-2017	Ene-2018	Feb-2018	Mar-2018	Abr-2018	May-2018	Jun-2018	Jul-2018	Ago-2018	Sep-2018	Oct-2018	Nov-2018	Dic-2018	Ene-2019
Monto mes Contractual - Deductivo D1, D2, D3, D4 y D5	S/ 184,078.87	S/ 874,218.83	S/ 1,022,421.84	S/ 1,095,632.15	S/ 313,043.76	S/ 308,400.84	S/ 163,368.33	S/ 109,735.23	S/ 150,065.34	S/ 224,391.08	S/ 243,082.09	S/ 1,330,869.42	S/ 39,400.65	S/ 114,954.64	S/ 184,295.26	S/ 314,937.23	S/ 102,721.12
Monto mes Adicional N°01	-	-	-	-	-	-	-	-	-	-	-	-	-	-	-	-	-
Monto mes Adicional N°03	-	-	-	-	-	-	-	-	-	-	-	-	-	-	-	-	-
Monto mes Adicional N°04	-	-	-	-	-	-	-	-	-	-	-	-	-	-	-	-	-
Monto mes Adicional N°05	-	-	-	-	-	-	-	-	-	-	-	-	-	-	-	-	-
Monto mes Adicional N°06	-	-	-	-	-	-	-	-	-	-	-	-	-	-	-	-	-
Monto Total mes	S/ 184,078.87	S/ 874,218.83	S/ 1,022,421.84	S/ 1,095,632.15	S/ 313,043.76	S/ 308,400.84	S/ 163,368.33	S/ 109,735.23	S/ 150,065.34	S/ 224,391.08	S/ 243,082.09	S/ 1,330,869.42	S/ 39,400.65	S/ 114,954.64	S/ 184,295.26	S/ 314,937.23	S/ 102,721.12
Monto Acumulado	S/ 184,078.87	S/ 1,018,235.90	S/ 2,040,719.29	S/ 3,126,347.44	S/ 3,418,608.35	S/ 3,718,411.09	S/ 3,881,779.42	S/ 3,991,514.65	S/ 4,141,580.00	S/ 4,365,971.08	S/ 4,609,053.17	S/ 5,940,922.59	S/ 6,040,323.24	S/ 6,155,277.88	S/ 6,339,573.14	S/ 6,654,510.37	S/ 6,757,231.49
% de avance del mes	1.22%	6.17%	6.41%	6.80%	3.08%	3.31%	2.91%	1.80%	1.60%	1.81%	2.20%	0.34%	0.72%	1.30%	1.87%	0.82%	0.82%
% Avance Acum. Eje.	1.22%	6.35%	12.79%	19.69%	25.89%	29.20%	32.10%	35.35%	37.64%	45.86%	48.12%	48.84%	48.12%	49.84%	49.14%	50.11%	50.93%
Monto Total mes	-	-	-	-	-	-	-	-	-	-	-	-	-	-	-	-	-
Acumulado	63.31%	100.00%	89.18%	89.13%	89.21%	88.58%	81.91%	47.83%	38.48%	38.84%	49.82%	48.74%	49.41%	48.19%	49.89%	60.11%	60.93%

[Signature]
LUDWIG CARRASCO BUSTAMANTE
 Ing. Supervisor - CIP 79040
CESEL S.A.



**VALORIZACIÓN N° 17 DEL 01 AL 31 DE ENERO DE 2019
(PRECIOS UNITARIOS)**

Contrato N° 025-2017- FONDEPES Ejecución de la Obra: MEJORAMIENTO DE LOS SERVICIOS DEL DESEMBARCADERO PESQUERO ARTESANAL DE SUPE, REGION LIMA, PROVINCIA DE BARRANCA, DISTRITO DE SUPE PUERTO



OBRA: MEJORAMIENTO DE LOS SERVICIOS DEL DESEMBARCADERO PESQUERO ARTESANAL DE SUPE ,REGION LIMA, PROVINCIA DE BARRANCA, DISTRITO DE SUPE PUERTO
 PROP. FONDEPES
 CONT. CONSORCIO MARITIMO DEL NORTE
 SUP. CESEL

FORMULA POLINÓMICA N° 071

IMPACTO AMBIENTAL.

Valorización N°:	17
Fecha:	mié 06 Feb 2019
Monto Contrato:	S/. 53,957.61 (S/. IGV.) S/. 63,669.99 (C/. IGV.)

Fórmula	Presupuesto		Avance Acumulado Anterior		Avance Actual		Avance Acumulado Actual		Saldo por Ejecutar	
	Descripción	Monto Total	Valorizado	%	Valorizado	%	Valorizado	%	Valorizado	%
	Obra a Precios unitarios									
01	VALORIZACIÓN N° 17 DEL 01 AL 31 DE ENERO DE 2019 (PRECIOS UNITARIOS)	53,957.61	38,034.52	70.49%	29.82	0.06%	38,064.34	70.54%	15,893.28	29.46%
	Sub Total Presupuesto (S/. IGV)	53,957.61	38,034.52	70.49%	29.82	0.06%	38,064.34	70.54%	15,893.28	29.46%

RESUMEN GENERAL DE PRESUPUESTOS

Valorización N°:	17
Fecha:	mié 06 Feb 2019
Monto Contrato:	S/. 18,228,043.63 (S/. IGV.) S/. 21,509,091.49 (C/. IGV.)

PRESUPUESTO	Presupuesto		Avance Acumulado Anterior		Avance Actual		Avance Acumulado Actual		Saldo por Ejecutar	
	Descripción	Monto Total	Valorizado	%	Valorizado	%	Valorizado	%	Valorizado	%
	VALORIZACIÓN N° 17 DEL 01 AL 31 DE ENERO DE 2019 (PRECIOS UNITARIOS)	16,083,952.44	8,110,562.58	50.43%	125,737.24	0.78%	8,236,299.82	51.21%	9,151,940.67	56.90%
	Sub Total Presupuesto (S/. IGV)	16,083,952.44	8,110,562.58	50.43%	125,737.24	0.78%	8,236,299.82	51.21%	9,151,940.67	56.90%

 LUDWING CARRASCO BUSTAMANTE
 Ing. Supervisor - CIP 79040
 CESEL S.A.

1037



VALORIZACIÓN N° 17 DEL 01 AL 31 DE ENERO DE 2019
(PRECIOS UNITARIOS)

Contrato N° 025-2017- FONDEPES Ejecución de la Obra: MEJORAMIENTO DE LOS SERVICIOS DEL DESEMBARCADERO PESQUERO ARTESANAL DE SUPE, REGION LIMA, PROVINCIA DE BARRANCA, DISTRITO DE SUPE PUERTO



OBRA: MEJORAMIENTO DE LOS SERVICIOS DEL DESEMBARCADERO PESQUERO ARTESANAL DE SUPE, REGION LIMA, PROVINCIA DE BARRANCA, DISTRITO DE SUPE PUERTO
PROP. FONDEPES
CONT. CONSORCIO MARITIMO DEL NORTE
SUP. CESEL

FORMULA POLINÓMICA N° 04:

EDIFICIO EN TIERRA INSTALACIONES ELECTRICAS

Valorización N°:	17
Fecha:	mié 06 Feb 2019
Monto Contrato:	S/. 653,003.57 (S/. IGV.) S/. 770,544.21 (C/. IGV.)

Fórmula	Presupuesto		Avance Acumulado Anterior		Avance Actual		Avance Acumulado Actual		Saldo por Ejecutar	
	Descripción	Monto Total	Valorizado	%	Valorizado	%	Valorizado	%	Valorizado	%
01	Obra a Precios unitarios VALORIZACIÓN N° 17 DEL 01 AL 31 DE ENERO DE 2019 (PRECIOS UNITARIOS)	158,866.47	32,650.19	20.55%	2,764.29	1.74%	35,414.48	22.29%	123,451.99	77.71%
Sub Total Presupuesto (S/. IGV)		158,866.47	32,650.19	20.55%	2,764.29	1.74%	35,414.48	22.29%	123,451.99	77.71%

FORMULA POLINÓMICA N° 05:

EDIFICIO EN TIERRA INSTALACIONES SANITARIAS

Valorización N°:	17
Fecha:	mié 06 Feb 2019
Monto Contrato:	S/. 820,930.60 (S/. IGV.) S/. 968,698.10 (C/. IGV.)

Fórmula	Presupuesto		Avance Acumulado Anterior		Avance Actual		Avance Acumulado Actual		Saldo por Ejecutar	
	Descripción	Monto Total	Valorizado	%	Valorizado	%	Valorizado	%	Valorizado	%
01	Obra a Precios unitarios VALORIZACIÓN N° 17 DEL 01 AL 31 DE ENERO DE 2019 (PRECIOS UNITARIOS)	634,311.98	106,332.75	16.76%	1,085.71	0.17%	107,418.45	16.93%	526,893.52	83.07%
Sub Total Presupuesto (S/. IGV)		634,311.98	106,332.75	16.76%	1,085.71	0.17%	107,418.45	16.93%	526,893.52	83.07%

FORMULA POLINÓMICA N° 06:

EDIFICIO EN TIERRA EQUIPAMIENTO

Valorización N°:	17
Fecha:	mié 06 Feb 2019
Monto Contrato:	S/. 2,373,404.06 (S/. IGV.) S/. 2,800,616.79 (C/. IGV.)

Fórmula	Presupuesto		Avance Acumulado Anterior		Avance Actual		Avance Acumulado Actual		Saldo por Ejecutar	
	Descripción	Monto Total	Valorizado	%	Valorizado	%	Valorizado	%	Valorizado	%
01	Obra a Precios unitarios VALORIZACIÓN N° 17 DEL 01 AL 31 DE ENERO DE 2019 (PRECIOS UNITARIOS)	2,373,404.06	1,378,948.60	58.10%	0.00	0.00%	1,378,948.60	58.10%	994,455.45	41.90%
Sub Total Presupuesto (S/. IGV)		2,373,404.06	1,378,948.60	58.10%	0.00	0.00%	1,378,948.60	58.10%	994,455.45	41.90%

LUDWIG CARRASCO BUSTAMANTE
Ing. Supervisor - CIP 79040
CESEL S.A.



VALORIZACIÓN N° 17 DEL 01 AL 31 DE ENERO DE 2019
(PRECIOS UNITARIOS)

Contrato N° 025-2017- FONDEPES Ejecución de la Obra: MEJORAMIENTO DE LOS SERVICIOS DEL DESEMBARCADERO PESQUERO ARTESANAL DE SUPE, REGION LIMA, PROVINCIA DE BARRANCA, DISTRITO DE SUPE PUERTO



OBRA: MEJORAMIENTO DE LOS SERVICIOS DEL DESEMBARCADERO PESQUERO ARTESANAL DE SUPE, REGION LIMA, PROVINCIA DE BARRANCA, DISTRITO DE SUPE PUERTO
PROP: FONDEPES
CONT: CONSORCIO MARITIMO DEL NORTE
SUP: CESEL

FORMULA POLINÓMICA N° 01:

OBRAS PORTUARIAS

Valorización N°:	17
Fecha:	mié 06 Feb 2019
Monto Contrato:	S/. 8,897,118.06 (S/. IGV.) S/. 10,498,599.31 (C/. IGV.)

Fórmula	Presupuesto		Avance Acumulado Anterior		Avance Actual		Avance Acumulado Actual		Saldo por Ejecutar		
	Descripción	Monto Total	Valorizado	%	Valorizado	%	Valorizado	%	Valorizado	%	
	Obra a Precios unitarios										
01	VALORIZACIÓN N° 17 DEL 01 AL 31 DE ENERO DE 2019 (PRECIOS UNITARIOS)	8,897,118.06	3,275,986.88	36.82%	0.00	0.00%	3,275,986.88	36.82%	5,621,131.17	63.18%	
	Sub Total Presupuesto (S/. IGV)	8,897,118.06	3,275,986.88	36.82%	0.00	0.00%	3,275,986.88	36.82%	5,621,131.17	63.18%	

FORMULA POLINÓMICA N° 02:

EDIFICIO EN TIERRA ESTRUCTURA

Valorización N°:	17
Fecha:	mié 06 Feb 2019
Monto Contrato:	S/. 3,691,408.51 (S/. IGV.) S/. 4,355,862.04 (C/. IGV.)

Fórmula	Presupuesto		Avance Acumulado Anterior		Avance Actual		Avance Acumulado Actual		Saldo por Ejecutar	
	Descripción	Monto Total	Valorizado	%	Valorizado	%	Valorizado	%	Valorizado	%
01	VALORIZACIÓN N° 17 DEL 01 AL 31 DE ENERO DE 2019 (PRECIOS UNITARIOS)	3,532,361.09	2,801,686.87	79.31%	32,737.65	0.93%	2,834,424.52	80.24%	697,936.56	19.76%
	Sub Total Presupuesto (S/. IGV)	3,532,361.09	2,801,686.87	79.31%	32,737.65	0.93%	2,834,424.52	80.24%	697,936.56	19.76%

FORMULA POLINÓMICA N° 03:

EDIFICIO EN TIERRA ARQUITECTURA

Valorización N°:	17
Fecha:	mié 06 Feb 2019
Monto Contrato:	S/. 1,738,221.23 (S/. IGV.) S/. 2,051,101.06 (C/. IGV.)

Fórmula	Presupuesto		Avance Acumulado Anterior		Avance Actual		Avance Acumulado Actual		Saldo por Ejecutar		
	Descripción	Monto Total	Valorizado	%	Valorizado	%	Valorizado	%	Valorizado	%	
	Obra a Precios unitarios										
01	VALORIZACIÓN N° 17 DEL 01 AL 31 DE ENERO DE 2019 (PRECIOS UNITARIOS)	1,738,221.23	476,922.76	27.44%	89,119.77	5.13%	566,042.53	32.56%	1,172,178.70	67.44%	
	Sub Total Presupuesto (S/. IGV)	1,738,221.23	476,922.76	27.44%	89,119.77	5.13%	566,042.53	32.56%	1,172,178.70	67.44%	

LUDWING CAZARASCO BUSTAMANTE
Ing. Supervisor - CIP 79040
CESEL S.A.



VALORIZACIÓN N° 17 DEL 01 AL 31 DE ENERO DE 2019
(PRECIOS UNITARIOS)

Contrato N° 025-2017- FONDEPES Ejecución de la Obra: MEJORAMIENTO DE LOS SERVICIOS DEL DESEMBARCADERO PESQUERO ARTESANAL DE SUPE, REGION LIMA, PROVINCIA DE BARRANCA, DISTRITO DE SUPE PUERTO



OBRA: MEJORAMIENTO DE LOS SERVICIOS DEL DESEMBARCADERO PESQUERO ARTESANAL DE SUPE, REGION LIMA, PROVINCIA DE BARRANCA, DISTRITO DE SUPE PUERTO
PROP. FONDEPES
CONT. CONSORCIO MARITIMO DEL NORTE
SUP. CESEL

FORMULA POLINÓMICA N° 07:

IMPACTO AMBIENTAL

Valorización N°:	17
Fecha:	mié 08 Feb 2019
Monto Contrato:	S/. 53,957.61 (S/. IGV.) S/. 63,669.99 (C/. IGV.)

Fórmula	Presupuesto		Avance Acumulado Anterior		Avance Actual		Avance Acumulado Actual		Saldo por Ejecutar	
	Descripción	Monto Total	Valorizado	%	Valorizado	%	Valorizado	%	Valorizado	%
	Obra a Precios unitarios									
01	VALORIZACIÓN N° 17 DEL 01 AL 31 DE ENERO DE 2019 (PRECIOS UNITARIOS)	53,957.61	38,034.52	70.49%	29.82	0.06%	38,064.34	70.54%	15,893.28	29.46%
	Sub Total Presupuesto (S/. IGV)	53,957.61	38,034.52	70.49%	29.82	0.06%	38,064.34	70.54%	15,893.28	29.46%

RESUMEN GENERAL DE PRESUPUESTOS

Valorización N°:	17
Fecha:	mié 06 Feb 2019
Monto Contrato:	S/. 18,228,043.63 (S/. IGV.) S/. 21,509,091.49 (C/. IGV.)

PRESUPUESTO	Presupuesto		Avance Acumulado Anterior		Avance Actual		Avance Acumulado Actual		Saldo por Ejecutar	
	Descripción	Monto Total	Valorizado	%	Valorizado	%	Valorizado	%	Valorizado	%
	VALORIZACIÓN N° 17 DEL 01 AL 31 DE ENERO DE 2019 (PRECIOS UNITARIOS)									
	VALORIZACIÓN N° 17 DEL 01 AL 31 DE ENERO DE 2019 (PRECIOS UNITARIOS)	16,083,952.44	8,110,562.58	50.43%	125,737.24	0.78%	8,236,299.82	51.21%	9,151,940.67	56.90%
	Sub Total Presupuesto (S/. IGV)	16,083,952.44	8,110,562.58	50.43%	125,737.24	0.78%	8,236,299.82	51.21%	9,151,940.67	56.90%

LUDWING CARRASCO BUSTAMANTE
Ing. Supervisor - CIP 79040
CESEL S.A.



VALORIZACIÓN N° 17 DEL 01 AL 31 DE ENERO DE 2019
(PRECIOS UNITARIOS)

Contrato N° 025-2017- FONDEPES Ejecución de la Obra: MEJORAMIENTO DE LOS SERVICIOS DEL DESEMBARCADERO PESQUERO ARTESANAL DE SUPE, REGION LIMA, PROVINCIA DE BARRANCA, DISTRITO DE SUPE PUERTO



OBRA: MEJORAMIENTO DE LOS SERVICIOS DEL DESEMBARCADERO PESQUERO ARTESANAL DE SUPE ,REGION LIMA, PROVINCIA DE BARRANCA, DISTRITO DE SUPE PUERTO
PROP: FONDEPES
CONT: CONSORCIO MARITIMO DEL NORTE
SUP: CESEL

FORMULA POLINÓMICA N° 04:

EDIFICIO EN TIERRA INSTALACIONES ELECTRICAS

Valorización N°:	17
Fecha:	mié 06 Feb 2019
Monto Contrato:	S/. 653,003.57 (S/. IGV.) S/. 770,544.21 (C/. IGV.)

Fórmula	Presupuesto		Avance Acumulado Anterior		Avance Actual		Avance Acumulado Actual		Saldo por Ejecutar	
	Descripción	Monto Total	Valorizado	%	Valorizado	%	Valorizado	%	Valorizado	%
	Obra a Precios unitarios									
01	VALORIZACIÓN N° 17 DEL 01 AL 31 DE ENERO DE 2019 (PRECIOS UNITARIOS)	158,866.47	32,650.19	20.55%	2,764.29	1.74%	35,414.48	22.29%	123,451.99	77.71%
	Sub Total Presupuesto (S/. IGV)	158,866.47	32,650.19	20.55%	2,764.29	1.74%	35,414.48	22.29%	123,451.99	77.71%

FORMULA POLINÓMICA N° 05:

EDIFICIO EN TIERRA INSTALACIONES SANITARIAS

Valorización N°:	17
Fecha:	mié 06 Feb 2019
Monto Contrato:	S/. 820,930.60 (S/. IGV.) S/. 968,698.10 (C/. IGV.)

Fórmula	Presupuesto		Avance Acumulado Anterior		Avance Actual		Avance Acumulado Actual		Saldo por Ejecutar	
	Descripción	Monto Total	Valorizado	%	Valorizado	%	Valorizado	%	Valorizado	%
	Obra a Precios unitarios									
01	VALORIZACIÓN N° 17 DEL 01 AL 31 DE ENERO DE 2019 (PRECIOS UNITARIOS)	634,311.98	106,332.75	16.76%	1,085.71	0.17%	107,418.45	16.93%	526,893.52	83.07%
	Sub Total Presupuesto (S/. IGV)	634,311.98	106,332.75	16.76%	1,085.71	0.17%	107,418.45	16.93%	526,893.52	83.07%

FORMULA POLINÓMICA N° 06:

EDIFICIO EN TIERRA EQUIPAMIENTO

Valorización N°:	17
Fecha:	mié 06 Feb 2019
Monto Contrato:	S/. 2,373,404.06 (S/. IGV.) S/. 2,800,616.79 (C/. IGV.)

Fórmula	Presupuesto		Avance Acumulado Anterior		Avance Actual		Avance Acumulado Actual		Saldo por Ejecutar	
	Descripción	Monto Total	Valorizado	%	Valorizado	%	Valorizado	%	Valorizado	%
	Obra a Precios unitarios									
01	VALORIZACIÓN N° 17 DEL 01 AL 31 DE ENERO DE 2019 (PRECIOS UNITARIOS)	2,373,404.06	1,378,948.60	58.10%	0.00	0.00%	1,378,948.60	58.10%	994,455.45	41.90%
	Sub Total Presupuesto (S/. IGV)	2,373,404.06	1,378,948.60	58.10%	0.00	0.00%	1,378,948.60	58.10%	994,455.45	41.90%

LUDWIG CASARASCO BUSTAMANTE
Ing. Supervisor - CIP 79040
CESEL S.A.



VALORIZACIÓN N° 17 DEL 01 AL 31 DE ENERO DE 2019
(PRECIOS UNITARIOS)

Contrato N° 025-2017- FONDEPES Ejecucion de la Obra: MEJORAMIENTO DE LOS SERVICIOS DEL DESEMBARCADERO PESQUERO ARTESANAL DE SUPE, REGION LIMA, PROVINCIA DE BARRANCA, DISTRITO DE SUPE PUERTO



OBRA: MEJORAMIENTO DE LOS SERVICIOS DEL DESEMBARCADERO PESQUERO ARTESANAL DE SUPE, REGION LIMA, PROVINCIA DE BARRANCA, DISTRITO DE SUPE PUERTO
PROP. FONDEPES
CONT. CONSORCIO MARITIMO DEL NORTE
SUP. CESEL

FORMULA POLINÓMICA N° 01:

OBRAS PORTUARIAS

Valorización N°:	17
Fecha:	mié 06 Feb 2019
Monto Contrato:	S/. 8,897,118.06 (S/. IGV.) S/. 10,498,599.31 (C/. IGV.)

Fórmula	Presupuesto		Avance Acumulado Anterior		Avance Actual		Avance Acumulado Actual		Saldo por Ejecutar		
	Descripción	Monto Total	Valorizado	%	Valorizado	%	Valorizado	%	Valorizado	%	
	Obra a Precios unitarios										
01	VALORIZACIÓN N° 17 DEL 01 AL 31 DE ENERO DE 2019 (PRECIOS UNITARIOS)	8,897,118.06	3,275,986.88	36.82%	0.00	0.00%	3,275,986.88	36.82%	5,621,131.17	63.18%	
	Sub Total Presupuesto (S/. IGV)	8,897,118.06	3,275,986.88	36.82%	0.00	0.00%	3,275,986.88	36.82%	5,621,131.17	63.18%	

FORMULA POLINÓMICA N° 02:

EDIFICIO EN TIERRA ESTRUCTURA

Valorización N°:	17
Fecha:	mié 06 Feb 2019
Monto Contrato:	S/. 3,532,361.09 (S/. IGV.) S/. 4,355,862.04 (C/. IGV.)

Fórmula	Presupuesto		Avance Acumulado Anterior		Avance Actual		Avance Acumulado Actual		Saldo por Ejecutar	
	Descripción	Monto Total	Valorizado	%	Valorizado	%	Valorizado	%	Valorizado	%
01	VALORIZACIÓN N° 17 DEL 01 AL 31 DE ENERO DE 2019 (PRECIOS UNITARIOS)	3,532,361.09	2,801,686.87	79.31%	32,737.65	0.93%	2,834,424.52	80.24%	697,936.56	19.76%
	Sub Total Presupuesto (S/. IGV)	3,532,361.09	2,801,686.87	79.31%	32,737.65	0.93%	2,834,424.52	80.24%	697,936.56	19.76%

FORMULA POLINÓMICA N° 03:

EDIFICIO EN TIERRA ARQUITECTURA

Valorización N°:	17
Fecha:	mié 06 Feb 2019
Monto Contrato:	S/. 1,738,221.23 (S/. IGV.) S/. 2,051,101.06 (C/. IGV.)

Fórmula	Presupuesto		Avance Acumulado Anterior		Avance Actual		Avance Acumulado Actual		Saldo por Ejecutar		
	Descripción	Monto Total	Valorizado	%	Valorizado	%	Valorizado	%	Valorizado	%	
	Obra a Precios unitarios										
01	VALORIZACIÓN N° 17 DEL 01 AL 31 DE ENERO DE 2019 (PRECIOS UNITARIOS)	1,738,221.23	476,922.76	27.44%	89,119.77	5.13%	566,042.53	32.56%	1,172,178.70	67.44%	
	Sub Total Presupuesto (S/. IGV)	1,738,221.23	476,922.76	27.44%	89,119.77	5.13%	566,042.53	32.56%	1,172,178.70	67.44%	

LUDWIG CARRASCO BUSTAMANTE
Ing. Supervisor - CIP 79040
CESEL S.A.



VALORIZACIÓN N° 17 DEL 01 AL 31 DE ENERO DE 2019
(PRECIOS UNITARIOS)



Contrato N° 025-2017- FONDEPES Ejecución de la Obra: MEJORAMIENTO DE LOS SERVICIOS DEL DESEMBARCADERO PESQUERO ARTESANAL DE SUPE, REGION LIMA, PROVINCIA DE BARRANCA, DISTRITO DE SUPE PUERTO



OBRA: MEJORAMIENTO DE LOS SERVICIOS DEL DESEMBARCADERO PESQUERO ARTESANAL DE SUPE ,REGION LIMA, PROVINCIA DE BARRANCA, DISTRITO DE SUPE PUERTO
PROP. FONDEPES
CONT. CONSORCIO MARITIMO DEL NORTE
SUP. CESEL

FORMULA POLINÓMICA N° 07:

IMPACTO AMBIENTAL

AMORTIZACIÓN Y DEDUCCIÓN DEL ADELANTO DIRECTO - N° 01

Monto Adelanto Directo (Sin I.G.V.): S/. 6,690.74

Fecha de Pago: Ago-2017

Monto Contratado (Sin I.G.V.): S/. 53,957.61

A/C= 12.40%

Monto Adelanto Directo asignado (Sin I.G.V.): S/. 5,395.76

N°	Valorización		Amortización en el mes (2) = (1)*(A/C)	Deuda al Mes Anterior (3)	Saldo al Mes (3) - (2)	"K" del Mes		"K" al Pago (AGOSTO 2017)	Coeficiente	Deducción Adelanto Directo N° 01
	Mes	Monto Total (1)				Mes	K			
01	Set-17	11,730.38	1,173.04	5,395.76	4,222.72					
02	Oct-17	6,602.88	660.29	4,222.72	3,562.43	Ago-17	1.011	1.011	0.0000	0.00
03	Nov-17	1,696.97	169.70	3,562.43	3,392.73	Set-17	1.012	1.011	0.0003	0.19
04	Dic-17	3,106.81	310.68	3,392.73	3,082.05	Oct-17	1.006	1.011	-0.0049	-0.83
05	Ene-18	1,825.80	205.22	3,082.05	2,876.83	Nov-17	1.006	1.011	-0.0053	-1.64
06	Feb-18	1,114.13	125.23	2,876.83	2,751.60	Dic-17	1.006	1.011	-0.0050	-1.02
07	Mar-18	1,398.80	157.23	2,751.60	2,594.37	Ene-18	1.006	1.011	-0.0050	-0.62
08	Abr-18	1,114.13	125.23	2,594.37	2,594.37	Feb-18	1.006	1.011	-0.0048	-0.76
09	May-18	4,353.49	489.33	2,469.14	2,469.14	Mar-18	1.011	1.011	0.0001	0.02
10	Jun-18	2,276.85	255.92	1,979.81	1,979.81	Abr-18	1.010	1.011	-0.0008	-0.41
11	Jul-18	675.35	75.91	1,723.89	1,723.89	May-18	1.018	1.011	0.0062	1.59
12	Ago-18	447.25	50.27	1,647.98	1,647.98	Jun-18	1.017	1.011	0.0050	0.45
13	Set-18	1,572.41	184.60	1,597.71	1,597.71	Jul-18	1.018	1.011	0.0064	0.32
14	Oct-18	59.63	7.00	1,413.11	1,413.11	Ago-18	1.030	1.011	0.0182	3.36
15	Nov-18	29.82	3.57	1,406.11	1,406.11	Set-18	1.035	1.011	0.0237	0.17
16	Dic-18	29.82	3.57	1,402.54	1,402.54	Oct-18	1.032	1.011	0.0210	0.07
17	Ene-19	29.82	3.70	1,398.97	1,398.97	Nov-18	1.032	1.011	0.0210	0.07
Total		38,064.34	4,000.49		1,395.27	Dic-18	1.032	1.011	0.0210	0.08

(*) : IU conocido hasta el momento

Acumulado Total	-	1.04
Acumulado Anterior	-	0.96
Deducción del mes	-	0.08

Amortización Actual (Enero 2019)

3.57

Deducción Actual (Enero 2019)

0.08

LUDWIG CARASCO BUSTAMANTE
Ing. Supervisor - CIP 79040
CESEL S.A.

1143



VALORIZACIÓN N° 17 DEL 01 AL 31 DE ENERO DE 2019
(PRECIOS UNITARIOS)



Contrato N° 025-2017- FONDEPES Ejecución de la Obra: MEJORAMIENTO DE LOS SERVICIOS DEL DESEMBARCADERO PESQUERO ARTESANAL DE SUPE, REGION LIMA, PROVINCIA DE BARRANCA, DISTRITO DE SUPE PUERTO



OBRA: MEJORAMIENTO DE LOS SERVICIOS DEL DESEMBARCADERO PESQUERO ARTESANAL DE SUPE, REGION LIMA, PROVINCIA DE BARRANCA, DISTRITO DE SUPE PUERTO
 PROP. FONDEPES
 CONT. CONSORCIO MARITIMO DEL NORTE
 SUP. CESEL

FORMULA POLINÓMICA N° 06:

EDIFICIO EN TIERRA EQUIPAMIENTO
AMORTIZACIÓN Y DEDUCCIÓN DEL ADELANTO DIRECTO - N° 01

Monto Adelanto Directo (Sin I.G.V.): S/. 294,302.10
 Fecha de Pago: Ago-2017

Monto Contratado (Sin I.G.V.): S/. 2,373,404.06
 A/C= 12.40%
 Monto Adelanto Directo asignado (Sin I.G.V.): S/. 237,340.41

Valorización			Amortización en el mes (2) = (1)*(A/C)	Deuda (3)	Saldo al Mes (3) - (2)	"K" del Mes		"K" al Pago (AGOSTO 2017)	Coeficiente	Deducción Adelanto Directo N° 01
N°	Mes	Monto Total (1)				Mes	K			
01	Set-17									
02	Oct-17									
03	Nov-17									
04	Dic-17									
05	Ene-18									
06	Feb-18									
07	Mar-18									
08	Abr-18									
09	May-18									
10	Jun-18	0.00	0.00	237340.41						
11	Jul-18	0.00	0.00	237341.41	May-18	1.017557717	0.994992372	0.0227	0.00	
12	Ago-18	1,378,948.60	154,993.82	237341.41	Jun-18	1.017557717	0.994992372	0.0227	0.00	
13	Set-18	0.00	0.00	237341.41	Jul-18	1.021324055	0.994992372	0.0265	4,101.79	
14	Oct-18	0.00	0.00	237341.41	Ago-18	1.02942566	0.994992372	0.0346	0.00	
15	Nov-18	0.00	0.00	237341.41	Set-18	1.038000185	0.994992372	0.0432	0.00	
16	Dic-18	0.00	0.00	237341.41	Oct-18	1.046354968	0.994992372	0.0516	0.00	
17	Ene-19	0.00	0.00	237341.41	Nov-18	1.059703948	0.994992372	0.0650	0.00	
Total		1,378,948.60	154,993.82	237341.41	Dic-18	1.059358381	0.994992372	0.0647	0.00	4,101.79

(*) : IU conocido hasta el momento

Acumulado Total	4,101.79
Acumulado Anterior	4,101.79
Deducción del mes	0.00

Amortización Actual (Enero 2019)

0.00

Deducción Actual (Enero 2019)

0.00

LUDWIG CARRASCO BUSTAMANTE
 Ing. Supervisor - CIP 79040
 CESEL S.A.

1044



VALORIZACIÓN N° 17 DEL 01 AL 31 DE ENERO DE 2019
(PRECIOS UNITARIOS)



Contrato N° 025-2017- FONDEPES Ejecución de la Obra: MEJORAMIENTO DE LOS SERVICIOS DEL DESEMBARCADERO PESQUERO ARTESANAL DE SUPE, REGION LIMA, PROVINCIA DE BARRANCA, DISTRITO DE SUPE PUERTO



OBRA: MEJORAMIENTO DE LOS SERVICIOS DEL DESEMBARCADERO PESQUERO ARTESANAL DE SUPE ,REGION LIMA, PROVINCIA DE BARRANCA, DISTRITO DE SUPE PUERTO
PROP. FONDEPES
CONT. CONSORCIO MARITIMO DEL NORTE
SUP. CESEL

FORMULA POLINOMICA N° 05:

EDIFICIO EN TIERRA INSTALACIONES SANITARIAS
AMORTIZACION Y DEDUCCION DEL ADELANTO DIRECTO - N° 01

Monto Adelanto Directo (Sin I.G.V.): S/. 101,795.39
Fecha de Pago: Ago-2017

Monto Contratado (Sin I.G.V.): S/. 820,930.60
Monto Adelanto Directo asignado (Sin I.G.V.): S/. 82,093.06

A/C= 12.40%

N°	Mes	Valorizaci3n Monto Total (1)	Amortizaci3n en el mes (2) = (1)*(A/C)	Deuda (3)	Saldo al Mes (3) - (2)	"K" del Mes		"K" al Pago (AGOSTO 2017)	Coeficiente	Deducci3n Adelanto Directo N° 01
						Mes	K			
01	Set-17	0.00	0.00	101,795.39	101,795.39	Ago-17	1.1389	1.006	0.1326	0.00
02	Oct-17	0.00	0.00	101,795.39	101,795.39	Set-17	1.1396	1.006	0.1322	0.00
03	Nov-17	0.00	0.00	101,795.39	101,795.39	Oct-17	0.0000	1.006	-1.0000	0.00
04	Dic-17	0.00	0.00	101,795.39	101,795.39	Nov-17	0.0000	1.006	-1.0000	0.00
05	Ene-18	0.00	0.00	101,795.39	101,795.39	Dic-17	0.0000	1.006	-1.0000	0.00
06	Feb-18	0.00	0.00	101,795.39	101,795.39	Ene-18	0.0000	1.006	-1.0000	0.00
07	Mar-18	4,508.32	506.74	101,795.39	101,288.65	Feb-18	1.1503	1.006	0.1439	72.94
08	Abr-18	0.00	0.00	101,288.65	101,288.65	Mar-18	1.1544	1.006	0.1480	0.00
09	May-18	8,359.00	939.55	101,288.65	100,349.10	Abr-18	1.1543	1.006	0.1480	139.04
10	Jun-18	0.00	0.00	100,349.10	100,349.10	May-18	1.1600	1.006	0.1537	0.00
11	Jul-18	3,876.38	435.71	100,349.10	99,913.39	Jun-18	1.1617	1.006	0.1553	67.68
12	Ago-18	908.49	102.11	99,913.39	99,811.28	Jul-18	1.1625	1.006	0.1561	15.94
13	Set-18	0.00	0.00	99,811.28	99,811.28	Ago-18	1.1789	1.006	0.1724	-79.13
14	Oct-18	4,289.91	503.64	99,811.28	99,307.64	Set-18	1.1823	1.006	0.1758	84.01
15	Nov-18	0.00	0.00	99,307.64	99,307.64	Oct-18	1.1831	1.006	0.1766	0.00
16	Dic-18	84,390.65	10,093.12	99,307.64	89,214.52	Nov-18	1.1851	1.006	0.1786	1,802.22
17	Ene-19	1,085.71	134.63	89,214.52	89,079.90	Dic-18	1.1817	1.006	0.1752	23.59
Total		107,418.46	12,715.50							2,126.29

(*) : IU conocido hasta el momento

Acumulado Total	2,126.29
Acumulado Anterior	2,102.70
Deducci3n del mes	23.59

Amortizaci3n Actual (Enero 2019)

10,093.12

Deducci3n Actual (Enero 2019)

23.59

LUYDWINO CARRASCO BUSTAMANTE
Ing. Supervisor - CIP 79040
CESEL S.A.

1045



VALORIZACIÓN N° 17 DEL 01 AL 31 DE ENERO DE 2019
(PRECIOS UNITARIOS)



Contrato N° 025-2017- FONDEPES Ejecución de la Obra: MEJORAMIENTO DE LOS SERVICIOS DEL DESEMBARCADERO PESQUERO ARTESANAL DE SUPE, REGION LIMA, PROVINCIA DE BARRANCA, DISTRITO DE SUPE PUERTO



OBRA: MEJORAMIENTO DE LOS SERVICIOS DEL DESEMBARCADERO PESQUERO ARTESANAL DE SUPE ,REGION LIMA, PROVINCIA DE BARRANCA, DISTRITO DE SUPE PUERTO
PROP. FONDEPES
CONT. CONSORCIO MARITIMO DEL NORTE
SUP. CESEL

FORMULA POLINÓMICA N° 04:

EDIFICIO EN TIERRA INSTALACIONES ELECTRICAS

AMORTIZACIÓN Y DEDUCCIÓN DEL ADELANTO DIRECTO - N° 01

Monto Adelanto Directo (Sin I.G.V.): S/. 80,972.44
Fecha de Pago: Ago-2017

Monto Contratado (Sin I.G.V.): S/. 653,003.57
Monto Adelanto Directo asignado (Sin I.G.V.): S/. 65,300.36

A/C= 12.40%

N°	Mes	Valorización Monto Total (1)	Amortización en el mes (2) = (1)*(A/C)	Deuda (3)	Saldo al Mes (3) - (2)	"K" del Mes		"K" al Pago (AGOSTO 2017)	Coeficiente	Deducción Adelanto Directo N° 01
						Mes	K			
01	Set-17	0.00	0.00	80,972.44						
02	Oct-17	0.00	0.00	80,972.44	80,972.44	Ago-17	0.9184	1.0152	-0.0954	0.00
03	Nov-17	0.00	0.00	80,972.44	80,972.44	Set-17	0.9299	1.0152	-0.0840	0.00
04	Dic-17	0.00	0.00	80,972.44	80,972.44	Oct-17	0.0000	1.0152	-1.0000	0.00
05	Ene-18	0.00	0.00	80,972.44	80,972.44	Nov-17	0.0000	1.0152	-1.0000	0.00
06	Feb-18	0.00	0.00	80,972.44	80,972.44	Dic-17	0.0000	1.0152	-1.0000	0.00
07	Mar-18	7,886.62	886.46	80,972.44	80,972.44	Ene-18	0.0000	1.0152	-1.0000	0.00
08	Abr-18	11,492.27	1,291.73	80,085.98	80,085.98	Feb-18	0.9432	1.0152	-0.0709	-62.87
09	May-18	10,808.63	1,214.89	78,794.25	78,794.25	Mar-18	0.9445	1.0152	-0.0697	-90.01
10	Jun-18	0.00	0.00	77,579.36	77,579.36	Abr-18	0.9439	1.0152	-0.0703	-85.38
11	Jul-18	5,540.78	622.78	77,579.36	77,579.36	May-18	0.9515	1.0152	-0.0628	0.00
12	Ago-18	-330.60	-37.16	76,956.58	76,956.58	Jun-18	0.9543	1.0152	-0.0600	-37.38
13	Set-18	327.98	38.50	76,993.74	76,993.74	Jul-18	0.9541	1.0152	-0.0602	2.24
14	Oct-18	-3,075.48	-361.06	76,955.24	76,955.24	Ago-18	0.9613	1.0152	-0.0531	22.10
15	Nov-18	0.00	0.00	77,316.30	77,316.30	Set-18	0.9623	1.0152	-0.0522	23.17
16	Dic-18	0.00	0.00	77,316.30	77,316.30	Oct-18	0.9666	1.0152	-0.0479	0.00
17	Ene-19	2,764.29	342.77	77,316.30	77,316.30	Nov-18	0.9678	1.0152	-0.0467	0.00
Total		35,414.48	3,998.91	77,316.30	76,973.53	Dic-18	0.9713	1.0152	-0.0433	-14.84

(*) : IU conocido hasta el momento

Acumulado Total	-242.97
Acumulado Anterior	-228.13
Deducción del mes	-14.84

Amortización Actual (Enero 2019)

0.00

Deducción Actual (Enero 2019)

-14.84

LUWIG CARRASCO BUSTAMANTE
Ing. Supervisor - CIP 79040
CESEL S.A.

1040



VALORIZACIÓN N° 17 DEL 01 AL 31 DE ENERO DE 2019
(PRECIOS UNITARIOS)



Contrato N° 025-2017- FONDEPES Ejecucion de la Obra: MEJORAMIENTO DE LOS SERVICIOS DEL DESEMBARCADERO PESQUERO ARTESANAL DE SUPE, REGION LIMA, PROVINCIA DE BARRANCA, DISTRITO DE SUPE PUERTO



OBRA: MEJORAMIENTO DE LOS SERVICIOS DEL DESEMBARCADERO PESQUERO ARTESANAL DE SUPE ,REGION LIMA, PROVINCIA DE BARRANCA, DISTRITO DE SUPE PUERTO
PROP. FONDEPES
CONT. CONSORCIO MARITIMO DEL NORTE
SUP. CESEL

FORMULA POLINÓMICA N° 03:

EDIFICIO EN TIERRA ARQUITECTURA

AMORTIZACIÓN Y DEDUCCIÓN DEL ADELANTO DIRECTO - N° 01

Monto Adelanto Directo (Sin I.G.V.): S/. 215,539.43

Fecha de Pago: Ago-2017

Monto Contratado (Sin I.G.V.): S/. 1,738,221.23

Monto Adelanto Directo asignado (Sin I.G.V.): S/. 173,822.12

A/C= 12.40%

N°	Mes	Valorización Monto Total (1)	Amortización en el mes (2) = (1)*(A/C)	Deuda (3)	Saldo al Mes (3) - (2)	"K" del Mes		"K" al Pago (AGOSTO 2017)	Coeficiente	Deducción Adelanto Directo N° 01
						Mes	K			
01	Set-17	0.00	0.00							
02	Oct-17	0.00	0.00	215,539.43	215,539.43	Ago-17	1.0193	1.019	0.0000	0.00
03	Nov-17	0.00	0.00	215,539.43	215,539.43	Set-17	1.0226	1.019	0.0032	0.00
04	Dic-17	0.00	0.00	215,539.43	215,539.43	Oct-17	0.0000	1.019	-1.0000	0.00
05	Ene-18	0.00	0.00	215,539.43	215,539.43	Nov-17	0.0000	1.019	-1.0000	0.00
06	Feb-18	0.00	0.00	215,539.43	215,539.43	Dic-17	0.0000	1.019	-1.0000	0.00
07	Mar-18	31,040.65	3,488.97	215,539.43	212,050.46	Ene-18	1.0488	1.019	0.0289	100.98
08	Abr-18	14,566.07	1,637.23	212,050.46	210,413.24	Feb-18	1.0705	1.019	0.0502	82.20
09	May-18	36,673.40	4,122.09	210,413.24	206,291.15	Mar-18	1.0721	1.019	0.0517	213.23
10	Jun-18	18,730.19	2,105.27	206,291.15	204,185.87	Abr-18	1.0458	1.019	0.0260	54.73
11	Jul-18	51,186.57	5,753.37	204,185.87	198,432.50	May-18	1.0507	1.019	0.0308	177.35
12	Ago-18	49,037.86	5,511.86	198,432.50	192,920.65	Jun-18	1.0510	1.019	0.0310	171.03
13	Set-18	87,261.74	9,808.22	192,920.65	183,112.43	Jul-18	1.0518	1.019	0.0319	312.94
14	Oct-18	34,748.19	4,079.44	183,112.43	179,032.99	Ago-18	1.0715	1.019	0.0512	208.85
15	Nov-18	70,095.06	8,229.16	179,032.99	170,803.83	Set-18	1.0737	1.019	0.0533	438.83
16	Dic-18	76,668.78	9,169.59	170,803.83	161,634.24	Oct-18	1.0762	1.019	0.0558	511.41
17	Ene-19	6,914.26	826.95	161,634.24	160,807.29	Nov-18	1.0791	1.019	0.0586	48.48
Total		89,119.77	11,050.85	160,807.29	149,756.44	Dic-18	1.0792	1.019	0.0588	649.39
		566,042.55	65,783.00							2,969.42

(*) : IU conocido hasta el momento

Acumulado Total	2,969.42
Acumulado Anterior	2,320.03
Deducción del mes	649.39

Amortización Actual (Enero 2019)

826.95

Deducción Actual (Enero 2019)

649.39

LUDWIG CARRASCO BUSTAMANTE
Ing. Supervisor - CIP 79040
CESEL S.A.

1147



VALORIZACIÓN N° 17 DEL 01 AL 31 DE ENERO DE 2019
(PRECIOS UNITARIOS)



Contrato N° 025-2017- FONDEPES Ejecución de la Obra: MEJORAMIENTO DE LOS SERVICIOS DEL DESEMBARCADERO PESQUERO ARTESANAL DE SUPE, REGION LIMA, PROVINCIA DE BARRANCA, DISTRITO DE SUPE PUERTO



OBRA: MEJORAMIENTO DE LOS SERVICIOS DEL DESEMBARCADERO PESQUERO ARTESANAL DE SUPE ,REGION LIMA, PROVINCIA DE BARRANCA, DISTRITO DE SUPE PUERTO
 PROP. FONDEPES
 CONT. CONSORCIO MARITIMO DEL NORTE
 SUP. CESEL

FORMULA POLINÓMICA N° 02:

EDIFICIO EN TIERRA ESTRUCTURA
AMORTIZACIÓN Y DEDUCCIÓN DEL ADELANTO DIRECTO - N° 01

Monto Adelanto Directo (Sin I.G.V.): S/. 457,734.65
 Fecha de Pago: Ago-2017

Monto Contratado (Sin I.G.V.): S/. 3,691,408.51
 Monto Adelanto Directo asignado (Sin I.G.V.): S/. 369,140.85

A/C= 12.40%

N°	Valorización		Amortización en el mes (2) = (1)*(A/C)	Deuda (3)	Saldo al Mes (3) - (2)	"K" del Mes		"K" al Pago (AGOSTO 2017)	Coeficiente	Deducción Adelanto Directo N° 01
	Mes	Monto Total (1)				Mes	K			
01	Set-17	119,395.59	11,939.56	369,140.85	357,201.29	Ago-17	1.015	1.015	0.0000	0.00
02	Oct-17	157,933.71	15,793.37	357,201.29	341,407.92	Set-17	1.017	1.015	0.0022	34.08
03	Nov-17	857,570.31	85,757.03	341,407.92	255,650.89	Oct-17	1.017	1.015	0.0025	218.54
04	Dic-17	138,517.05	13,851.71	255,650.89	241,799.18	Nov-17	1.015	1.015	0.0006	9.00
05	Ene-18	53,320.73	5,993.25	241,799.18	235,805.93	Dic-17	1.017	1.015	0.0027	16.21
06	Feb-18	253,267.64	28,467.28	235,805.93	207,338.65	Ene-18	1.020	1.015	0.0052	146.83
07	Mar-18	246,884.19	27,749.78	207,338.65	179,588.87	Feb-18	1.041	1.015	0.0260	720.49
08	Abr-18	51,812.01	5,823.67	179,588.87	173,765.20	Mar-18	1.044	1.015	0.0286	166.62
09	May-18	121,196.47	13,622.48	173,765.20	160,142.72	Abr-18	1.039	1.015	0.0243	330.62
10	Jun-18	134,191.86	15,083.17	160,142.72	145,059.55	May-18	1.046	1.015	0.0305	460.23
11	Jul-18	198,055.29	22,261.41	145,059.55	122,798.14	Jun-18	1.044	1.015	0.0292	649.47
12	Ago-18	104,581.60	11,754.97	122,798.14	111,043.17	Jul-18	1.046	1.015	0.0306	360.12
13	Set-18	10,478.58	1,230.18	111,043.17	109,812.99	Ago-18	1.059	1.015	0.0441	54.29
14	Oct-18	69,354.83	8,142.26	109,812.99	101,670.73	Set-18	1.061	1.015	0.0459	373.64
15	Nov-18	13,937.26	1,666.90	101,670.73	100,003.83	Oct-18	1.063	1.015	0.0481	70.25
16	Dic-18	271,189.75	32,434.29	100,003.83	67,569.54	Nov-18	1.065	1.015	0.0500	1,621.12
17	Ene-19	32,737.65	4,059.47	67,569.54	63,510.07	Dic-18	1.069	1.015	0.0532	215.79
Total		2,834,424.52	305,630.78							5,447.30

(*) : IU conocido hasta el momento

Acumulado Total	5,447.30
Acumulado Anterior	5,231.51
Deducción del mes	215.79

Amortización Actual (Enero 2019)

32,434.29

Deducción Actual (Enero 2019)

215.79

LUDWIG CARRASCO BUSTAMANTE
 Ing. Supervisor - CIP 79040
 CESEL S.A.



VALORIZACIÓN N° 17 DEL 01 AL 31 DE ENERO DE 2019
(PRECIOS UNITARIOS)



Contrato N° 025-2017- FONDEPES Ejecución de la Obra: MEJORAMIENTO DE LOS SERVICIOS DEL DESEMBARCADERO PESQUERO ARTESANAL DE SUPE, REGION LIMA, PROVINCIA DE BARRANCA, DISTRITO DE SUPE PUERTO



OBRA: MEJORAMIENTO DE LOS SERVICIOS DEL DESEMBARCADERO PESQUERO ARTESANAL DE SUPE ,REGION LIMA, PROVINCIA DE BARRANCA, DISTRITO DE SUPE PUERTO
PROP. FONDEPES
CONT. CONSORCIO MARITIMO DEL NORTE
SUP. CESEL

FORMULA POLINÓMICA N° 01:

OBRAS PORTUARIAS

AMORTIZACIÓN Y DEDUCCIÓN DEL ADELANTO DIRECTO - N° 01

Monto Adelanto Directo (Sin I.G.V.): S/. 1,103,242.64
Fecha de Pago: Ago-2017

Monto Contratado (Sin I.G.V.): 8,897,118.06 A/C= 12.40%
Monto Adelanto Directo asignado (Sin I.G.V.): S/. 889,711.81

N°	Mes	Valorización Monto Total (1)	Amortización en el mes (2) = (1)*(A/C)	Deuda al Mes Anterior (3)	Saldo al Mes (3) - (2)	"K" del Mes		"K" al Pago (AGOSTO 2017)	Coeficiente	Deducción Adelanto Directo N° 01
						Mes	K			
01	Set-17	106,436.31	10,643.63	889,711.81						
02	Oct-17	844,357.40	84,435.74	879,068.18	879,068.18	Ago-17	1.0215	1.0215	0.0000	0.00
03	Nov-17	392,242.78	39,224.28	794,632.44	794,632.44	Set-17	1.025	1.0215	0.0037	316.20
04	Dic-17	1,187,259.48	118,725.95	755,408.16	755,408.16	Oct-17	1.024	1.0215	0.0028	109.15
05	Ene-18	328,038.47	36,871.52	636,682.21	636,682.21	Nov-17	1.021	1.0215	-0.0003	-36.70
06	Feb-18	153,293.00	17,230.13	599,810.69	599,810.69	Dic-17	1.026	1.0215	0.0040	125.76
07	Mar-18	-75,269.47	-8,460.29	582,580.56	582,580.56	Ene-18	1.0268	1.0215	0.0052	89.56
08	Abr-18	29,558.99	3,322.43	591,040.85	591,040.85	Feb-18	1.0488	1.0215	0.0268	-226.43
09	May-18	21,343.47	2,399.01	587,718.42	587,718.42	Mar-18	1.0535	1.0215	0.0314	104.20
10	Jun-18	87,013.77	9,780.35	585,319.41	585,319.41	Abr-18	1.0504	1.0215	0.0283	67.89
11	Jul-18	47,706.78	5,362.24	575,539.06	575,539.06	May-18	1.0613	1.0215	0.0390	381.38
12	Ago-18	20,567.19	2,311.75	570,176.82	570,176.82	Jun-18	1.0588	1.0215	0.0366	196.12
13	Set-18	0.00	0.00	567,865.07	567,865.07	Jul-18	1.0612	1.0215	0.0389	89.87
14	Oct-18	0.00	0.00	567,865.07	567,865.07	Ago-18	1.0764	1.0215	0.0537	0.00
15	Nov-18	110,459.82	13,211.00	567,865.07	567,865.07	Set-18	1.0811	1.0215	0.0584	0.00
16	Dic-18	22,978.88	2,748.27	554,654.07	554,654.07	Oct-18	1.0827	1.0215	0.0599	791.79
17	Ene-19	0.00	0.00	551,905.80	551,905.80	Nov-18	1.0842	1.0215	0.0614	168.63
Total		3,275,986.88	337,806.01	551,905.80	551,905.80	Dic-18	1.0895	1.0215	0.0666	0.00
										2,177.42

(*) : IU conocido hasta el momento

Acumulado Total	2,177.42
Acumulado Anterior	2,177.42
Deducción del mes	0.00

Amortización Actual (Enero 2019)

2,748.27

Deducción Actual (Enero 2019)

0.00

LUDWIGO CARRASCO BUSTAMANTE
Ing. Supervisor - CIP 79040
CESEL S.A.



VALORIZACIÓN N° 17 DEL 01 AL 31 DE ENERO DE 2019 (PRECIOS UNITARIOS)



Contrato N° 025-2017- FONDEPES Ejecucion de la Obra: MEJORAMIENTO DE LOS SERVICIOS DEL DESEMBARCADERO PESQUERO ARTESANAL DE SUPE, REGION LIMA, PROVINCIA DE BARRANCA, DISTRITO DE SUPE PUERTO



OBRA:
PROP.
CONT.
SUP.

MEJORAMIENTO DE LOS SERVICIOS DEL DESEMBARCADERO PESQUERO ARTESANAL DE SUPE ,REGION LIMA, PROVINCIA DE BARRANCA, DISTRITO DE SUPE PUERTO
FONDEPES
CONSORCIO MARITIMO DEL NORTE
CESEL

FORMULA POLINÓMICA N° 06:

CUADRO DE AMORTIZACIONES
EDIFICIO EN TIERRA EQUIPAMIENTO

Adelanto Directo- N° 01

Monto Contrato (S/I.G.V.)	Concepto	Monto Otorgado	Amortiz.Acum. Anterior		Amortización Actual		Amortiz Acum. Actual		Saldo por Amortizar	
			Amortizado	%	Amortizado	%	Amortizado	%	Monto	%
S/. 2,373,404.06	Adelanto Directo (10%)	S/. 237,340.41	S/. 154,993.82	65.30%	S/. 0.00	0.00%	S/. 154,993.82	65.30%	S/. 82,346.59	34.70%
Total Otorgado	Monto Contrato	S/. 237,340.41	S/. 154,993.82	65.30%	S/. 0.00	0.00%	S/. 154,993.82	65.30%	S/. 82,346.59	34.70%

FORMULA POLINÓMICA N° 07:

IMPACTO AMBIENTAL

Adelanto Directo- N° 01

Monto Contrato (S/I.G.V.)	Concepto	Monto Otorgado	Amortiz.Acum. Anterior		Amortización Actual		Amortiz Acum. Actual		Saldo por Amortizar	
			Amortizado	%	Amortizado	%	Amortizado	%	Monto	%
S/. 53,957.61	Adelanto Directo (10%)	S/. 5,395.76	S/. 3,996.79	74.07%	S/. 3.70	0.07%	S/. 4,000.49	74.14%	S/. 1,395.27	25.86%
Total Otorgado	Monto Contrato	S/. 5,395.76	S/. 3,996.79	74.07%	S/. 3.70	0.07%	S/. 4,000.49	74.14%	S/. 1,395.27	25.86%

LUDWING CARRASCO BUSTAMANTE
Ing. Supervisor - CIP 79040
CESEL S.A.

0010



VALORIZACIÓN N° 17 DEL 01 AL 31 DE ENERO DE 2019 (PRECIOS UNITARIOS)



Contrato N° 025-2017- FONDEPES Ejecución de la Obra: MEJORAMIENTO DE LOS SERVICIOS DEL DESEMBARCADERO PESQUERO ARTESANAL DE SUPE, REGION LIMA, PROVINCIA DE BARRANCA, DISTRITO DE SUPE PUERTO



OBRA: MEJORAMIENTO DE LOS SERVICIOS DEL DESEMBARCADERO PESQUERO ARTESANAL DE SUPE ,REGION LIMA, PROVINCIA DE BARRANCA, DISTRITO DE SUPE PUERTO
 PROP. FONDEPES
 CONT. CONSORCIO MARITIMO DEL NORTE
 SUP. CESEL

CUADRO DE AMORTIZACIONES

FORMULA POLINÓMICA N° 03:

EDIFICIO EN TIERRA ARQUITECTURA

Adelanto Directo- N° 01

Monto Contrato (S/I.G.V.)	Concepto	Monto Otorgado	Amortiz.Acum. Anterior		Amortización Actual		Amortiz Acum. Actual		Saldo por Amortizar	
			Amortizado	%	Amortizado	%	Amortizado	%	Monto	%
S/. 1,738,221.23	Adelanto Directo (10%)	S/. 173,822.12	S/. 54,732.15	31.49%	S/. 11,050.85	6.36%	S/. 65,783.00	37.85%	S/. 108,039.12	62.15%
Total Otorgado	Monto Contrato	S/. 173,822.12	S/. 54,732.15	31.49%	S/. 11,050.85	6.36%	S/. 65,783.00	37.85%	S/. 108,039.12	62.15%

FORMULA POLINÓMICA N° 04:

EDIFICIO EN TIERRA INSTALACIONES ELECTRICAS

Adelanto Directo- N° 01

Monto Contrato (S/I.G.V.)	Concepto	Monto Otorgado	Amortiz.Acum. Anterior		Amortización Actual		Amortiz Acum. Actual		Saldo por Amortizar	
			Amortizado	%	Amortizado	%	Amortizado	%	Monto	%
S/. 653,003.57	Adelanto Directo (10%)	S/. 65,300.36	S/. 3,656.14	5.60%	S/. 342.77	0.52%	S/. 3,998.91	6.12%	S/. 61,301.45	93.88%
Total Otorgado	Monto Contrato	S/. 65,300.36	S/. 3,656.14	5.60%	S/. 342.77	0.52%	S/. 3,998.91	6.12%	S/. 61,301.45	93.88%

FORMULA POLINÓMICA N° 05:

EDIFICIO EN TIERRA INSTALACIONES SANITARIAS

Adelanto Directo- N° 01

Monto Contrato (S/I.G.V.)	Concepto	Monto Otorgado	Amortiz.Acum. Anterior		Amortización Actual		Amortiz Acum. Actual		Saldo por Amortizar	
			Amortizado	%	Amortizado	%	Amortizado	%	Monto	%
S/. 820,930.60	Adelanto Directo (10%)	S/. 82,093.06	S/. 12,580.87	15.33%	S/. 134.63	0.16%	S/. 12,715.50	15.49%	S/. 69,377.56	84.51%
Total Otorgado	Monto Contrato	S/. 82,093.06	S/. 12,580.87	15.33%	S/. 134.63	0.16%	S/. 12,715.50	15.49%	S/. 69,377.56	84.51%

LUDWIG CAPUZCO BUSTAMANTE
 Ing. Supervisor - CIP 79040
 CESEL S.A.



VALORIZACIÓN N° 17 DEL 01 AL 31 DE ENERO DE 2019 (PRECIOS UNITARIOS)



Contrato N° 025-2017- FONDEPES Ejecucion de la Obra: MEJORAMIENTO DE LOS SERVICIOS DEL DESEMBARCADERO PESQUERO ARTESANAL DE SUPE, REGION LIMA, PROVINCIA DE BARRANCA, DISTRITO DE SUPE PUERTO



OBRA: MEJORAMIENTO DE LOS SERVICIOS DEL DESEMBARCADERO PESQUERO ARTESANAL DE SUPE ,REGION LIMA, PROVINCIA DE BARRANCA, DISTRITO DE SUPE PUERTO
 PROP. FONDEPES
 CONT. CONSORCIO MARITIMO DEL NORTE
 SUP. CESEL

CUADRO DE AMORTIZACIONES

FORMULA POLINÓMICA N° 01:

OBRAS PORTUARIAS

Adelanto Directo- N° 01

Monto Contrato (S/I.G.V.)	Concepto	Monto Otorgado	Amortiz.Acum. Anterior		Amortización Actual		Amortiz Acum. Actual		Saldo por Amortizar	
			Amortizado	%	Amortizado	%	Amortizado	%	Monto	%
S/. 8,897,118.06	Adelanto Directo (10%)	S/. 889,711.81	S/. 337,806.01	37.97%	S/. 0.00	0.00%	S/. 337,806.01	37.97%	S/. 551,905.80	62.03%
Total Otorgado	Monto Contrato	S/. 889,711.81	S/. 337,806.01	37.97%	S/. 0.00	0.00%	S/. 337,806.01	37.97%	S/. 551,905.80	62.03%

FORMULA POLINÓMICA N° 02:

EDIFICIO EN TIERRA ESTRUCTURA

Adelanto Directo- N° 01

Monto Contrato (S/I.G.V.)	Concepto	Monto Otorgado	Amortiz.Acum. Anterior		Amortización Actual		Amortiz Acum. Actual		Saldo por Amortizar	
			Amortizado	%	Amortizado	%	Amortizado	%	Monto	%
S/. 3,691,408.51	Adelanto Directo (10%)	S/. 369,140.85	S/. 301,571.31	81.70%	S/. 4,059.47	1.10%	S/. 305,630.78	82.80%	S/. 63,510.07	17.20%
Total Otorgado	Monto Contrato	S/. 369,140.85	S/. 301,571.31	81.70%	S/. 4,059.47	1.10%	S/. 305,630.78	82.80%	S/. 63,510.07	17.20%

 LUDWINO CARRASCO BUSTAMANTE
 Ing. Supervisor - CIP 79040
 CESEL S.A.



VALORIZACIÓN N° 17 DEL 01 AL 31 DE ENERO DE 2019 (PRECIOS UNITARIOS)



Contrato N° 025-2017- FONDEPES Ejecución de la Obra: MEJORAMIENTO DE LOS SERVICIOS DEL DESEMBARCADERO PESQUERO ARTESANAL DE SUPE, REGION LIMA, PROVINCIA DE BARRANCA, DISTRITO DE SUPE FUERTO



VALORIZACIÓN N° 17 DEL 01 AL 31 DE ENERO DE 2019 (PRECIOS UNITARIOS)

OBRA: MEJORAMIENTO DE LOS SERVICIOS DEL DESEMBARCADERO PESQUERO ARTESANAL DE SUPE ,REGION LIMA, PROVINCIA DE BARRANCA, DISTRITO DE SUPE FUERTO
 PROP. FONDEPES
 CONT. CONSORCIO MARITIMO DEL NORTE
 SUP. CESEL

CUADRO DE REINTEGROS

FORMULA POLINÓMICA N° 07: IMPACTO AMBIENTAL

MES	VAL N°	PROGRAMADO						EJECUTADO						
		Valorización Programada	Valorización Programada Acumulada	"K" del Mes		Reajuste V(K-1)	Reajuste Programado Acumulado	Valorización Ejecutada	Valorización Ejecutada Acumulada	"K" del Mes		Reajuste V(K-1)	Reajuste Ejecutado Acumulado	Reajuste Reconocido
				Mes	K					Mes	K			
Set-2017	01	S/. 12,168.70	S/. 12,168.70	Set-2017	1.011	136.596	S/. 136.60	S/. 11,730.38	S/. 11,730.38	Set-2017	1.011	131.676	S/. 131.68	S/. 131.68
Oct-2017	02	S/. 10,043.51	S/. 22,212.21	Set-2017	1.012	115.650	S/. 252.25	S/. 6,602.08	S/. 18,332.46	Set-2017	1.012	76.031	S/. 207.71	S/. 207.71
Nov-2017	03	S/. 3,725.72	S/. 25,938.93	Oct-2017	1.006	23.462	S/. 275.73	S/. 1,696.97	S/. 20,030.23	Oct-2017	1.006	10.693	S/. 218.40	S/. 218.40
Dic-2017	04	S/. 3,850.95	S/. 29,789.88	Nov-2017	1.006	22.661	S/. 298.39	S/. 3,106.61	S/. 23,137.04	Nov-2017	1.006	10.202	S/. 236.68	S/. 236.68
Ene-2018	05	S/. 3,478.27	S/. 33,640.83	Dic-2017	1.006	24.265	S/. 322.65	S/. 1,925.80	S/. 24,962.84	Dic-2017	1.006	11.306	S/. 247.99	S/. 247.99
Feb-2018	06	S/. 3,478.27	S/. 37,119.10	Ene-2018	1.007	23.661	S/. 346.31	S/. 1,114.13	S/. 26,076.97	Ene-2018	1.007	7.579	S/. 255.57	S/. 255.57
Mar-2018	07	S/. 3,850.95	S/. 40,970.04	Feb-2018	1.006	24.453	S/. 370.77	S/. 1,398.80	S/. 27,475.77	Feb-2018	1.006	8.882	S/. 264.45	S/. 264.45
Abr-2018	08	S/. 3,725.72	S/. 44,696.77	Mar-2018	1.011	42.265	S/. 413.05	S/. 4,353.49	S/. 29,829.90	Mar-2018	1.011	12.641	S/. 277.09	S/. 277.09
May-2018	09	S/. 5,500.94	S/. 50,197.71	Abr-2018	1.010	57.039	S/. 470.09	S/. 4,353.49	S/. 32,943.39	Abr-2018	1.010	45.141	S/. 322.23	S/. 322.23
Jun-2018	10	S/. 3,759.91	S/. 53,957.61	May-2018	1.018	65.805	S/. 535.90	S/. 2,276.65	S/. 35,220.24	May-2018	1.018	39.049	S/. 362.08	S/. 362.08
Jul-2018	11		S/. 53,957.61	Jun-2018	1.017	0.000	S/. 535.90	S/. 675.35	S/. 35,895.59	Jun-2018	1.017	11.661	S/. 373.74	S/. 373.74
Ago-2018	12		S/. 53,957.61	Jul-2018	1.016	0.000	S/. 535.90	S/. 447.25	S/. 36,342.85	Jul-2018	1.016	7.933	S/. 381.67	S/. 381.67
Set-2018	13		S/. 53,957.61	Ago-2018	1.030	0.000	S/. 535.90	S/. 1,572.41	S/. 37,915.25	Ago-2018	1.030	46.574	S/. 428.25	S/. 428.25
Oct-2018	14		S/. 53,957.61	Set-2018	1.035	0.000	S/. 535.90	S/. 59.63	S/. 37,974.69	Set-2018	1.035	2.099	S/. 430.35	S/. 430.35
Nov-2018	15		S/. 53,957.61	Oct-2018	1.032	0.000	S/. 535.90	S/. 29.82	S/. 38,004.71	Oct-2018	1.032	0.967	S/. 431.31	S/. 431.31
Dic-2018	16		S/. 53,957.61	Nov-2018	1.032	0.000	S/. 535.90	S/. 29.82	S/. 38,034.52	Nov-2018	1.032	0.967	S/. 432.28	S/. 432.28
Ene-2019	17		S/. 53,957.61	Dic-2018	1.032	0.000	S/. 535.90	S/. 29.82	S/. 38,064.34	Dic-2018	1.032	0.968	S/. 433.25	S/. 433.25
TOTAL		S/. 53,957.61				S/. 535.90		S/. 39,064.34				S/. 433.25	S/. 433.25	

Acumulado Total	433.25
Acumulado Anterior	432.28
Reintegro del mes	0.97

Ludwig Carrasco Bustamante
 LUDWIG CARRASCO BUSTAMANTE
 Ing. Supervisor - CIP 79040
 CESEL S.A.



VALORIZACIÓN N° 17 DEL 01 AL 31 DE ENERO DE 2019 (PRECIOS UNITARIOS)



Contrato N° 025-2017- FONDEPES Ejecución de la Obra: MEJORAMIENTO DE LOS SERVICIOS DEL DESEMBARCADERO PESQUERO ARTESANAL DE SUPE, REGION LIMA, PROVINCIA DE BARRANCA, DISTRITO DE SUPE PUERTO



VALORIZACIÓN N° 17 DEL 01 AL 31 DE ENERO DE 2019 (PRECIOS UNITARIOS)

OBRA: MEJORAMIENTO DE LOS SERVICIOS DEL DESEMBARCADERO PESQUERO ARTESANAL DE SUPE, REGION LIMA, PROVINCIA DE BARRANCA, DISTRITO DE SUPE PUERTO
 FONDEPES
 CONSORCIO MARITIMO DEL NORTE
 CESEL

CUADRO DE REINTEGROS

FORMULA POLINÓMICA N° 05: EDIFICIO EN TIERRA INSTALACIONES SANITARIAS

MES	VAL N°	PROGRAMADO						EJECUTADO						
		Valorización Programada	Valorización Programada Acumulada	"K" del Mes		Reajuste V(K-1)	Reajuste Programado Acumulado	Valorización Ejecutada	Valorización Ejecutada Acumulada	"K" del Mes		Reajuste V(K-1)	Reajuste Ejecutado Acumulado	Reajuste Reconocido
				Mes	K					Mes	K			
Set-2017	01	S/. 0.00	S/. 0.00	Set-2017	1.139	0.000	S/. 0.00	S/. 0.00	S/. 0.00	Set-2017	1.139	0.000	S/. 0.00	S/. 0.00
Oct-2017	02	S/. 0.00	S/. 0.00	Set-2017	1.140	0.000	S/. 0.00	S/. 0.00	S/. 0.00	Set-2017	1.140	0.000	S/. 0.00	S/. 0.00
Nov-2017	03	S/. 139,638.45	S/. 139,638.45	Oct-2017	1.144	19,910.148	S/. 19,910.15	S/. 0.00	S/. 0.00	Oct-2017	1.144	0.000	S/. 0.00	S/. 0.00
Dic-2017	04	S/. 328,824.40	S/. 468,462.85	Nov-2017	1.143	46,953.932	S/. 66,864.08	S/. 0.00	S/. 0.00	Nov-2017	1.143	0.000	S/. 0.00	S/. 0.00
Ene-2018	05	S/. 139,896.00	S/. 608,358.85	Dic-2017	1.143	19,458.979	S/. 86,323.06	S/. 0.00	S/. 0.00	Dic-2017	1.143	0.000	S/. 0.00	S/. 0.00
Feb-2018	06	S/. 0.00	S/. 608,358.85	Ene-2018	1.143	0.000	S/. 86,323.06	S/. 0.00	S/. 0.00	Ene-2018	1.143	0.000	S/. 0.00	S/. 0.00
Mar-2018	07	S/. 0.00	S/. 608,358.85	Feb-2018	1.150	0.000	S/. 86,323.06	S/. 4,508.32	S/. 4,508.32	Feb-2018	1.150	677.495	S/. 677.50	S/. 677.50
Abr-2018	08	S/. 0.00	S/. 608,358.85	Mar-2018	1.154	0.000	S/. 86,323.06	S/. 0.00	S/. 0.00	Mar-2018	1.154	0.000	S/. 677.50	S/. 677.50
May-2018	09	S/. 30,953.13	S/. 639,311.98	Abr-2018	1.154	4,777.294	S/. 91,100.35	S/. 8,359.00	S/. 12,867.32	Abr-2018	1.154	1,290.125	S/. 1,967.62	S/. 1,967.62
Jun-2018	10	S/. 0.00	S/. 639,311.98	May-2018	1.160	0.000	S/. 91,100.35	S/. 0.00	S/. 12,867.32	May-2018	1.160	0.000	S/. 1,967.62	S/. 1,967.62
Jul-2018	11	S/. 634,311.98	S/. 634,311.98	Jun-2018	1.162	0.000	S/. 91,100.35	S/. 3,876.39	S/. 16,743.70	Jun-2018	1.162	626.924	S/. 2,594.54	S/. 2,594.54
Ago-2018	12	S/. 265,685.25	S/. 265,685.25	Jul-2018	1.162	0.000	S/. 91,100.35	S/. 908.49	S/. 17,652.19	Jul-2018	1.162	147.597	S/. 2,742.14	S/. 2,742.14
Set-2018	13	S/. 265,685.25	S/. 265,685.25	Ago-2018	1.179	0.000	S/. 91,100.35	S/. 0.00	S/. 17,652.19	Ago-2018	1.179	-734.155	S/. 2,007.99	S/. 2,007.99
Oct-2018	14	S/. 265,685.25	S/. 265,685.25	Set-2018	1.182	0.000	S/. 91,100.35	S/. 4,289.91	S/. 21,942.10	Set-2018	1.182	781.891	S/. 2,789.88	S/. 2,789.88
Nov-2018	15	S/. 265,687.25	S/. 265,687.25	Oct-2018	1.183	0.000	S/. 91,100.35	S/. 0.00	S/. 21,942.10	Oct-2018	1.183	0.000	S/. 2,789.88	S/. 2,789.88
Dic-2018	16	S/. 265,687.25	S/. 265,687.25	Nov-2018	1.185	0.000	S/. 91,100.35	S/. 84,590.65	S/. 106,332.75	Nov-2018	1.185	15,619.457	S/. 18,409.33	S/. 18,409.33
Ene-2019	17	S/. 265,687.25	S/. 265,687.25	Dic-2018	1.182	0.000	S/. 91,100.35	S/. 1,085.78	S/. 107,418.46	Dic-2018	1.182	197.326	S/. 18,606.66	S/. 18,606.66
TOTAL		S/. 634,311.98				S/. 91,100.35		S/. 107,418.46			S/. 18,606.66		S/. 18,606.66	

Acumulado Total	18,606.66
Acumulado Anterior	18,409.33
Reintegro del mes	197.33

CUADRO DE REINTEGROS

FORMULA POLINÓMICA N° 06: EDIFICIO EN TIERRA EQUIPAMIENTO

MES	VAL N°	PROGRAMADO						EJECUTADO						
		Valorización Programada	Valorización Programada Acumulada	"K" del Mes		Reajuste V(K-1)	Reajuste Programado Acumulado	Valorización Ejecutada	Valorización Ejecutada Acumulada	"K" del Mes		Reajuste V(K-1)	Reajuste Ejecutado Acumulado	Reajuste Reconocido
				Mes	K					Mes	K			
Set-2017	01	S/. 0.00	S/. 0.00	Set-2017	0.995	0.000	S/. 0.00	S/. 0.00	S/. 0.00	Set-2017	0.995	0.000	S/. 0.00	S/. 0.00
Oct-2017	02	S/. 0.00	S/. 0.00	Set-2017	0.997	0.000	S/. 0.00	S/. 0.00	S/. 0.00	Set-2017	0.997	0.000	S/. 0.00	S/. 0.00
Nov-2017	03	S/. 0.00	S/. 0.00	Oct-2017	0.999	0.000	S/. 0.00	S/. 0.00	S/. 0.00	Oct-2017	0.999	0.000	S/. 0.00	S/. 0.00
Dic-2017	04	S/. 0.00	S/. 0.00	Nov-2017	0.995	0.000	S/. 0.00	S/. 0.00	S/. 0.00	Nov-2017	0.995	0.000	S/. 0.00	S/. 0.00
Ene-2018	05	S/. 0.00	S/. 0.00	Dic-2017	0.999	0.000	S/. 0.00	S/. 0.00	S/. 0.00	Dic-2017	0.999	0.000	S/. 0.00	S/. 0.00
Feb-2018	06	S/. 0.00	S/. 0.00	Ene-2018	0.990	0.000	S/. 0.00	S/. 0.00	S/. 0.00	Ene-2018	0.990	0.000	S/. 0.00	S/. 0.00
Mar-2018	07	S/. 0.00	S/. 0.00	Feb-2018	1.003	0.000	S/. 0.00	S/. 0.00	S/. 0.00	Feb-2018	1.003	0.000	S/. 0.00	S/. 0.00
Abr-2018	08	S/. 51,539.04	S/. 51,539.04	Mar-2018	1.006	294.796	S/. 194.80	S/. 0.00	S/. 0.00	Mar-2018	1.006	0.000	S/. 0.00	S/. 0.00
May-2018	09	S/. 1,839,480.97	S/. 1,891,020.03	Abr-2018	1.002	3,419.295	S/. 3,704.09	S/. 0.00	S/. 0.00	Abr-2018	1.002	0.000	S/. 0.00	S/. 0.00
Jun-2018	10	S/. 482,394.03	S/. 2,373,404.06	May-2018	1.018	8,469.562	S/. 12,173.65	S/. 0.00	S/. 0.00	May-2018	1.018	0.000	S/. 0.00	S/. 0.00
Jul-2018	11	S/. 2,373,404.06	S/. 2,373,404.06	Jun-2018	1.019	0.000	S/. 12,173.65	S/. 0.00	S/. 0.00	Jun-2018	1.018	0.000	S/. 0.00	S/. 0.00
Ago-2018	12	S/. 2,373,404.06	S/. 2,373,404.06	Jul-2018	1.021	0.000	S/. 12,173.65	S/. 1,378,948.60	S/. 1,378,948.60	Jul-2018	1.021	29,404.775	S/. 29,404.78	S/. 29,404.78
Set-2018	13	S/. 2,373,404.06	S/. 2,373,404.06	Ago-2018	1.029	0.000	S/. 12,173.65	S/. 0.00	S/. 1,378,948.60	Ago-2018	1.029	0.000	S/. 29,404.78	S/. 0.00
Oct-2018	14	S/. 2,373,404.06	S/. 2,373,404.06	Set-2018	1.038	0.000	S/. 12,173.65	S/. 0.00	S/. 1,378,948.60	Set-2018	1.038	0.000	S/. 29,404.78	S/. 0.00
Nov-2018	15	S/. 2,373,404.06	S/. 2,373,404.06	Oct-2018	1.046	0.000	S/. 12,173.65	S/. 0.00	S/. 1,378,948.60	Oct-2018	1.046	0.000	S/. 29,404.78	S/. 0.00
Dic-2018	16	S/. 2,373,404.06	S/. 2,373,404.06	Nov-2018	1.060	0.000	S/. 12,173.65	S/. 0.00	S/. 1,378,948.60	Nov-2018	1.060	0.000	S/. 29,404.78	S/. 0.00
Ene-2019	17	S/. 2,373,404.06	S/. 2,373,404.06	Dic-2018	1.059	0.000	S/. 12,173.65	S/. 0.00	S/. 1,378,948.60	Dic-2018	1.059	0.000	S/. 29,404.78	S/. 0.00
TOTAL		S/. 2,373,404.06				S/. 12,173.65		S/. 1,378,948.60			S/. 29,404.78		S/. 29,404.78	

Acumulado Total	12,173.65
Acumulado Anterior	29,404.78
Reintegro del mes	-17,231.12

LUDWIG CARRASCO BUSTAMANTE
 Ing. Supervisor - CIP 79040
 CESEL S.A.



VALORIZACIÓN N° 17 DEL 01 AL 31 DE ENERO DE 2019 (PRECIOS UNITARIOS)



Contrato N° 025-2017- FONDEPS Ejecución de la Obra: MEJORAMIENTO DE LOS SERVICIOS DEL DESEMBARCADERO PESQUERO ARTESANAL DE SUPE, REGION LIMA, PROVINCIA DE BARRANCA, DISTRITO DE SUPE PUERTO



VALORIZACIÓN N° 17 DEL 01 AL 31 DE ENERO DE 2019 (PRECIOS UNITARIOS)

OBRA: MEJORAMIENTO DE LOS SERVICIOS DEL DESEMBARCADERO PESQUERO ARTESANAL DE SUPE, REGION LIMA, PROVINCIA DE BARRANCA, DISTRITO DE SUPE PUERTO
 PROP. FONDERES
 CONT. CONSORCIO MARITIMO DEL NORTE
 SUP. CESEL

CUADRO DE REINTEGROS

FORMULA POLINOMICA N° 03:

EDIFICIO EN TIERRA ARQUITECTURA

MES	VAL N°	PROGRAMADO						EJECUTADO						
		Valorización Programada	Valorización Programada Acumulada	"K" del Mes		Reajuste V(K-1)	Reajuste Programado Acumulado	Valorización Ejecutada	Valorización Ejecutada Acumulada	"K" del Mes		Reajuste V(K-1)	Reajuste Ejecutado Acumulado	Reajuste Reconocido
				Mes	K					Mes	K			
Set-2017	01	S/. 0.00	S/. 0.00	Ago-2017	1.019	0.000	S/. 0.00	S/. 0.00	S/. 0.00	Ago-2017	1.019	0.00	S/. 0.00	S/. 0.00
Oct-2017	02	S/. 0.00	S/. 0.00	Set-2017	1.023	0.000	S/. 0.00	S/. 0.00	S/. 0.00	Set-2017	1.023	0.00	S/. 0.00	S/. 0.00
Nov-2017	03	S/. 0.00	S/. 0.00	Oct-2017	1.024	0.000	S/. 0.00	S/. 0.00	S/. 0.00	Oct-2017	1.024	0.00	S/. 0.00	S/. 0.00
Dic-2017	04	S/. 0.00	S/. 0.00	Nov-2017	1.022	0.000	S/. 0.00	S/. 0.00	S/. 0.00	Nov-2017	1.022	0.00	S/. 0.00	S/. 0.00
Ene-2018	05	S/. 30,792.04	S/. 30,792.04	Dic-2017	1.024	753.640	S/. 753.64	S/. 0.00	S/. 0.00	Dic-2017	1.024	0.00	S/. 0.00	S/. 0.00
Feb-2018	06	S/. 153,960.19	S/. 184,752.23	Ene-2018	1.049	7,517.312	S/. 8,270.95	S/. 31,040.65	S/. 31,040.65	Ene-2018	1.049	1,515.60	S/. 1,515.60	S/. 1,515.60
Mar-2018	07	S/. 0.00	S/. 184,752.23	Feb-2018	1.071	0.000	S/. 8,270.95	S/. 14,566.07	S/. 45,606.72	Feb-2018	1.071	1,026.96	S/. 2,542.56	S/. 2,542.56
Abr-2018	08	S/. 1,045,572.66	S/. 1,230,324.89	Mar-2018	1.046	75,336.156	S/. 83,607.11	S/. 36,673.40	S/. 82,280.12	Mar-2018	1.072	2,642.41	S/. 5,184.98	S/. 5,184.98
May-2018	09	S/. 507,896.34	S/. 1,738,221.23	Abr-2018	1.046	23,274.538	S/. 106,881.65	S/. 18,730.19	S/. 101,010.31	Abr-2018	1.046	858.32	S/. 6,043.29	S/. 6,043.29
Jun-2018	10	S/. 0.00	S/. 1,738,221.23	May-2018	1.051	0.000	S/. 106,881.65	S/. 51,185.57	S/. 152,196.89	May-2018	1.051	2,597.49	S/. 8,640.78	S/. 8,640.78
Jul-2018	11	S/. 1,738,221.23	S/. 1,738,221.23	Jun-2018	1.051	0.000	S/. 106,881.65	S/. 49,037.86	S/. 201,234.74	Jun-2018	1.051	2,498.69	S/. 11,139.47	S/. 11,139.47
Ago-2018	12	S/. 1,738,221.23	S/. 1,738,221.23	Jul-2018	1.052	0.000	S/. 106,881.65	S/. 87,261.74	S/. 288,496.49	Jul-2018	1.052	4,524.28	S/. 15,663.75	S/. 15,663.75
Set-2018	13	S/. 1,738,221.23	S/. 1,738,221.23	Ago-2018	1.072	0.000	S/. 106,881.65	S/. 34,748.19	S/. 323,244.68	Ago-2018	1.072	2,494.05	S/. 18,148.60	S/. 18,148.60
Oct-2018	14	S/. 1,738,221.23	S/. 1,738,221.23	Set-2018	1.074	0.000	S/. 106,881.65	S/. 70,095.06	S/. 393,339.74	Set-2018	1.074	5,164.70	S/. 23,313.30	S/. 23,313.30
Nov-2018	15	S/. 1,738,221.23	S/. 1,738,221.23	Oct-2018	1.076	0.000	S/. 106,881.65	S/. 78,668.78	S/. 472,008.52	Oct-2018	1.076	5,840.244	S/. 29,153.54	S/. 29,153.54
Dic-2018	16	S/. 1,738,221.23	S/. 1,738,221.23	Nov-2018	1.079	0.000	S/. 106,881.65	S/. 6,914.26	S/. 478,922.78	Nov-2018	1.079	544.793	S/. 29,700.34	S/. 29,700.34
Ene-2019	17	S/. 1,738,221.23	S/. 1,738,221.23	Dic-2018	1.079	0.000	S/. 106,881.65	S/. 89,116.77	S/. 568,042.55	Dic-2018	1.079	7,260.375	S/. 36,780.71	S/. 36,780.71
TOTAL		S/. 1,738,221.23	S/. 1,738,221.23			S/. 106,881.65	S/. 106,881.65	S/. 568,042.55			S/. 36,780.71	S/. 36,780.71	S/. 36,780.71	

Acumulado Total	36,760.71
Acumulado Anterior	29,700.34
Reintegro del mes	7,060.38

CUADRO DE REINTEGROS

FORMULA POLINOMICA N° 04:

EDIFICIO EN TIERRA INSTALACIONES ELECTRICAS

MES	VAL N°	PROGRAMADO						EJECUTADO						
		Valorización Programada	Valorización Programada Acumulada	"K" del Mes		Reajuste V(K-1)	Reajuste Programado Acumulado	Valorización Ejecutada	Valorización Ejecutada Acumulada	"K" del Mes		Reajuste V(K-1)	Reajuste Ejecutado Acumulado	Reajuste Reconocido
				Mes	K					Mes	K			
Set-2017	01	S/. 0.00	S/. 0.00	Set-2017	0.918	0.000	S/. 0.00	S/. 0.00	S/. 0.00	Set-2017	0.918	0.000	S/. 0.00	S/. 0.00
Oct-2017	02	S/. 0.00	S/. 0.00	Set-2017	0.920	0.000	S/. 0.00	S/. 0.00	S/. 0.00	Set-2017	0.920	0.000	S/. 0.00	S/. 0.00
Nov-2017	03	S/. 0.00	S/. 0.00	Oct-2017	0.934	0.000	S/. 0.00	S/. 0.00	S/. 0.00	Oct-2017	0.934	0.000	S/. 0.00	S/. 0.00
Dic-2017	04	S/. 0.00	S/. 0.00	Nov-2017	0.935	0.000	S/. 0.00	S/. 0.00	S/. 0.00	Nov-2017	0.935	0.000	S/. 0.00	S/. 0.00
Ene-2018	05	S/. 19,095.40	S/. 19,095.40	Dic-2017	0.939	-1,173.153	S/. -1,173.15	S/. 0.00	S/. 0.00	Dic-2017	0.939	0.000	S/. 0.00	S/. 0.00
Feb-2018	06	S/. 59,132.39	S/. 78,227.79	Ene-2018	0.939	-3,636.046	S/. -4,809.20	S/. 0.00	S/. 0.00	Ene-2018	0.939	0.000	S/. 0.00	S/. 0.00
Mar-2018	07	S/. 330,995.30	S/. 409,223.09	Feb-2018	0.943	-18,794.928	S/. -23,604.13	S/. 0.00	S/. 0.00	Feb-2018	0.943	-447.826	S/. -447.83	S/. -447.83
Abr-2018	08	S/. 34,529.73	S/. 443,752.82	Mar-2018	0.944	-1,917.964	S/. -25,522.10	S/. 11,492.27	S/. 19,378.89	Mar-2018	0.944	-638.157	S/. -1,085.98	S/. -1,085.98
May-2018	09	S/. 3,418.44	S/. 447,171.27	Abr-2018	0.944	-191.878	S/. -25,713.97	S/. 10,808.63	S/. 30,187.53	Abr-2018	0.944	-606.691	S/. -1,692.67	S/. -1,692.67
Jun-2018	10	S/. 0.00	S/. 447,171.27	May-2018	0.951	0.000	S/. -25,713.97	S/. 0.00	S/. 0.00	May-2018	0.951	0.000	S/. -1,692.67	S/. -1,692.67
Jul-2018	11	S/. 447,171.27	S/. 447,171.27	Jun-2018	0.954	0.000	S/. -25,713.97	S/. 5,940.78	S/. 35,728.30	Jun-2018	0.954	-253.301	S/. -1,945.98	S/. -1,945.98
Ago-2018	12	S/. 447,171.27	S/. 447,171.27	Jul-2018	0.954	0.000	S/. -25,713.97	S/. -330.60	S/. 35,397.70	Jul-2018	0.954	15.164	S/. -1,930.81	S/. -1,930.81
Set-2018	13	S/. 447,171.27	S/. 447,171.27	Ago-2018	0.961	0.000	S/. -25,713.97	S/. 327.98	S/. 35,725.68	Ago-2018	0.961	186.129	S/. -1,744.68	S/. -1,744.68
Oct-2018	14	S/. 447,171.27	S/. 447,171.27	Set-2018	0.962	0.000	S/. -25,713.97	S/. -3,879.48	S/. 32,850.19	Set-2018	0.962	116.077	S/. -1,628.60	S/. -1,628.60
Nov-2018	15	S/. 447,171.27	S/. 447,171.27	Oct-2018	0.967	0.000	S/. -25,713.97	S/. 0.00	S/. 32,850.19	Oct-2018	0.967	0.000	S/. -1,628.60	S/. -1,628.60
Dic-2018	16	S/. 447,171.27	S/. 447,171.27	Nov-2018	0.968	0.000	S/. -25,713.97	S/. 0.00	S/. 32,850.19	Nov-2018	0.968	0.000	S/. -1,628.60	S/. -1,628.60
Ene-2019	17	S/. 447,171.27	S/. 447,171.27	Dic-2018	0.971	0.000	S/. -25,713.97	S/. 2,704.28	S/. 35,414.48	Dic-2018	0.971	-79.432	S/. -1,708.04	S/. -1,708.04
TOTAL		S/. 447,171.27	S/. 447,171.27			S/. -25,713.97	S/. -25,713.97	S/. 35,414.48			S/. -1,708.04	S/. -1,708.04	S/. -1,708.04	

Acumulado Total	-25,713.97
Acumulado Anterior	-21,867.78
Reintegro del mes	-3,846.19

[Signature]
 LUDWIG CARASCO BUSTAMANTE
 Ing. Supervisor - CIP 79040
 CESEL S.A.



VALORIZACIÓN N° 17 DEL 01 AL 31 DE ENERO DE 2019 (PRECIOS UNITARIOS)



Contrato N° 025-2017- FONDEPES Ejecución de la Obra: MEJORAMIENTO DE LOS SERVICIOS DEL DESEMBARCADERO PESQUERO ARTESANAL DE SUPE, REGION LIMA, PROVINCIA DE BARRANCA, DISTRITO DE SUPE PUERTO



VALORIZACIÓN N° 17 DEL 01 AL 31 DE ENERO DE 2019 (PRECIOS UNITARIOS)

OBRA: MEJORAMIENTO DE LOS SERVICIOS DEL DESEMBARCADERO PESQUERO ARTESANAL DE SUPE, REGION LIMA, PROVINCIA DE BARRANCA, DISTRITO DE SUPE PUERTO
 PROP: FONDEPES
 CONT: CONSORCIO MARITIMO DEL NORTE
 SUP: CESEL

CUADRO DE REINTEGROS

FORMULA POLINÓMICA N° 01: OBRAS PORTUARIAS

MES	VAL N°	Valorización Programada	Valorización Programada Acumulada	PROGRAMADO				EJECUTADO						
				"K" del Mes		Reajuste V(K-1)	Reajuste Programado Acumulado	Valorización Ejecutada	Valorización Ejecutada Acumulada	"K" del Mes		Reajuste V(K-1)	Reajuste Ejecutado Acumulado	Reajuste Reconocido
				Mes	K					Mes	K			
Set-2017	01	S/. 218,985.17	S/. 218,985.17	Ago-2017	1.021	4,704.154	S/. 4,704.15	S/. 106,436.31	S/. 106,436.31	Ago-2017	1.021	S/. 2,235.16	S/. 2,235.16	S/. 2,235.16
Oct-2017	02	S/. 760,915.28	S/. 979,900.45	Set-2017	1.025	19,256.418	S/. 23,960.57	S/844,357.40	S/. 950,793.71	Set-2017	1.025	S/21,108.93	S/. 23,344.10	S/. 23,344.10
Nov-2017	03	S/. 847,720.19	S/. 1,827,620.64	Oct-2017	1.024	20,620.095	S/. 44,580.67	S/. 392,242.78	S/. 1,343,036.49	Oct-2017	1.024	S/9,413.83	S/. 32,757.92	S/. 32,757.92
Dic-2017	04	S/. 1,221,638.87	S/. 3,049,259.51	Nov-2017	1.021	25,857.066	S/. 70,437.73	S/. 1,187,259.48	S/. 2,530,295.97	Nov-2017	1.021	S/25,129.40	S/. 57,887.32	S/. 57,887.32
Ene-2018	05	S/. 1,147,561.40	S/. 4,196,820.91	Dic-2017	1.026	29,376.745	S/. 99,814.48	S/. 99,814.48	S/. 2,858,334.44	Dic-2017	1.026	S/7,102.94	S/. 64,990.26	S/. 64,990.26
Feb-2018	06	S/. 643,784.51	S/. 4,840,605.42	Ene-2018	1.027	17,247.908	S/. 117,062.39	S/. 153,293.00	S/. 3,011,627.44	Ene-2018	1.027	S/4,106.94	S/. 69,097.20	S/. 69,097.20
Mar-2018	07	S/. 341,299.24	S/. 5,181,904.66	Feb-2018	1.049	16,662.234	S/. 99,814.48	S/. 328,038.47	S/. 2,965,916.96	Feb-2018	1.049	-S/3,674.66	S/. 65,422.54	S/. 65,422.54
Abr-2018	08	S/. 188,203.09	S/. 5,368,109.75	Mar-2018	1.054	9,968.466	S/. 143,690.11	S/. -75,269.47	S/. 2,936,337.97	Mar-2018	1.054	S/1,581.96	S/. 67,004.51	S/. 67,004.51
May-2018	09	S/. 1,090,099.42	S/. 6,458,209.17	Abr-2018	1.050	54,926.875	S/. 198,616.96	S/. 29,558.99	S/. 2,965,916.96	May-2018	1.050	S/1,075.43	S/. 68,079.94	S/. 68,079.94
Jun-2018	10	S/. 533,708.78	S/. 6,991,917.95	May-2018	1.051	32,723.653	S/. 231,340.67	S/. 67,013.77	S/. 2,987,260.43	Jun-2018	1.051	S/5,335.14	S/. 73,415.08	S/. 73,415.08
Jul-2018	11		S/. 6,991,917.95	Jun-2018	1.059	0.000	S/. 231,340.67	S/ 47,706.78	S/. 3,121,980.98	Jul-2018	1.059	S/2,807.14	S/. 76,222.22	S/. 76,222.22
Ago-2018	12		S/. 6,991,917.95	Jul-2018	1.061	0.000	S/. 231,340.67	S/ 20,567.19	S/. 3,142,548.18	Ago-2018	1.061	S/1,258.50	S/. 77,480.72	S/. 77,480.72
Set-2018	13		S/. 6,991,917.95	Ago-2018	1.076	0.000	S/. 231,340.67	S/ 0.00	S/. 3,142,548.18	Set-2018	1.076	S/0.00	S/. 77,480.72	S/. 77,480.72
Oct-2018	14		S/. 6,991,917.95	Set-2018	1.081	0.000	S/. 231,340.67	S/ 0.00	S/. 3,253,006.00	Oct-2018	1.081	S/9,135.37	S/. 86,616.09	S/. 86,616.09
Nov-2018	15		S/. 6,991,917.95	Oct-2018	1.083	0.000	S/. 231,340.67	S/ 110,459.82	S/. 3,275,986.88	Nov-2018	1.083	S/1,933.87	S/. 88,549.96	S/. 88,549.96
Dic-2018	16		S/. 6,991,917.95	Nov-2018	1.084	0.000	S/. 231,340.67	S/ 0.00	S/. 3,275,986.88	Dic-2018	1.084	S/0.00	S/. 88,549.96	S/. 88,549.96
Ene-2019	17		S/. 6,991,917.95	Dic-2018	1.089	0.000	S/. 231,340.67	S/ 0.00	S/. 3,275,986.88	Ene-2019	1.089	S/0.00	S/. 88,549.96	S/. 88,549.96
TOTAL			S/. 6,991,917.95			S/. 231,340.67		S/. 3,275,986.88				S/. 88,549.96		S/. 88,549.96

Acumulado Total	88,549.96
Acumulado Anterior	88,549.96
Reintegro del mes	0.00

CUADRO DE REINTEGROS

FORMULA POLINÓMICA N° 02: EDIFICIO EN TIERRA ESTRUCTURA

MES	VAL N°	Valorización Programada	Valorización Programada Acumulada	PROGRAMADO				EJECUTADO						
				"K" del Mes		Reajuste V(K-1)	Reajuste Programado Acumulado	Valorización Ejecutada	Valorización Ejecutada Acumulada	"K" del Mes		Reajuste V(K-1)	Reajuste Ejecutado Acumulado	Reajuste Reconocido
				Mes	K					Mes	K			
Set-2107	01	S/. 23,442.45	S/. 23,442.45	Ago-2017	1.015	343.879	S/. 343.88	S/. 119,393.59	S/. 119,393.59	Ago-2017	1.015	1,751.42	S/. 1,751.42	S/. 1,751.42
Oct-2017	02	S/. 193,569.91	S/. 217,012.35	Set-2017	1.017	3,263.324	S/. 3,607.20	S/157,933.71	S/. 277,329.30	Set-2017	1.017	2,662.55	S/. 4,413.97	S/. 4,413.97
Nov-2017	03	S/. 1,220,887.31	S/. 1,437,899.66	Oct-2017	1.017	21,066.186	S/. 24,673.39	S/. 857,570.31	S/. 1,134,899.61	Oct-2017	1.017	14,797.22	S/. 19,211.19	S/. 19,211.19
Dic-2017	04	S/. 245,811.60	S/. 1,683,711.47	Nov-2017	1.015	3,767.939	S/. 28,441.33	S/. 138,517.05	S/. 1,273,416.66	Nov-2017	1.015	2,123.27	S/. 21,334.45	S/. 21,334.45
Ene-2018	05	S/. 658,458.18	S/. 2,342,169.64	Dic-2017	1.017	11,465.818	S/. 39,907.15	S/. 53,320.73	S/. 1,326,737.38	Dic-2017	1.017	928.48	S/. 22,262.93	S/. 22,262.93
Feb-2018	06	S/. 285,637.53	S/. 2,627,807.18	Ene-2018	1.020	5,684.941	S/. 45,592.09	S/. 253,267.64	S/. 1,580,005.03	Ene-2018	1.020	5,040.69	S/. 27,303.63	S/. 27,303.63
Mar-2018	07	S/. 836,834.01	S/. 3,464,641.19	Feb-2018	1.041	34,321.785	S/. 79,913.87	S/. 246,884.19	S/. 1,826,889.22	Feb-2018	1.041	10,125.67	S/. 37,429.30	S/. 37,429.30
Abr-2018	08	S/. 87,679.20	S/. 3,552,320.39	Mar-2018	1.044	2,957.572	S/. 82,873.04	S/. 82,873.04	S/. 1,878,701.23	Mar-2018	1.044	2,264.18	S/. 39,693.48	S/. 39,693.48
May-2018	09	S/. 40.70	S/. 3,552,361.09	Abr-2018	1.039	1.599	S/. 82,873.04	S/ 121,196.47	S/. 1,999,897.70	Abr-2018	1.039	4,762.40	S/. 44,455.88	S/. 44,455.88
Jun-2018	10	S/ 0.00	S/. 3,552,361.09	May-2018	1.046	0.000	S/. 82,873.04	S/ 134,191.86	S/. 2,134,089.56	May-2018	1.046	6,123.08	S/. 50,578.96	S/. 50,578.96
Jul-2018	11		S/. 3,552,361.09	Jun-2018	1.044	0.000	S/. 82,873.04	S/ 198,055.29	S/. 2,332,144.85	Jun-2018	1.044	8,768.26	S/. 59,347.22	S/. 59,347.22
Ago-2018	12		S/. 3,552,361.09	Jul-2018	1.046	0.000	S/. 82,873.04	S/ 104,581.66	S/. 2,436,726.45	Jul-2018	1.046	4,785.07	S/. 64,132.29	S/. 64,132.29
Set-2018	13		S/. 3,552,361.09	Ago-2018	1.059	0.000	S/. 82,873.04	S/ 10,478.58	S/. 2,447,205.02	Ago-2018	1.059	622.90	S/. 64,755.19	S/. 64,755.19
Oct-2018	14		S/. 3,552,361.09	Set-2018	1.061	0.000	S/. 82,873.04	S/ 69,354.83	S/. 2,516,559.86	Set-2018	1.061	4,246.72	S/. 69,001.91	S/. 69,001.91
Nov-2018	15		S/. 3,552,361.09	Oct-2018	1.063	0.000	S/. 82,873.04	S/ 13,997.26	S/. 2,530,497.12	Oct-2018	1.063	37.604	S/. 69,039.51	S/. 69,039.51
Dic-2018	16		S/. 3,552,361.09	Nov-2018	1.065	0.000	S/. 82,873.04	S/ 271,189.75	S/. 2,801,686.87	Nov-2018	1.065	12,450	S/. 69,051.96	S/. 69,051.96
Ene-2019	17		S/. 3,552,361.09	Dic-2018	1.069	0.000	S/. 82,873.04	S/ 32,737.65	S/. 2,834,424.52	Dic-2018	1.069	349.509	S/. 69,401.47	S/. 69,401.47
TOTAL		S/. 3,552,361.09				S/. 82,873.04		S/. 2,834,424.52				S/. 69,401.47		S/. 69,401.47

Acumulado Total	69,401.47
Acumulado Anterior	69,051.96
Reintegro del mes	349.51

Ludwino Carrasco Bustamante
 LUDWINO CARRASCO BUSTAMANTE
 Ing. Supervisor - CIP 79040
 CESEL S.A.

100

ANEXO 02
Valorización N°17 – ENERO 2018
Presentada por el Contratista

LUDWIG CARRASCO BUSTAMANTE
Ing. Supervisor - CIP 79040
CESEL S.A.



PERÚ

Ministerio de la Producción



FONDEPES
Fondo Nacional de Desarrollo Pesquero

Fecha: 11/02/19

MEMORANDO INTERNO N° 539 -2019 -FONDEPES/DIGENIPAA/AOEM

Asunto : Hemo Interesado 913- 2019 digenipaa

Referencia : _____ Registro: _____

Destino	Indicación	Destino	Indicación

Observaciones:

Ing. Luis Tello

Atentamente,



Indicaciones:

- | | | | |
|---------------------------|--------------------------|-----------------------------|--------------------------|
| 01. Autorizado/ Aprobado | 02. Calificar/ Evaluar | 03. Informe | 04. Proyectar resolución |
| 05. Atención/ Tramitación | 06. Conocimiento y fines | 07. Notificar al interesado | 08. Reformular |
| 09. Ayuda memoria | 10. Coordinar | 11. Opinión/ Recomend | 12. Consolidar |
| 13. Aclarar redacción | 14. Implementar/ Ejecut | 15. Preparar respuesta | 16. Visación |
| 17. Agregar a anteced | 18. Archivo | 19. Ampliar | 20. Seguimiento |



Fecha: 02/11/19

MEMORANDUM INTERNO N° 913 - 2019 FONDEPES/ DIGENIPAA

Asunto : CSL. 174302. PU. OPA. S. 295-19

Referencia : _____ Registro : 1175

Destino	Indicacion	Destino	Indicación
JEFATURA		DIGECADETA	
SG		OGA	
OCI		OGAJ	
DIGEPROFIN		OGPP	
DIGECADEPA		OTROS	<u>AOEM</u>

Observaciones: _____

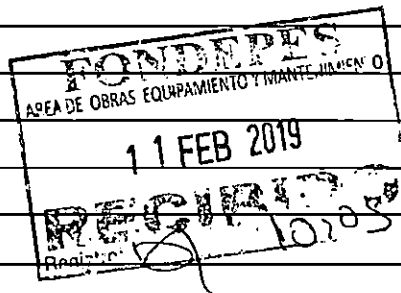

Atentamente

Indicaciones:

- | | | | |
|--------------------------------|--------------------------|-----------------------------|-----------------|
| 01. Autorizado/Aprobado | 02. Calificar/Evaluar | 03. Informe | 04. Proyectar |
| 05. Atención/Tramitación | 06. Conocimiento y fines | 07. Notificar al interesado | 08. Reformular |
| 09. Ayuda memoria | 10. Coordinar | 11. Opinión/Recomendación | 12. Consollar |
| 13. Aclarar redacción | 14. Implementar/Ejecutar | 15. Preparar respuesta | 16. Visación |
| 17. Agregar a sus antecedentes | 18. Archivo | 19. Ampliar | 20. Seguimiento |

Lima, 08 de febrero de 2019

CSL.174302.PU.DPA.S.295.19

Señores:

FONDO NACIONAL DE DESARROLLO PESQUERO - FONDEPES

Av. Petit Thouars N° 115 - Cercado de Lima

Lima.-

- Atención : **Ing. Luis Alberto Barbieri Quino**
Director General de Inversión Pesquera Artesanal y Acuícola
- Asunto : **Valorización N° 17 de Obra del contratista CMN - Enero 2019**
- Referencia : Contrato N° 30-2017- FONDEPES/OGA Supervisión de la Ejecución de la Obra: "Mejoramiento y recuperación de los servicios del Desembarcadero pesquero artesanal de Supe", Provincia de Barranca, Región de Lima.
- a) C030-2019-CMN-SUPE (07-FEB-2019)
b) CSL.174302.PU.DPA.S.292.19 (07-FEB-2019)

De mi consideración:

Es grato dirigimos a usted, para saludarlo y hacerle llegar la valorización N° 17 del contratista CMN entregada a la supervisión con el documento a) de la referencia, correspondiente al mes de enero del 2019 de la Obra "Mejoramiento y recuperación de los servicios del Desembarcadero pesquero artesanal de Supe".

Es preciso indicar que, debido al atraso del contratista en la entrega de esta documentación, la Supervisión elaboró su propia valorización y lo entregó a la Entidad con el documento b) de la referencia.

Agradeciendo la atención a la presente, nos despedimos.

Atentamente,

FONDO NACIONAL DE DESARROLLO PESQUERO	
	
2829243	
N° DOC:	00001175-2019
CLAVE:	9830
USUARIO:	usuario_alog69
FECHA Y HORA:	11/02/2019 08:28:29
TELEFONO:	2097700
www.fondopes.gob.pe	

LUDWING CARRASCO BUSTAMANTE
Ing. Supervisor - CIP 79040
CESEL S.A.

Av. José Gálvez Barrenechea 646
San Isidro - Lima 27 - Perú
Telf: (51-1) 705-500
cesel@cesel.com.pe
www.cesel.com.pe

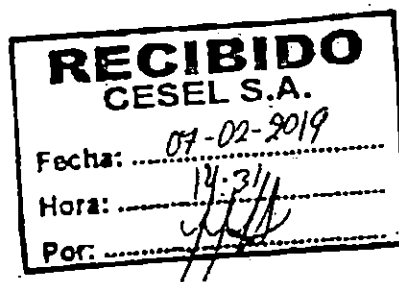

C030-2019-CMN-SUPE

Supe, Febrero 07 del 2019

Señores
CESEL S.A.
Av. J. Gálvez Barrenechea N° 646 Urb. Corpac
San Isidro:

Atte: Ing. Ludwing Carrasco
Supervisión Cesel

Asunto: Valorización N°17 – Enero 2019

Ref : MEJORAMIENTO Y RECUPERACION DE LOS SERVICIOS DEL
DESEMBARCADERO PESQUERO ARTESANAL DE SUPE, DISTRITO DE
SUPE PUERTO, PROVINCIA DE BARRANCA, REGIÓN LIMA

De nuestra consideración:

Adjunto a la presente, hacemos entrega de la Valorización N°17 correspondiente al mes de Enero de 2019.

Sin otro particular, nos reiteramos de ustedes.

Atentamente,

CONSORCIO MARITIMO DEL NORTE
DESEMBARCADERO ARTESANAL DE SUPE
[Signature]
DANIEL JOAQUIN MORALES VIVARICO
RESIDENTE DE OBRA
REG. CIP N° 98093

INFORME MENSUAL

VALORIZACIÓN N°17

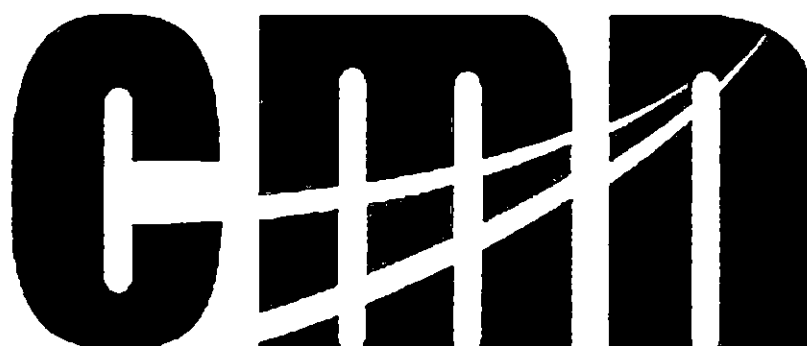

CONSORCIO MARITIMO DEL NORTE

**"Mejoramiento y Recuperación de los Servicios del
Desembarcadero Pesquero Artesanal de Supe, Distrito
de Supe Puerto, Provincia de Barranca, Región Lima"**

ENERO

2019

 CONSORCIO MARITIMO DEL NORTE	CONSORCIO MARÍTIMO DEL NORTE		
	MEJORAMIENTO Y RECUPERACION DE LOS SERVICIOS DEL DESEMBARCADERO PESQUERO ARTESANAL DE SUPE, DISTRITO DE SUPE PUERTO, PROVINCIA DE BARRANCA, REGIÓN LIMA		
	Tipo de Documento	N°	Mes
Valorización	17	Enero 2019	31/01/2018

CONTENIDO

- I. GENERALIDADES
 - 1.1 Antecedentes
 - 1.2 Datos generales de obra

- II. CONTROL DE AVANCE
 - 2.1 Descripción
 - 2.2 Estatus de permisos y licencias
 - 2.3 Avance físico de obra

- III. CRONOGRAMA DE AVANCE (COMPARACIÓN DE LO PROGRAMADO Y LO EJECUTADO HASTA LA FECHA)

- IV. CONTROL DE CALENDARIO DE ADQUISICIÓN DE MATERIALES

- V. CONTROL DE CALIDAD DE MATERIALES
 - 5.1 Certificados CONCRETO, ACERO, ETC
 - 5.2 Control de vaciados

- VI. CONTROL DE EQUIPOS

- VII. CONTROL Y PREVENCIÓN DE RIESGOS (SEGURIDAD)
- VIII. CONTROL AMBIENTAL INFORME DE LAS ACTIVIDADES REALIZADAS DURANTE EL MES.

 CONSORCIO MARITIMO DEL NORTE	CONSORCIO MARÍTIMO DEL NORTE		
	MEJORAMIENTO Y RECUPERACION DE LOS SERVICIOS DEL DESEMBARCADERO PESQUERO ARTESANAL DE SUPE, DISTRITO DE SUPE PUERTO, PROVINCIA DE BARRANCA, REGIÓN LIMA		
Tipo de Documento	N°	Mes	Fecha
Valorización	17	Enero 2019	31/01/2018

I. GENERALIDADES

 CONSORCIO MARÍTIMO DEL NORTE	CONSORCIO MARÍTIMO DEL NORTE		
	MEJORAMIENTO Y RECUPERACION DE LOS SERVICIOS DEL DESEMBARCADERO PESQUERO ARTESANAL DE SUPE, DISTRITO DE SUPE PUERTO, PROVINCIA DE BARRANCA, REGIÓN LIMA		
	Tipo de Documento	N°	Mes
Valorización	17	Enero 2019	31/01/2018

I. GENERALIDADES

1.1 Antecedentes

Con fecha 24 de junio del 2017, se adjudicó la Licitación Pública N°001-2017, Primera convocatoria para la contratación de la ejecución de las obras por paquete: **"MEJORAMIENTO Y RECUPERACION DE LOS SERVICIOS DEL DESEMBARCADERO PESQUERO ARTESANAL DE SUPE, DISTRITO DE SUPE PUERTO, PROVINCIA DE BARRANCA, REGIÓN LIMA "**.

1.2 Datos generales de obra

Licitación Pública : Licitación Pública N° 001-2017.

OBRA : "Mejoramiento y Recuperación de los Servicios del Desembarcadero Pesquero Artesanal de Supe, Distrito de Supe Puerto, Provincia de Barranca, Región Lima"

Ubicación : Distrito de Supe Puerto
Provincia de Barranca
Región Lima.

Entidad Contratante : FONDEPES.

Modalidad de Ejecución : A Precios Unitarios.

Contratista : Consorcio Marítimo del Norte

Residente de Obra : Ing. Daniel Morales Vivanco

Supervisor de Obra : Ing. Ludwing Carrasco Bustamante

Monto de la Obra : S/. 21,509,089.61 Inc. IGV.

 CONSORCIO MARITIMO DEL NORTE	CONSORCIO MARÍTIMO DEL NORTE		
	MEJORAMIENTO Y RECUPERACION DE LOS SERVICIOS DEL DESEMBARCADERO PESQUERO ARTESANAL DE SUPE, DISTRITO DE SUPE PUERTO, PROVINCIA DE BARRANCA, REGIÓN LIMA		
	Tipo de Documento	N°	Mes
Valorización	17	Enero 2019	Fecha 31/01/2018

Monto de Contrato	:	S/. 18,228,042.04 03 Sin IGV.
Plazo de Ejecución Contractual	:	270 días calendario.
Entrega de Terreno	:	06 de septiembre del 2017.
Fecha de inicio Del Plazo	:	19 de septiembre de 2017.
Fecha de Término Del Plazo	:	15 de junio de 2018.
Ampliación de Plazo N° 01	:	Denegada por la Entidad
Ampliación de Plazo N° 02	:	Denegada por la Entidad
Adicional de Obra N ° 01	:	Aprobada mediante Resolución Jefatural N° 008-2018-FONDEPES/J por Modificación de la partida 01.05 Enrocado de Protección y Terraplén
Ampliación de Plazo N° 03	:	Aprobada RSG Nro. 028-2018-FONDEPES/SG (42 DIAS)
Ampliación de Plazo N° 04	:	Aprobada RSG Nro. 029-2018-FONDEPES/SG (32 DIAS)
Nueva Fecha de Término Del Plazo	:	28 de agosto de 2018.
Adicional de Obra N ° 02	:	Aprobada mediante Resolución Jefatural N° 052-2018-FONDEPES/J por Modificación de cimentación de la zona de edificios en Tierra.
Ampliación de Plazo N° 05	:	28 días (Aprobada RSG N° 110-2018-FONDEPES/SG)
Ampliación de Plazo N° 06	:	(Denegada RSG N° 111-2018-FONDEPES/SG)

	CONSORCIO MARÍTIMO DEL NORTE		
	MEJORAMIENTO Y RECUPERACION DE LOS SERVICIOS DEL DESEMBARCADERO PESQUERO ARTESANAL DE SUPE, DISTRITO DE SUPE PUERTO, PROVINCIA DE BARRANCA, REGIÓN LIMA		
	Tipo de Documento	N°	Mes
Valorización	17	Enero 2019	31/01/2018

Ampliación de Plazo N° 07 : (Denegada RSG N° 112-2018-FONDEPES/SG)

Nueva Fecha de Término
Del Plazo : 25 de setiembre de 2018.

Adicional de Obra N° 03 : Aprobada mediante Resolución Jefatural N° 094-2018-FONDEPES/J por Modificación de Instalaciones Eléctricas.

Adicional de Obra N° 04 : Aprobada mediante Resolución Jefatural N° 095-2018-FONDEPES/J por Modificación de Instalaciones Sanitarias.

Ampliación de Plazo N° 08 : 52 días (Aprobada RSG N° 171-2018-FONDEPES/SG)

Ampliación de Plazo N° 09 : (Denegada RSG N° 172-2018-FONDEPES/SG)

Ampliación de Plazo N° 10 : (Aprobado RSG N° 215-2018-FONDEPES/SG)

Ampliación de Plazo N° 11 : (Denegada RSG N° 216-2018-FONDEPES/SG)

Ampliación de Plazo N° 12 : (Denegada RSG N° 217-2018-FONDEPES/SG)

Ampliación de Plazo N° 13 : (Denegada RSG N° 247-2018-FONDEPES/SG)

Ampliación de Plazo N° 14 : (Aprobada RSG N° 248-2018-FONDEPES/SG)

Nueva Fecha de Término
Del Plazo : 15 de Marzo de 2018.

 CONSORCIO MARITIMO DEL NORTE	CONSORCIO MARÍTIMO DEL NORTE		
	MEJORAMIENTO Y RECUPERACION DE LOS SERVICIOS DEL DESEMBARCADERO PESQUERO ARTESANAL DE SUPE, DISTRITO DE SUPE PUERTO, PROVINCIA DE BARRANCA, REGIÓN LIMA		
Tipo de Documento	Nº	Mes	Fecha
Valorización	17	Enero 2019	31/01/2018

II. CONTROL DE AVANCE

 CONSORCIO MARITIMO DEL NORTE	CONSORCIO MARÍTIMO DEL NORTE		
	MEJORAMIENTO Y RECUPERACION DE LOS SERVICIOS DEL DESEMBARCADERO PESQUERO ARTESANAL DE SUPE, DISTRITO DE SUPE PUERTO, PROVINCIA DE BARRANCA, REGIÓN LIMA		
Tipo de Documento	N°	Mes	Fecha
Valorización	17	Enero 2019	31/01/2018

II. CONTROL DE AVANCE

2.1 Descripción

A la fecha se viene ejecutando las actividades programadas de acuerdo a nuestro Cronograma de actividades, el mismo que se viene cumpliendo llegando a un porcentaje de avance ejecutado de 51.17% a la fecha.

 CONSORCIO MARITIMO DEL NORTE	CONSORCIO MARÍTIMO DEL NORTE		
	MEJORAMIENTO Y RECUPERACION DE LOS SERVICIOS DEL DESEMBARCADERO PESQUERO ARTESANAL DE SUPE, DISTRITO DE SUPE PUERTO, PROVINCIA DE BARRANCA, REGIÓN LIMA		
Tipo de Documento	N°	Mes	Fecha
Valorización	17	Enero 2019	31/01/2018

2.2 Estatus de Permisos y Licencias



000241

"AÑO DEL BUEN SERVICIO AL CIUDADANO"

**EL GERENTE DE SERVICIO PÚBLICO DE LA MUNICIPALIDAD
PROVINCIAL DE BARRANCA**

OTORGA LA SIGUIENTE:

A U T O R I Z A C I O N

Que, otorga la Gerencia de Servicio Públicos, en mérito a la Ley N° 27314-Ley General de Residuos Sólidos y de conformidad con lo establecido en la Ley Orgánica de Municipalidades - Ley N° 27972, describe: Las Municipalidades Provinciales son responsables de la Gestión de los Residuos Sólidos de origen domiciliario, comercial y de aquellas actividades que generan residuos similares en todo el ámbito de la jurisdicción y al Acuerdo de Concejo N° 057-2016-AUCPB, al CONVENIO INTERINSTITUCIONAL ENTRE LA MUNICIPALIDAD PROVINCIAL DE BARRANCA Y LA EMPRESA AGRICULTURA Y SERVICIOS S.R.L. EN RELACION DE GESTION Y MANEJO DE RESIDUOS SOLIDOS EN LA DISPOSICION FINAL.

En tal sentido, se autoriza a la Empresa AGRYS S.R.L., ejercer la actividad de arrojar los residuos sólidos domiciliarios, comerciales e industriales al vertedero controlado municipal en el KM 214 - 216, de jurisdicción del Distrito de Paramonga, Provincia de Barranca, Departamento de Lima.

Se otorga la presente para los fines consiguientes.

Barranca, 22 de Junio del 2016.

MUNICIPALIDAD PROVINCIAL DE BARRANCA

Lic. Miguel Angel Cabello Aldave
Gerencia de Servicios Públicos



MINISTERIO DE SALUD
PERU
DIGESA
DIRECCION GENERAL DE
SALUD AMBIENTAL

Reg. ECNB-1806.16

EXP. N°: 56565-2015-EC
Informe n.° 105-2016/DSB/DIGESA
SUCE n.° 2015435800

**REGISTRO
EMPRESAS COMERCIALIZADORAS DE RESIDUOS SÓLIDOS
(EC-RS)**

- A. EMPRESA**
Razón Social : AGRICULTURA Y SERVICIOS SOC.COM.RESP.LTD
N.° RUC : 20488240642
Representante Legal : Ángel Hermenegildo Segundo Torres Visitación
- B. DOMICILIO**
Legal y planta : Prolongación Ferrocarril CC.PP. Repartición, distrito y provincia de Barranca y departamento de Lima.
- C. ACTIVIDADES OPERATIVAS**

MERCADO NACIONAL	
AMBITO NO MUNICIPAL	Código
Recolección de residuos sólidos no peligrosos de origen industrial.	IN-1
Transporte de residuos sólidos no peligrosos de origen industrial.	IN-2
Recolección de residuos sólidos no peligrosos de origen de instalaciones o actividades especiales.	IE-1
Transporte de residuos sólidos no peligrosos de origen de instalaciones o actividades especiales.	IE-2

- D. REGISTRO**
La Dirección de Saneamiento Básico de la Dirección General de Salud Ambiental (Digesa) emite la presente Constancia de Inscripción en el Registro de Empresas Comercializadoras de Residuos Sólidos (EC-RS), a favor de la empresa AGRICULTURA Y SERVICIOS SOC.COM.RESP.LTD para el desarrollo de las actividades descritas, bajo las siguientes condiciones:

1. La empresa es responsable que las actividades registradas en el ítem C se realicen cumpliendo la Ley General de Residuos Sólidos; Ley N° 27314 y su Reglamento, aprobado por D.S. N° 057-2004-PCM.
2. El Registro podrá ser anulado al verificarse el incumplimiento de los requisitos establecidos en las normas específicas.
3. Las actividades de la empresa están sujetas a vigilancia sanitaria por parte de la autoridad de salud, en caso de constatar que la empresa realiza actividades diferentes a los señalados en el ítem C, se procederá a la cancelación del presente Registro.
4. El registro tiene vigencia de cuatro (04) años y no constituye autorización de funcionamiento u operación.

Lima. 11 ENE. 2016



STF/ENB/ETS



MINISTERIO DE SALUD
Dirección General de Salud Ambiental
Dirección de Saneamiento Básico
"DIGESA"

Lic. SUSALEN TANG FLORES
Directora Ejecutiva

**MINISTERIO DE SALUD
PERU
DIGESA**
DIRECCION GENERAL DE
SALUD AMBIENTAL
E INOCUIDAD ALIMENTARIA

EXP. Nº 448-2017-EPS
Informe Nº 897-2017/DSA/DIGESA
SUCE Nº 2017004954

**REGISTRO
EMPRESAS PRESTADORA DE SERVICIOS DE RESIDUOS SÓLIDOS
(EPS-RS)**

- A. EMPRESA**
Razón Social : **AGRICULTURA Y SERVICIOS
SOC.COM.RESP.LTD**
Nº RUC : **20488240642**
Representante Legal : **Ángel Hermenegildo Segundo Torres Visitación**
- B. DIRECCIÓN**
Oficina Administrativa : **Prolongación Ferrocarril CC.PP. Reparición,
distrito y provincia de Barranca, departamento de
Lima.**
Planta de Operaciones : **Prolongación Ferrocarril CC.PP. Reparición,
distrito y provincia de Barranca, departamento de
Lima.**
- C. DIRECCIÓN TÉCNICA**
Responsable técnico : **Nieves Verastegui Ugas**
C.I.P. : **45364**
- D. ACTIVIDADES OPERATIVAS Y TIPOS DE RESIDUOS SÓLIDOS**

COMERCIO NACIONAL	
ÁMBITO NO MUNICIPAL	
Código	Tipos de Residuos
ES-02 ES-03	Clase C: Residuo común: En esta categoría se incluyen, Tipo C1: Administrativos: desechos de papel no contaminado, periódicos, revistas, desechos de cartón cajas, desechos de latas. Tipo C2: Desechos de Vidrio, desechos de madera, desechos de plásticos. Tipo C3 Restos de preparación de alimentos, productos de jardín.
IN-02 IN-03	Chatarra metálica (ii. Chatarra de hierro y acero; iii. Chatarra de cobre; iv. Chatarra de níquel; v. Chatarra de aluminio productos papel: blanco, revistas, periódicos, cartón, Residuos de plástico, botellas, recipientes de plásticos, vidrio. RAEE: Grandes electrodomésticos, Pequeños electrodomésticos, Equipos de informática y telecomunicaciones, Aparatos electrónicos de consumo
IE-02 IE-03	Chatarra metálica (ii. Chatarra de hierro y acero; iii. Chatarra de cobre; iv. Chatarra de níquel; v. Chatarra de aluminio) productos papel: blanco, revistas, periódicos, cartón, Residuos de plástico, botellas, recipientes de plásticos, vidrio.

- E. REGISTRO**
La Dirección de Salud Ambiental de la Dirección General de Salud Ambiental e Inocuidad Alimentaria (Digesa) emite el presente Registro de Empresa Prestadora de Servicio de Residuos Sólidos (EPS-RS), a favor de la empresa **AGRICULTURA Y SERVICIOS SOC.COM.RESP.LTD**, para el desarrollo de los servicios descritos, bajo las siguientes condiciones:

- La empresa es responsable que las actividades registradas en el literal D se realicen cumpliendo la Ley n.º 27314; Ley General de Residuos Sólidos, la modificatoria según D.L. N.º 1065 y su reglamento aprobado mediante D.S. N.º 057-2004-PCM.

MD Domiciliario; MC Comercial; ML Limpieza De Espacios Públicos; MO De otras actividades; ES Establecimiento de atención Salud; IN Industrial; CO Actividades de Construcción; AG Agropecuario; IE Instalaciones o Actividades Especiales
1: Barrido, 2: Recolección; 3: transporte, 4: transferencia; 5 tratamiento; 6 disposición final.

"Año de la Consolidación del Mar de Grau"

ACUERDO DE CONCEJO

Nº 057-2016-AL/CPB

EL ALCALDE DE LA MUNICIPALIDAD PROVINCIAL DE BARRANCA;

VISTO: En Sesión extraordinaria del Concejo Municipal, de fecha 22 de Junio del 2016, referente a la APROBACIÓN DE LA SUSCRIPCIÓN DEL "CONVENIO INTERINSTITUCIONAL ENTRE LA MUNICIPALIDAD PROVINCIAL DE BARRANCA Y LA EMPRESA AGRICULTURA Y SERVICIOS S.R.L.- AGRYS SRL EN RELACION A LA GESTION DEL MANEJO DE RESIDUOS SOLIDOS EN LA DISPOSICION FINAL" y;

CONSIDERANDO:

Que, los Gobiernos Locales gozan de autonomía política, económica y administrativa en los asuntos de su competencia. La autonomía que la Constitución Política del Perú, establece para las Municipalidades radica en la facultad de ejercer actos de gobierno, administrativo y de administración con sujeción al ordenamiento jurídico.

Que, según el Numeral 26 del Artículo 9º de la Ley Orgánica de Municipalidades, Ley Nº 27972 "Corresponde al concejo Municipal Aprobar la Celebración de convenios de cooperación nacional e internacional y convenios interinstitucionales"

Que, la Ley Nº 28411 - Ley General del sistema Nacional de Presupuesto en su Artículo 6º establece: "La Oficina de Presupuesto o la que haga sus veces es responsable de conducir el Proceso Presupuestario de la entidad, sujetándose a las disposiciones que emita la dirección Nacional del Presupuesto Público, para cuyo efecto, organiza, consolida, verifica y presenta la información que se genere así como coordina y controla la información de ejecución de ingresos y gastos autorizados en los Presupuestos y sus modificaciones, los que constituyen el marco límite de los créditos presupuestarios aprobados".

Que, mediante ROF. 1457-2016, el Sr. Ángel Torres Visilación, Gerente General de la Empresa Agricultura y Servicios S.R.L., presenta ante la entidad edil la propuesta de convenio entre la Municipalidad Provincial de Barranca y la Empresa AGRYS SRL, con la finalidad de poder seguir realizando una adecuada gestión y manejo de los residuos sólidos está sujeto al cumplimiento de la Ley General de residuos sólidos Nº 27314 y su reglamento.

Que, al respecto con el Informe Nº 062-2016-GSP/MAC-MPB, el Gerente de Servicios Público, efectúa el informe técnico respecto a la presente propuesta de convenio, asimismo el Gerente de Asesoría Jurídica a través del Informe Legal Nº 786-2016-GAJ/MPB, que señala que resulta viable la suscripción del Convenio, debiéndose tomar en cuenta que la Municipalidad no cuenta con un vertedero manual ni mecanizado, menos aun con un relleno sanitario manual, por lo que dicho convenio resulta necesario para la atención, mejora y manejo de los residuos sólidos en salvaguarda de la salud pública y por una gestión adecuada de los mismos.

Que, en sesión de Concejo de fecha 17 de Junio del 2016, el Pleno del Concejo, resuelve a través del Acuerdo de Concejo Nº 051-2016-AL/CPB, lo siguiente: REQUERIR a los regidores que conforman la Comisión de Servicios Públicos evaluar el convenio Interinstitucional entre la Municipalidad Provincial de Barranca y la Empresa Agricultura y Servicios S.R.L. (AGRYS) en relación de gestión y manejo de residuos sólidos en la disposición final, conforme al marco normativo vigente y como resultado del debate de la presente sesión, la misma que deberá ser integrado a la sesión extraordinaria de fecha 24 de Junio de 2016.

"TODOS POR LA SEGURIDAD... TODOS POR LA VIDA"

Jr. ZAVALA Nº 500 - TELF: 235 2146

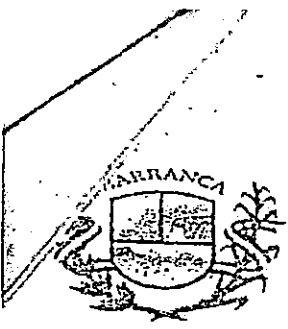

MUNICIPALIDAD PROVINCIAL
DE BARRANCA

"Año de la Consolidación del Mar de Grau"

Que, la Comisión de Servicios Públicos presenta su dictamen señalando la conformidad del convenio, debiéndose agregar detalles expuestos al pleno del Concejo y que formaran parte del Convenio a aprobarse.

Que, en cumplimiento de lo dispuesto el Artículo 17° y 41° de la Ley N° 27972 - Ley Orgánica de Municipalidades y el Artículo 194° de la Constitución Política del Perú, el Pleno del Concejo Provincial de Barranca con el voto UNÁNIME de los Señores Regidores presentes y con dispensa del trámite de lectura y aprobación de Acta, se;

ACUERDA:

- ARTICULO 1.-** APROBAR, la SUSCRIPCION DEL "CONVENIO INTERINSTITUCIONAL ENTRE LA MUNICIPALIDAD PROVINCIAL DE BARRANCA Y LA EMPRESA AGRICULTURA Y SERVICIOS S.R.L.- AGRYS, SRL EN RELACION A LA GESTION DEL MANEJO DE RESIDUOS SOLIDOS EN LA DISPOSICION FINAL".
- ARTICULO 2.-** AUTORIZAR, al Señor Alcalde de la Municipalidad Provincial de Barranca, a que en representación del Concejo Municipal lleve a cabo la Suscripción del presente Convenio.
- ARTICULO 3.-** ENCARGAR a la Gerencia Municipal, a la Gerencia de Servicios Públicos y demás Áreas pertinentes, el cumplimiento del presente Acuerdo.

Dado en la Casa Municipal, a los Veintidós días del mes de Junio del Dos Mil Dieciséis:

REGÍSTRESE, COMUNÍQUESE Y CÚMPLASE.

MUNICIPALIDAD PROVINCIAL DE BARRANCA
Abog. Karla Carla Carruapoma Rojas
SECRETARIA GENERAL

MUNICIPALIDAD PROVINCIAL DE BARRANCA
Ing. José Elmer Marreros Saucedo
ALCALDE

"TODOS POR LA SEGURIDAD... TODOS POR LA VIDA"

Jr. ZAVALA N°500 - TELF: 235 2146

 CONSORCIO MARITIMO DEL NORTE	CONSORCIO MARÍTIMO DEL NORTE		
	MEJORAMIENTO Y RECUPERACION DE LOS SERVICIOS DEL DESEMBARCADERO PESQUERO ARTESANAL DE SUPE, DISTRITO DE SUPE PUERTO, PROVINCIA DE BARRANCA, REGIÓN LIMA		
	Tipo de Documento	N°	Mes
Valorización	17	Enero 2019	31/01/2018

2.3 Avance Físico de Obra

01 OBRAS PORTUARIAS**01.02.01 FABRICACION DE PILOTES DE CONCRETO****01.02.01.01 CONCRETO EN PILOTES**

01.02.01.02 ENCOFRADO Y DEENCOFRADO PILOTES

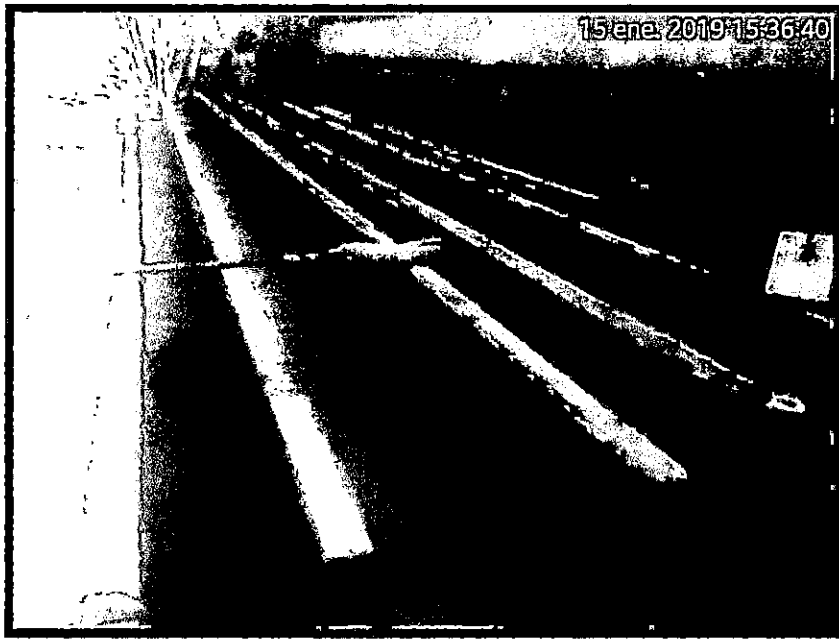

01.02.01.03 ACERO CORRUGADO PILOTES

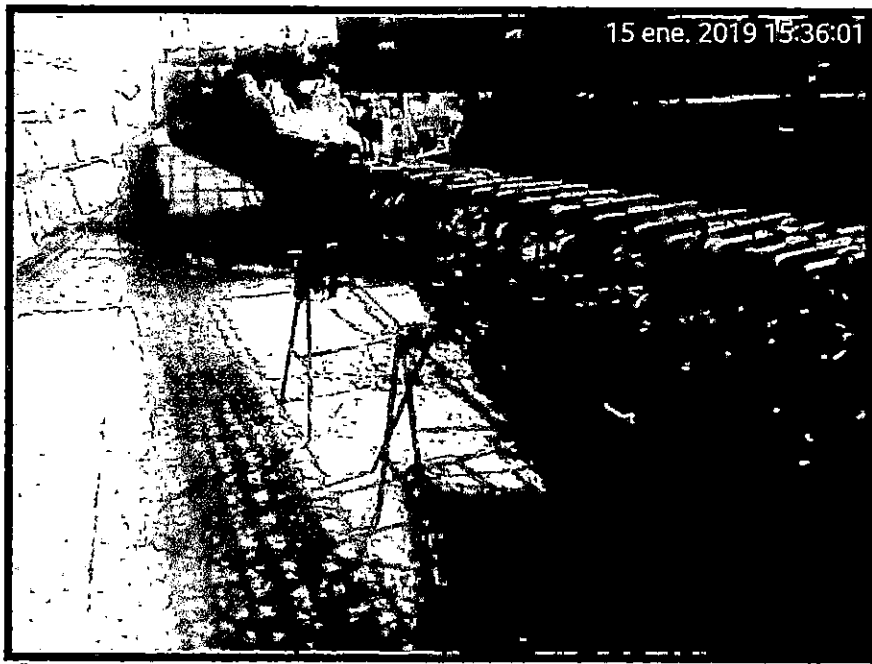

02.04 CONCRETO SIMPLE
02.04.01 CIMIENTO CORRIDO
02.04.01.01 CONCRETO CICLOPEO



**02.04.01.02 ENCOFRADO Y DEENCOFRADO DE CIMIENTO
CORRIDO**

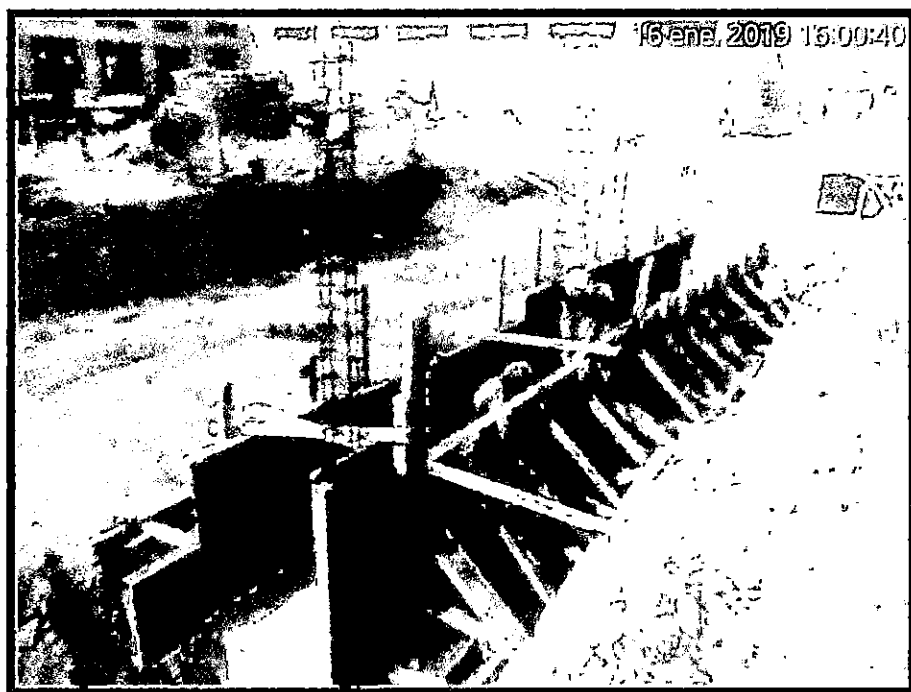

02.04.03 SOBRECIMIENTO

02.04.03.01 CONCRETO SOBRECIMIENTOS



02.04.03.02 ENCOFRADO SOBRECIMENTOS

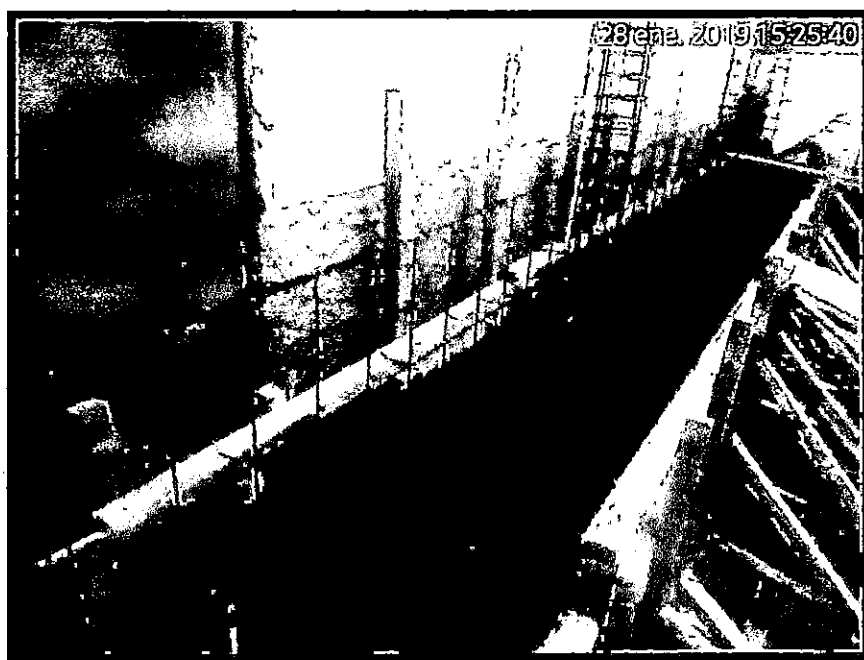

02.05.01 ZAPATAS

02.05.01.01 CONCRETO ZAPATAS

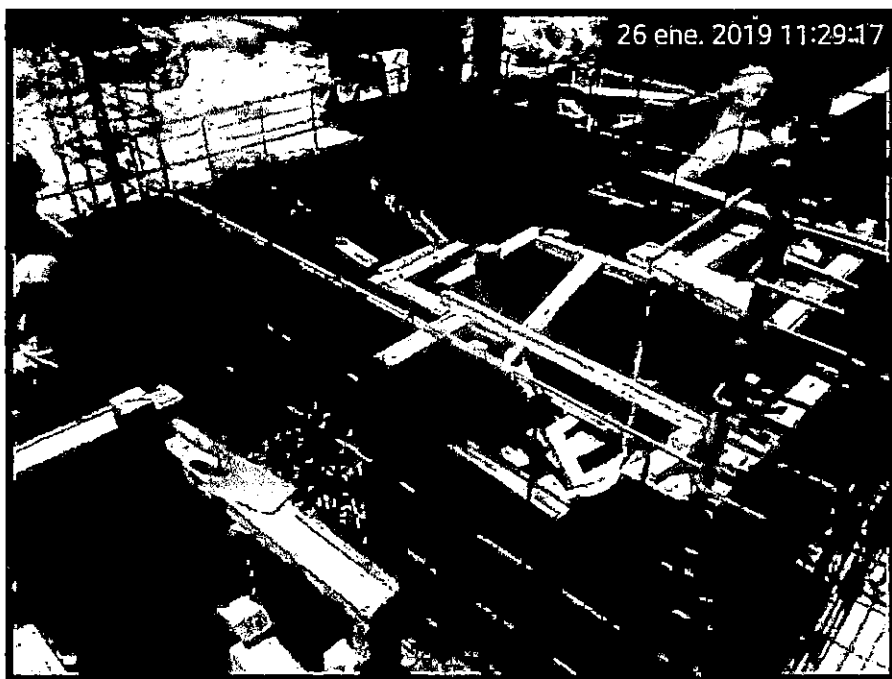

02.05.01.02 ENCOFRADO DE ZAPATAS

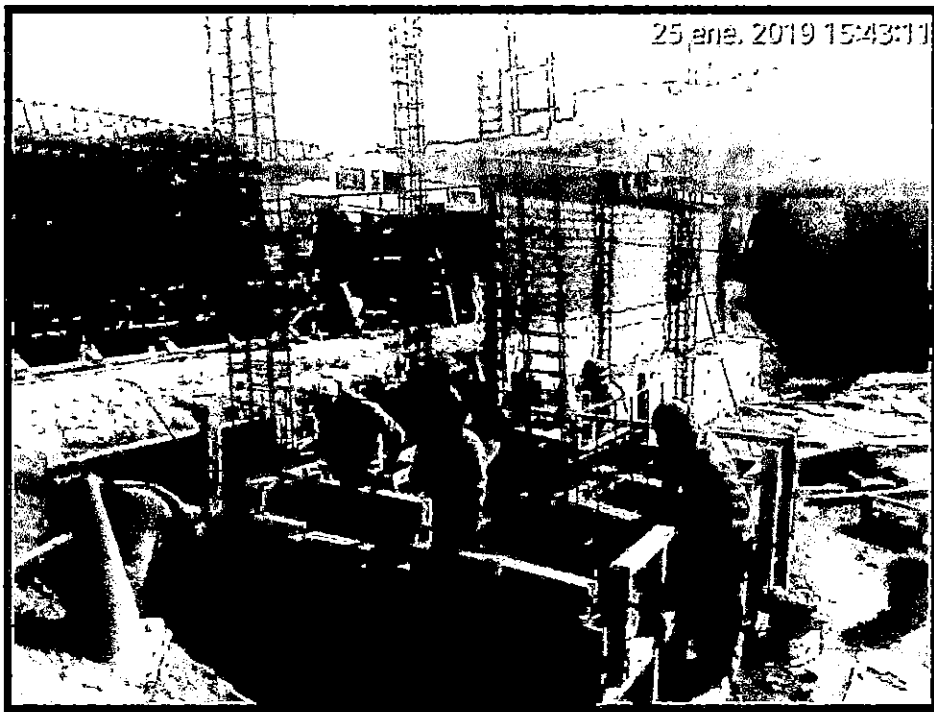

02.05.05 LOSAS ARMADAS Y RAMPAS

02.05.05.01 CONCRETO LOSAS ARMADAS Y RAMPAS

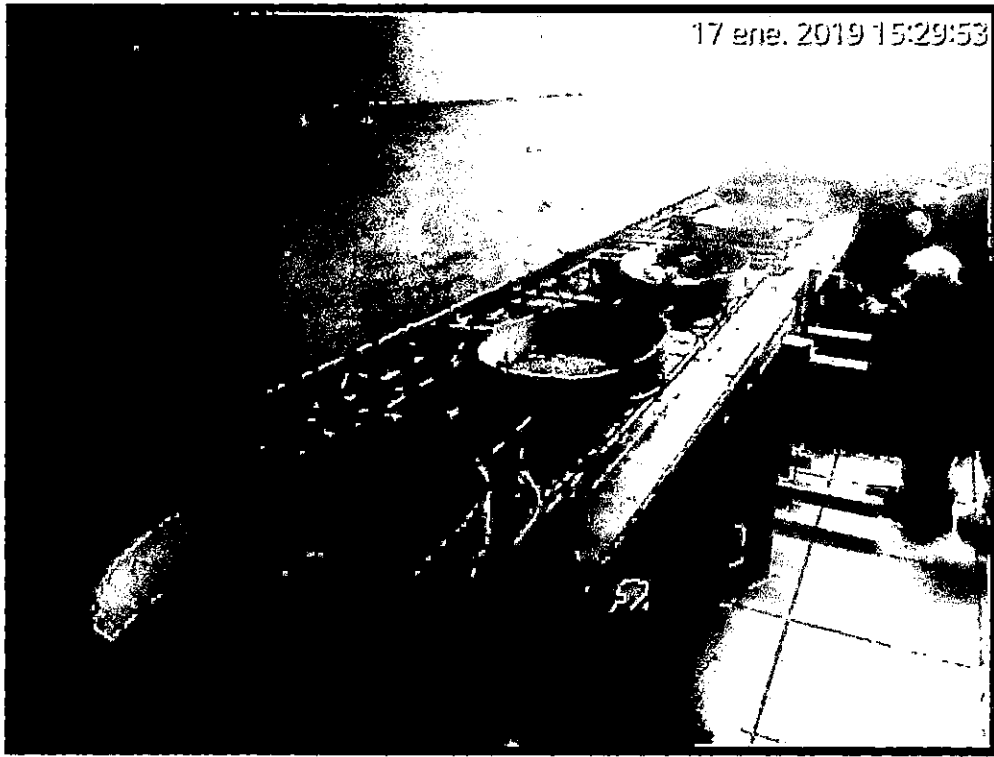

02.05.06 VIGAS

02.05.06.01 CONCRETO VIGAS

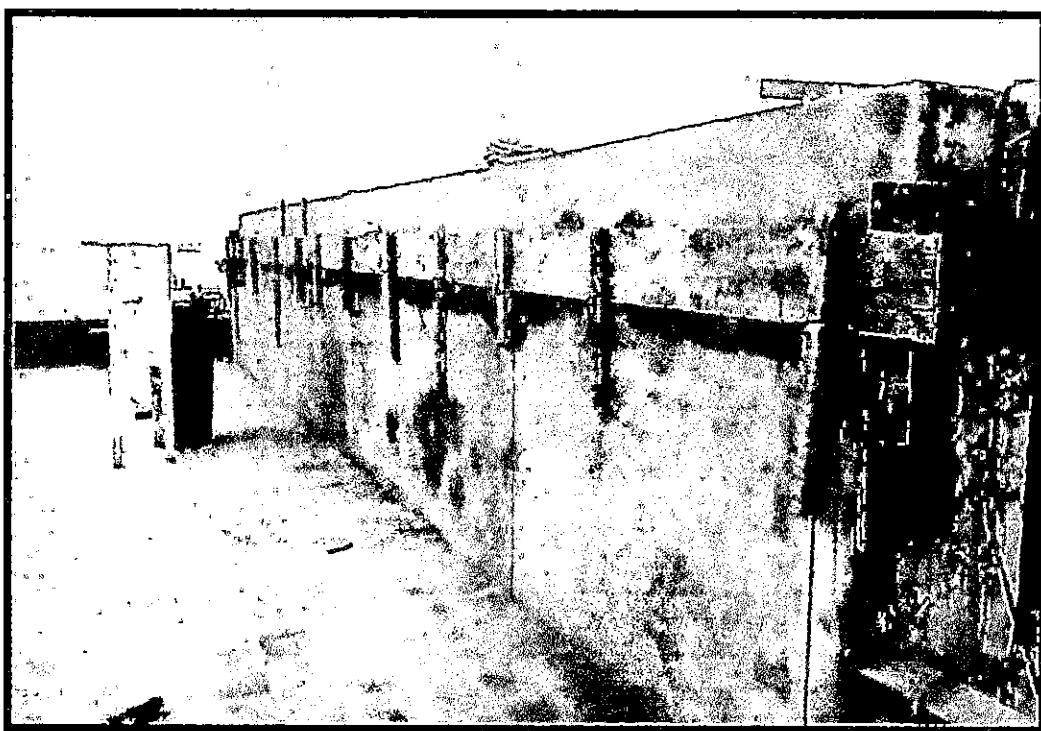

03.01 ARQUITECTURA

03.01.01 ALBAÑILERIA

03.01.01 MURO DE LADRILLO KING KONG E=15

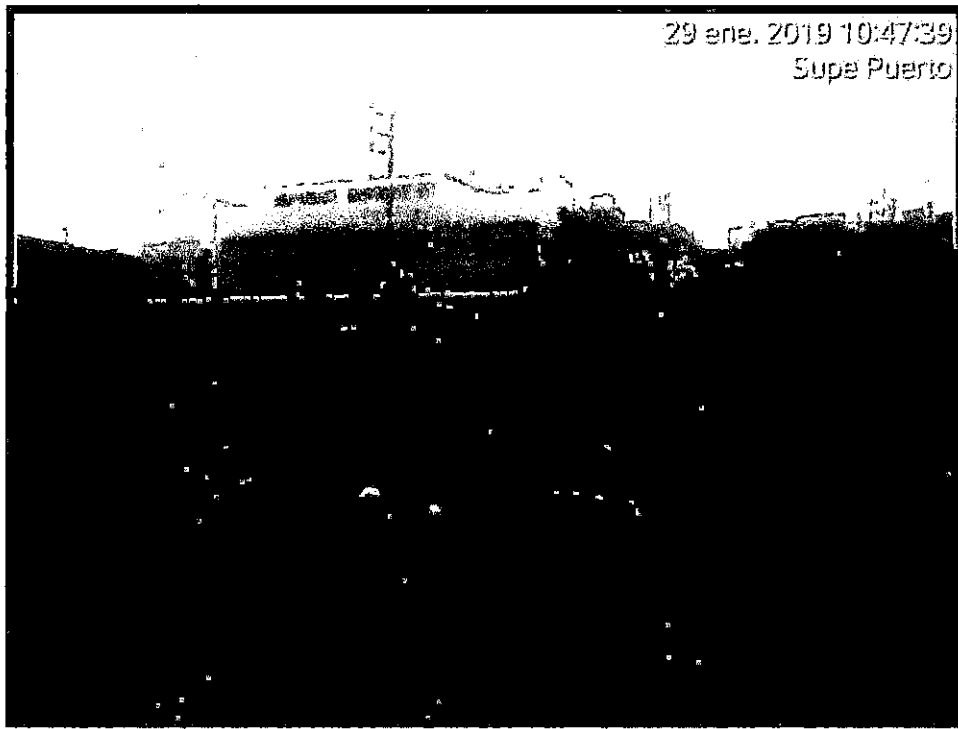

03.02 REVOQUES ENLUCIDOS Y MOLDURAS

03.02.01 TARRAJEO DE INTERIORES ACABADO CON CEMENTO

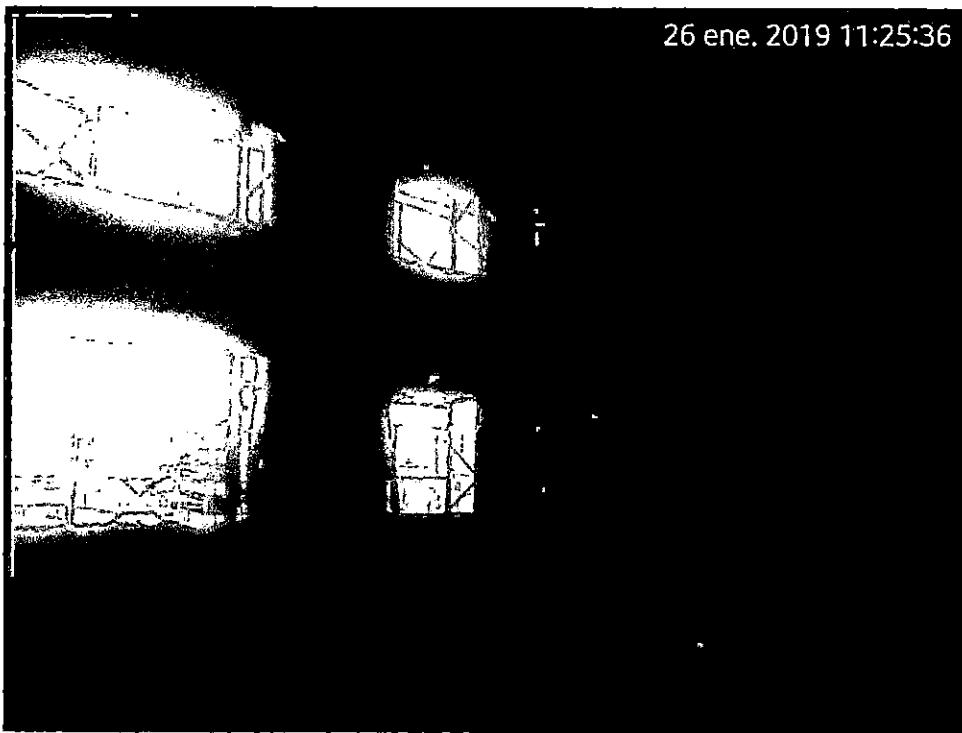

03.03.03 TARRAJEO DE EXTERIORES

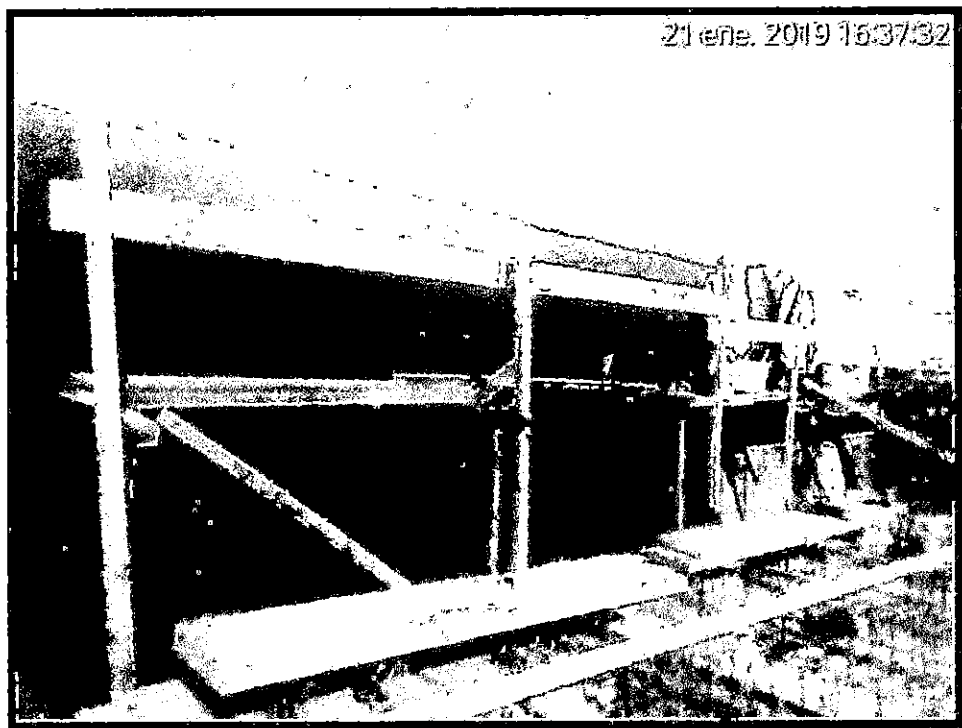

03.03 CIELORRASOS

03.03.01 CIELOS RASOS CON MEZCLA Y ARENA



03.04.02 PISOS Y PAVIMENTOS

03.05.02 CERAMICOS

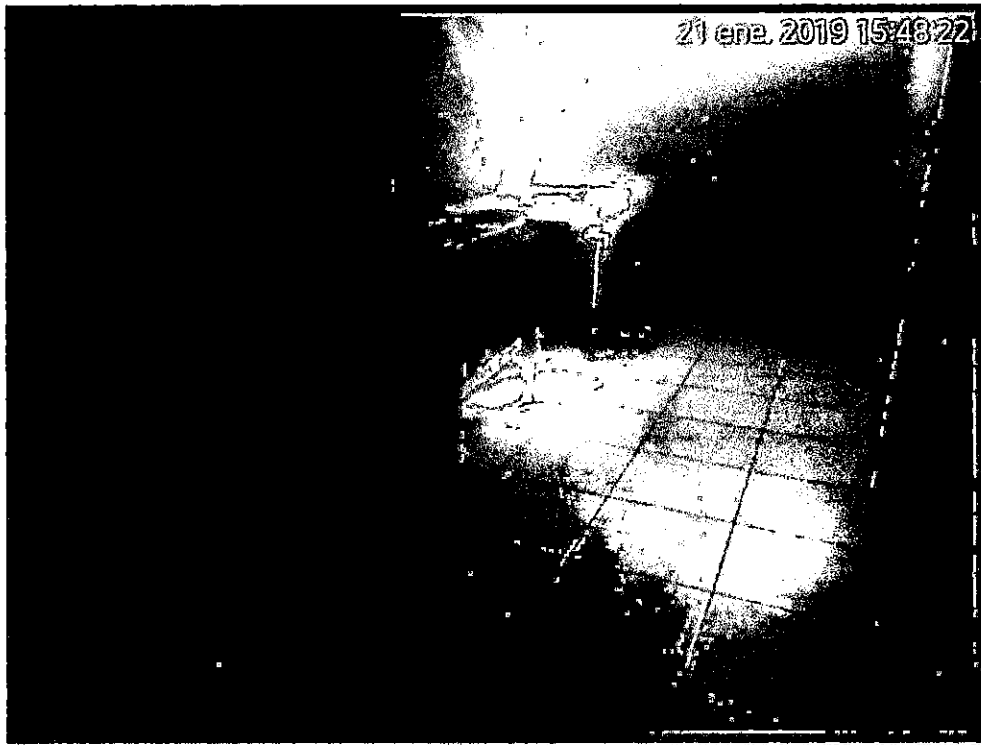

03.05.03 ZOCALO 0.40 X 0.40

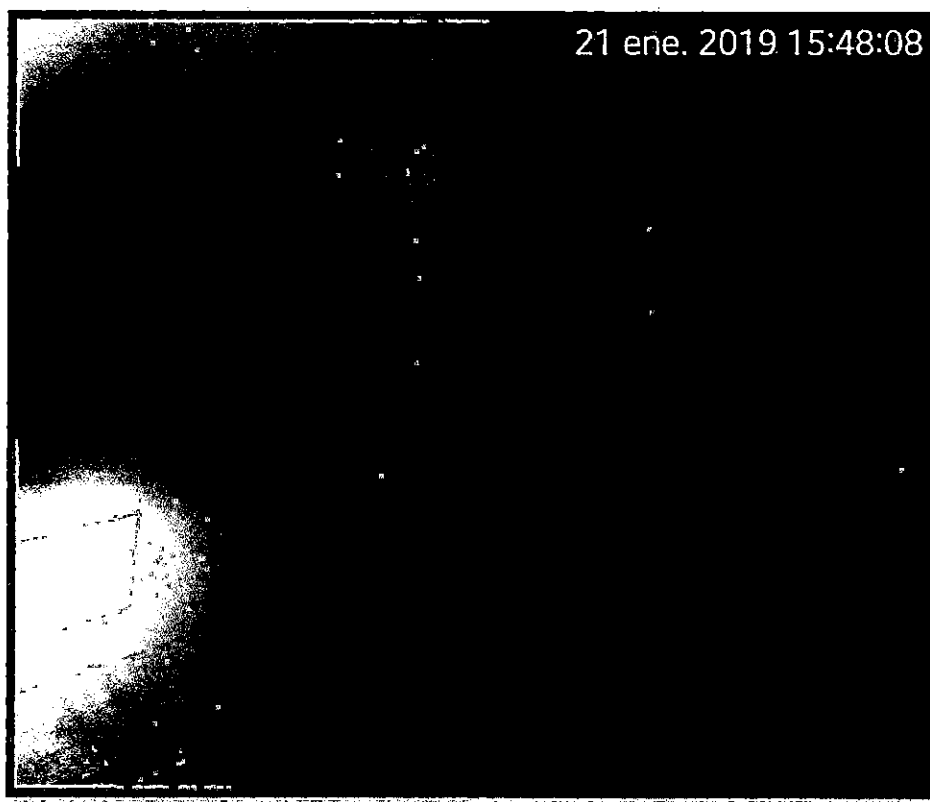

03.06 COBERTURAS

03.06.01 COLOCACION DE LADRILO PASTELERO



 CONSORCIO MARITIMO DEL NORTE	CONSORCIO MARÍTIMO DEL NORTE		
	MEJORAMIENTO Y RECUPERACION DE LOS SERVICIOS DEL DESEMBARCADERO PESQUERO ARTESANAL DE SUPE, DISTRITO DE SUPE PUERTO, PROVINCIA DE BARRANCA, REGIÓN LIMA		
	Tipo de Documento	N°	Mes
Valorización	17	Enero 2019	31/01/2018

III. CRONOGRAMA DE AVANCE (COMPARACIÓN DE LO PROGRAMADO Y LO EJECUTADO HASTA LA FECHA)

VALORIZACIÓN N° 17 DEL 01 AL 31 DE ENERO DE 2019

OBRA: MEJORAMIENTO DE LOS SERVICIOS DEL DESCARGADERO PESQUERO ARTESANAL DE SUPE, REGION LIMA, PROVINCIA DE BARRANCA, DISTRITO DE SUPE PUERTO
 CONTRATADO: FONDERES
 CONSORCIO MARITIMO DEL NORTE
 CESEL

CURVA "S"
Programado vs Ejecutado
GENERAL

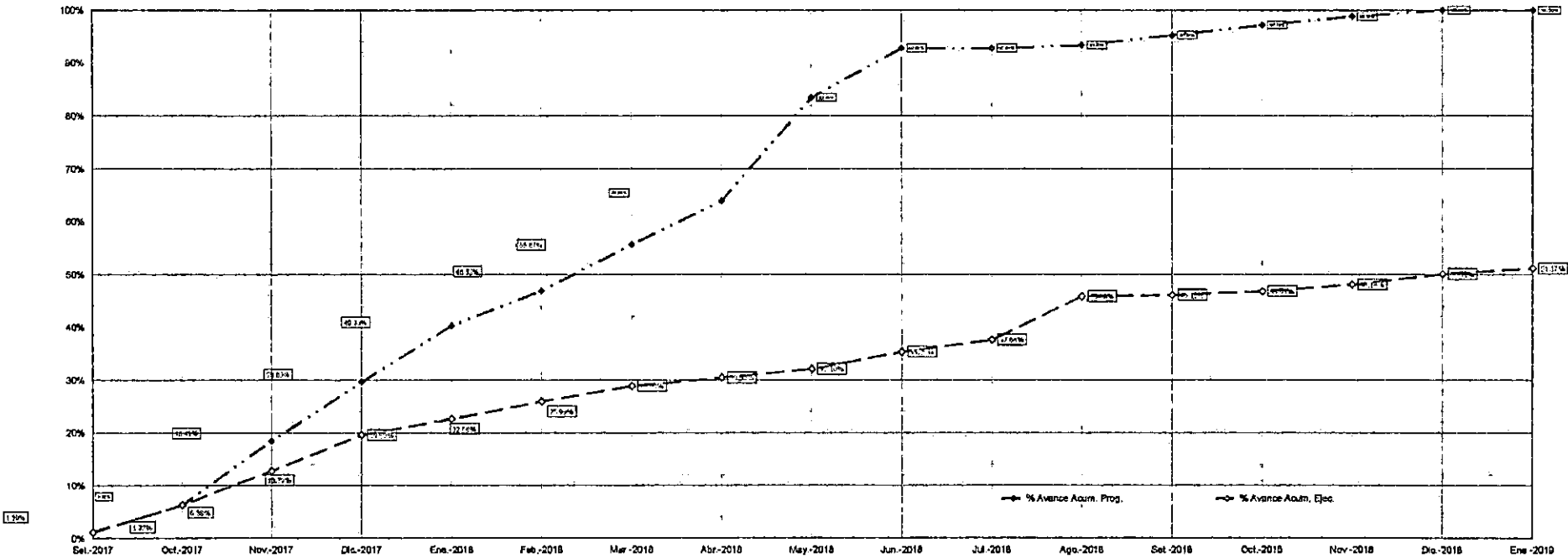

COSTO DIRECTO - AVANCE PROGRAMADO		Sep-2017	Oct-2017	Nov-2017	Dic-2017	Ene-2018	Feb-2018	Mar-2018	Abr-2018	May-2018	Jun-2018	Jul-2018	Ago-2018	Sep-2018	Oct-2018	Nov-2018	Dic-2018	Ene-2019	
Monto mes	S/ 207,992.64	S/ 805,430.89	S/ 1,639,441.43	S/ 2,949,864.93	S/ 4,727,960.06	S/ 6,434,487.88	S/ 7,487,943.70	S/ 8,982,968.70	S/ 10,205,389.08	S/ 11,322,710.37	S/ 12,314,090.39	S/ 13,197,067.29	S/ 14,009,416.41	S/ 14,858,737.88	S/ 15,749,704.48	S/ 16,608,711.41	S/ 17,449,419.12	S/ 18,272,065.05	S/ 19,077,000.00
Monto Acumulados	S/ 207,992.64	S/ 1,013,423.53	S/ 1,842,864.96	S/ 2,652,729.89	S/ 3,480,689.95	S/ 4,314,917.83	S/ 5,162,861.53	S/ 6,045,830.23	S/ 6,966,219.31	S/ 7,918,929.68	S/ 8,900,020.07	S/ 9,917,087.36	S/ 10,966,503.77	S/ 12,045,241.65	S/ 13,154,946.13	S/ 14,294,657.54	S/ 15,464,076.66	S/ 16,666,081.71	S/ 17,900,081.71
% de avance del mes	1.30%	5.05%	12.14%	11.14%	10.70%	8.60%	8.74%	8.29%	8.29%	9.52%	8.93%	6.00%	5.95%	5.95%	5.95%	5.95%	5.95%	5.95%	5.95%
% Avance Acum. Prog.	1.30%	6.35%	18.49%	29.63%	40.33%	48.93%	55.67%	61.96%	67.25%	71.77%	75.70%	79.14%	82.09%	84.54%	86.49%	87.94%	88.89%	89.84%	90.79%

COSTO DIRECTO - AVANCE EJECUTADO		Sep-2017	Oct-2017	Nov-2017	Dic-2017	Ene-2018	Feb-2018	Mar-2018	Abr-2018	May-2018	Jun-2018	Jul-2018	Ago-2018	Sep-2018	Oct-2018	Nov-2018	Dic-2018	Ene-2019	
Monto mes	S/ 184,076.67	S/ 834,216.63	S/ 1,632,421.99	S/ 2,340,715.29	S/ 2,942,347.44	S/ 3,416,690.35	S/ 3,764,471.00	S/ 4,011,081.97	S/ 4,188,965.10	S/ 4,292,301.20	S/ 4,328,903.42	S/ 4,292,301.20	S/ 4,188,965.10	S/ 4,011,081.97	S/ 3,764,471.00	S/ 3,416,690.35	S/ 2,942,347.44	S/ 2,340,715.29	S/ 1,632,421.99
Monto Acumulados	S/ 184,076.67	S/ 1,018,293.30	S/ 1,850,715.29	S/ 2,591,430.58	S/ 3,233,778.02	S/ 3,750,468.37	S/ 4,114,939.37	S/ 4,326,021.34	S/ 4,414,986.44	S/ 4,414,986.44	S/ 4,414,986.44	S/ 4,414,986.44	S/ 4,414,986.44	S/ 4,414,986.44	S/ 4,414,986.44	S/ 4,414,986.44	S/ 4,414,986.44	S/ 4,414,986.44	S/ 4,414,986.44
% de avance del mes	1.22%	5.17%	6.41%	6.80%	3.09%	3.31%	2.91%	1.80%	1.91%	3.25%	2.29%	4.24%	4.58%	4.58%	4.58%	4.58%	4.58%	4.58%	4.58%
% Avance Acum. Ejec.	1.22%	6.35%	12.76%	18.56%	21.65%	24.96%	28.87%	32.78%	36.69%	40.60%	44.51%	48.42%	52.33%	56.24%	60.15%	64.06%	67.97%	71.88%	75.79%

PORCENTAJE EJECUTADO/PROGRAMADO		Sep-2017	Oct-2017	Nov-2017	Dic-2017	Ene-2018	Feb-2018	Mar-2018	Abr-2018	May-2018	Jun-2018	Jul-2018	Ago-2018	Sep-2018	Oct-2018	Nov-2018	Dic-2018	Ene-2019
Acumulado	93.31%	100.48%	69.19%	69.13%	68.24%	65.38%	61.81%	47.68%	38.48%	38.09%	40.55%	49.14%	49.41%	49.19%	48.69%	60.11%	61.17%	61.17%

000215

 CONSORCIO MARITIMO DEL NORTE	CONSORCIO MARÍTIMO DEL NORTE		
	MEJORAMIENTO Y RECUPERACION DE LOS SERVICIOS DEL DESEMBARCADERO PESQUERO ARTESANAL DE SUPE, DISTRITO DE SUPE PUERTO, PROVINCIA DE BARRANCA, REGIÓN LIMA		
	Tipo de Documento	N°	Mes
Valorización	17	Enero 2019	31/01/2018

IV. CONTROL DE CALENDARIO DE ADQUISICIÓN DE MATERIALES

Obra : MEJORAMIENTO Y RECUPERACION DE LOS SERVICIOS DEL DESEMBARCADERO PESQUERO ARTESANAL DE SUPE, DISTRITO DE SUPE PUERTO, PROVINCIA DE BARRANCA, REGION LIMA

Cliente : FONDO NACIONAL DE DESARROLLO PESQUERO - FONDEPES

Ubicacion : LIMA - BARRANCA - SUPE

07/02/2019

CALENDARIO DE MATERIALES

Código	Recurso	Unidad	Cantidad	Precio \$/u	Parcial \$/u	Sep-17	Oct-17	Nov-17	Dic-17	Ene-18	Feb-18	Mar-18	Abr-18	May-18	Jun-18	Jul-18	Ago-18	Sep-18	Oct-18	Nov-18	Dic-18	TOTAL	
0272010001	TUERCA CON PLETRIA	und	13.2973	2.32	30.43										33.43							33.43	
0272010002	TUBO GALVANIZADO DE 1 1/2", E=2mm	m	239.8774	19.94	4,783.19																	4,783.19	
0272010009	TUERCA Fx Oa, F	und	16.1557	0.51	8.24																	8.24	
0272040042	VARILLA DE COBRE DE 3/4" X 2.40m	und	19.8517	227.39	3,144.34							2,083.28	1,066.48									3,144.34	
0272040053	CONECTOR ANDERSON 3/4"	und	8.9190	5.52	54.20																	54.20	
0272040055	CABLE DE COBRE DESNUDO 16mm2	m	120.0821	7.69	920.25																	920.25	
0272040056	CONECTOR DE COBRE TIPO ANDERSON DE 3/4"	und	4.0327	8.32	33.55																	33.55	
0272080009	TERMINALES DE COBRE ESTIÑO TIPO U 4mm	und	3.0375	1.67	5.07						5.07											5.07	
0272080010	TERMINAL DE COBRE TIPO OJO	und	0.0491	6.60	40.47																	40.47	
0272080011	TERMINAL UNIPOLAR PARA CABLE SECO 35mm2, 15kV	lea	0.0491	222.60	1,348.89																	1,348.89	
0272080010002	VARILLA DE ARMAR PREFORMADA SIMPLE PVCABLE DE 35 mm2	und	3.0375	10.07	30.59							30.59										30.59	
02730100020004	CONECTOR DE PVC DE 3/4"	cca	947.1080	1.33	1,258.85							580.38	400.92	278.34								1,258.85	
02730400010002	CONECTOR DE ALUMINIO DOBLE VIA PVCABLE DE 35-50 mm2	und	3.0375	8.32	25.27																	25.27	
02740100010000	TABLERO AUTOSOPORTADO TRIFASICO GITM	und	1.0082	6,680.06	6,734.73									6,734.73								6,734.73	
0278010011	HOJA DE SIERRA	und	22.1440	29.95	661.00																	661.00	
0290020004	ELABORACION DE EXPEDIENTE DE FRANJA DE SERVIDUMBRE	und	1.0118	3,488.35	3,529.49			365.92	295.08	3,529.49												3,529.49	
0290060004	MITIGACION DE EMISION DE POLVO	ob	1.0137	2,986.96	2,946.72	118.40	352.83	321.57	352.23	352.95	294.33	351.69	305.57	351.29	145.87							2,946.72	
0290090008	TIJAS	bol	6.8174	7.05	48.05																	48.05	
02901000020018	PERFIL DE ALUMINIO F X F X U"	mts	162.9973	5.22	849.26								205.63	709.69	33.38							849.26	
02901000020017	PERFILES DE ACERO PARA MARCOS	m	86.8928	43.92	3,791.24									2,931.24								3,791.24	
02901000020018	REGLA DE MADERA	pl	1,366.8676	5.97	7,067.28									315.75	6,749.38							7,067.28	
02901000020019	PERFILES DE ALUMINIO H	m	71.0550	11.53	822.82									318.81	504.01							822.82	
02901000020020	PERFILES METALICO SEGUN DISEÑO	cca	927.1745	5.22	4,839.54									4,839.54								4,839.54	
02901000020021	SERVICIO DE CAPACITACION DE USU Y MANTENIMIENTO	und	2.0184	830.23	1,675.69							1,675.69										1,675.69	
0290130022	DEPOSITOS DE RESIDUOS	und	10.8358	3,862.35	38,741.63																	38,741.63	
0290150029	CONTENEDORES DE POLIETILENO DE 1000 LITROS	und	3.0107	1,691.33	5,062.14																	5,062.14	
0290150030	CONTENEDORES DE POLIETILENO RODANTE DE 300 LITROS	und	5.0179	656.97	3,305.13																	3,305.13	
0290150031	CARRILLAS HIDRAULICAS CARGA 2500 KG	und	6.0215	8,738.13	52,618.20																	52,618.20	
0290150032	TRASPALATA ELECTRICA INOXIDABLE DE 2TM	und	2.0072	7,821.03	15,698.00																	15,698.00	
0290150033	PANUELA DE PLASTICO CAP. 1200 KG (INC. SUMIN. COLOC.)	und	30.1073	313.44	9,428.83																	9,428.83	
0290150034	CAJAS DE PLASTICO CAP 40 KG (INC. SUMIN. COLOC.)	und	100.3578	76.25	7,652.27																	7,652.27	
0290150035	ESTANTES PARA VESTUARIOS (INC. SUM. SOLOC. ACC.)	m	20.1039	666.54	13,441.40										8,106.41							13,441.40	
0290150036	BANCAS DE MADERA DE 1.80x1.40m	pta	3.0179	358.85	1,080.67																	1,080.67	
0290150037	MODULO PARA TV	und	1.0038	318.82	319.98																	319.98	
0290150038	CONTENEDOR METALICO PARA BASURA	und	20.2250	243.50	4,926.97	3,502.27	1,448.71															4,926.97	
0290220008	SUMINISTRO EQUIPAMIENTO PRIMEROS AUXILIOS	ob	1.0150	1,744.10	1,770.22																	1,770.22	
0290220018	SUMINISTRO EQUIPOS EXTINTORES	und	4.0500	466.11	1,898.35																	1,898.35	
02902400040008	TRANSFORMADOR MIXTO DE TENSION	und	3.9125	11,132.44	11,272.47																	11,272.47	
0290250010	MESA DE MELAMINE 200 X 100	mt	1.0236	1,265.05	1,289.52						11,272.47											1,289.52	
0290250011	ARMARIO 1.80 X 0.80 X 0.40m	und	3.0107	781.00	2,381.40																	2,381.40	
0290250012	SILLAS DE CONFERENCIA 03 CUERPOS	und	20.0715	472.47	9,483.20																	9,483.20	
0290250013	ARCHIVADOR 4 GABEZAS	und	4.0143	654.37	2,628.64																	2,628.64	
0290250014	SILLAS FLUAS	ob	12.8429	81.28	1,059.04																	1,059.04	
0290250015	ESCRITORIO EN L (1.50X0.70m)	und	4.0143	1,016.14	4,091.14																	4,091.14	
0290250016	SILLON GIRATORIO CON BRAZO DE METAL Y TAPIZADO	ob	4.0143	543.05	2,179.67																	2,179.67	
0290250017	MESA DE PLASTICO C/ASO 4 SILLAS	und	10.8358	349.93	3,712.53																	3,712.53	
0290250018	COMPUTADORA (Monitor, CPU, accesorios, mueble e instalacion)	lea	2.0072	4,084.02	8,038.68																	8,038.68	
0291120003	ANDARRO DE MADERA	pl	153.3755	4.88	753.81																	753.81	
						10,605,405.20	714,885.28	553,713.00	1,273,622.70	1,344,614.43	1,303,225.04	726,125.17	1,074,438.32	1,043,007.28	2,583,405.14	817,536.02							10,605,405.20

000209

 CONSORCIO MARITIMO DEL NORTE	CONSORCIO MARÍTIMO DEL NORTE			
	MEJORAMIENTO Y RECUPERACION DE LOS SERVICIOS DEL DESEMBARCADERO PESQUERO ARTESANAL DE SUPE, DISTRITO DE SUPE PUERTO, PROVINCIA DE BARRANCA, REGIÓN LIMA			
	Tipo de Documento	N°	Mes	Fecha
	Valorización	17	Enero 2019	31/01/2018

V. CONTROL DE CALIDAD DE MATERIALES

DPA SUPE - 2019

IDENTIFICACION DE MUESTRA	TIPO DE ELEMENTO	CORRESPONDENCIA	TIPO DE CEMENTO	f _c (kg/cm ²) / TIPO DE CONCRETO	FECHA DE VACIADO	TIEMPO DE CURADO (DIAS)	Nº DE PROBETAS	FECHA DE ROTURA (7 DIAS)	FECHA DE ROTURA (14 DIAS)	FECHA DE ROTURA (28 DIAS)
P - 001	LOSA ARMADA	PATIO DE MANIOBRAS CARRIL 7 Y 8	V	280	19-Dic-18	28	2			17-Ene-19
P - 002	PILOTE	PILOTE 42,43,44	V	350	14-Ene-19	7	2	21-Ene-19		
						28	2			11-Feb-19
P - 003	PILOTE	PILOTE 45,46	V	350	15-Ene-19	7	2	22-Ene-19		
						28	2			12-Feb-19
P-004	CIMENTO	MURO DE CERCO EJE: O - S	V	175	18-Ene-19	7	2	25-Ene-19		
						28	2			15-Feb-19
P-005	CIMENTO	CIMENTO EN MURO DE CERCO (H-L)	V	175	21-Ene-19	7	2	28-Ene-19		
						28	2			18-Feb-19
P-006	SOBRECIMIENTO	SOBRECIMIENTO EN MURO DE CERCO (N-S)	V	175	21-Ene-19	7	2	28-Ene-00		
						28	2			18-Feb-19
P-007	SOBRECIMIENTO	SOBRECIMIENTO EN MURO DE CERCO (H-L y F-B)	V	175	24-Ene-19	7	2	31-Ene-19		
P-008	CIMENTO	MURO DE CERCO EJE: F - B	V	175						
P-009	CIMENTO	MURO DE CERCO EJE: A (CASA ENAPU)	V		28-Ene-19	7	2	05-Feb-19		
P-010	ZAPATA	ZAPATA DE CASETA EN EJE: G-F	V		07-Feb-19	7	2	14-Feb-19		

000207



PROYECTO:
**MEJORAMIENTO Y RECUPERACIÓN DE LOS SERVICIOS DEL
 DESEMBARCADERO PESQUERO ARTESANAL DE SUPE**

CC275-IVC/ -CMN
 Elemento:

VACIADO DE CONCRETO EN PILOTE

CONTRATISTA: CONSORCIO MARITIMO DEL NORTE		CLIENTE: FONDO NACIONAL DE DESARROLLO PESQUERO - FONDEPES	
FECHA DE VACIADO:		VOLUMEN A VACIAR:	m3
TIPO DE ESTRUCTURA:	PILOTE #42	REGISTRA PROBETAS:	SI <input type="checkbox"/> NO <input type="checkbox"/>
DOCUMENTOS DE REFERENCIA:	REV. N°	OBSERVACIONES:	GRUPO:
METODO DE VACIADO: SIN BOMBA		9/11	
Fc DISEÑO / CEMENTO tipo: 350	kg/cm2	SLUMP:	4" - 6" pulgadas
TAM. MAX. AGREGADO:	pulgadas	TEMPERATURA:	°C
TIPO DE ACABADO:		METODO DE CURADO:	AGUA

	CONTRATISTA		SUPERVISION	
	CHECK	FECHA	INICIALES / CHECK	FECHA
Materiales Aprobados (diseños, embebidos, demoldantes, curadores, etc)	/			
Cambios Aprobados (cambios o modificaciones en elementos a vaciar)	/			
Inspección Topográfica (alineamiento, nivelación, dimensiones, etc.)	/			
Encofrado	/			
Armadura de refuerzo	/			
Limpieza dentro de encofrado	/			
Elementos Embebidos Cíviles (anclajes, marcos, etc.)	/			
Elementos Embeb. Mecánicos (pernos de anclajes, tuberías, etc.)	/			
Elementos Embebidos Eléctricos (conduit, red de tierra, etc.)	/			
Elementos Embeb. Sistem. Esp. (conduit, red de tierra, etc.)	/			
Inspección Topográfica de elementos embebidos (alineamiento, nivelación, dimensiones, etc.)	/			
Equipos menores en buen estado (reglas vibratorias, vibradoras de aguja, etc)	/			
Stock de Materiales (curador, lamina polietileno, vigas tipo puente, mantas de yute, reglas, etc)	/			
Otro (especificar):				

PRE-VACIADO VERIFICADO POR

NOMBRE: _____ SUPERVISION

FIRMA: _____

Ing. Residente - Contratista

Vº Bº / Aprobación _____

	CONTRATISTA		SUPERVISION	
	CHECK	FECHA	CHECK	FECHA
Inspección Topográfica de elementos vaciados (alineamiento, nivelación, dimensiones, etc.)				
Inspección Topográfica de elementos embebidos (alineamiento, nivelación, dimensiones, etc.)				
Buen acabado en el concreto fresco después de colocado.				
Curado adecuado.				

CONFORME CON REPARACIÓN: SI NO NO APLICA

Especificar proceso de reparación:

COMENTARIOS:

* CURAR CON AGUA POR 7 DIAS, MAL USO DEL CURADOR QUIMICO

CONTRATISTA: SE ESTA APLICANDO INCORRECTAMENTE, PARA LA CUBA SUPERIOR SE PROCEDERA CON LOMPA DE MUEVA

Responsable de Campo	Sello y Firma: Ing. Luis M. Vera Castañeda INGENIERO CIVIL 14.01.19 REG. CIP 140228	Control de Calidad	Sello y Firma: B. GALINDO V. 14.01.19
Residente De Obra	Sello y Firma: CONSORCIO MARITIMO DEL NORTE DESEMBARCADERO ARTESANAL DE SUPE DANIEL JOAQUIN MORALES VIVERO RESIDENTE DE OBRA REG. CIP N° 98093	Supervisor de Obra	Sello y Firma:

14.01.19

		INSPECCION DE ACERO DE REFUERZO	CC275-IAR/ -CMN
CLIENTE: FONDO NACIONAL DE DESARROLLO PESQUERO - FONDEPES	CONTRATISTA: CONSORCIO MARITIMO DEL NORTE		REGISTRO:
OBRA: MEJORAMIENTO Y RECUPERACIÓN DE LOS SERVICIOS DEL DESEMBARCADERO PESQUERO ARTESANAL DE SUPE	FECHA: 11-01-19		

UBICACION:	DOCUMENTOS DE REFERENCIA:
SECTOR:	
T. ESTRUCTURA: PILOTE #42	$L = 9.14 m.$

ESQUEMA DE LA ARMADURA: Graficar el elemento, identificar ubicación por ejes, puntualizar detalles del acero.

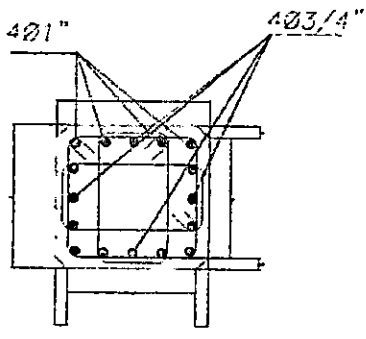



1201", 403/4", 3 x Ø1/2"
CORTE X-X
 ESCALA: 1/25

CHECKLIST DEL ACERO DE REFUERZO

	CONFORME	NO CONFORME	NO APLICA	REPARADO/CORREGIDO	COMENTARIOS
Limpieza (corrosión, concreto, grasa)	/				
Calidad del acero (Norma ASTM, grado, marca)	/				
Diámetro de varilla	/				
Longitud de traslape	/				
Longitud de gancho	/				
Espaciamiento entre barras	/				
Espaciamiento de estribos	/				
da amarras	/				
Soportes para recubrimiento contra basa	/				
Soportes para recubrimiento lateral	/				
Verticalidad (plomada)	/				
Horizontalidad (nivel)	/				

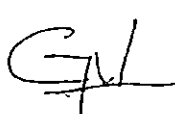
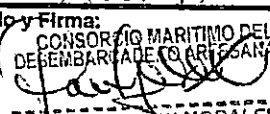
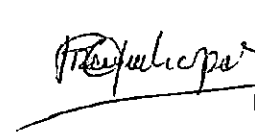
COMENTARIOS / OBSERVACIONES GENERALES:

Responsable de Campo:	Sello y Firma:  Ing. Luis M. Vera Castañeda INGENIERO CIVIL REG. CIP 140228 14.01.19	Control de Calidad:	Sello y Firma:  B. SALINAS V. 14.01.19.
Residente de Obra:	Sello y Firma:  CONSORCIO MARITIMO DEL NORTE DESEMBARCADERO ARTESANAL DE SUPE DANIEL JOAQUIN MORALES VIVANCO RESIDENTE DE OBRA REG. CIP N° 98096 14.01.19	Supervisor de Obra:	Sello y Firma:  

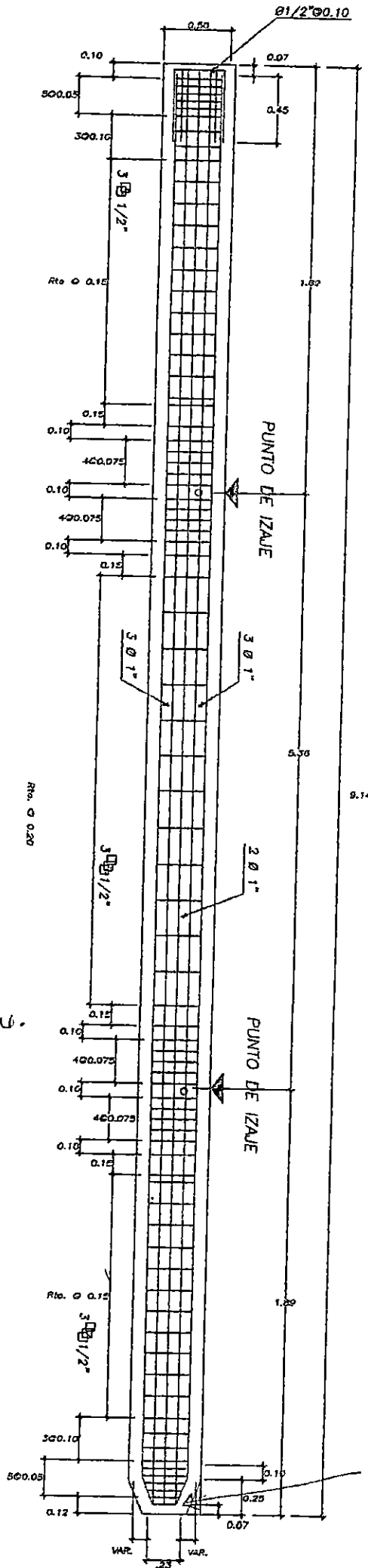

GV
B. GARCIA U.

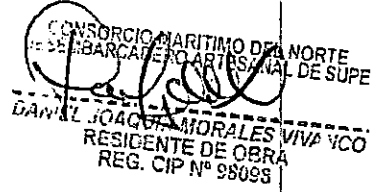

Ing. Luis M. Vera Castañeda
INGENIERO CIVIL
REG. CIP N° 1211

los 3 primeras estibos
son a 3/4 de vuelta,
(Solo en estibos por confinamiento)

TIPICO
REFUERZO DE PILOTE DE CONCRETO



PROYECTO: **MEJORAMIENTO Y RECUPERACION DE LOS SERVICIOS DEL DESEMBARCADERO PESQUERO ARTESANAL DE SUPE**

GO276-HECTIV / -GMN
REGISTRO

INSPECCION DE ENCOFRADO

Contratista:	CONSORCIO MARITIMO DEL NORTE	Fecha:	11.01.19
Cliente:	FONDO NACIONAL DE DESARROLLO PESQUERO - FONDEPES	Documentos de referencia:	
Ubicacion:			
Tipo de estructura:	<i>pilote</i>		

OBJETIVO DEL ENCOFRADO:
 Verificar el momento, identificar ubicación por ejes, puntualizar detalles del encofrado

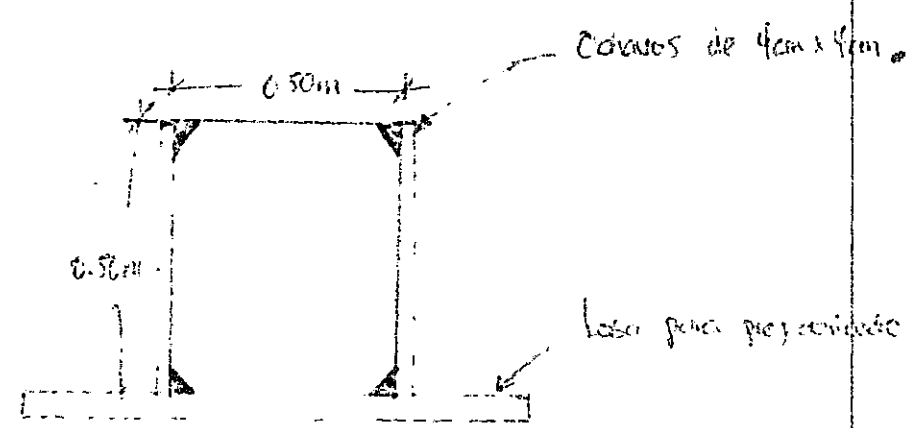

MAYOR DIMENSIONAL (mm):

PUNTOS PLUMBADA									
ARREDA									
SECCION									
DESCRIPCION									

CHEQUEO DEL ENCOFRADO:

	CONFORME	NO CONFORME	NO APLICA	REPARADO/O REAJUSTADO	COMENTARIOS
Material del encofrado	/				
Condición del encofrado	/				
Forma de losa del encofrado	/				
Dimensiones del encofrado	/				
Aplicación de chumbeles	/				
Asaqueamiento de celera	/				
Apretamiento y fijación	/				
Homogeneidad del encofrado	/				
Falso de desagüe	/				

COMENTARIOS / OBSERVACIONES GENERALES:
 Utilizar escantillon superior e inferior para mantener el ancho del pilote especificado.

Responsable de Control:	Sello y Firma: Luis M. Vera Castañeda INGENIERO CIVIL CIP 140228 12.01.19	Control de Calidad:	Sello y Firma: B. GONZALEZ V. 12.01.19
-------------------------	---	---------------------	--

Residente de Obra:	Sello y Firma: DANIEL JOAQUIN MORALES VIVA IGO RESIDENTE DE OBRA REG. CIP Nº 98098 12.01.19	Supervisor de Obra:	Sello y Firma: PEDRO MUCHA PAZ SUPERVISOR DE OBRA
--------------------	---	---------------------	---



PROYECTO: MEJORAMIENTO Y RECUPERACIÓN DE LOS SERVICIOS DEL DESEMBARCADERO PESQUERO ARTESANAL DE SUPE

CC275-HECTC/ -CMN
REGISTRO:

PUNTA PARA PILOTE

Contratista:	CONSORCIO MARITIMO DEL NORTE	Fecha:	
Cliente:	FONDO NACIONAL DE DESARROLLO PESQUERO - FONDEPES	Documentos de referencia:	
Ubicación:			
Tipo de estructura:	PILOTE #42		

ESQUEMA DE PUNTA:

Graficar el elemento, identificar ubicación por ejes, puntualizar detalles del encofrado

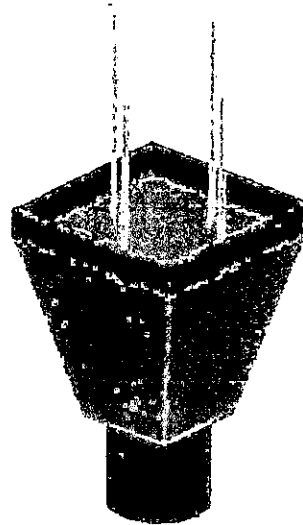
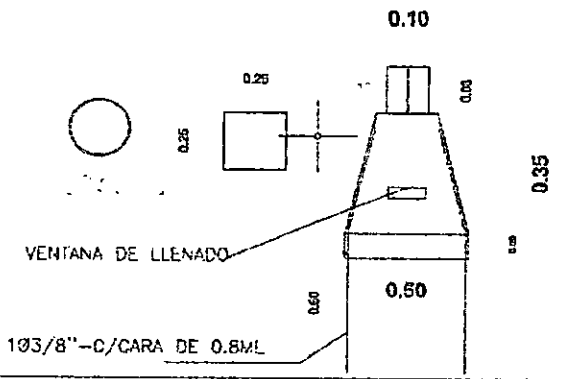

CASQUETE - PUNTA METÁLICA DE ACERO

CHECKLIST DE INSPECCION

	CONFORME	NO CONFORME	NO APLICA	REPARADO/CO RREGIDO	COMENTARIOS
Material conforme a los planos	/				
Limpieza adecuada	/				
Dimensiones de la funda	/				
Montaje y fijación	/				

COMENTARIOS / OBSERVACIONES GENERALES:

Responsable de Campo:	Sello y Firma: Luis M. Vera Castañeda INGENIERO CIVIL REG. CIP 140228 12.01.19	Control de Calidad:	Sello y Firma: B. G. G. G. G. 12.01.19
Residente de Obra:	Sello y Firma: RODOLFO MORALES VIZA YCA RESIDENTE DE OBRA REG. CIP N° 98898 12.01.19	Supervisor de Obra:	Sello y Firma: PEDRO MUCHA CESEL S.A. SUPERVISOR DE OBRA



PROYECTO:
**MEJORAMIENTO Y RECUPERACIÓN DE LOS SERVICIOS DEL
DESEMBARCADERO PESQUERO ARTESANAL DE SUPE**

CC275-IVC/ -CMN
Elemento:

VACIADO DE CONCRETO EN PILOTE

CONTRATISTA: CONSORCIO MARITIMO DEL NORTE		CLIENTE: FONDO NACIONAL DE DESARROLLO PESQUERO - FONDEPES	
FECHA DE VACIADO:		VOLUMEN A VACIAR: m3	
TIPO DE ESTRUCTURA: PILOTE #43		REGISTRA PROBETAS: SI <input checked="" type="checkbox"/> NO <input type="checkbox"/>	
DOCUMENTOS DE REFERENCIA: REV. N°		OBSERVACIONES: L = 9.14 m.	
METODO DE VACIADO: SIN BOMBA		SLUMP: 4" - 6" pulgadas	
Fc DISEÑO / CEMENTO tipo: 350 kg/cm2		TEMPERATURA: °C	
TAM. MAX. AGREGADO: pulgadas		METODO DE CURADO: AGUA	
TIPO DE ACABADO:		AGUA	
CHECKLIST PREVIO AL VACIADO		CONTRATISTA SUPERVISION	
	CHECK	FECHA	INICIALES / CHECK FECHA
Materiales Aprobados (diseños, embebidos, demoldantes, curadores, etc)	/		
Cambios Aprobados (cambios o modificaciones en elementos a vaciar)	/		
Inspección Topográfica (alineamiento, nivelación, dimensiones, etc.)	/		
Encofrado	/		
Armadura de refuerzo	/		
Limpieza dentro de encofrado	/		
Elementos Embebidos Civiles (anclajes, marcos, etc.)	/		
Elementos Embeb. Mecánicos (pernos de anclajes, tuberías, etc.)	/		
Elementos Embebidos Eléctricos (conduit, red de tierra, etc.)	/		
Elementos Embeb. Sistem. Esp. (conduit, red de tierra, etc.)	/		
Inspección Topográfica de elementos embebidos (alineamiento, nivelación, dimensiones, etc.)	/		
Equipos menores en buen estado (reglas vibratorias, vibradoras de aguja, etc)	/		
Stock de Materiales (curador, lamina polietileno, vigas tipo puente, mantas de yute, reglas, etc)	/		
Otro (especificar):			
PRE-VACIADO VERIFICADO POR		SUPERVISION	
NOMBRE:			
FIRMA:			
Ing. Residente - Contratista			
Vº Bº / Aprobación			
CHECKLIST POSTERIOR AL VACIADO		CHECK FECHA CHECK FECHA	
Inspección Topográfica de elementos vaciados (alineamiento, nivelación, dimensiones, etc.)			
Inspección Topográfica de elementos embebidos (alineamiento, nivelación, dimensiones, etc.)			
Buen acabado en el concreto fresco después de colocarlo.			
Curado adecuado.			
CONFORME CON REPARACIÓN: SI <input type="checkbox"/> NO <input type="checkbox"/> NO APLICA <input type="checkbox"/>		Especificar proceso de reparación:	
COMENTARIOS:			
* CURAR CON AGUA POR 7 DIAS. MAL USO DEL CURADOR QUIMICO CONTRATISTA: SE ESTA ADIENDO CORRECTAMENTE, PARA LA CADA SUPERFICIE SE REFORZA CON OBTURACION DE PLOMO			
Responsable de Campo	Sello y Firma: Ing. Luis M. Vera Castañeda INGENIERO CIVIL CIP 140228 14.01.19.	Control de Calidad	Sello y Firma: B. GILGONCOV. 14.01.19
Residenta De Obra	Sello y Firma: CONSORCIO MARITIMO DEL NORTE DESEMBARCADERO ARTESANAL DE SUPE DANIEL JOAQUIN MORALES VIV. CC RESIDENTE DE OBRA REG. CIP N° 96098 14.01.19	Supervisor de Obra	Sello y Firma: ING. PEDRO MUCKENBACH CESEL S.A. SUPERVISOR DE OBRA

 INSPECCION DE ACERO DE REFUERZO		CC275-IAR/ -CMN
CLIENTE: FONDO NACIONAL DE DESARROLLO PESQUERO - FONDEPES	REGISTRO:	
CONTRATISTA: CONSORCIO MARÍTIMO DEL NORTE		
OBRA: MEJORAMIENTO Y RECUPERACIÓN DE LOS SERVICIOS DEL DESEMBARCADERO PESQUERO ARTESANAL DE SUPE	FECHA: 11-01-19	



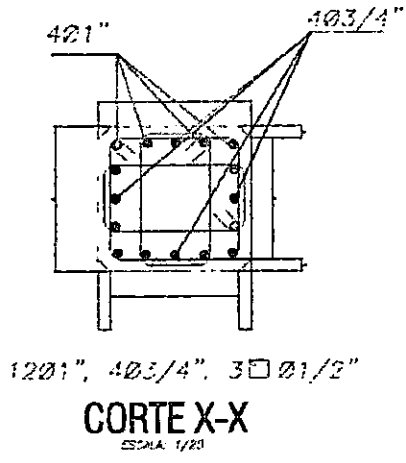

UBICACION:	DOCUMENTOS DE REFERENCIA:
SECTOR:	
T. ESTRUCTURA: PILOTE #43	L=914 m.

ESQUEMA DE LA ARMADURA: Graficar el elemento, identificar ubicación por ejes, puntualizar detalles del acero.

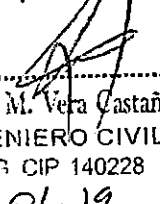

CHECKLIST DEL ACERO DE REFUERZO						COMENTARIOS
	CONFORME	NO CONFORME	NO APLICA	REPARADO/O ORREGIDO		
Limpieza (corrosión, concreto, grasa)	/					
Calidad del acero (Norma ASTM, grado, marca)	/					
Díámetro de varilla	/					
Longitud de trasape	/					
Longitud de gancho	/					
Espaciamiento entre barras	/					
- tiento de estribos	/					
- de amarre	/					
Soportes para recubrimiento contra base	/					
Soportes para recubrimiento lateral	/					
Verticalidad (plomada)	/					
Horizontalidad (nivel)	/					

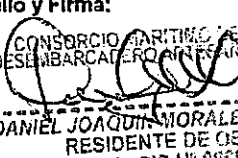
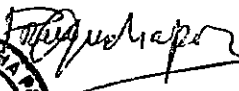
COMENTARIOS / OBSERVACIONES GENERALES:
Usar arcabuces en parte inferior y superior para mantener ancho espaciamiento del Pilote.

Responsable de Campo: Sello y Firma:  Ing. Luis M. Vera Castañeda INGENIERO CIVIL REG. CIP 140228 14.01.19	Control de Calidad:	Sello y Firma:  B. GOLINGO V. 14.01.19
Residente de Obra: Sello y Firma:  CONSORCIO MARÍTIMO DEL NORTE DESEMBARCADERO PESQUERO ARTESANAL DE SUPE DANIEL JOAQUÍN MORALES VIVAR RESIDENTE DE OBRA REG. CIP Nº 98888 14.01.19	Supervisor de Obra:	Sello y Firma:  

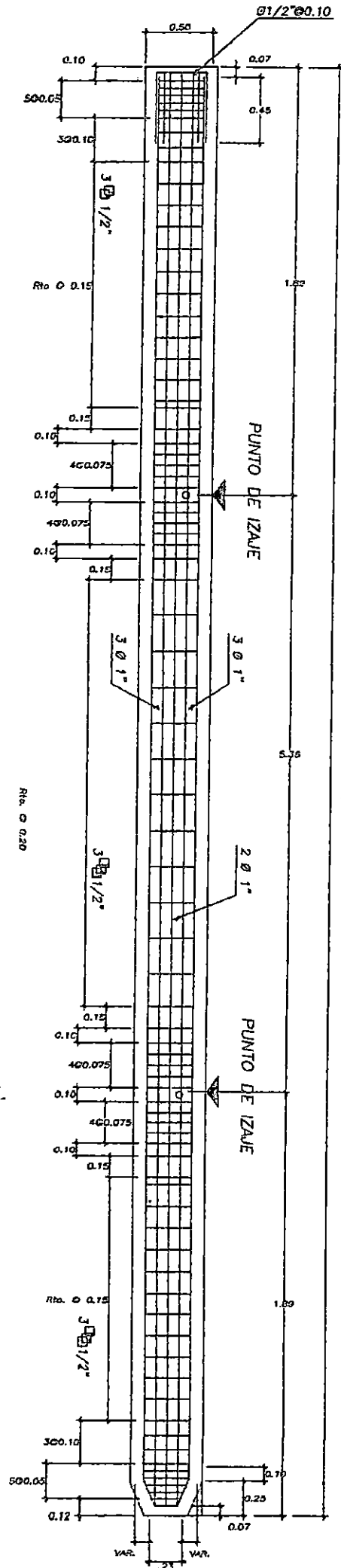

B. GONDOY.



CONSORCIO MARITIMO DEL NORTE
 DESEMBARCADERO APRESAUNIL DE SUPE

 DANIEL JOAQUIN MORALES VIVANCO
 RESIDENTE DE OBRA
 REG. CIP N° 98095

Ing. Luis M. Vaya Castañeda
 INGENIERO CIVIL

los 3 primeros estribos
 son a 3/4 de vuelta
 (solo 1 estribo per empalmiento)

TÍPICO
 REFUERZO DE PILOTE DE CONCRETO



PROYECTO: **MEJORAMIENTO Y RECUPERACIÓN DE LOS SERVICIOS DEL DESEMBARCADERO PESQUERO ARTESANAL DE SUPE**

CC275-IECTC/ -CMN
REGISTRO:

PUNTA PARA PILOTE

Contratista:	CONSORCIO MARITIMO DEL NORTE	Fecha:	
Ciente:	FONDO NACIONAL DE DESARROLLO PESQUERO - FONDEPES	Documentos de referencia:	
Ubicación:			
Tipo de estructura:	PILOTE #43		L = 9.14 m

ESQUEMA DE PUNTA:

Graficar el elemento, identificar ubicación por ejes, puntualizar detalles del encofrado

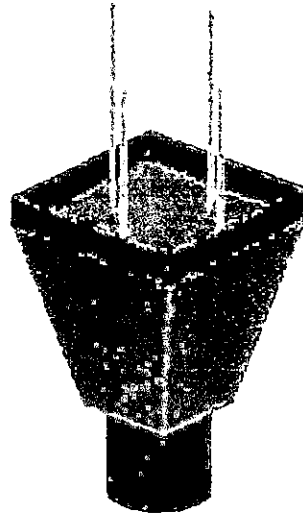
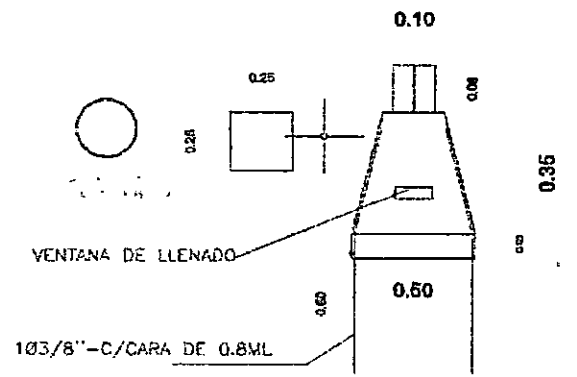

CASQUETE - PUNTA METÁLICA DE ACERO

CHECKLIST DE INSPECCION

	CONFORME	NO CONFORME	NO APLICA	REPARADO/CO RREGIDO	COMENTARIOS
Material conforme a los planos	/				
Forma adecuada	/				
Dimensiones de la funda	/				
Montaje y fijación	/				

COMENTARIOS / OBSERVACIONES GENERALES:

Responsable de Campo:	Sello y Firma: Ing. Luis M. Vera Castro INGENIERO CIVIL REG. CIP 140228	Control de Calidad:	Sello y Firma: B. GALINDO
Residente de Obra:	Sello y Firma: CONSORCIO MARITIMO DEL NORTE DESEMBARCADERO ARTESANAL DE SUPE DANIEL JOAQUÍN MORALES VIQUE RESIDENTE DE OBRA REG. CIP N° 98098	Supervisor de Obra:	Sello y Firma: ING. PEDRO MUCHA SUPERVISOR DE OBRA



PROYECTO:
**MEJORAMIENTO Y RECUPERACIÓN DE LOS SERVICIOS DEL
DESEMBARCADERO PESQUERO ARTESANAL DE SUPE**

CC275-IVC/ -CMN

Elemento:

VACIADO DE CONCRETO EN PILOTE

CONTRATISTA: CONSORCIO MARITIMO DEL NORTE		CLIENTE: FONDO NACIONAL DE DESARROLLO PESQUERO - FONDEPES	
FECHA DE VACIADO:		VOLUMEN A VACIAR:	m3
TIPO DE ESTRUCTURA:	PILOTE #44	REGISTRA PROBETAS:	SI <input checked="" type="checkbox"/> NO <input type="checkbox"/> GRUPO:
DOCUMENTOS DE REFERENCIA:	REV. N°	OBSERVACIONES:	
		1 = 9.44	
METODO DE VACIADO:	SIN BOMBA		
Fc DISEÑO / CEMENTO tipo:	350 kg/cm2	SLUMP:	4" - 6" pulgadas
TAM. MAX. AGREGADO:	pulgadas	TEMPERATURA:	°C
TIPO DE ACABADO:		METODO DE CURADO:	AGUA
CHECKLIST PREVIO AL VACIADO	CONTRATISTA		SUPERVISION
	CHECK	FECHA	INICIALES / CHECK FECHA
Materiales Aprobados (diseños, embebidos, demoldantes, curadores, etc.)	/		
Cambios Aprobados (cambios o modificaciones en elementos a vaciar)	/		
Inspección Topográfica (alineamiento, nivelación, dimensiones, etc.)	/		
Encofrado	/		
Armadura de refuerzo	/		
Limpeza dentro de encofrado	/		
Elementos Embebidos CMes (anclajes, marcos, etc.)	/		
Elementos Embeb. Mecánicos (pernos de anclajes, tuberías, etc.)	-		
Elementos Embebidos Eléctricos (conduit, red de tierra, etc.)	-		
Elementos Embeb. Sistem. Esp. (conduit, red de tierra, etc.)	-		
Inspección Topográfica de elementos embebidos (alineamiento, nivelación, dimensiones, etc.)	/		
Equipos menores en buen estado (reglas vibratorias, vibradoras de aguja, etc.)	/		
Stock de Materiales (curador, lamina polietileno, vigas tipo puente, mantas de yute, reglas, etc.)	/		
Otro (especificar):			
PRE-VACIADO VERIFICADO POR	NOMBRE:	SUPERVISION	
	FIRMA:		
Ing. Residente - Contratista			
Vº Bº / Aprobación			
CHECKLIST POSTERIOR AL VACIADO		CHECK	FECHA
Inspección Topográfica de elementos vaciados (alineamiento, nivelación, dimensiones, etc.)			
Inspección Topográfica de elementos embebidos (alineamiento, nivelación, dimensiones, etc.)			
Buen acabado en el concreto fresco después de colocado.			
Curado adecuado.			
CONFORME CON REPARACIÓN:		Especificar proceso de reparación:	
SI <input type="checkbox"/> NO <input type="checkbox"/> NO APLICA <input type="checkbox"/>			
COMENTARIOS:			
* NO CURAR CON AGUA POR 7 DIAS, MAL USO DEL CURADOR QUIMICO			
CONTRATISTA SE ESTÁ APLICANDO CORRECTAMENTE, PERO LO CORO SUPERIOR SE DONORA ROLPO DE MODO			
Responsable de Campo	Sello y Firma: Ing. Luis M. Vera Castañeda INGENIERO CIVIL 14.01.19 REG CIP 110278	Control de Calidad	Sello y Firma: B. GUDINCOV. 14.01.19
Residente De Obra	Sello y Firma: DANIEL JOAQUÍN MORALES VIV RESIDENTE DE OBRA REG. CIP N° 98098 14.01.19	Supervisor de Obra	Sello y Firma: ING. PEDRO MUCHA PAZ CESEL S.A. SUPERVISOR DE OBRA

 INSPECCION DE ACERO DE REFUERZO		CC275-IAR/ -CMN
CLIENTE: FONDO NACIONAL DE DESARROLLO PESQUERO - FONDEPES	REGISTRO:	
CONTRATISTA: CONSORCIO MARÍTIMO DEL NORTE		
OBRA: MEJORAMIENTO Y RECUPERACIÓN DE LOS SERVICIOS DEL DESEMBARCADERO PESQUERO ARTESANAL DE SUPE	FECHA: 11-01-19	

UBICACION:	DOCUMENTOS DE REFERENCIA:
SECTOR:	
T. ESTRUCTURA: PILOTE #44	L = 9.14 m



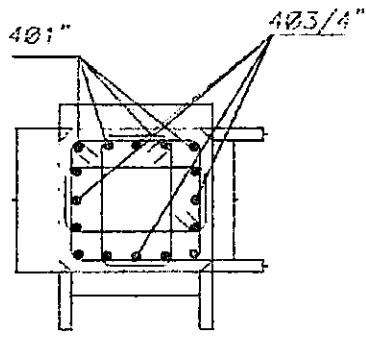

ESQUEMA DE LA ARMADURA: Graficar el elemento, identificar ubicación por ejes, puntualizar detalles del acero.

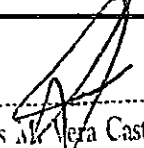

1201", 403 1/4", 3 x Ø 1/2"
CORTE X-X
 ESCALA: 1/25

CHECKLIST DEL ACERO DE REFUERZO					
	CONFORME	NO CONFORME	NO APLICA	REPARADO/CORREGIDO	COMENTARIOS
Limpieza (corrosión, concreto, grasa)	/				
Calidad del acero (Norma ASTM, grado, marca)	/				
Diámetro de varilla	/				
Longitud de traslape	/				
Longitud de gancho	/				
Espaciamiento entre barras	/				
Ubicación de estribos	/				
Ubicación de amarre	/				
Soportes para recubrimiento contra base	/				
Soportes para recubrimiento lateral	/				
Verticalidad (plomada)	/				
Horizontalidad (nivel)	/				

COMENTARIOS / OBSERVACIONES GENERALES:

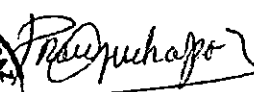
Responsable de Campo:	Sello y Firma:  Ing. Luis M. Vera Castañeda INGENIERO CIVIL REG. CIP 140228 14.01.19	Control de Calidad:	Sello y Firma:  B. GARCIA U. 14.01.19
Residente de Obra:	Sello y Firma:  CONSORCIO MARÍTIMO DEL NORTE DESEMBARCADERO ARTESANAL DE SUPE DANIEL JOAQUÍN MORALES VIVAR RESIDENTE DE OBRA REG. CIP Nº 98093 14.01.19.	Supervisor de Obra:	Sello y Firma:  

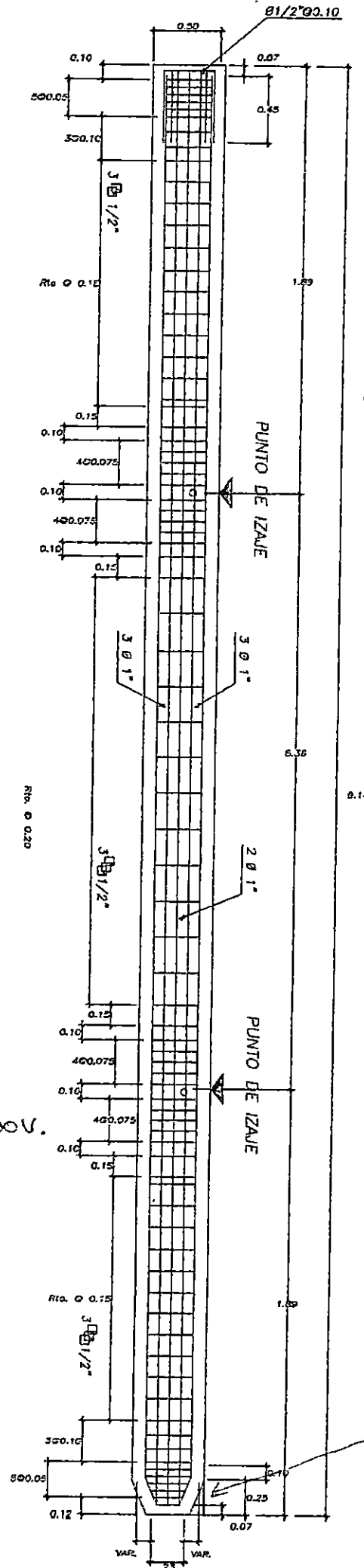

SV
B. G. MUDOV.



CONSORCIO MARITIMO DEL NORTE
DESEMBARCADEO COSTA RICA DE SUPE
[Signature]
DANIEL JOAQUIN MORALES VIVIC
RESIDENTE DE OBRA
REG. CIP N° 94093

[Signature]
Ing. Luis M. Vera Castañeda
INGENIERO CIVIL
REG CIP 140228

las 3 primeros estribos
son a 3/4 de vuelta
(sdo un estribo por compunamiento)

TIPICO
REFUERZO DE PILOTE DE CONCRETO



PROYECTO: MEJORAMIENTO Y RECUPERACIÓN DE LOS SERVICIOS DEL DESEMBARCADERO PESQUERO ARTESANAL DE SUPE

CONSTRUCCION: OBRAS
 ESTADO: ...

INSPECCION DE ENCOFRADO

Controlado:	CONSORCIO MARITIMO DEL NORTE	Fecha:
Oficina:	FONDO NACIONAL DE DESARROLLO PESQUERO - FONDEFES	Documentos de referencia:
Ubicación:		L = 9.14 m.
Tipo de estructura:	PILOTE	

ESQUEMA DEL ENCOFRADO:
 Identificar el elemento, identificar ubicación por ejes, puntualizar detalles del encofrado

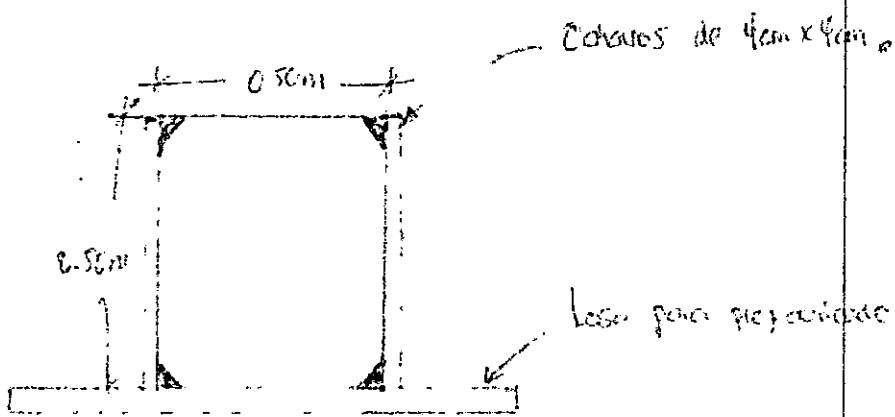

DATOS DIMENSIONALES (mm)

ALTO									
ANCHO									
ESPESOR									
DESVIACION									

CHEQUEO DEL ENCOFRADO:

	CONFORME	NO CONFORME	NO APLICA	DETRASO/CO RRECCION	COMENTARIOS
Material del encofrado	/				
Condición del encofrado	/				
Forma de forma del encofrado	/				
Dimensiones del encofrado	/				
Aplicación de desmoldante	/				
Resguardamiento de columnas	/				
Apuntalamiento y fijación	/				
Hermeticidad del encofrado	/				
Fecha de desmoldado	/				

COMENTARIOS / OBSERVACIONES GENERALES:
 Aplicar escantillon superior e inferior para mantener el ancho especificado del pilote.

Responsable de Control:	Seño y Firma: Ing. Luis M. Vera Castañeda INGENIERO CIVIL 12.01.19. CIP 140228	Control de Calidad:	Seño y Firma: B. GALINDO V. 12.01.19
Residencia de Obra:	Seño y Firma: CONSORCIO MARITIMO DEL NORTE DESEMBARCADERO ARTESANAL DE SUPE DANIEL JOAQUIN MORALES V. RESIDENTE DE OBRA REG. CIP N° 9836 12.01.19.	Supervisor de Obra:	Seño y Firma: ING. PEDRO MUCHA PIZARRO CESEL S.A. SUPERVISOR DE OBRA



PROYECTO: MEJORAMIENTO Y RECUPERACIÓN DE LOS SERVICIOS DEL DESEMBARCADERO PESQUERO ARTESANAL DE SUPE

CC275-IECTG/ -CMN
REGISTRO:

PUNTA PARA PILOTE

Contratista:	CONSORCIO MARITIMO DEL NORTE	Fecha:	
Cliente:	FONDO NACIONAL DE DESARROLLO PESQUERO - FONDEPES	Documentos de referencia:	
Ubicación:		L = 9.14 m	
Tipo de estructura:	PILOTE #44		

ESQUEMA DE PUNTA:

Graficar el elemento, identificar ubicación por ejes, puntualizar detalles del encofrado

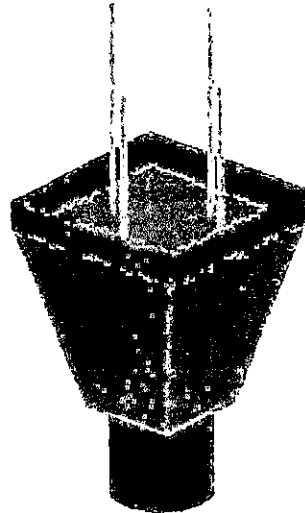
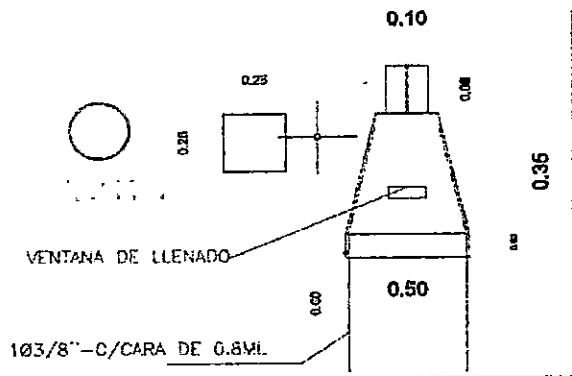

CASQUETE - PUNTA METÁLICA DE ACERO

CHECKLIST DE INSPECCION

	CONFORME	NO CONFORME	NO APLICA	REPARADO/CO RREGIDO	COMENTARIOS
Material conforme a los planos	/				
Limpieza adecuada	/				
dimensiones de la funda	/				
amortiguamiento y fijación	/				

COMENTARIOS / OBSERVACIONES GENERALES:

Responsable de Campo:	Sello y Firma: Ing. Luis M. Vera Castañeda INGENIERO CIVIL REG. CIP 140228 12.01.19	Control de Calidad:	Sello y Firma: T. B. GARCIA U. 12.01.19
Residente de Obra:	Sello y Firma: CONSORCIO MARITIMO DEL NORTE DESEMBARCADERO ARTESANAL DE SUPE DANIEL JOAQUÍN MORALES VIVAICO RESIDENTE DE OBRA REG. CIP N° 98093 12.01.19	Supervisor de Obra:	Sello y Firma: ING. PEDRO MUCHA CESEL S.A. SUPERVISOR DE OBRA



PROYECTO:
**MEJORAMIENTO Y RECUPERACIÓN DE LOS SERVICIOS DEL
 DESEMBARCADERO PESQUERO ARTESANAL DE SUPE**

CC275-IVC/ -CMN
 Elemento:

INSPECCIÓN DE VACIADO DE CONCRETO EN PILOTE

CONTRATISTA: CONSORCIO MARITIMO DEL NORTE		CLIENTE: FONDO NACIONAL DE DESARROLLO PESQUERO - FONDEPES	
FECHA DE VACIADO:		VOLUMEN A VACIAR:	m3
TIPO DE ESTRUCTURA:	PILOTE # 45	REGISTRA PROBETAS:	SI <input checked="" type="checkbox"/> NO <input type="checkbox"/> GRUPO:
DOCUMENTOS DE REFERENCIA:	REV. N°	OBSERVACIONES:	
		l = 9.14 m	
METODO DE VACIADO:	SIN BOMBA		
Fc DISEÑO / CEMENTO tipo:	350	kg/cm2	4" - 6" pulgadas
TAM. MAX. AGREGADO:		pulgadas	TEMPERATURA: °C
TIPO DE ACABADO:		METODO DE CURADO: AGUA	
CHECKLIST PREVIO AL VACIADO	CONTRATISTA		SUPERVISION
	CHECK	FECHA	INICIALES / CHECK
Materiales Aprobados (diseños, embebidos, demoldantes, curadores, etc.)	/		
Cambios Aprobados (cambios o modificaciones en elementos a vaciar)	/		
Inspección Topográfica (alineamiento, nivelación, dimensiones, etc.)	/		
Encofrado	/		
Armadura de refuerzo	/		
Limpieza dentro de encofrado	/		
Elementos Embebidos Civiles (anclajes, marcos, etc.)	/		
Elementos Embeb. Mecánicos (pernos de anclajes, tuberías, etc.)	/		
Elementos Embebidos Eléctricos (conduit, red de tierra, etc.)	/		
Elementos Embeb. Sistem. Esp. (conduit, red de tierra, etc.)	/		
Inspección Topográfica de elementos embebidos (alineamiento, nivelación, dimensiones, etc.)	/		
Equipos menores en buen estado (reglas vibratorias, vibradoras de agua, etc.)	/		
Stock de Materiales (curador, lamina polietileno, vigas tipo puente, mantas de yute, reglas, etc.)	/		
Otro (especificar):			
PRE-VACIADO VERIFICADO POR	NOMBRE:		SUPERVISION
	FIRMA:		
Ing. Residente - Contratista			
Vº Bº / Aprobación			
CHECKLIST POSTERIOR AL VACIADO	CHECK	FECHA	CHECK
Inspección Topográfica de elementos vaciados (alineamiento, nivelación, dimensiones, etc.)			
Inspección Topográfica de elementos embebidos (alineamiento, nivelación, dimensiones, etc.)			
Buen acabado en el concreto fresco después de colocado.			
Curado adecuado.			
CONFORME CON REPARACIÓN:	SI <input type="checkbox"/>	NO <input type="checkbox"/>	NO APLICA <input type="checkbox"/>
Especificar proceso de reparación:			
COMENTARIOS:			
P# 45 Receptor vibrado con equipo y dimensiones adecuadas para este tipo de estructuras en la punta y cabera de pilote.			
Responsable de Campo	Seño y Firma: Ing. Luis M. Vera Castañeda INGENIERO CIVIL 15.01.15 REG. CIP 140228	Control de Calidad	Seño y Firma: GU B. Galindo V. 15.01.15
Residente de Obra	Seño y Firma: CONSORCIO MARITIMO DEL NORTE DESEMBARCADERO ARTESANAL DE SUPE DANIEL JOAQUIN MORALES VIVI IC. RESIDENTE DE OBRA REG. CIP N° 98093	Supervisor de Obra	Seño y Firma: ING. PEDRO MUCHA... CESEL SA 15.01.15

15.01.15

 INSPECCION DE ACERO DE REFUERZO		CC275-IAR/ -CMN
CLIENTE: FONDO NACIONAL DE DESARROLLO PESQUERO - FONDEPES	REGISTRO:	
CONTRATISTA: CONSORCIO MARÍTIMO DEL NORTE		
OBRA: MEJORAMIENTO Y RECUPERACIÓN DE LOS SERVICIOS DEL DESEMBARCADERO PESQUERO ARTESANAL DE SUPE	FECHA: 15/01/19	

UBICACIÓN:	DOCUMENTOS DE REFERENCIA:
SECTOR:	
T. ESTRUCTURA:	PLOTE #45

ESQUEMA DE LA ARMADURA: Graficar el elemento, identificar ubicación por ejes, puntualizar detalles del acero.

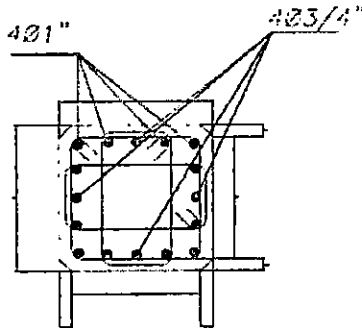



1201". 403/4", 3" Ø 1/2"

CORTE X-X

ESCALA: 1/25

CHECKLIST DEL ACERO DE REFUERZO					
	CONFORME	NO CONFORME	NO APLICA	REPARADO/CORREGIDO	COMENTARIOS
Limpeza (corrosión, concreto, grasa)	/				
Calidad del acero (Norma ASTM, grado, marca)	/				
Diámetro de varilla	/				
Longitud de traslape	/				
Longitud de gancho	/				
Espaciamiento entre barras	/				
- Anclaje de estribos	/				
- Tipo de amarre	/				
Soportes para recubrimiento contra base	/				
Soportes para recubrimiento lateral	/				
Verticalidad (plomada)	/				
Horizontalidad (nivel)	/				

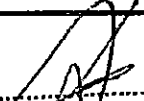
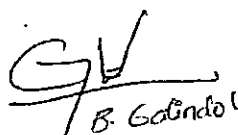
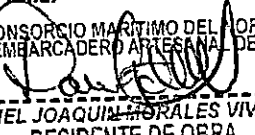
COMENTARIOS / OBSERVACIONES GENERALES:

Responsable de Campo:	Sello y Firma:  Luis M. Vera Castañeda INGENIERO CIVIL REG. CIP 140228 15-01-19	Control de Calidad:	Sello y Firma:  B. Galindo U. 15-01-19
Residente de Obra:	Sello y Firma:  CONSORCIO MARÍTIMO DEL NORTE DESEMBARCADERO ARTESANAL DE SUPE DANIEL JOAQUÍN MORALES VIVANCO RESIDENTE DE OBRA REG. CIP Nº 98098 15-01-19	Supervisor de Obra:	Sello y Firma:   15-01-19

Ing. Luis M. Vera Castañeda
INGENIERO CIVIL
REG. CIP 140228

CONSORCIO MARITIMO DEL
DESARROLLO DE LA ZONA
DANIEL JOAQUIN MORALES
RESIDENTE DE OBRAS
REG. CIP Nº 98098



GT
García U.

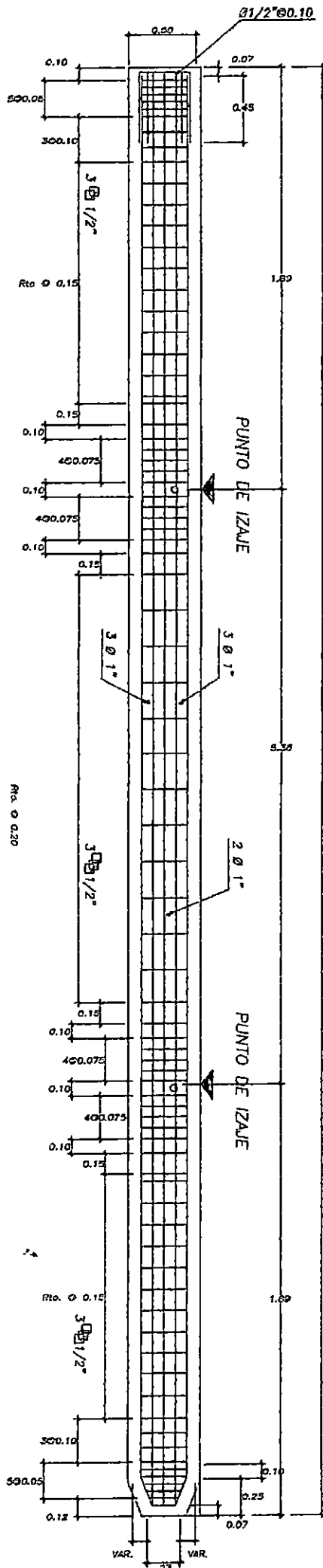

TIPICO
REFUERZO DE PILOTE DE CONCRETO
VERA UED

000189

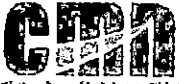

PROYECTO: MEJORAMIENTO Y RECUPERACIÓN DE LOS SERVICIOS DEL DESEMBARCADERO PESQUERO ARTESANAL DE SUPÉ

CC276-4ECTO / -CAIN
PERIODO:

INSPECCIÓN DE ENCOFRADO

Contratista:	CONSORCIO MARÍTIMO DEL NORTE	Fecha:	15/01/19
Cliente:	FONDO NACIONAL DE DESARROLLO PESQUERO - FONDEPES	Documento de Referencia:	
Ubicación:			L = 9.14 m.
Tipo de estructura:	PILOTO # 45		

ESQUEMA DEL ENCOFRADO:
Escribir el elemento, identificar ubicación por ejes, puntualizar detalles del ensayo

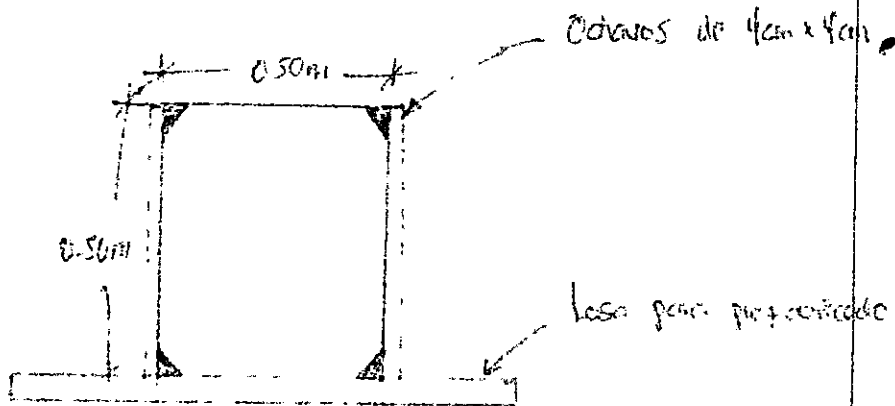

DATOS DIMENSIONALES (mm):

PUNTO PLOMADA							
ALTIMETRIA							
ALTIMETRIA							
ALTIMETRIA							

CHEQUEO DEL ENCOFRADO:

	CONFORME	NO CONFORME	NO APLICA	REPARADO/CO-REARADO	COMENTARIOS
Material del encofrado	/				
Condición del encofrado	/				
Empusa de juntas del encofrado	/				
Dimensiones del encofrado	/				
Apoyos de formador	/				
Aseguramiento de columnas	/				
Apretamiento y fijación	/				
Verticalidad del encofrado	/				
Fecha de desmoldado	/				

COMENTARIOS / OBSERVACIONES GENERALES:
El encofrado de las caras laterales, están siendo utilizados, las caras laterales de los pilotes vaciados el 14.01.19.

Responsable de Campo:	Bello y Firma: Ing. Luis M. Vera Castañeda INGENIERO CIVIL 15.01.19 REG CIP 140228	Control de Calidad:	Bello y Firma: B. Galindo 15.01.19
Responsable de Obra:	Bello y Firma: CONSORCIO MARÍTIMO DEL NORTE DESEMBARCADERO ARTESANAL DE SUPÉ DANIEL JOAQUÍN MORALES VIVERO RESIDENTE DE OBRA REG. CIP Nº 98098 15.01.19	Supervisor de Obra:	Bello y Firma: ING. PEDRO MUCHA CESEL S.A. SUPERVISOR DE OBRA 15.01.19



PROYECTO: MEJORAMIENTO Y RECUPERACIÓN DE LOS SERVICIOS DEL DESEMBARCADERO PESQUERO ARTESANAL DE SUPE

CC275-IECTC -CMN
REGISTRO:

PUNTA PARA PILOTE

Contratista:	CONSORCIO MARITIMO DEL NORTE	Fecha:	
Ciente:	FONDO NACIONAL DE DESARROLLO PESQUERO - FONDEPES	Documentos de referencia:	
Ubicación:			
Tipo de estructura:	PILOTE # 45	L=9.14m	

ESQUEMA DE PUNTA:

Graficar el elemento, identificar ubicación por ejes, puntualizar detalles del encofrado

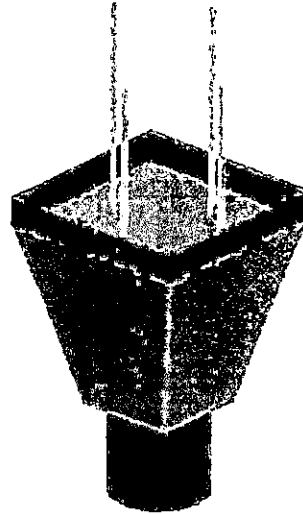
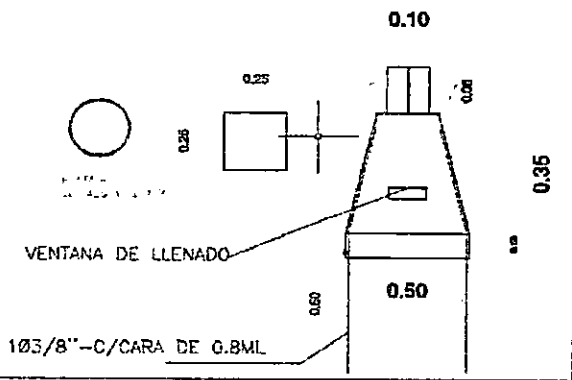

CASQUETE - PUNTA METÁLICA DE ACERO

CHECKLIST DE INSPECCION

	CONFORME	NO CONFORME	NO APLICA	REPARADO/CO RREGIDO	COMENTARIOS
Material conforme a los planos	/				
Limpieza adecuada	/				
dimensiones de la funda	/				
miento y fijación	/				

COMENTARIOS / OBSERVACIONES GENERALES:

Responsable de Campo:	Sello y Firma: Luis M. Vera Castañeda INGENIERO CIVIL 15.01.15	Control de Calidad:	Sello y Firma: B. Golindouff 15.01.15
Residente de Obra:	Sello y Firma: CONSORCIO MARITIMO DEL NORTE DESEMBARCADERO ARTESANAL DE SUPE DANIEL JOAQUIN MORALES VIVERO RESIDENTE DE OBRA REG. CIP Nº 98098 15.01.15	Supervisor de Obra:	Sello y Firma: ING. PEDRO MUCHA PAZ CESEL S.A. SUPERVISOR DE OBRA 15.01.15

000186 (5)



PROYECTO:
**MEJORAMIENTO Y RECUPERACIÓN DE LOS SERVICIOS DEL
DESEMBARCADERO PESQUERO ARTESANAL DE SUPE**

CC275-IVCI -CMN
Elemento:

INSPECCIÓN DE VACIADO DE CONCRETO EN PILOTE

CONTRATISTA: CONSORCIO MARITIMO DEL NORTE		CLIENTE: FONDO NACIONAL DE DESARROLLO PESQUERO - FONDEPES	
FECHA DE VACIADO:		VOLUMEN A VACIAR: m3	
TIPO DE ESTRUCTURA: P# 46		REGISTRA PROBETAS: SI <input checked="" type="checkbox"/> NO <input type="checkbox"/>	
DOCUMENTOS DE REFERENCIA:		OBSERVACIONES:	
REV. N°		L = 9.14m	
METODO DE VACIADO: SIN BOMBA		SLUMP: 4" - 6"	
f'c DISEÑO / CEMENTO tipo: 350 kg/cm2		TEMPERATURA: °C	
TAM. MAX. AGREGADO: pulgadas		METODO DE CURADO: AGUA	
TIPO DE ACABADO:		CONTRATISTA	
CHECKLIST PREVIO AL VACIADO		SUPERVISION	
	CHECK	FECHA	INICIALES / CHECK
Materiales Aprobados (diseños, embebidos, demoldantes, curadores, etc.)	/		
Cambios Aprobados (cambios o modificaciones en elementos a vaciar)	/		
Inspección Topográfica (alineamiento, nivelación, dimensiones, etc.)	/		
Encofrado	/		
Armadura de refuerzo	/		
Limpieza dentro de encofrado	/		
Elementos Embebidos Civiles (anclajes, marcos, etc.)	/		
Elementos Embeb. Mecánicos (pernos de anclajes, tuberías, etc.)	/		
Elementos Embebidos Eléctricos (conduit, red de tierra, etc.)	/		
Elementos Embeb. Sistem. Esp. (conduit, red de tierra, etc.)	/		
Inspección Topográfica de elementos embebidos (alineamiento, nivelación, dimensiones, etc.)	/		
Equipos menores en buen estado (reglas vibratorias, vibradoras de aguja, etc.)	/		
Stock de Materiales (curador, lamina polietileno, vigas tipo puente, mantas de yute, reglas, etc.)	/		
Otro (especificar):			
PRE-VACIADO VERIFICADO POR	NOMBRE:	SUPERVISION	
	FIRMA:		
Ing. Residente - Contratista			
Vº Bº / Aprobación			
CHECKLIST POSTERIOR AL VACIADO		CHECK	FECHA
Inspección Topográfica de elementos vaciados (alineamiento, nivelación, dimensiones, etc.)			
Inspección Topográfica de elementos embebidos (alineamiento, nivelación, dimensiones, etc.)			
Buen acabado en el concreto fresco después de colocado.			
Curado adecuado.			
CONFORME CON REPARACIÓN: SI <input type="checkbox"/> NO <input type="checkbox"/> NO APLICA <input checked="" type="checkbox"/>		Especificar proceso de reparación:	
COMENTARIOS:			
P# 46. para colocación de concreto se utilizó el equipo adecuado de vibración para evitar segregaciones en la punta y cabeza del pilote.			
Responsable de Campo	Seño y Firma: Ing. V. Vera Castañeda INGENIERO CIVIL 15.01.19	Control de Calidad	Seño y Firma: GJ B. Edinno U. 15.01.19
Residente De Obra	Seño y Firma: CONSORCIO MARITIMO DEL NORTE DESEMBARCADERO PESQUERO ARTESANAL DE SUPE DANIEL JOAQUIN MORALES VIVI IC RESIDENTE DE OBRA REG. CIP N° 98398 15.01.19	Supervisor de Obra	Seño y Firma: Pedro Muchapaz 15.01.19

 INSPECCION DE ACERO DE REFUERZO		CC275-IAR/ -CMN
CLIENTE: FONDO NACIONAL DE DESARROLLO PESQUERO - FONDEPES	REGISTRO:	
CONTRATISTA: CONSORCIO MARÍTIMO DEL NORTE		
OBRA: MEJORAMIENTO Y RECUPERACIÓN DE LOS SERVICIOS DEL DESEMBARCADERO PESQUERO ARTESANAL DE SUPE	FECHA: 15/01/19	



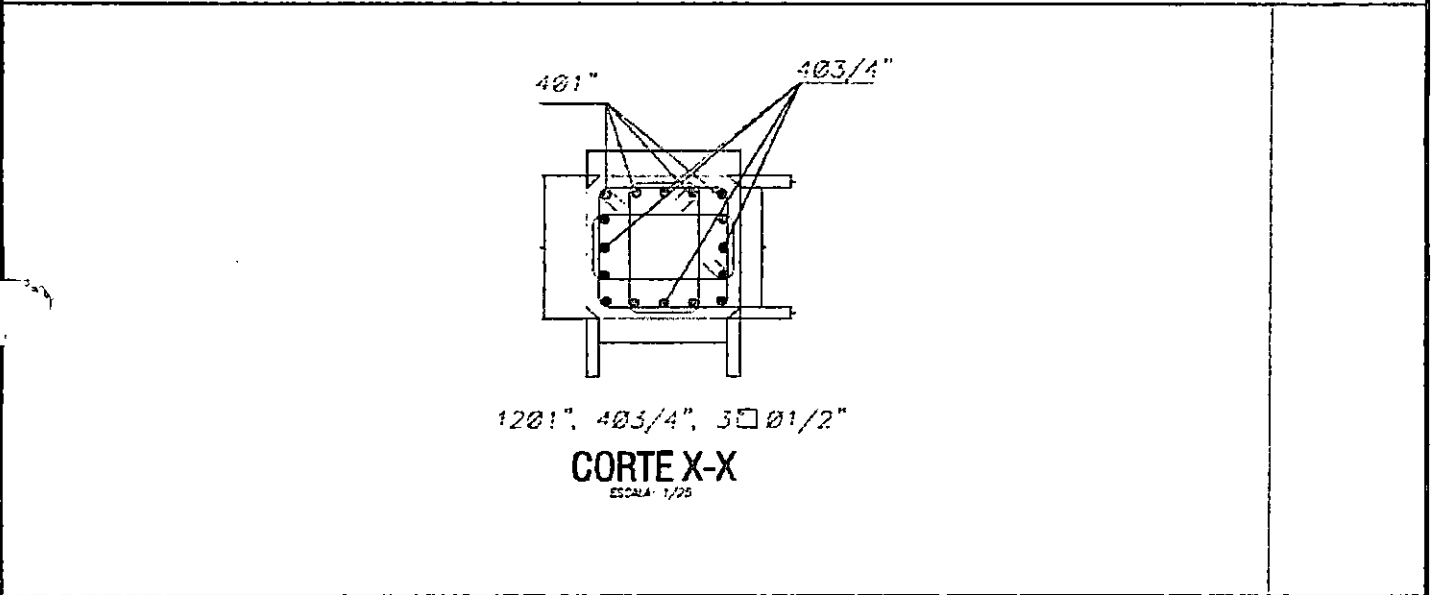

UBICACION:	DOCUMENTOS DE REFERENCIA:
SECTOR:	L = 9-1401
T. ESTRUCTURA: PILOTE # 46	

ESQUEMA DE LA ARMADURA: Graficar el elemento, identificar ubicación por ejes, puntualizar detalles del acero.

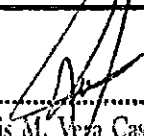

CHECKLIST DEL ACERO DE REFUERZO					
	CONFORME	NO CONFORME	NO APLICA	REPARADO/CORREGIDO	COMENTARIOS
Limpieza (corrosión, concreto, grasa)	/				
Calidad del acero (Norma ASTM, grado, marca)	/				
Diámetro de varilla	/				
Longitud de traslape	/				
Longitud de gancho	/				
Espaciamiento entre barras	/				
Amarramiento de estribos	/				
Forma de amarre	/				
Soportes para recubrimiento contra base	/				
Soportes para recubrimiento lateral	/				
Verticalidad (plomada)	/				
Horizontalidad (nivel)	/				

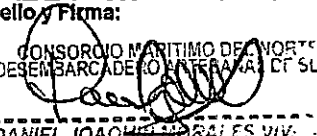
COMENTARIOS / OBSERVACIONES GENERALES:

Responsable de Campo: Sello y Firma:  Ing. Luis M. Vera Castañeda INGENIERO CIVIL REG. CIP 140225 15.01.19.	Control de Calidad:	Sello y Firma:  B. Bolindo U. 15.01.19.
Residente de Obra: Sello y Firma:  CONSORCIO MARÍTIMO DEL NORTE DESEMBARCADERO ARTESANAL DE SUPE DANIEL JOAQUÍN MORALES VIVANCO RESIDENTE DE OBRA REG. CIP N° 96096 15.01.19.	Supervisor de Obra:	Sello y Firma:  PEDRO MUCHA PAZ SUPERVISOR DE OBRA CESEL S.A. 15.01.19.

REFUERZO DE PLOTE DE CONCRETO

TIPICO

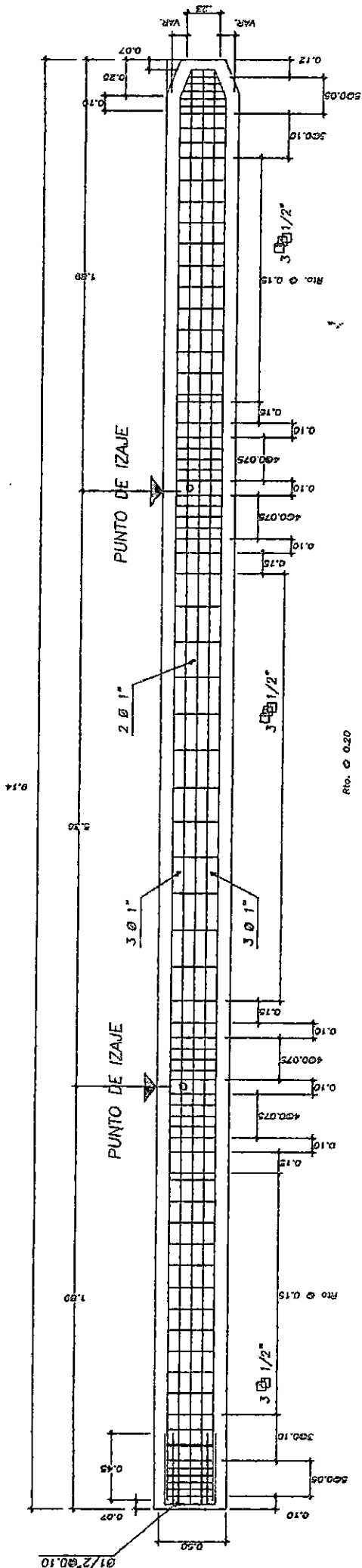

GL
B. Galindo U.

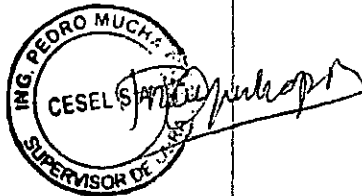

CONSORCIO MARITIMO
DESEMBARCADEROS AF
[Signature]
DANIEL JOAQUIN MC
RESIDENTE O
REG. CIP N°

[Signature]
Luis M. Vera Castañeda
INGENIERO CIVIL
CIP 110228



PROYECTO: MEJORAMIENTO Y RECUPERACIÓN DE LOS SERVICIOS DEL
DESEMBARCADERO PESQUERO ARTESANAL DE SUPE

CC275-486TC/ -CWIN
PERMISO:

INSPECCIÓN DE ENCOFRADO

Controlador:	CONSORCIO MARITIMO DEL NORTE	Fecha:	15/01/19
Cliente:	FONDO NACIONAL DE DESARROLLO PESQUERO - FONDEPES	Documento de referencia:	
Ubicación:			L = 9.14
Tipo de estructura:	pilote # 46		

ESQUEMA DEL ENCOFRADO:

Señalar el elemento, identificar ubicación por ejes, puntualizar detalles del encofrado

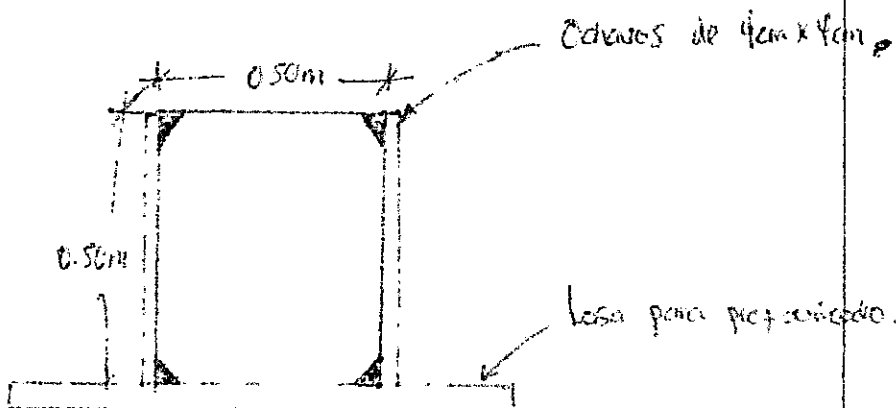

DATOS DIMENSIONALES (mm):

PUNTOS PROFUNDA							
ANCHO							
ALTO							
DESCRIPCIÓN							

CHECLIST DEL ENCOFRADO:

	CONFORME	NO CONFORME	NO APLICA	RETIENIDO/NO RESCIBIDO	COMENTARIOS
Materiales del encofrado	/				
Condición del encofrado	/				
Tipos de juntas del encofrado	/				
Dimensiones del encofrado	/				
Aplicación de chomakantes	/				
Seguramiento de coleras	/				
Puntalamiento y fijación	/				
Identificación del encofrado	/				
Fecha de desamoblado	/				

COMENTARIOS / OBSERVACIONES GENERALES:

Como encofrado no están utilizando las caras laterales de los pilotes verticales el 14 y 15.

Responsable de Campo:	Firma: Ing. Luis M. Vera Castañeda INGENIERO CIVIL CIP 140228 15.01.19	Control de Calidad:	Firma: B. Galindo 15.01.19
Residente de Obra:	Firma: DANIEL JOAQUÍN MORALES VIVERO RESIDENTE DE OBRA REG. CIP N° 88098 15.01.19	Supervisor de Obra:	Firma: FRANCISCO ROJAS SUPERVISOR DE OBRA 15.01.19

ESQUEMA DE PUNTA:

Graficar el elemento, identificar ubicación por ejes, puntualizar detalles del encofrado

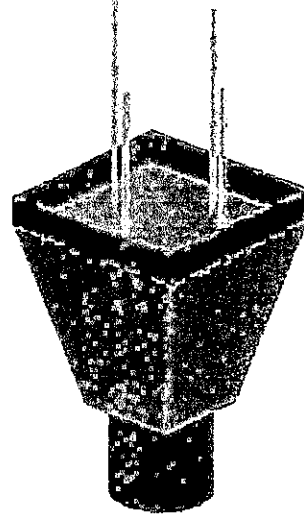
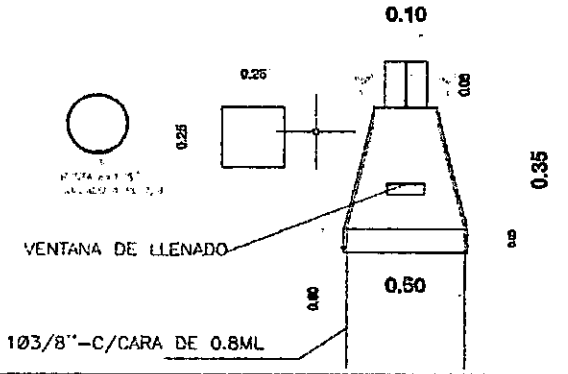

CASQUETE - PUNTA METÁLICA DE ACERO

CHECKLIST DE INSPECCION

					COMENTARIOS
	CONFORME	NO CONFORME	NO APLICA	REPARADO/CO RREGIDO	
Material conforme a los planos	//				
Limpieza adecuada	//				
Forma y dimensiones de la funda	//				
Puntalamiento y fijación	//				

COMENTARIOS / OBSERVACIONES GENERALES:

Responsable de Campo:	Sello y Firma: Ing. Luis M. Vera Castañeda INGENIERO CIVIL REG. CIP 140228 15.01.19	Control de Calidad:	Sello y Firma: B. Galdames 15.01.19
Residente de Obra:	Sello y Firma: CONSORCIO MARITIMO DEL NORTE DESEMBARCADERO AERONAUTAL DE SUPE DANIEL JOAQUÍN MORALES VIVERO RESIDENTE DE OBRA REG. CIP N° 98098 15.01.19	Supervisor de Obra:	Sello y Firma: PEDRO MUCHA PAZ 15.01.19



PROYECTO: **MEJORAMIENTO Y RECUPERACIÓN DE LOS SERVICIOS DEL DESEMBARCADERO PESQUERO ARTESANAL DE SUPE**

CC275-IVCI -CNIN
Elemento:

INSPECCIÓN DE VACIADO DE CONCRETO

CONTRATISTA: CONSORCIO MARITIMO DEL NORTE		CLIENTE: FONDO NACIONAL DE DESARROLLO PESQUERO - FONDEPES	
FECHA DE VACIADO:		VOLUMEN A VACIAR:	m3
TIPO DE ESTRUCTURA:	Mesa de concreto	REGISTRA PROBETAS:	SI <input checked="" type="checkbox"/> NO <input type="checkbox"/> GRUPO:
DOCUMENTOS DE REFERENCIA:	REV. N°	OBSERVACIONES:	
METODO DE VACIADO: SIN BOMBA			
Fc DISEÑO / CEMENTO tipo:	210 tn/cm2	SLUMP:	4" - 6" pulgadas
TAM. MAX. AGREGADO:	pulgadas	TEMPERATURA:	°C
TIPO DE ACABADO:		METODO DE CURADO:	AGUA
CHECKLIST PREVIO AL VACIADO	CONTRATISTA		SUPERVISION
	CHECK	FECHA	INICIALES / CHECK FECHA
Materiales Aprobados (diseños, embebidos, demoldantes, curadores, etc.)	/		
Cambios Aprobados (cambios o modificaciones en elementos a vaciar)	/		
Inspección Topográfica (alineamiento, nivelación, dimensiones, etc.)	/		
Encofrado	/		
Armadura de refuerzo	/		
Limpieza dentro de encofrado	/		
Elementos Embebidos Civiles (anclajes, marcos, etc.)	/		
Elementos Embeb. Mecánicos (pernos de anclajes, tuberías, etc.)	/		
Elementos Embebidos Eléctricos (conduít, red de tierra, etc.)	/		
Elementos Embeb. Sistem. Esp. (conduít, red de tierra, etc.)	/		
Inspección Topográfica de elementos embebidos (alineamiento, nivelación, dimensiones, etc.)	/		
Equipos menores en buen estado (regles vibratorias, vibradoras de aguja, etc.)	/		
Stock de Materiales (curador, lamina polietileno, vigas tipo puente, mantas de yute, rejillas, etc.)	/		
Otro (especificar):			
PRE-VACIADO VERIFICADO POR	NOMBRE:		SUPERVISION
	FIRMA:		
Ing. Residente - Contratista			
Vº Bº / Aprobación _____			
CHECKLIST POSTERIOR AL VACIADO		CHECK	FECHA
Inspección Topográfica de elementos vaciados (alineamiento, nivelación, dimensiones, etc.)			
Inspección Topográfica de elementos embebidos (alineamiento, nivelación, dimensiones, etc.)			
Buen acabado en el concreto fresco después de colocado.			
Curado adecuado.			
CONFORME CON REPARACIÓN:		Especificar proceso de reparación:	
SI <input type="checkbox"/> NO <input type="checkbox"/> NO APLICA <input type="checkbox"/>			
COMENTARIOS: MESA DE CONCRETO ARMADO			
Responsable de Campo	Seño y Firma: 	Control de Calidad	Seño y Firma: B. GONDO U.
Residente De Obra	Seño y Firma: CONSORCIO MARITIMO DEL NORTE DESEMBARCADERO PESQUERO ARTESANAL DE SUPE DANIEL JOAQUIN MORALES V. V. C. RESIDENTE DE OBRA REG. CIP N° 98036	Supervisor de Obra	Seño y Firma: LUDWING CAHRSACO BUSTAMANTE Ing. Supervisor - CIP 79040 CESEL S.A. 12/01/19



PROYECTO: MEJORAMIENTO Y RECUPERACIÓN DE LOS SERVICIOS DEL
DESEMBARCADERO PESQUERO ARTESANAL DE SUPE

CC276-IECTC/ -CMN
REGISTRO:

INSPECCIÓN DE ENCOFRADO

Controlista:	CONSORCIO MARÍTIMO DEL NORTE	Fecha:	
Cliente:	FONDO NACIONAL DE DESARROLLO PESQUERO - FONDEPES	Documentos de referencia:	
Ubicación:	DESINFECTACION		
Tipo de estructura:	MESA DE CONCRETO DEMANDO.		

ESQUEMA DEL ENCOFRADO:

Grificar el elemento, identificar ubicación por ejes, puntualizar detalles del encofrado

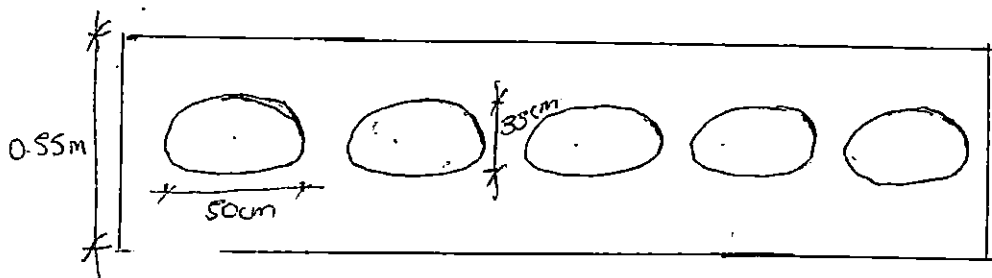

Acabado: H = 0.10 m

PLANTA

Concreto H = 0.085 m

DATOS DIMENSIONALES (mm):

PUNTOS PLOMADA																				
ARRIBA																				
ABAJO																				
DESVIACION																				

CHECKLIST DEL ENCOFRADO:

	CONFORME	NO CONFORME	NO APLICA	REPARADO/CO RREGIDO	COMENTARIOS
Material del encofrado	///				
Condición del encofrado	///				
Limpieza de formas del encofrado	///				
y dimensiones del encofrado	///				
Presión de demoldante	///				
Aseguramiento de soportes	///				
Apuntalamiento y fijación	///				
Hermeticidad del encofrado	///				
Fecha de desmoldado	///				

COMENTARIOS / OBSERVACIONES GENERALES:

Responsable de Campo:	Sello y Firma: 	Control de Calidad:	Sello y Firma:
Residente de Obra:	Sello y Firma: CONSORCIO MARÍTIMO DEL NORTE DESEMBARCADERO ARTESANAL DE SUPE DANIEL JOAQUÍN MORALES VIVAICO RESIDENTE DE OBRA REG. CIP N° 96098	Supervisor de Obra:	Sello y Firma: LUDWING CARRASCO BUSTAMANTE Ing. Supervisor - CIP 79040 CESEL S.A. 12/01/19

1° Anclaje SISMICO
 Muro concreto a columna
 2° Pilar en muro
 albañileria
 0.05

MALLA $\phi 3/8'' @ 0.18$

Anclaje SISMICO
 0.05

GV
 E. Solís V.

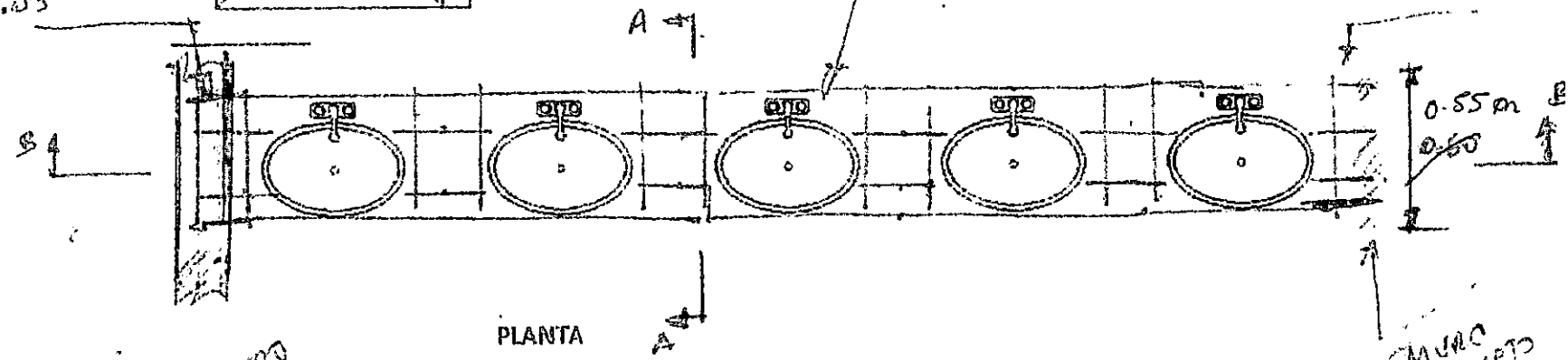

PLANTA

MALLA
 $\phi 3/8'' @ 0.18$

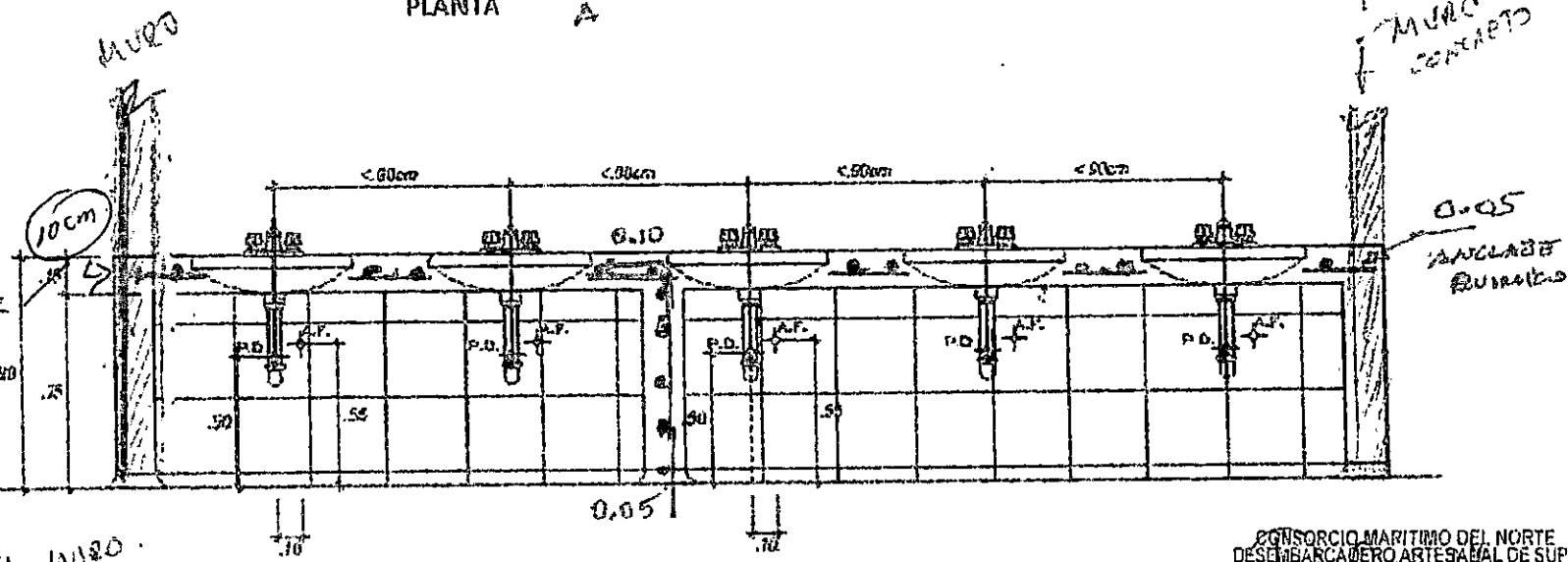
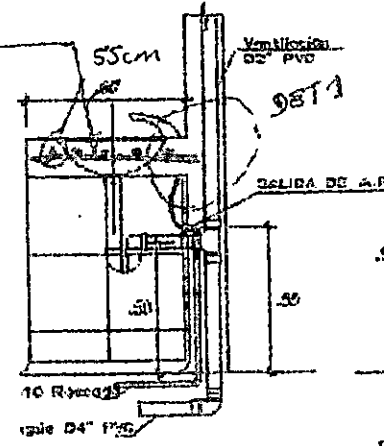

CORTE B-B

CORTE A-A

1° Anclaje
 en muro
 concreto
 2° Pilar 0.05
 en muro albañi-
 leria
 DET 1

POSICION PUNTOS AGUA
 Y DESAGUE LAVATORIO

1/25

CONSORCIO MARITIMO DEL NORTE
 DESEMBARCAERO ARTESANAL DE SUPI
 DANIEL JOAQUIN MORALES VIAL VICI
 RESIDENTE DE OBRA
 REG. CIP N° 98098

LUDWIG CARRASCO BUSTAMANTE
 Ing. Supervisor - CIP 76040
 CESEL S.A.

0001379



PROYECTO: **MEJORAMIENTO Y RECUPERACIÓN DE LOS SERVICIOS DEL DESEMBARCADERO PESQUERO ARTESANAL DE SUPE**

CC275-IVC/ -CMN
Elemento:

VACIADO DE CONCRETO PARA MESA DE OVALIN

CONTRATISTA: CONSORCIO MARITIMO DEL NORTE		CLIENTE: FONDO NACIONAL DE DESARROLLO PESQUERO - FONDEPES	
FECHA DE VACIADO:	09/01/2019	VOLUMEN A VACIAR:	m3
TIPO DE ESTRUCTURA:	MESA DE CONCRETO ARMADO	REGISTRA PROBETAS:	SI <input checked="" type="checkbox"/> NO <input type="checkbox"/> GRUPO:
DOCUMENTOS DE REFERENCIA:	REV. N°	OBSERVACIONES:	
ARQ. AC - 10			
METODO DE VACIADO:	SIN BOMBA		
Fc DISEÑO / CEMENTO tipo:	kg/cm2	SLUMP:	4" - 6" pulgadas
TAM. MAX. AGREGADO:	pulgadas	TEMPERATURA:	°C
TIPO DE ACABADO:		METODO DE CURADO:	AGUA
CHECKLIST PREVIO AL VACIADO		CONTRATISTA SUPERVISION	
	CHECK	FECHA	INICIALES / CHECK FECHA
Materiales Aprobados (diseños, embebidos, demoldantes, curadores, etc.)	/		✓ 09.01.19
Cambios Aprobados (cambios o modificaciones en elementos a vaciar)	/		✓ "
Inspección Topográfica (alineamiento, nivelación, dimensiones, etc.)	/		✓ "
Encofrado	/		✓ "
Armadura de refuerzo	/		✓ "
Limpieza dentro de encofrado	/		✓ "
Elementos Embebidos Civiles (anclajes, marcos, etc.)	/		✓ "
Elementos Embeb. Mecánicos (pernos de anclajes, tuberías, etc.)	/		✓ "
Elementos Embebidos Eléctricos (conduit, red de tierra, etc.)	/		✓ "
Elementos Embeb. Sistem. Esp. (conduit, red de tierra, etc.)	/		✓ "
Inspección Topográfica de elementos embebidos (alineamiento, nivelación, dimensiones, etc.)	/		✓ "
Equipos menores en buen estado (reglas vibratorias, vibradoras de aguja, etc.)	/		✓ "
Stock de Materiales (curador, lamina polietileno, vigas tipo puente, mantas de yute, reglas, etc.)	/		✓ "
Otro (especificar):	/		✓ "
PRE-VACIADO VERIFICADO POR	NOMBRE:	SUPERVISION	
	FIRMA:		
Ing. Residente - Contratista			
Vº Bº / Aprobación			
CHECKLIST POSTERIOR AL VACIADO		CHECK	FECHA
Inspección Topográfica de elementos vaciados (alineamiento, nivelación, dimensiones, etc.)			
Inspección Topográfica de elementos embebidos (alineamiento, nivelación, dimensiones, etc.)			
Buen acabado en el concreto fresco después de colocado.			
Curado adecuado.			
CONFORME CON REPARACIÓN:		SI <input type="checkbox"/> NO <input type="checkbox"/> NO APLICA <input type="checkbox"/>	Especificar proceso de reparación:
COMENTARIOS:			
Responsable de Campo	Sello y Firma:	Control de Calidad	Sello y Firma:
Residente De Obra	Sello y Firma:	Supervisor de Obra	Sello y Firma:
	 DANIEL JOAQUIN MORALES VIVI CO RESIDENTE DE OBRA REG. CIP N° 98098		 ING. PEDRO MUCHA PALZ CESEL SA SUPERVISOR DE OBRA

09.01.19.



PROYECTO: MEJORAMIENTO Y RECUPERACIÓN DE LOS SERVICIOS DEL DESEMBARCADERO PESQUERO ARTESANAL DE SUPE

CC275-IECTC/ -CMN
REGISTRO:

INSPECCION DE ENCOFRADO

Contratista:	CONSORCIO MARITIMO DEL NORTE	Fecha:	09/01/2019
Cliente:	FONDO NACIONAL DE DESARROLLO PESQUERO - FONDEPES	Documentos de referencia:	
Ubicación:	ZONA DE AREA SOCIALES - SS.HH. MUJERES	AC - 10	
Tipo de estructura:	MESA DE CONCRETO ARMADO		

ESQUEMA DEL ENCOFRADO:

Graficar el elemento, Identificar ubicación por ejes, puntualizar detalles del encofrado

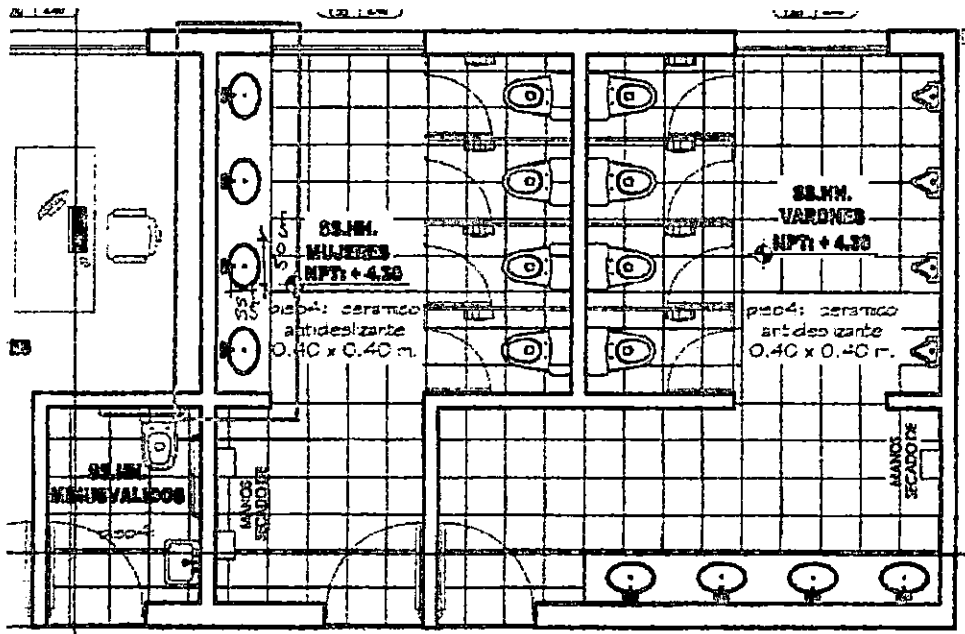

DATOS DIMENSIONALES (mm):

PUNTOS PLOMADA									
ARRIBA									
ABAJO									
DESVIACION									

CHECKLIST DEL ENCOFRADO:

	CONFORME	NO CONFORME	NO APLICA	REPARADO/CO RREGIDO	COMENTARIOS
Material del encofrado	/				
Condición del encofrado	/				
de formas del encofrado	/				
dimensiones del encofrado	/				
Aplicación de desmoldante	/				
Aseguramiento de soleras	/				
Apuntalamiento y fijación	/				
Hermeticidad del encofrado	/				
Fecha de desencofrado	/				

COMENTARIOS / OBSERVACIONES GENERALES:

Atura des pesar de lasa H = 8cm

NOTA - Se está comprobando mesa para 4 niveles que es el contractual.

Responsable de Campo:	Sello y Firma: 	Control de Calidad:	Sello y Firma:
Residente de Obra:	Sello y Firma: CONSORCIO MARITIMO DEL NORTE DESEMBARCADERO ARTESANAL DE SUPE DANIEL JOAQUIN MORALES VIVA VCO RESIDENTE DE OBRA REG. CIP N° 98098	Supervisor de Obra:	Sello y Firma:

09.01.19.

		INSPECCION DE ACERO DE REFUERZO	CC275-IAR/ -CMN
CLIENTE:	FONDO NACIONAL DE DESARROLLO PESQUERO - FONDEPES		REGISTRO:
CONTRATISTA:	CONSORCIO MARITIMO DEL NORTE		
OBRA:	MEJORAMIENTO Y RECUPERACION DE LOS SERVICIOS DEL DESEMBARCADERO PESQUERO ARTESANAL DE SUPE		FECHA: 09-01-19

UBICACION:	Zona de Dredj Soales.	DOCUMENTOS DE REFERENCIA:
SECTOR:	SS. HA Mujeres	
T. ESTRUCTURA:	MESA de Concreto Armado	





ESQUEMA DE LA ARMADURA: Graficar el elemento, identificar ubicacion por ejes, puntualizar detalles del acero.

DETALLE ADJUNTO EN SIGUIENTE Hoja

CHECKLIST DEL ACERO DE REFUERZO

	CONFORME	NO CONFORME	NO APLICA	REPARADO/ ORREGIDO	COMENTARIOS
Limpieza (corrosion, concreto, grasa)	/				
Calidad del acero (Norma ASTM, grado, marca)	/				
Diámetro de varilla	/				
Longitud de trasape	/				
Longitud de gancho	/				
Espaciamiento entre barras	/				
Espaciamiento de estribos	/				
Alambre de amarré	/				
Soportes para recubrimiento contra base	/				
Soportes para recubrimiento lateral	/				
Verticalidad (plomada)	/				
Nivelidad (nivel)	/				

COMENTARIOS / OBSERVACIONES GENERALES:

Responsable de Campo:	Sello y Firma: 	Control de Calidad:	Sello y Firma:  B. Galdino V.
Residente de Obra:	Sello y Firma:  CONSORCIO MARITIMO DEL NORTE DESEMBARCADERO ARTESANAL DE SUPE DANIEL JOAQUIN MORALES VIVI 'ICO RESIDENTE DE OBRA REG. CIP N° 98098	Supervisor de Obra:	Sello y Firma:  

Nota

- 1 La verificación del pre y post vaciado es responsabilidad exclusiva del contratista a través de sus representantes en obra
- 2 Revisar y contrastar el elemento a vaciar con el plan de puntos de inspección (PPI) Concreto Vaciado In Situ.
- 3 Adjuntar registro(s) topográfico(s) y sketch del entregable

000175

1º ANCLAS DOMINIO MURO CONCRETO O COLUMNA
2º PICAL EN MURO ALBAÑILERIA 0.05

MALLA $\phi 3/8'' @ 0.18$

ANCLAS DOMINIO 0.05

GV
B. Galindo V.

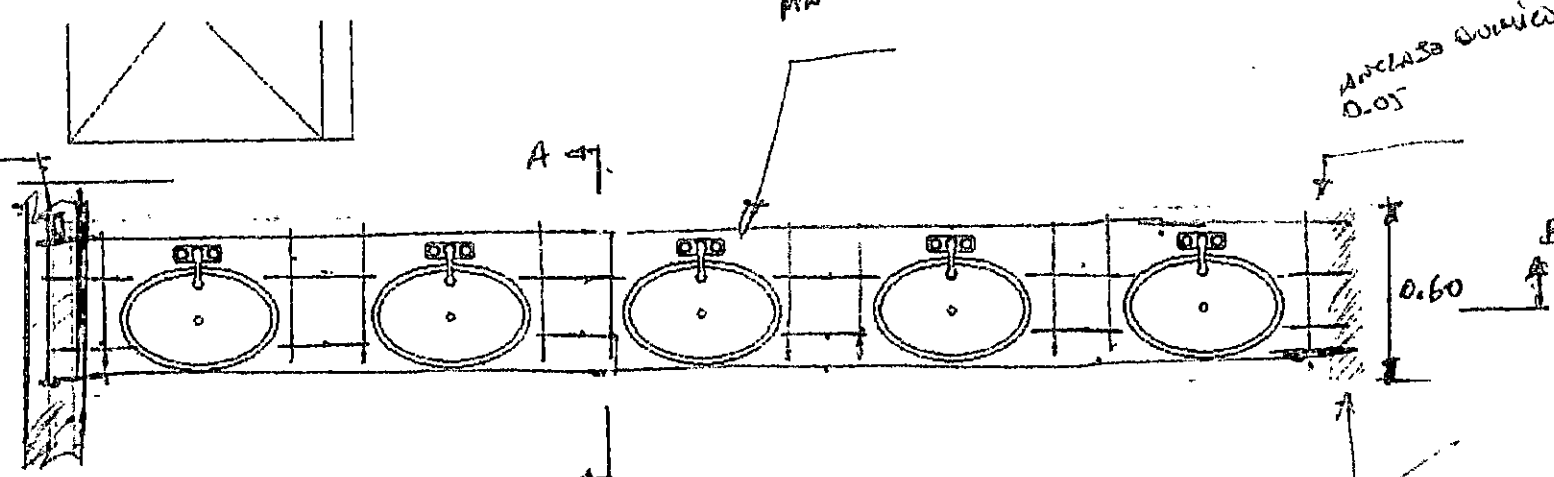

PLANTA

MALLA $\phi 3/8'' @ 0.18$

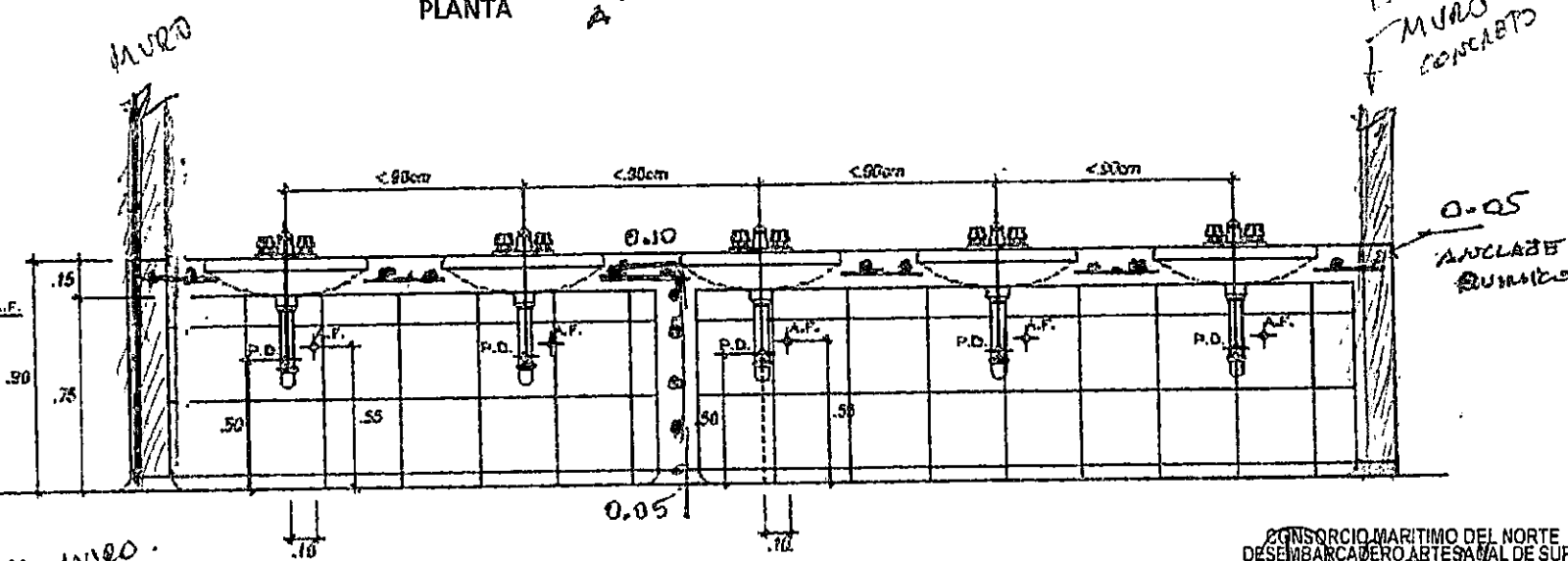
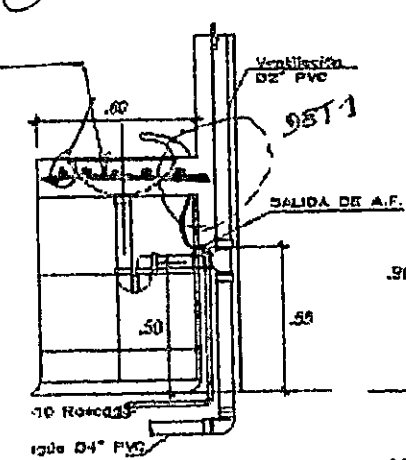

CORTE B-B

CORTE A-A $\phi 3/8''$ MURO 0.05

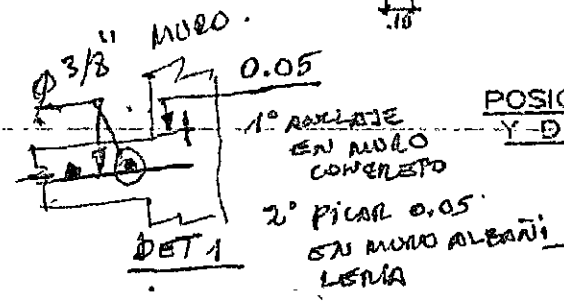

POSICION PUNTOS AGUA Y DESAGUE LAVATORIO

1/25

CONSORCIO MARITIMO DEL NORTE
DESEMBARCADERO ARTESANAL DE SUPE
DANIEL JOAQUIN MORALES VIVANCO
RESIDENTE DE OBRA
REG. CIP N° 98098



LUDWIG CARRASCO BUSTAMANTE
Ing. Supervisor - CIP 78040
CESEL S.A.

09.01.19

H.2



PROYECTO:
**MEJORAMIENTO Y RECUPERACIÓN DE LOS SERVICIOS DEL
DESEMBARCADERO PESQUERO ARTESANAL DE SUPE**

CC275-IVC/ -CMN
Elemento:

INSPECCIÓN DE VACIADO DE CONCRETO EN MESA DE OVALIN

CONTRATISTA: CONSORCIO MARITIMO DEL NORTE		CLIENTE: FONDO NACIONAL DE DESARROLLO PESQUERO - FONDEPES	
FECHA DE VACIADO:	17.01.19	VOLUMEN A VACIAR:	m3
TIPO DE ESTRUCTURA:	Mesa de concreto armado	REGISTRA PROBETAS:	SI <input checked="" type="checkbox"/> NO <input type="checkbox"/>
DOCUMENTOS DE REFERENCIA:	REV. N°	OBSERVACIONES:	GRUPO:
METODO DE VACIADO: SIN BOMBA		SLUMP:	4" - 6"
Fc DISEÑO / CEMENTO tipo:	210 kg/cm2	TEMPERATURA:	°C
TAM. MAX. AGREGADO:	pulgadas	METODO DE CURADO:	AGUA
TIPO DE ACABADO:		CHECKLIST PREVIO AL VACIADO	
		CONTRATISTA	
		CHEK	FECHA
		SUPERVISION	
		INICIALES / CHECK	FECHA
Materiales Aprobados (diseños, embebidos, demoldantes, curadores, etc.)		/	
Cambios Aprobados (cambios o modificaciones en elementos a vaciar)		/	
Inspección Topográfica (alineamiento, nivelación, dimensiones, etc.)		/	
Encofrado		/	
Armadura de refuerzo		/	
Limpieza dentro de encofrado		/	
Elementos Embebidos Civiles (anclajes, marcos, etc.)		/	
Elementos Embeb. Mecánicos (pernos de anclajes, tuberías, etc.)		-	
Elementos Embebidos Eléctricos (conduit, red de tierra, etc.)		-	
Elementos Embeb. Sistem. Esp. (conduit, red de tierra, etc.)		-	
Inspección Topográfica de elementos embebidos (alineamiento, nivelación, dimensiones, etc.)		/	
Equipos menores en buen estado (reglas vibratorias, vibradoras de aguja, etc.)		/	
Stock de Materiales (curador, lamina polietileno, vigas tipo puente, mantos de yute, reglas, etc.)		/	
Otro (especificar):		-	
PRE-VACIADO VERIFICADO POR		SUPERVISION	
NOMBRE:			
FIRMA:			
Ing. Residente - Contratista			
Vº Bº / Aprobación			
CHECKLIST POSTERIOR AL VACIADO		CHEK	FECHA
Inspección Topográfica de elementos vaciados (alineamiento, nivelación, dimensiones, etc.)			
Inspección Topográfica de elementos embebidos (alineamiento, nivelación, dimensiones, etc.)			
Buen acabado en el concreto fresco después de colocado.			
Curado adecuado.			
CONFORME CON REPARACIÓN:		Especificar proceso de reparación:	
SI <input type="checkbox"/> NO <input type="checkbox"/> NO APLICA <input type="checkbox"/>			
COMENTARIOS:			
Responsable de Campo	Seño y Firma: Ing. Luis M. Vera Castañeda INGENIERO CIVIL REG. CIP 14022R	Control de Calidad	Seño y Firma: B. Galindo V. 17.01.19
Residente De Obra	Seño y Firma: CONSORCIO MARITIMO DEL NORTE DESEMBARCADERO ARTESANAL DE SUPE DANIEL JOAQUIN MORALES VIV. C. RESIDENTE DE OBRA REG. CIP N° 9809B	Supervisor de Obra	Seño y Firma: ING. PEDRO MUCYA CESEL S.A. SUPERVISOR DE OBRA

17.01.19

17.01.19

 INSPECCION DE ACERO DE REFUERZO		CC275-IAR/ -CMN
CLIENTE: FONDO NACIONAL DE DESARROLLO PESQUERO - FONDEPES	REGISTRO:	
CONTRATISTA: CONSORCIO MARÍTIMO DEL NORTE		
OBRA: MEJORAMIENTO Y RECUPERACIÓN DE LOS SERVICIOS DEL DESEMBARCADERO PESQUERO ARTESANAL DE SUPE	FECHA: 17-01-19	



UBICACION: B.S. #4. DE HUIÑO	DOCUMENTOS DE REFERENCIA:
SECTOR: DESINFECCION.	
T. ESTRUCTURA: Mesa de Concreto Armado	

ESQUEMA DE LA ARMADURA: Graficar el elemento, identificar ubicación por ejes, puntualizar detalles del acero.

Se adjunta detalle.

CHECKLIST DEL ACERO DE REFUERZO					
	CONFORME	NO CONFORME	NO APLICA	REPARADO/CORREGIDO	COMENTARIOS
Limpieza (corrosión, concreto, grasa)	/				
Calidad del acero (Norma ASTM, grado, marca)	/				
Diámetro de varilla	/				
Longitud de traslape	/				
Longitud de gancho	/				
Espaciamiento entre barras	/				
Uso de estribos	/				
Uso de amarres	/				
Soportes para recubrimiento contra base	/				
Soportes para recubrimiento lateral	/				
Verticalidad (plomada)	/				
Horizontalidad (nivel)	/				

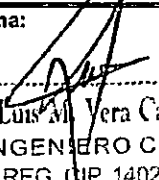
COMENTARIOS / OBSERVACIONES GENERALES: Se realizó respectivo anclaje de acero → anclaje químico

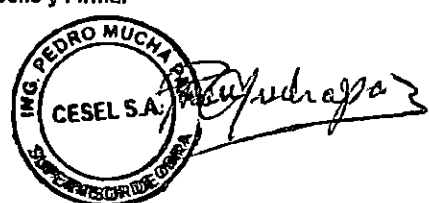
Responsable de Campo: Sello y Firma:  Ing. Luis M. Vera Castañer INGENIERO CIVIL REG. CIP 14022º	Control de Calidad: Sello y Firma:  B. Schindler
Residente de Obra: Sello y Firma: CONSORCIO MARITIMO DEL NORTE DESEMBARCADERO ARTESANAL DE SUPE  DANIEL JOAQUÍN MORALES VIVANCO RESIDENTE DE OBRA REG. CIP Nº 9869º	Supervisor de Obra: Sello y Firma:  ING. PEDRO MUCHA CESEL S.A. SUPERVISOR DE OBRA

1. MUELA EN ALBAÑIL
 2. PICAL EN MUELA
 ALBAÑILERIA
 0.05

MUELA 5/8" @ 0.18

ANCLAJE EN MUELA
 0.05

GV
 F. GARCIA V.

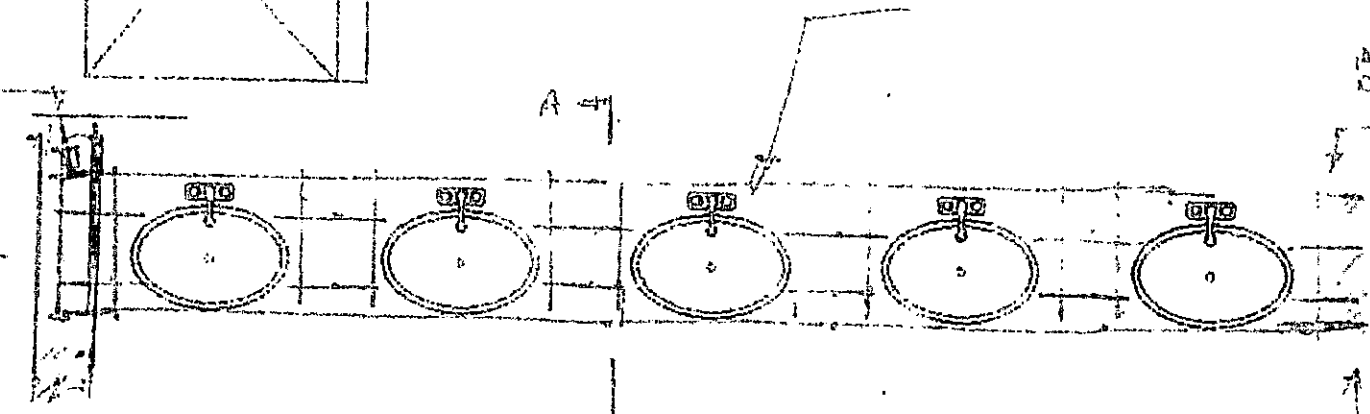

PLANTA

MUELA
 5/8" @ 0.18

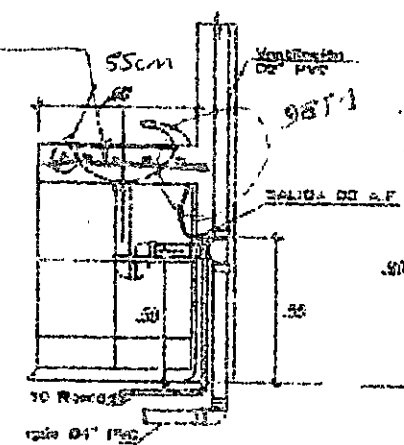

CORTE A-A

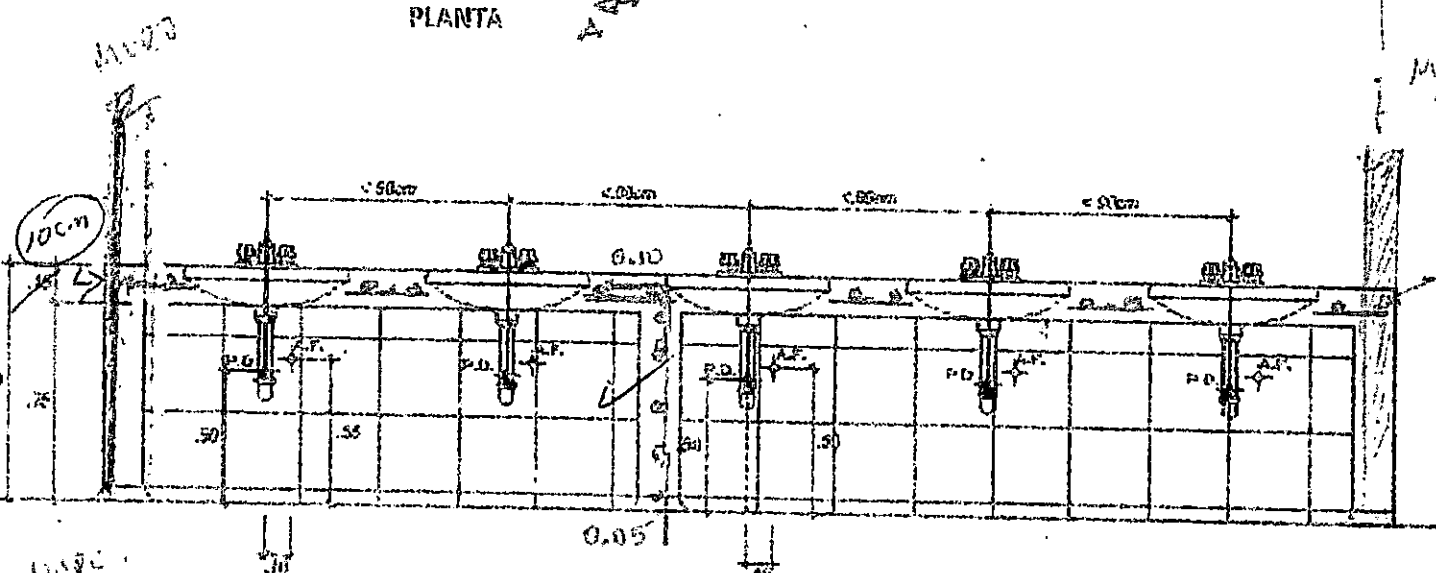

CORTE B-B

MUELA
 5/8" @ 0.05
 DET 1

1º ANCLAJE
 EN MUELA
 COMPLETO

2º PICAL 0.05
 EN MUELA ALBAÑIL
 LERIA

POSICION PUNTOS AGU
 DESAGU

MUELA
 5/8" @ 0.18

ANCLAJE
 EN MUELA
 0.05



CONSORCIO MARITIMO DEL NORTE
 DESEMBARCADERO ARTESANAL DE SUPU
 JOAQUIN MORALES VIVANCI
 RESIDENTE DE OBRA
 REG. CIP N° 98093

000172



PROYECTO: MEJORAMIENTO Y RECUPERACIÓN DE LOS SERVICIOS DEL DESEMBARCADERO PESQUERO ARTESANAL DE SUPE

CC275-IECTC/ -CMN
REGISTRO:

INSPECCION DE ENCOFRADO

Contratista:	CONSORCIO MARITIMO DEL NORTE	Fecha:	17.01.19
Cliente:	FONDO NACIONAL DE DESARROLLO PESQUERO - FONDEPES	Documentos de referencia:	
Ubicación:	DESINPECCION 5544 MUJERES.		
Tipo de estructura:	MESA DE CONCRETO BENDIDO		

ESQUEMA DEL ENCOFRADO:

Grificar el elemento, identificar ubicación por ejes, puntualizar detalles del encofrado

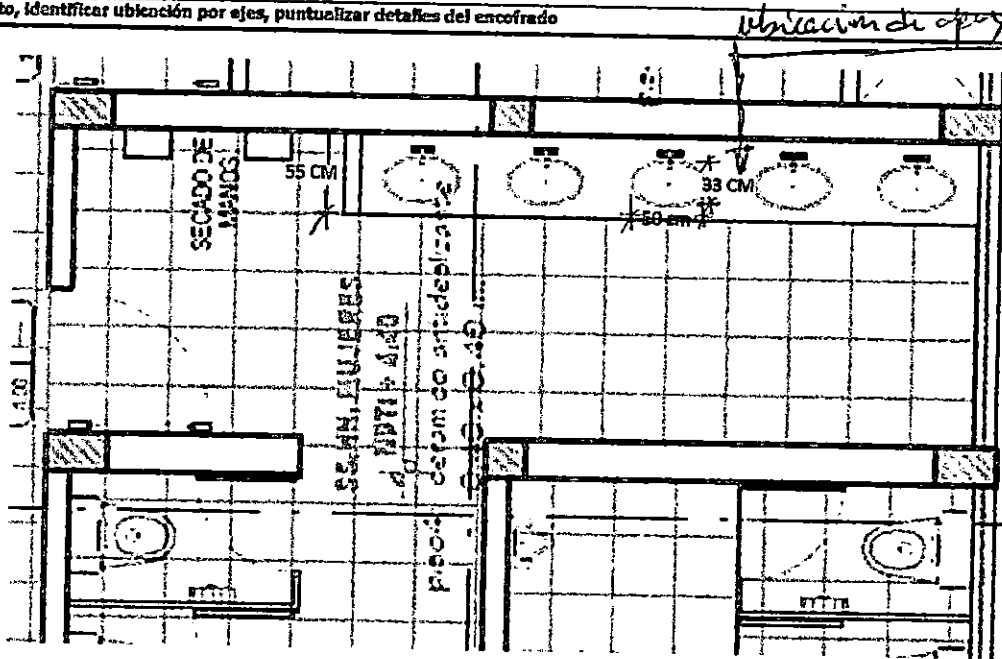

ESTRUCTURA
H mesa = 0.85 cm (espera);
DEQUITECTURAS
H mesa = 10 cm

DATOS DIMENSIONALES (mm):

PUNTOS PLOMADA																			
ARRIBA																			
ABAJO																			
DESVIACION																			

CHECKLIST DEL ENCOFRADO:

	CONFORME	NO CONFORME	NO APLICA	REPARADO/CO RREGIDO	COMENTARIOS
Material del encofrado	/				
Condición del encofrado	/				
Formas del encofrado	/				
Dimensiones del encofrado	/				
Aplicación de desmoldante	/				
Aseguramiento de soleras	/				
Apuntalamiento y fijación	/				
Hermeticidad del encofrado	/				
Fecha de desencofrado	/				

COMENTARIOS / OBSERVACIONES GENERALES:

altura = altura desde NPT hasta parte superior de vacado = 0.885 m
acabado sería 0.885 m.

Responsable de Campo:	Sello y Firma: Ing. Luis M. Vera Castañeda INGENIERO CIVIL REG. CIP 140228	Control de Calidad:	Sello y Firma: B. Galdames
Residente de Obra:	Sello y Firma: CONSORCIO MARITIMO DEL NORTE DESEMBARCADERO ARTESANAL DE SUPE DANIEL JOAQUIN MORALES VIV RESIDENTE DE OBRA REG. CIP N° 140228	Supervisor de Obra:	Sello y Firma: ING. PEDRO MUCHA CESEL S.A. SUPERVISOR DE OBRA

000170



PROYECTO:
**MEJORAMIENTO Y RECUPERACIÓN DE LOS SERVICIOS DEL
DESEMBARCADERO PESQUERO ARTESANAL DE SUPE**

CC275-IVC/ -CMN
Elemento:

INSPECCIÓN DE VACIADO DE CONCRETO

CONTRATISTA: CONSORCIO MARITIMO DEL NORTE		CLIENTE: FONDO NACIONAL DE DESARROLLO PESQUERO - FONDEPES		
FECHA DE VACIADO: 22-01-19	VOLUMEN A VACIAR: 0.56 m3	REGISTRA PROYECTOS: SI <input checked="" type="checkbox"/> NO <input type="checkbox"/>		
TIPO DE ESTRUCTURA: Viguera	GRUPO:			
DOCUMENTOS DE REFERENCIA: RFI 3	REV. N°	OBSERVACIONES: PROCED DESINFECTACION.		
METODO DE VACIADO: SIN BOMBA				
Fc DISEÑO / CEMENTO tipo: 210 kg/cm2	SLUMP: 4" - 6"	TEMPERATURA: °C		
TAM. MAX. AGREGADO: pulgadas	METODO DE CURADO: AGUA			
TIPO DE ACABADO:				
CHECKLIST PREVIO AL VACIADO	CONTRATISTA		SUPERVISION	
	CHECK	FECHA	INICIALES / CHECK	FECHA
Materiales Aprobados (diseños, embebidos, demoldantes, curadores, etc)	✓			
Cambios Aprobados (cambios o modificaciones en elementos a vaciar)	✓			
Inspección Topográfica (alineamiento, nivelación, dimensiones, etc.)	✓			
Encofrado	✓			
Armadura de refuerzo	✓			
Limpieza dentro de encofrado	✓			
Elementos Embebidos Civiles (anclajes, marcos, etc.)	—			
Elementos Embeb. Mecánicos (pernos de anclajes, tuberías, etc.)	—			
Elementos Embebidos Eléctricos (conduit, red de tierra, etc.)	—			
Elementos Embeb. Sistem. Esp. (conduit, red de tierra, etc.)	—			
Inspección Topográfica de elementos embebidos (alineamiento, nivelación, dimensiones, etc.)	✓			
Equipos menores en buen estado (reglas vibratorias, vibradoras de aguja, etc)	✓			
Stock de Materiales (curador, lmina polietileno, vigas tipo puente, mantas de yute, reglas, etc)	✓			
Otro (especificar):				
PRE-VACIADO VERIFICADO POR	NOMBRE:	SUPERVISION		
	FIRMA:			
Ing. Residente - Contratista				
Vº Bº / Aprobación				
CHECKLIST POSTERIOR AL VACIADO	CHECK	FECHA	CHECK	FECHA
Inspección Topográfica de elementos vaciados (alineamiento, nivelación, dimensiones, etc.)				
Inspección Topográfica de elementos embebidos (alineamiento, nivelación, dimensiones, etc.)				
Buen acabado en el concreto fresco después de colocado.				
Curado adecuado.				
CONFORME CON REPARACIÓN: SI <input type="checkbox"/> NO <input type="checkbox"/> NO APLICA <input type="checkbox"/>	Especificar proceso de reparación:			
COMENTARIOS:				
Responsable de Campo	Sello y Firma: Ing. Luis M. Vera Castañeda INGENIERO CIVIL REG. CIP 140228	Control de Calidad	Sello y Firma: B. Galindo V. 22.01.19	
Residente De Obra	Sello y Firma: CONSORCIO MARITIMO DEL NORTE DESEMBARCADERO ARTESANAL DE SUPE DANIEL JOAQUIN MORALES VIVA MCC RESIDENTE DE OBRA REG. CIP N° 98098	Supervisor de Obra	Sello y Firma: ING. PEDRO MUCHARREAN CESEL S.A. SUPERVISOR DE OBRA 22.01.19	

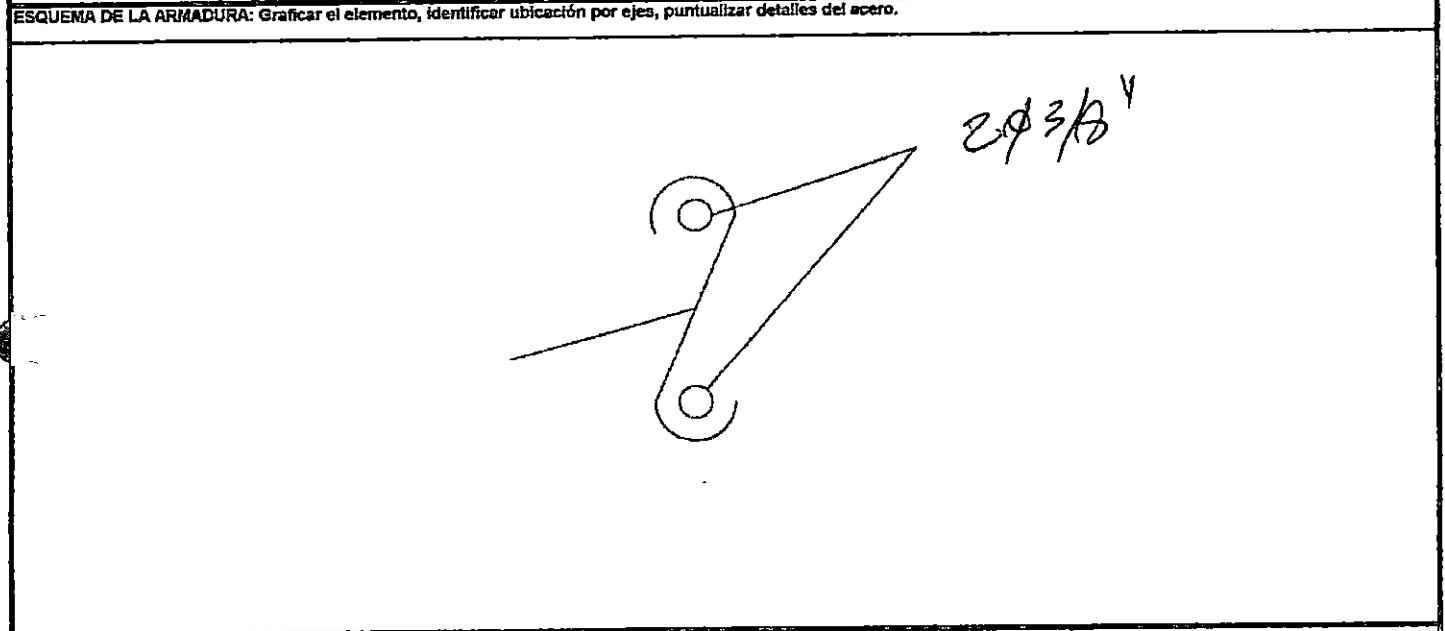

 INSPECCION DE ACERO DE REFUERZO		CC275-IAR/ -CMN
CLIENTE: FONDO NACIONAL DE DESARROLLO PESQUERO - FONDEPES	REGISTRO:	
CONTRATISTA: CONSORCIO MARÍTIMO DEL NORTE		
OBRA: MEJORAMIENTO Y RECUPERACIÓN DE LOS SERVICIOS DEL DESEMBARCADERO PESQUERO ARTESANAL DE SUPE	FECHA: 19.01.19	

UBICACIÓN:	DOCUMENTOS DE REFERENCIA:	
SECTOR: AZOTED DESINFECCIÓN		
T. ESTRUCTURA: VIGUETA	RFI:	

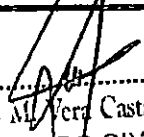

CHECKLIST DEL ACERO DE REFUERZO					
	CONFORME	NO CONFORME	NO APLICA	REPARADO/CORREGIDO	COMENTARIOS
Limpieza (corrosión, concreto, grasa)	/				
Calidad del acero (Norma ASTM, grado, marca)	/				
Diámetro de varilla	/				
Longitud de traslape	/				
Longitud de gancho	/				
Espaciamiento entre barras	/				
amiento de ostribo	/				
Amarre de amazo	/				
Soportes para recubrimiento contra base	/				
Soportes para recubrimiento lateral	/				
Verticalidad (plomada)	/				
Horizontalidad (nivel)	/				

COMENTARIOS / OBSERVACIONES GENERALES:

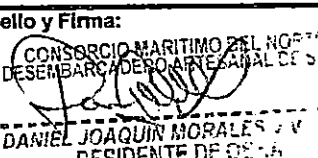
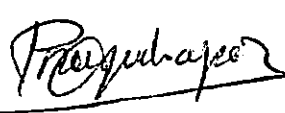
Responsable de Campo:	Sello y Firma:  Luis Alvera Castañeda INGENIERO CIVIL REG. CIP 140228	Control de Calidad:	Sello y Firma:  B. Galindo U. 19.01.19
Residente de Obra:	Sello y Firma:  CONSORCIO MARITIMO DEL NORTE DESEMBARCADERO ARTESANAL DE SUPE DANIEL JOAQUÍN MORALES J.V. RESIDENTE DE OBRA REG. CIP N° 98550	Supervisor de Obra:	Sello y Firma:  PEDRO MUCHA PAZ CESELSA SUPERVISOR DE OBRA 19.01.19



PROYECTO: MEJORAMIENTO Y RECUPERACIÓN DE LOS SERVICIOS DEL DESEMBARCADERO PESQUERO ARTESANAL DE SUPE

CC275-IECTG/ -CMN
REGISTRO:

INSPECCION DE ENCOFRADO

Contratista:	CONSORCIO MARITIMO DEL NORTE	Fecha: 21.01.19
Cliente:	FONDO NACIONAL DE DESARROLLO PESQUERO - FONDEPES	Documentos de referencia:
Ubicación:	NOTES DESINFESTACION	RPL:
Tipo de estructura:	VIGUETA	

ESQUEMA DEL ENCOFRADO:

Graficar el elemento, identificar ubicación por ejes, puntualizar detalles del encofrado

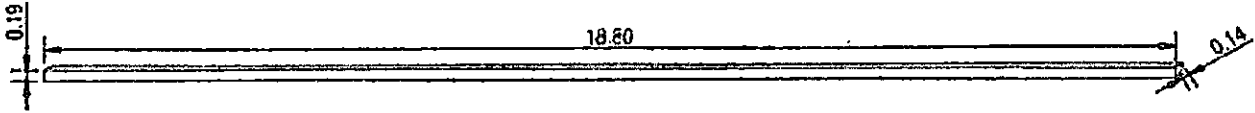

DATOS DIMENSIONALES (mm):

PUNTOS PLOMADA																			
ARRIBA																			
ABAJO																			
DESVIACION																			

CHECKLIST DEL ENCOFRADO:

	CONFORME	NO CONFORME	NO APLICA	REPARADO/CO RREGIDO	COMENTARIOS
Material del encofrado	/				
Condición del encofrado	/				
Formas del encofrado	/				
y dimensiones del encofrado	/				
Aplicación de desmoldante	/				
Aseguramiento de soleras	/				
Apuntalamiento y fijación	/				
Hermeticidad del encofrado	/				
Fecha de desencofrado	/				

COMENTARIOS / OBSERVACIONES GENERALES:

Responsable de Campo:	Sello y Firma: Ing. Luis M. Vera Castañeda INGENIERO CIVIL REG. CIP 140228	Control de Calidad:	Sello y Firma: B. Galindo U. 21.01.19.
Residente de Obra:	Sello y Firma: CONSORCIO MARITIMO DEL NORTE DESEMBARCADERO ARTESANAL DE SUPE DANIEL JOAQUÍN MORALES RESIDENTE DE OBRA REG. CIP N° 95005	Supervisor de Obra:	Sello y Firma: ING. PEDRO MUCHA PIZARRO CESEL S.A. SUPERVISOR DE OBRA 21.01.19

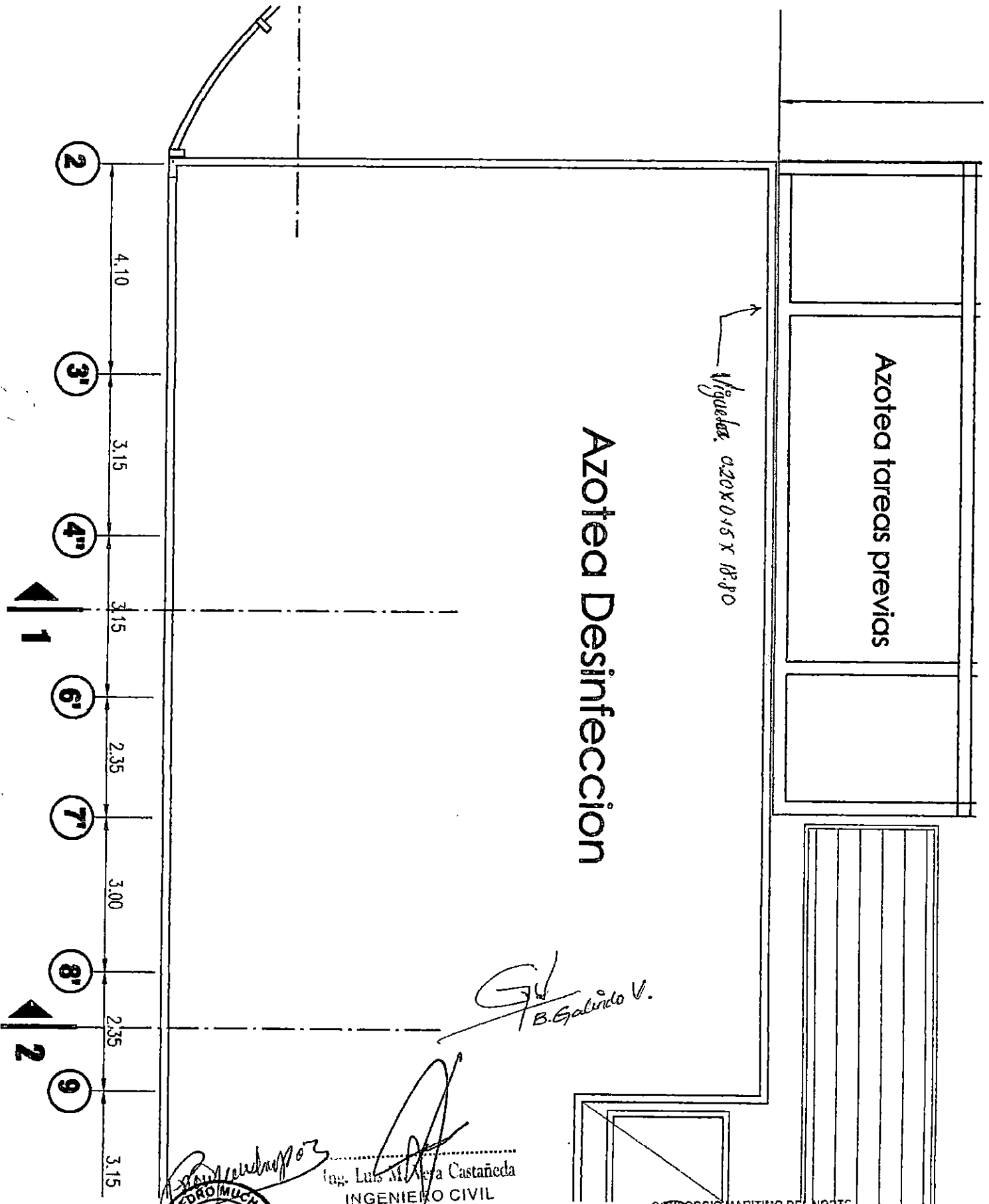

Azotea Desinfeccion

Azotea tareas previas

Viguetas 0.20x0.15 x 18.80

B. Galindo V.

Ing. Luis M. Vera Castañeda
INGENIERO CIVIL
REG CIP 140228



CONSORCIO MARITIMO DEL NORTE
DESEMBARCADERO ARTESANAL DE SUPP
Daniel Joaquín Morales Vivó
 DANIEL JOAQUÍN MORALES VIVÓ
 RESIDENTE DE OBRA
 REG. CIP N° 98098

BC



PROYECTO
MEJORAMIENTO Y RECUPERACIÓN DE LOS SERVICIOS DEL
DESEMBARCADERO PESQUERO ARTESANAL DE SUPE

CC276-CC/ - CMN
Elemento:

CONTROL DE EXCAVACIONES

CONTRATISTA: CONSORCIO MARÍTIMO DEL NORTE

CLIENTE: FONDO NACIONAL DE DESARROLLO PESQUERO - FONDEPES

DATOS ESPECÍFICOS

NIVEL/ÁREA/SECTOR: caseta de Seguridad

EJES: N-0

MATERIAL:

FECHA: 19-01-19

DATOS DE ENSAYOS	PLANO
<p>VERIFICACIÓN</p> <p>COTA DE FONDO: +2.15 ✓</p> <p>COTA SUPERIOR: +2.70 ✓</p> <p>ALTURA DE CORTE: 55 cm ✓</p> <p>AREA DE CORTE: 10.24 m² ✓</p> <p>VOLUMEN DE EXCAVACION 5.63 m³ ✓</p> <p><i>FR</i></p>	
<p>C: CONFORME NC: NO CONFORME</p>	

COMENTARIOS:

Responsable Campo	Sello y Firma:	Control de Calidad	Sello y Firma:
Residente de Obra	Sello y Firma:	Supervisor de Obra:	Sello y Firma:
	<p>CONSORCIO MARÍTIMO DEL NORTE DESEMBARCADERO ARTESANAL DE SUPE</p> <p>DANIEL JOAQUÍN MORALES VIVIACO RESIDENTE DE OBRA REG. CIP N° 98093</p>		<p></p> <p></p>



PROYECTO
**MEJORAMIENTO Y RECUPERACIÓN DE LOS SERVICIOS DEL
 DESEMBARCADERO PESQUERO ARTESANAL DE SUPE**

CC275- CC/ - CMN
 Elemento:

CONTROL DE RELLENO (PIEDRA OVER) + SUBCIMENTO

CONTRATISTA: **CONSORCIO MARÍTIMO DEL NORTE**

CLIENTE: **FONDO NACIONAL DE DESARROLLO PESQUERO - FONDEPES**

DATOS ESPECÍFICOS

NIVEL/ÁREA/SECTOR: *caseta de Seguridad.*

EJES: *M-O*

MATERIAL:

FECHA: *19-01-19*

DATOS DE ENSAYOS	PLANO
VERIFICACIÓN	
COTA DE FONDO: <i>+2.15</i>	
COTA DE RELLENO: <i>+ 2.65</i>	
ALTURA DE RELLENO: <i>80 cm</i>	
ÁREA DE RELLENO: <i>10.24 m²</i>	
C: CONFORME NC: NO CONFORME	

OBSERVACIONES:

Responsable Campo	Sello y Firma: 	Control de Calidad	Sello y Firma: <i>B. Edwin</i> <i>21-01-19</i>
Residente de Obra	Sello y Firma: CONSORCIO MARÍTIMO DEL NORTE DESEMBARCADERO ARTESANAL DE SUPE DANIEL JOAQUÍN... RESIDENTE DE OBRA REG. CIP N° 98096	Supervisor de Obra	Sello y Firma: <i>21-01-19.</i>

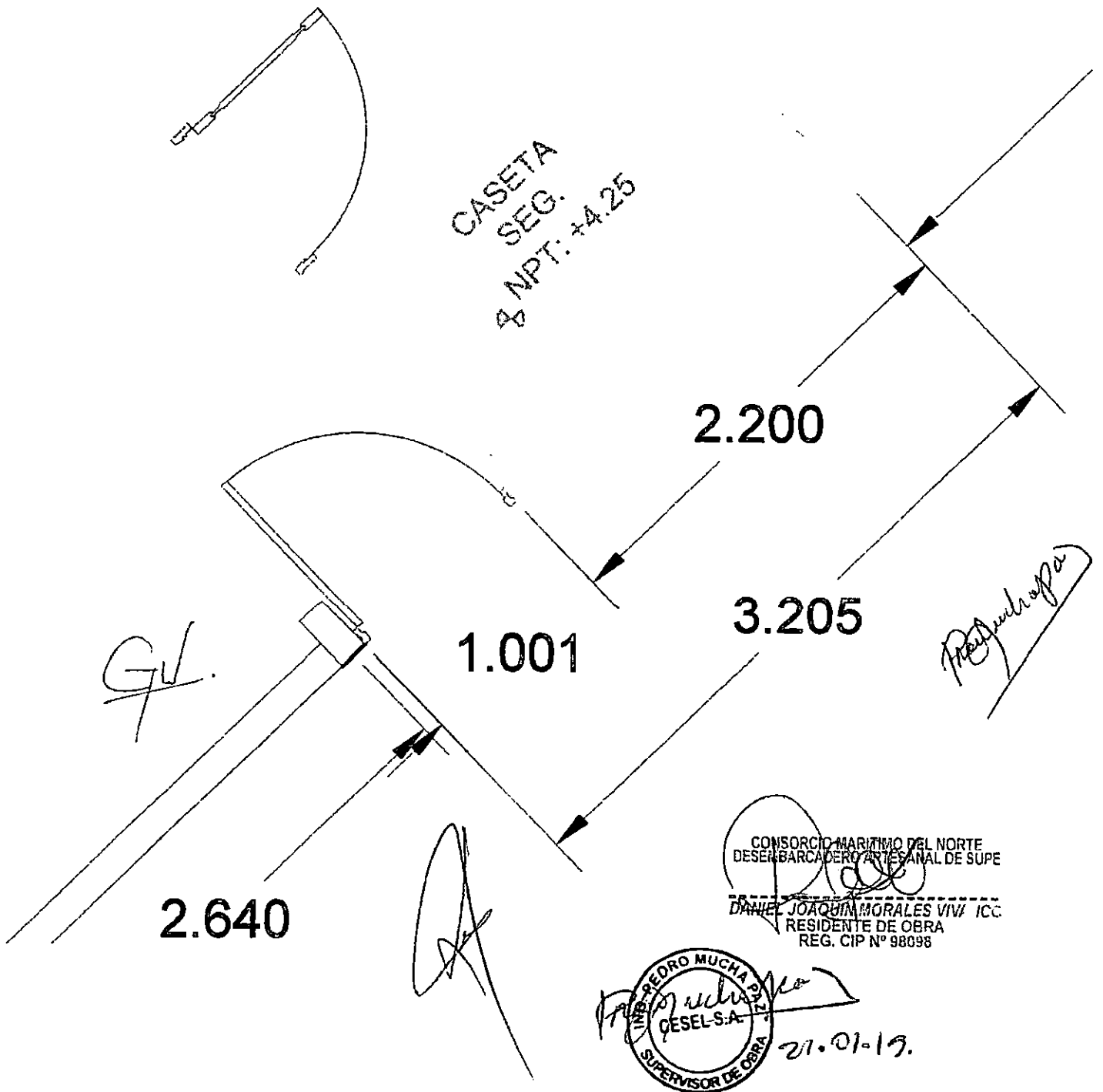

CASETA
SEG.
8 NPT. +4.25

G.L.

Pedro Mucha

CONSORCIO MARITIMO DEL NORTE
DESEMBARCADERO ARTESANAL DE SUPE
DANIEL JOAQUIN MORALES VIV ICC
RESIDENTE DE OBRA
REG. CIP N° 98098

PEDEURO MUCHA
GESEL S.A.
SUPERVISOR DE OBRA

21.01.19.

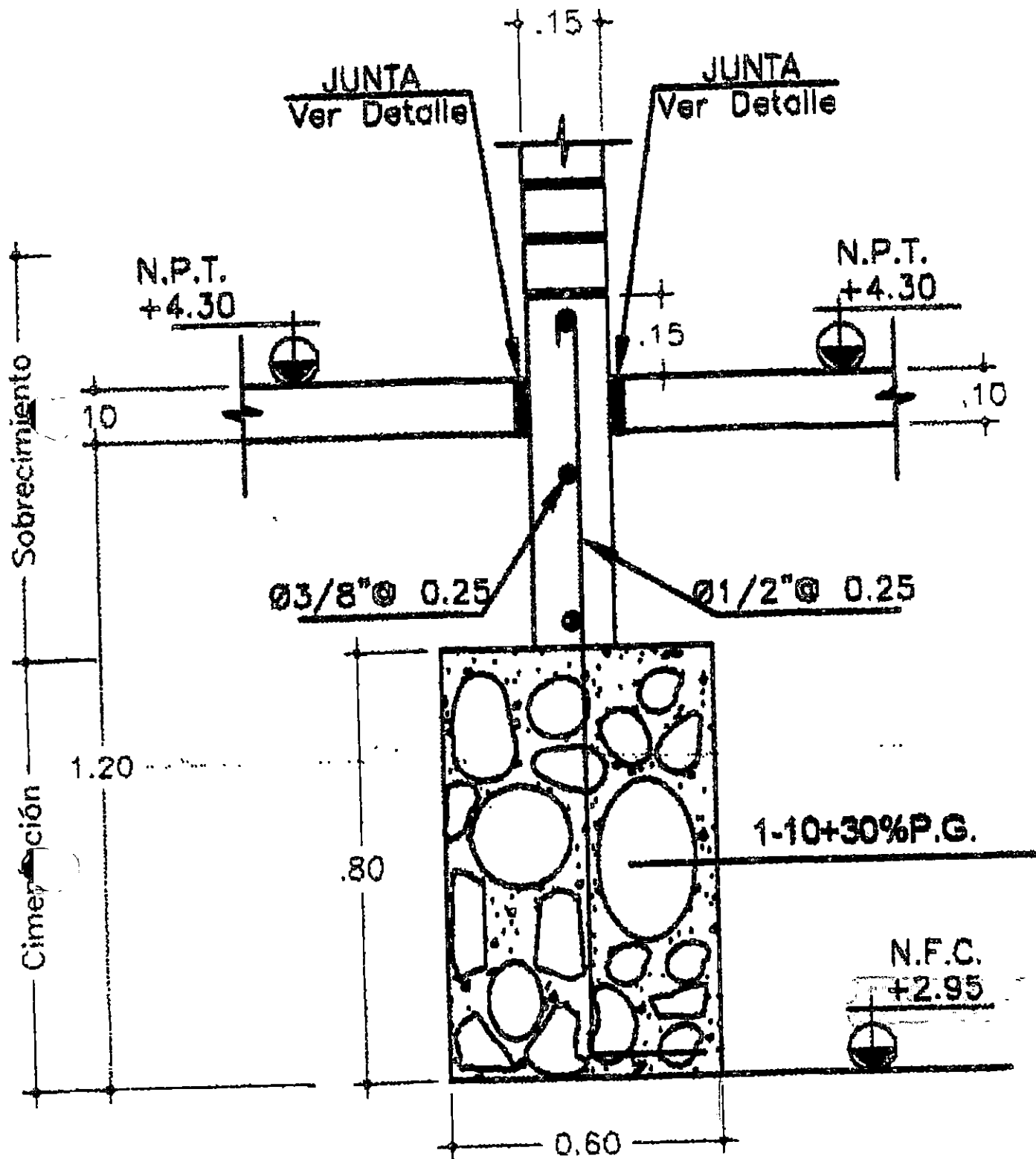

CONSORCIO MARITIMO DEL NORTE
DESEMBARCADERO DE LA ZONA DE BUPE
DANIEL JOAQUIN MORALES VIVAS I.C.C.
RESIDENTE DE OBRA
REG. CIP N° 98093

CORTE 1-1
ESC. 1/25



PROYECTO:
**MEJORAMIENTO Y RECUPERACIÓN DE LOS SERVICIOS DEL
DESEMBARCADERO PESQUERO ARTESANAL DE SUPE**

CC275-IVCI -CMN

Elemento:

VACIADO DE CONCRETO EN SUBCIMIENTO

CONTRATISTA: CONSORCIO MARITIMO DEL NORTE		CLIENTE: FONDO NACIONAL DE DESARROLLO PESQUERO - FONDEPES	
FECHA DE VACIADO:	22.01.19	VOLUMEN A VACIAR:	m3
TIPO DE ESTRUCTURA:	Subcimentado	REGISTRA PROBETAS:	SI <input checked="" type="checkbox"/> NO <input type="checkbox"/>
DOCUMENTOS DE REFERENCIA:		REV. N°	GRUPO:
		OBSERVACIONES: Casetas de Seguridad. E/F A-0	
METODO DE VACIADO:		SIN BOMBA	
Fc DISEÑO / CEMENTO tipo:	kg/cm2	SLUMP:	4" - 6" pulgadas
TAM. MAX. AGREGADO:	pulgadas	TEMPERATURA:	°C
TIPO DE ACABADO:		METODO DE CURADO:	AGUA
CHECLIST PREVILO AL VACIADO		CONTRATISTA	
	CHECK	FECHA	SUPERVISION
	INICIALES / CHECK	FECHA	
Materiales Aprobados (diseños, embebidos, demoldantes, curadores, etc.)	/		
Cambios Aprobados (cambios o modificaciones en elementos a vaciar)	/		
Inspección Topográfica (alineamiento, nivelación, dimensiones, etc.)	/		
Encofrado	/		
Armadura de refuerzo	/		
Limpieza dentro de encofrado	/		
Elementos Embebidos Civiles (anclajes, marcos, etc.)	/		
Elementos Embeb. Mecánicos (pernos de anclajes, tuberías, etc.)	/		
Elementos Embebidos Eléctricos (conduit, red de tierra, etc.)	/		
Elementos Embeb. Sistem. Esp. (conduit, red de tierra, etc.)	/		
Inspección Topográfica de elementos embebidos (alineamiento, nivelación, dimensiones, etc.)	/		
Equipos menores en buen estado (reglas vibratorias, vibradoras de aguja, etc.)	/		
Stock de Materiales (curador, larrina polietileno, vigas tipo puente, mantas de yute, reglas, etc.)	/		
Otro (especificar):			
PRE-VACIADO VERIFICADO POR	NOMBRE:	SUPERVISION	
	FIRMA:		
Reg. Residente - Contratista			
VO BO / Aprobación			
CHECLIST POSTERIOR AL VACIADO		CHECK	FECHA
Inspección Topográfica de elementos vaciados (alineamiento, nivelación, dimensiones, etc.)			
Inspección Topográfica de elementos embebidos (alineamiento, nivelación, dimensiones, etc.)			
Buen acabado en el concreto fresco después de colocado.			
Curado adecuado.			
CONFORME CON REPARACIÓN:		Especificar proceso de reparación:	
SI <input type="checkbox"/> NO <input type="checkbox"/> NO APLICA <input type="checkbox"/>			
COMENTARIOS:			
Juego del "ovar" para proyecto a realizar colocado c. ciclo por h=0.30m			
Responsable de Campo	Sello y Firma:	Control de Calidad	Sello y Firma:
Residente de Obra	Sello y Firma:	Supervisor de Obra	Sello y Firma:
	 DANIEL JOAQUIN MORALES VIVANCO RESIDENTE DE OBRA REG. CIP N° 98098 21.01.19		 21.01.19

 INSPECCION DE ACERO DE REFUERZO		CC275-IAR/ -CMN
CLIENTE: FONDO NACIONAL DE DESARROLLO PESQUERO - FONDEPES	REGISTRO:	
CONTRATISTA: CONSORCIO MARÍTIMO DEL NORTE		
OBRA: MEJORAMIENTO Y RECUPERACIÓN DE LOS SERVICIOS DEL DESEMBARCADERO PESQUERO ARTESANAL DE SUPE	FECHA:	

UBICACION: Caseta de Seguridad	DOCUMENTOS DE REFERENCIA:
SECTOR:	
T. ESTRUCTURA: Zapata y Columna	E-05



ESQUEMA DE LA ARMADURA: Graficar el elemento, identificar ubicación por ejes, puntualizar detalles del acero.

Se adjunta detalle.

CHECKLIST DEL ACERO DE REFUERZO

	CONFORME	NO CONFORME	NO APLICA	REPARADO/CORREGIDO	COMENTARIOS
Limpeza (corrosión, concreto, grasa)	/				
Calidad del acero (Norma ASTM, grado, marca)	/				
Diámetro de varilla	/				
Longitud de traslape	/				
Longitud de gancho	/				
Espaciamiento entre barras	/				
- riento de estribos	/				
- de amarra	/				
Soportes para recubrimiento contra base	/				
Soportes para recubrimiento lateral	/				
Verticalidad (plumada)	/				
Horizontalidad (nivel)	/				

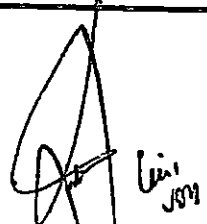
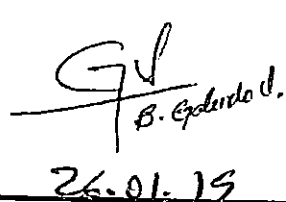
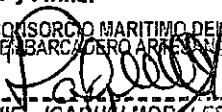
COMENTARIOS / OBSERVACIONES GENERALES:

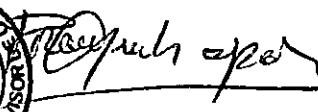
Responsable de Campo:	Sello y Firma:  26.01.19	Control de Calidad:	Sello y Firma:  B. Espinoza 26.01.19
Residente de Obra:	Sello y Firma: CONSORCIO MARITIMO DEL NORTE DESEMBARCADERO ARTESANAL DE SUPE  DANIEL JOAQUIN MORALES VIVAS RESIDENTE DE OBRA REG. CIP N° 92658 26.01.19	Supervisor de Obra:	Sello y Firma:   26.01.19

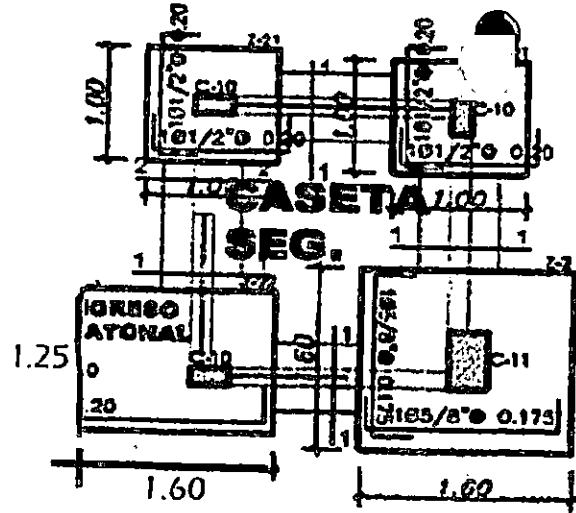

CASETA DE SEG.

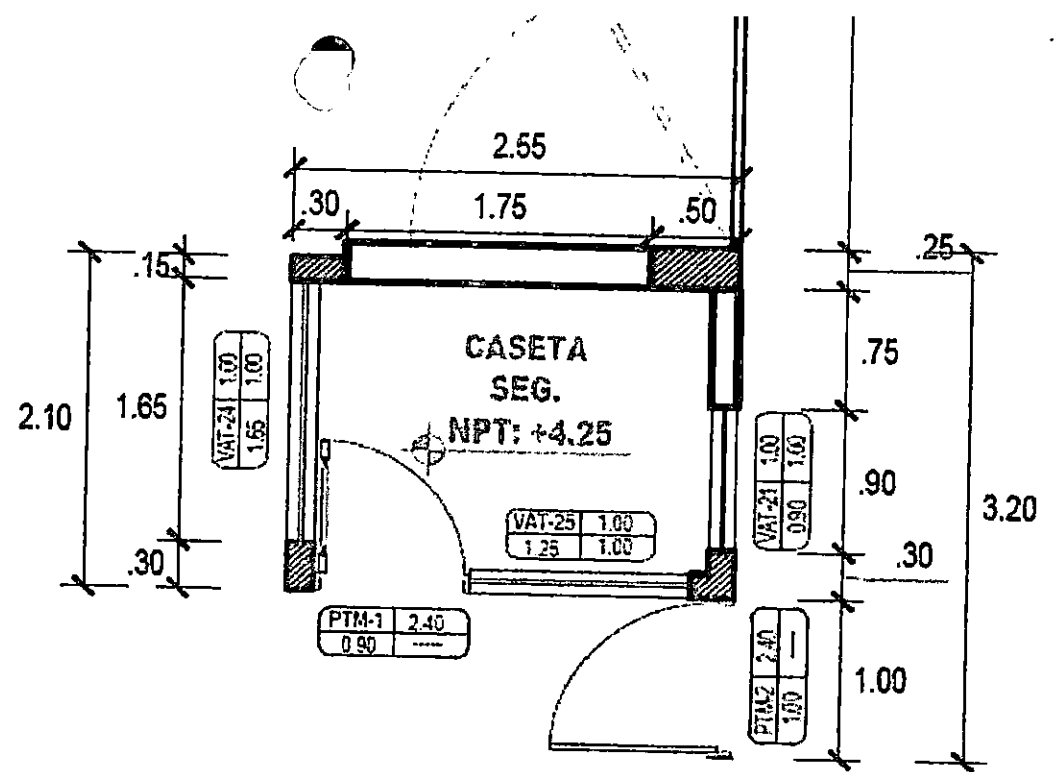

CUADRO DE COLUMNAS				
TIPO	C-1	C-9	C-10	C-11
FIERRO.	405/8"	605/8"	401/2"	605/8"
ESTRIBOS.	Ø 3/8", 20, 05, 00, 10, 70, 10, Rto 0.20 c/e.	Ø 3/8", 20, 05, 00, 10, 70, 15, Rto 0.20 c/e.	Ø 3/8", 20, 05, 00, 10, Rto 0.20 c/e.	Ø 3/8", 20, 05, 00, 10, 70, 15, Rto 0.20 c/e.
SECCION				

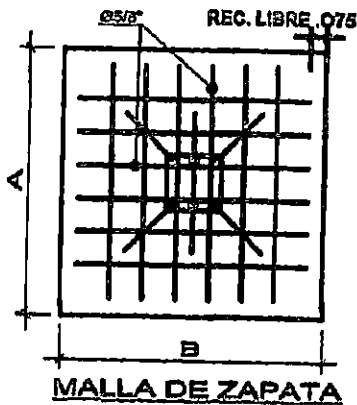

Especificado

Ø	r(cm.)	a(cm.)
1/4"	1.3	6.5
3/8"	2.0	10.0
1/2"	2.5	12.5

DETALLE DE ESTRIBOS

G.V.
B. Solís

CONSORCIO MARITIMO DEL NORTE
 DESARROLLO DE LA FLOTILLA DE BUQUES
 DANIEL JOAQUIN MORALES VIVIANO
 RESIDENTE DE OBRA
 REG. CIP N° 98098

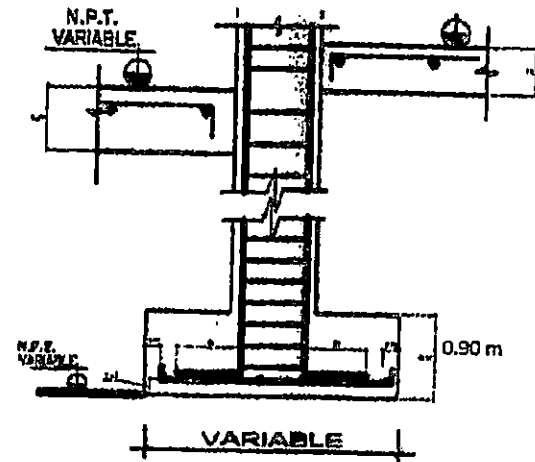
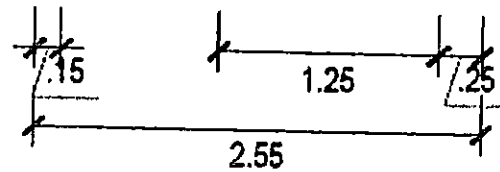

DETALLE TIPICO DE COLUMNA EN ZAPATA BNC 1/20

000160



PROYECTO: **MEJORAMIENTO Y RECUPERACIÓN DE LOS SERVICIOS DEL DESEMBARCADERO PESQUERO ARTESANAL DE SUPE**

CC275-JECTCI -CMN
REGISTRO:

INSPECCION DE ENCOFRADO

Contratista:	CONSORCIO MARITIMO DEL NORTE	
Cliente:	FONDO NACIONAL DE DESARROLLO PESQUERO - FONDEPES	Fecha:
Ubicación:	Coseta de Seguridad	Documentos de referencia:
Tipo de estructura:	Zapata	

ESQUEMA DEL ENCOFRADO:
Graficar el elemento, identificar ubicación por ejes, puntualizar detalles del encofrado

SE ADJUNTA

DATOS DIMENSIONALES (mm):

PUNTOS PLOMADA																				
ARRIBA																				
ABAJO																				
DESVIACION																				

CHECKLIST DEL ENCOFRADO:

	CONFORME	NO CONFORME	NO APLICA	REPARADO/CO RREGIDO	COMENTARIOS
Material del encofrado	/				
Condición del encofrado	/				
- de formas del encofrado	/				
- dimensiones del encofrado	/				
Aplicación de desmoldante	/				
Aseguramiento de soleras	/				
Apuntalamiento y fijación	/				
Hermeticidad del encofrado	/				
Fecha de desencofrado	/				

COMENTARIOS / OBSERVACIONES GENERALES:

Responsable de Campo:	Sello y Firma: 	Control de Calidad:	Sello y Firma:
Residente de Obra:	Sello y Firma: DANIEL JOSE GONZALEZ MORALES VIV. 'C. RESIDENTE DE OBRA REG. CIP N° 88999	Supervisor de Obra:	Sello y Firma: 26.07.19.



PROYECTO:
**MEJORAMIENTO Y RECUPERACIÓN DE LOS SERVICIOS DEL
DESEMBARCADERO PESQUERO ARTESANAL DE SUPE**

CC275-IVCI -CMN

Elemento:

VACIADO DE CONCRETO EN ZAPATAS

CONTRATISTA: CONSORCIO MARITIMO DEL NORTE		CLIENTE: FONDO NACIONAL DE DESARROLLO PESQUERO - FONDEPES	
FECHA DE VACIADO:		VOLUMEN A VACIAR: m3	
TIPO DE ESTRUCTURA: Zapata		REGISTRA PROBETAS: SI <input checked="" type="checkbox"/> NO <input type="checkbox"/>	
DOCUMENTOS DE REFERENCIA: E-05		OBSERVACIONES:	
METODO DE VACIADO: SIN BOMBA		SLUMP: 4" - 6"	
Pc DISEÑO / CEMENTO tipo: kg/cm2		TEMPERATURA: pulgadas °C	
TAM. MAX. AGREGADO: pulgadas		METODO DE CURADO: AGUA	
TIPO DE ACABADO:			
CHECKLIST PREVIO AL VACIADO		CONTRATISTA	
		CHECK	FECHA
		INICIALES / CHECK	FECHA
Materiales Aprobados (diseños, embebidos, demoldantes, curadores, etc.)		✓	
Cambios Aprobados (cambios o modificaciones en elementos a vaciar)		✓	
Inspección Topográfica (alineamiento, nivelación, dimensiones, etc.)		✓	
Encofrado		✓	
Armadura de refuerzo		✓	
Limpieza dentro de encofrado		✓	
Elementos Embebidos Civiles (anclajes, marcos, etc.)		✓	
Elementos Embeb. Mecánicos (pernos de anclajes, tuberías, etc.)		✓	
Elementos Embebidos Eléctricos (conduít, red de tierra, etc.)		✓	
Elementos Embeb. Sistem. Esp. (conduít, red de tierra, etc.)		✓	
Inspección Topográfica de elementos embebidos (alineamiento, nivelación, dimensiones, etc.)		✓	
Equipos menores en buen estado (reglas vibratorias, vibradoras de aguja, etc)		✓	
Stock de Materiales (curador, lamina polietileno, vigas tipo puente, mantas de yute, reglas, etc)		✓	
Otro (especificar):			
PRE-VACIADO VERIFICADO POR	NOMBRE:	SUPERVISION	
	FIRMA:		
Ing. Residente - Contratista			
VO BO / Aprobación			
CHECKLIST POSTERIOR AL VACIADO		CHECK	FECHA
Inspección Topográfica de elementos vaciados (alineamiento, nivelación, dimensiones, etc.)			
Inspección Topográfica de elementos embebidos (alineamiento, nivelación, dimensiones, etc.)			
Buen acabado en el concreto fresco después de colocado.			
Curado adecuado.			
CONFORME CON REPARACIÓN: SI <input type="checkbox"/> NO <input type="checkbox"/> NO APLICA <input checked="" type="checkbox"/>		Especificar proceso de reparación:	
<p><i>Durante la colocación del concreto, verificar que las armaduras mantengan su posición liberada al igual del encofrado. Usar sacos por lo menos por 7 días de manera permanente en el c/a.</i></p>			
COMENTARIOS:			
Responsable de Campo	Control de Calidad		
Seño y Firma: 26.01.19	Seño y Firma: B. Galindo U. 26.01.19		
Residenta De Obra	Supervisor de Obra		
Seño y Firma: CONSORCIO MARITIMO DEL NORTE DESEMBARCADERO ARTESANAL DE SUPE DANIEL JOAQUIN MORALES VIV RESIDENTE DE OBRA REG. CIP N° 98092	Seño y Firma: ING. PEDRO MUCHA PAZ CESEL S.A. SUPERVISOR DE OBRA		
26.01.19	26.01.19		



PROYECTO:
**MEJORAMIENTO Y RECUPERACIÓN DE LOS SERVICIOS DEL
 DESEMBARCADERO PESQUERO ARTESANAL DE SUPE**

CC275-IVC/ -CMN
 Elemento:

VACIADO DE CONCRETO EN SOBRECIMIENTO

CONTRATISTA: CONSORCIO MARITIMO DEL NORTE		CLIENTE: FONDO NACIONAL DE DESARROLLO PESQUERO - FONDEPES	
FECHA DE VACIADO:	29.01.19	VOLUMEN A VACIAR:	m3
TIPO DE ESTRUCTURA:	Sobrecimiento	REGISTRA PROBETAS:	SI <input checked="" type="checkbox"/> NO <input type="checkbox"/>
DOCUMENTOS DE REFERENCIA:	REV. N°	OBSERVACIONES:	GRUPO:
MÉTODO DE VACIADO: SIN BOMBA		BLUMP: 4" - 6"	
FL. DISEÑO / CEMENTO tipo:	270 kg/m ²	TEMPERATURA:	°C
TAM. MÁX. AGREGADO:	pedregal	METODO DE CURADO:	AGUA
TIPO DE ACABADO:		CHEKLIST PREVILO AL VACIADO	
		CONTRATISTA	SUBCONTRATISTA
		CHEK	FECHA
		INICIALIA / CHEK	FECHA
Material Acabados			
(Revoque, empujados, reparaciones, alisados, etc.)			
Pruebas Acabados			
(Pruebas o modificaciones en elementos a vaciar)			
Inspección Topográfica			
(acompañando, observación, observaciones, etc.)			
Encuentros			
Armadura de refuerzo			
Limpieza dentro de encofrado			
Elementos Embedidos Civiles (anchajes, marcos, etc.)			
Elementos Embed. Mecánicos (pernos de anclajes, tuberías, etc.)			
Elementos Embedidos Eléctricos (conduct. red de tierra, etc.)			
Elementos Embed. Sistem. Esp. (canal, red de tierra, etc.)			
Inspección Topográfica de elementos embudidos			
(dimensiones, nivelación, dimensiones, etc.)			
Equipos mecánicos en buen estado			
(reglas, vibradoras, vibradores de apoyo, etc.)			
Stock de Materiales			
(lucador, laminas polietileno, vigas tipo puente, montos de yute, reglas, etc.)			
Utro (especificar):			
PRE-VACIADO VERIFICADO POR:		APPROBACION	
FIRMA:			
Ing. Residente - Contratista			
Nº RD / Aprobación			
CHEKLIST POSTERIOR AL VACIADO		CHEK	FECHA
Inspección Topográfica de elementos vaciados			
(pliegues, empujados, dimensiones, etc.)			
Inspección Topográfica de elementos embudidos			
(dimensiones, nivelación, dimensiones, etc.)			
Buen acabado en el concreto fresco después de encofrado.			
Curado adecuado.			
CONFORME CON REPARACIÓN:		Especificar proceso de reparación:	
SI <input type="checkbox"/> NO <input type="checkbox"/> NO APLICA <input type="checkbox"/>			
COMENTARIOS:			
Responsable de Campo	Seño y Firma:	Control de Calidad	Seño y Firma:
Residente De Obra	Seño y Firma:	Supervisor de Obra	Seño y Firma:
	CONSORCIO MARITIMO DEL NORTE DESEMBARCADERO ARTESANAL DE SUPE FRANCIS JOAQUIN MORALES VIVAS RESIDENTE DE OBRA REG. CIP N° 98393		SELO MUCHO SELO S.A. INC. FONDO MUCHO SUPERVISOR 29.01.19



PROYECTO: MEJORAMIENTO Y RECUPERACIÓN DE LOS SERVICIOS DEL DESEMBARCADERO PESQUERO ARTESANAL DE SUPE

CC275-ECTCI -CMN
REGISTRO:

INSPECCION DE ENCOFRADO

Contratista:	CONSORCIO MARITIMO DEL NORTE	Fecha:	20-01-19
Ciente:	FONDO NACIONAL DE DESARROLLO PESQUERO - FONDEPES	Documentos de referencia:	
Ubicación:	CASA de Seguridad		
Tipo de estructura:	SOBRECIMIENTO		

ESQUEMA DEL ENCOFRADO:

Graficar el elemento, identificar ubicación por ejes, puntualizar detalles del encofrado

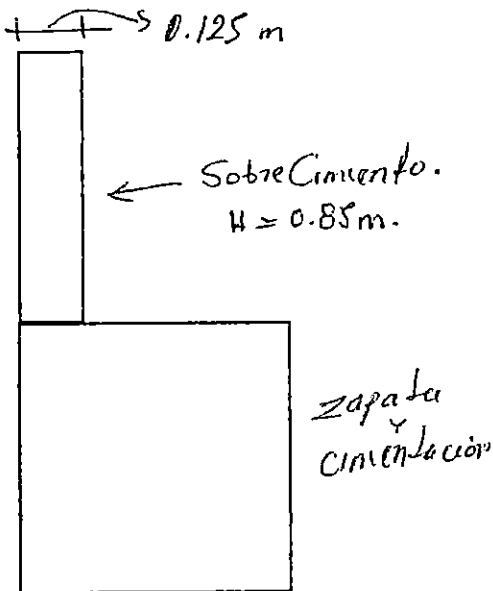





DATOS DIMENSIONALES (mm):

PUNTOS PLOMADA																				
ARRIBA																				
ABAJO																				
DESVIACION																				

CHECKLIST DEL ENCOFRADO:

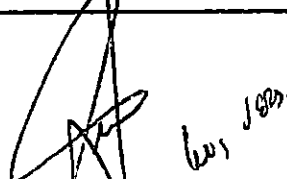
	CONFORME	NO CONFORME	NO APLICA	REPARADO/CO RREGIDO	COMENTARIOS
Material del encofrado	/				
Condición del encofrado	/				
a de formas del encofrado	/				
/ dimensiones del encofrado	/				
Aplicación de desmoldante	/				
Aseguramiento de soleras	/				
Apuntalamiento y fijación	/				
Hermeticidad del encofrado	/				
Fecha de desencofrado	/				

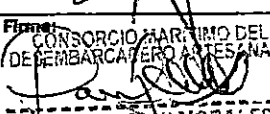
COMENTARIOS / OBSERVACIONES GENERALES:

Responsable de Campo:	Seño y Firma:  Luis J. Jara	Control de Calidad:	Seño y Firma:  GRAYÁN GALINDO VEGA CONTROL DE CALIDAD CONSORCIO MARITIMO DEL NORTE 20-01-19
Residente de Obra:	Seño y Firma:  CONSORCIO MARITIMO DEL NORTE DESEMBARCADERO ARTESANAL DE SUPE DANIEL JOAQUÍN MORALES RESIDENTE DE OBRA REG. CIP N° 98668	Supervisor de Obra:	Seño y Firma:  INC. TORO MUCHA CESEL S.A. SUPERVISOR 29.01.19



PROYECTO:
MEJORAMIENTO Y RECUPERACIÓN DE LOS SERVICIOS DEL DESEMBARCADERO PESQUERO ARTESANAL SUPE

CC275-CTR/ -CMN
REGISTRO:

CONTROL DE TRAZO / AREA COLOCADA:

CLIENTE: FONDO NACIONAL DE DESARROLLO PESQUERO - FONDEPES
CONTRATISTA: CONSORCIO MARITIMO DEL NORTE
OBRA: MEJORAMIENTO Y RECUPERACIÓN DE LOS SERVICIOS DEL DESEMBARCADERO PESQUERO ARTESANAL SUPE

AREA: AZOTEA (TAREAS PREVIAS) EQUIPO: ESTACION TOTAL FECHA: 10-01-2019
REV: MARCAMODELO: LEICA T506PLUS ELEMENTO: ladrillo
EJES: H-P / 2-71 SERIE: 1401558 Puzoleno 24x24



3. TRAZABILIDAD DE LOS ELEMENTOS					
ITEM	DESCRIPCIÓN	ANCHO	LONGITUD	ALTURA	OBSERVACIONES
1	Cobertura pastadero (EJE: A-I)	AREA =	39.15		$(2.26 + 6.70 + 2.26) \times 3.34 = 37.47 \text{ m}^2$
2	Cobertura pastadero (EJE: I-J)	AREA =	39.15		37.47
3	Cobertura " (EJE: J-K)	AREA =	39.15		37.47
4	" " (EJE: K-L)	AREA =	39.15		37.47
5	" " (EJE: L-M)	AREA =	39.15		37.47
6	" " (EJE: M-N)	AREA =	39.15		37.47
7	" " (EJE: N-O)	AREA =	39.15		37.47
8	" " (EJE: O-P)	AREA =	39.15		37.47
9	" " (EJE: ...)				
					Total 299.76 m ²

4. COMENTARIOS: Para el fraguado de las juntas se debe usar aditivo imper-meabilizante.
Nota: los trabajos se iniciaron el 18.12.2018

CONSORCIO MARITIMO DEL NORTE
DESEMBARCADERO ARTESANAL DE SUPE
DANIEL JOAQUIN MORALES VIV. C.
RESIDENTE DE OBRA
REG. CIP N° 98098

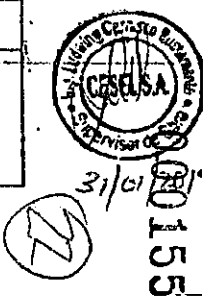
PRODUCCION	CONTROL DE CALIDAD	SUPERVISION
Nombre: Ing. Luis M. Vera Castañeda Sello y Firma: [Firma] Fecha: INGENIERO CIVIL REG. CIP 140228	Nombre: [Firma] Sello y Firma: [Firma] Fecha: 10.01.2010	Nombre: [Firma] Sello y Firma: [Firma] Fecha: 10.01.2010

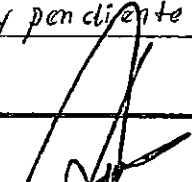
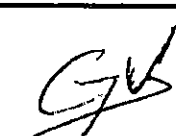

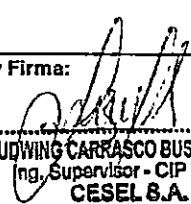
		REGISTRO DE CONTROL DE ALBAÑILERIA		CC275-RCAI	-CMN
CLIENTE:	FONDO NACIONAL DE DESARROLLO PESQUERO - FONDEPES			REGISTRO:	
CONTRATISTA:	CONSORCIO MARITIMO DEL NORTE				
OBRA:	MEJORAMIENTO Y RECUPERACIÓN DE LOS SERVICIOS DEL DESEMBARCADERO PESQUERO ARTESANAL DE SUPE			FECHA: 18/12/18	
Elemento:	Cobertura Dastlero (TALERS PREVIAS)		Codigo de Tabique:		
Area Asentada (m2):	310 299.76 m ²		Fecha del Asentado: 18/12/18		
Etapa:	FR				
Documentos de Referencia		Revisión		Observaciones	
Lista de Verificación Previa al Asentado (Ver Plano de Detalle)		FECHA	CONTRATISTA	SUPERVISION	CONFORMIDAD
Pendiente definida		18/12/18			✓
Sentido de pendiente		18/12/18			✓
Espesor de juntas definido		18/12/18			✓
Alineamiento		18/12/18			✓
Refuerzo de Juntas		18/12/18			✓
Unidades con huecos de limpieza habilitadas		18/12/18			✓
Autorizado para el Asentado		18/12/18			✓
SUPERVISOR CALIDAD:			Fecha:		
Lista de Verificación Posterior al Asentado		FECHA	CONTRATISTA	SUPERVISION	CONFORMIDAD
Variación: <input type="checkbox"/> Vertical <input type="checkbox"/> Nivel <input type="checkbox"/> Juntas asentado					
Superficie Expuesta de la Albañilería Limpia					
Refuerzo de Juntas					
Elementos Embebidos: Anclajes					
<input type="checkbox"/> Acero <input type="checkbox"/> Mecánica <input type="checkbox"/> Sanitario <input type="checkbox"/> Electricos					
Huecos de limpieza clausurados					
Corte de Mortero de Juntas al ras					
Comentarios: La altura y pendiente de la cobertura se modifico con supervisión. Se adjunta corte.					
Responsable Campo	Sello y Firma:  Ing. Luis M. Vera Castañeda INGENIERO CIVIL REG CIP 140228		Control de Calidad	Sello y Firma: 	
Residente de Obra	Sello y Firma:  CONSORCIO MARITIMO DEL NORTE DESEMBARCADERO ARTESANAL DE SUPE DANIEL JOAQUIN MORALES VIVASCO RESIDENTE DE OBRA REG. CIP N° 98098		Supervisor de Obra	Sello y Firma:  LUDWING CARRASCO BUSTAMANTE Ing. Supervisor - CIP 79040 CESEL S.A. 10/Enero/2019.	

VOLUMEN TOTAL: 30.88 M3

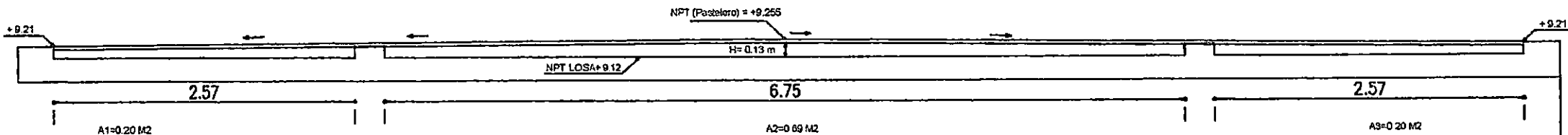

Area total x paño = 1.09 M2

Volumen Por Paño = 1.09 x 3.56 = 3.88 m3

Volumen Total (03 paños) = 3.88 x 8 = 30.88 m3

TAREAS PREVIAS

DETALLE DE COBERTURA DE PASTELERO

GL
 Calidad
 B. Galindo V.

[Signature]
 Ing. Luis M. Vera Castañeda
 INGENIERO CIVIL
 REG. CIP 140228

CONSORCIO MARITIMO DEL NORTE
 DESEMBARCADERO ARTESANAL DE SUPE
[Signature]
 DANIEL JOAQUIN MORALES VIVA VCC
 RESIDENTE DE OBRA
 REG. CIP N° 98098

NOTA: Según el plano ISR-22, considerando una pendiente mínima de $S=0.5\%$ se debió usar $15.68 m^3$ de mortero.

[Signature]
 LUDWING GARRASCO BUSTAMANTE
 Ing. Supervisor - CIP 79040
 CESEL S.A.

10/ENE/2019.

000153

REGISTRO CC275-ITD -CMN

CONTROL DE CALIDAD

INSPECCION DE TARRAJEOS Y DERRAMES

NOMBRE DEL PROYECTO: MEJORAMIENTO Y RECUPERACION DE LOS SERVICIOS DEL DESEMBARCADERO PESQUERO ARTESANAL DE SUPE **N° CORRELATIVO:**

CLIENTE: FONDO NACIONAL DE DESARROLLO PESQUERO - FONDEPES **SECTOR:**

CONTRATISTA: CONSORCIO MARITIMO DEL NORTE **AREA:** TARRAJES PREVIOS - TECHO **FECHA DEL CONTROL:** 25.09.19

Verificaciones Generales:

Limpieza Regiojidad Humedad

LOS NOMBRES DE AMBIENTES SON REFERENCIALES - IDENTIFICAR LOS QUE CORRESPONDAN AL PROYECTO

Ambiente	Alineamiento de VIGA y Muro			Verticalidad de VIGA y M			Uniformidad de VIGA y M			TARRAJEO DE VIGA y M			Eccentrico codo raso-muro tipo Media Cofia			Verticalidad de derrame			Contrazocalo castillo			Dimensiones de vanos			Cicluras					
	C	NC	obs. Lev.	C	NC	obs. Lev.	C	NC	obs. Lev.	C	NC	obs. Lev.	C	NC	obs. Lev.	C	NC	obs. Lev.	C	NC	obs. Lev.	C	NC	obs. Lev.	C	NC	obs. Lev.			
Derecha y previos	✓			✓			✓			✓																				
Muro Parapeto																														
H=40 cm	✓			✓			✓			✓																				
<p>NOTA - PENDIENTE DE VERIFICACION POST TARRAJEO : POSIBLES CAJONES POR FALTA DE ADHERENCIA ENTRE ELEMENTO ESTRUCTURAL - MOSTERO CEMENTO - ARENA -</p> <p style="text-align: center; font-size: 2em; font-weight: bold;">JRE</p>																														

OBSERVACIONES:

m² ejecutado : $16.40 \times 0.40 \times 13.10 = 83.84 \text{ m}^2$ } *total :*

VIAS INVESTIGADAS $12.70 \times 0.40 \times 2 = 10.16 \text{ m}^2$ } *122.57 m²*

PARAPETOS: $16 \times 3.35 \times 0.25 = 13.40 \text{ m}^2$ } $16 \times 0.40 \times 3.35 = 21.44 \text{ m}^2$ } *34.84 m²*



CONTROL DE CALIDAD	RESPONSABLE DE CAMPO	RESIDENTE DE OBRA	SUPERVISIÓN
Firma y sello:	Firma y sello:	Firma y sello:	Firma y sello:
 B. Calindo U. <small>INGENIERO CIVIL</small> <small>REG CIP 140228</small> <small>CONSORCIO MARITIMO DEL NORTE</small>	 Ing. Luis M. Vera Castañeda <small>INGENIERO CIVIL</small> <small>REG CIP 140228</small>	 DANIEL JOAQUÍN MORALES VIVERO <small>RESIDENTE DE OBRA</small> <small>REG. CIP N° 98098</small> 25-09.19	 ING. PEDRO M. ... <small>SUPERVISOR DE OBRA</small> 25.09.19



31/01/19

000132

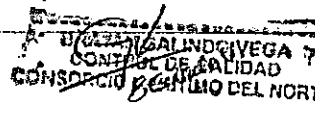
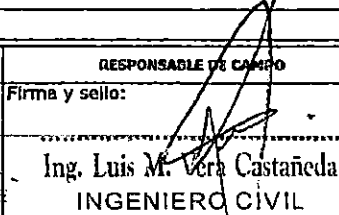
000150

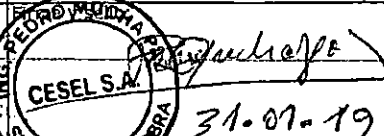
	REGISTRO															CC275-ITD -CMN														
	CONTROL DE CALIDAD																													
	INSPECCION DE TARRAJEOS Y DERRAMES																													
NOMBRE DEL PROYECTO: MEJORAMIENTO Y RECUPERACIÓN DE LOS SERVICIOS DEL DESEMBARCADERO PESQUERO ARTESANAL DE SUPE												N° CORRELATIVO:																		
CLIENTE: FONDO NACIONAL DE DESARROLLO PESQUERO - FONDEPES												SECTOR:																		
CONTRATISTA: CONSORCIO MARITIMO DEL NORTE												AREA: TAREAS PREVIAS			FECHA DEL CONTROL: 31.01.19.															
Verificaciones Generales:																														
Limpieza <input checked="" type="checkbox"/>						Rugosidad <input checked="" type="checkbox"/>						Humedad <input checked="" type="checkbox"/>																		
LOS NOMBRES DE AMBIENTES SON REFERENCIALES - IDENTIFICAR LOS QUE CORRESPONDAN AL PROYECTO																														
Ambiente	Descartificado			Alineamiento de columna			Verticalidad de columna			Torrnjo de columna			Encuentro ciclo raso-paseo tipo Media Caña			Verticalidad de derrame			Contrazocala sanitario			Dimensiones de vanos			Ciclozocal					
	c	NC	obs. Lev.	c	NC	obs. Lev.	c	NC	obs. Lev.	c	NC	obs. Lev.	c	NC	obs. Lev.	c	NC	obs. Lev.	c	NC	obs. Lev.	c	NC	obs. Lev.	c	NC	obs. Lev.			
DE-H-P	/			/			/			/																				
NOTA:	FALTA VERIFICAR EL POST TARRAJEO Y VERIFICAR LAS RESISTENCIAS DE BARRIDOS (falta adherencia mortero y elemento estructural)																													
OBSERVACIONES: $D=0.40m$ PERIM = $\pi D = 3.1416 \times 0.40 = 1.26m$ $h=4.50m \Rightarrow$ Atornajada = $18 \times 4.50 \times 1.26 = 102.06 m^2$																														
CONTROL DE CALIDAD				RESPONSABLE DE CAMPO				RESIDENTE DE OBRA				SUPERVISIÓN																		
Firma y sello:  CESAR LINDRIVEGA CONTROL DE CALIDAD CONSORCIO MARITIMO DEL NORTE				Firma y sello:  Ing. Luis M. Vera Castañeda INGENIERO CIVIL REG. CIP 140228				Firma y sello:  CONSORCIO MARITIMO DEL NORTE DE SEMBARCADERO ARTESANAL DE SUPE DANIEL JOAQUÍN MORALES VIVÓ RESIDENTE DE OBRA REG. CIP N° 98098				Firma y sello:  CESEL S.A. SUPERVISOR DE OBRA 31.01.19																		

[Handwritten Signature]
31/01/19

24

000149

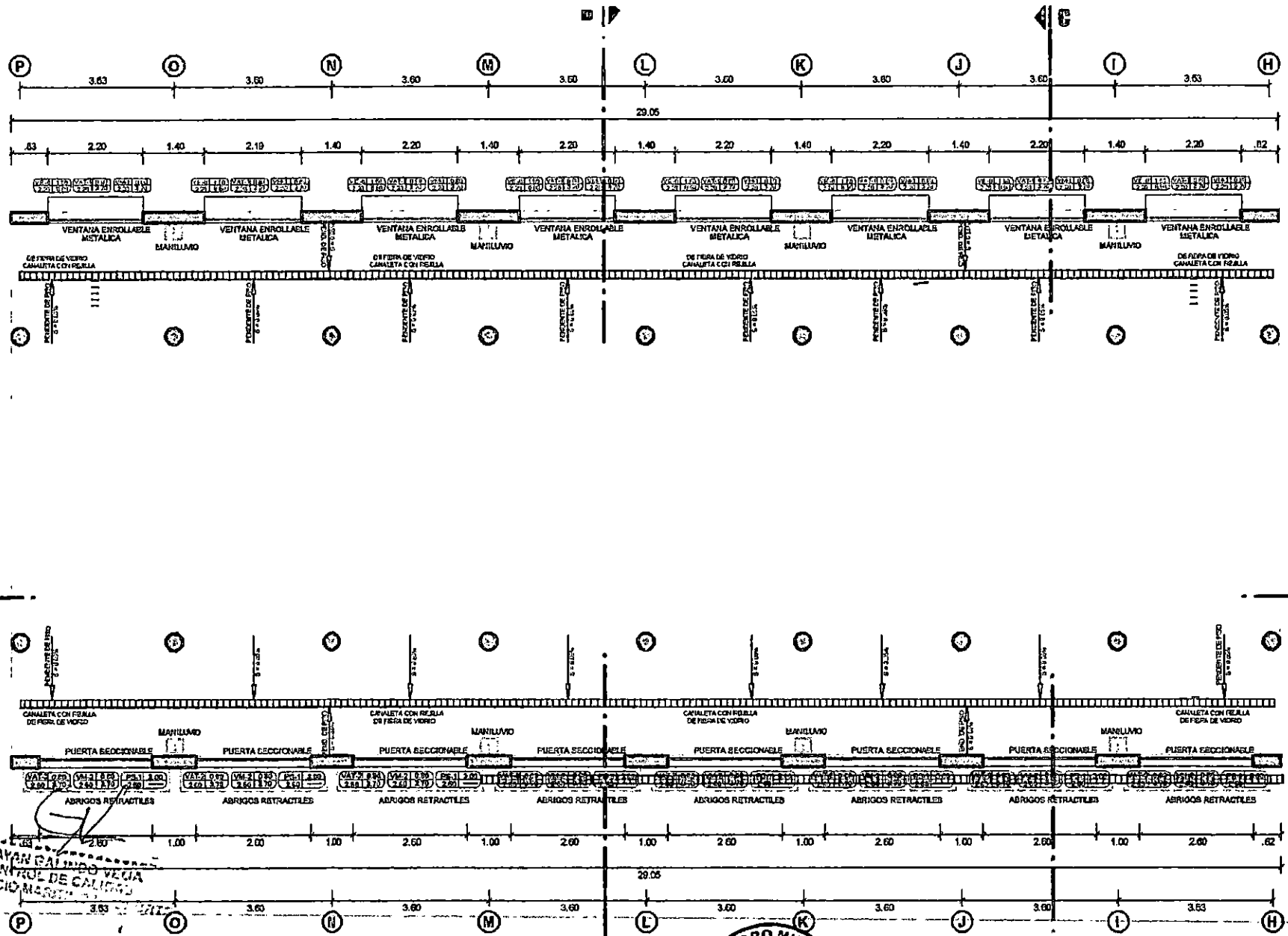

CONTROL DE CALIDAD
 CONSORCIO MARITIMO DEL NORTE

ZONA DE TAREAS PREVIAS



31/01/19



31.01.19

CONSORCIO MARITIMO DEL NORTE
 DEL STIMBARCADERO ARTESANAL DE SUPE
 DANIEL JOAQUIN MORALES VIVANCO
 RESIDENTE DE OBRA
 REG. CIP N° 98098

	2.6 cm	2.5 cm	2.3 cm
I →	1.2 cm	1.7 cm	2.2 cm
J →	1.5 cm	1.0 cm	2.9 cm
K →	1.3 cm	1.4 cm	3.1 cm
L →	2.7 cm	2.2 cm	2.7 cm
M →	2.4	2.3	2.6
N →	2.5	2.0 cm	2.4
O →	2.6 cm	3.4 cm	2.3 cm
P →	2.6 m	2.3 cm	2.8 cm

CIELO RASO - TAREAS PREVIAS

CONOCER MALLA PARA TALLADO

ZONA MAR



POTIO DE MONIOMBROS



BRAYAN GALINDO VECA
CONTROL DE CALIDAD
RESIDENTE DE OBRA
CALLE 100 MARINO DEL NORTE

CONSORCIO MARITIMO DEL NORTE
DESEMBAJADO TECNICO DE SUPE
DANIEL JOAQUIN MORALES VIVERO
RESIDENTE DE OBRA
REG. CIP N° 98098

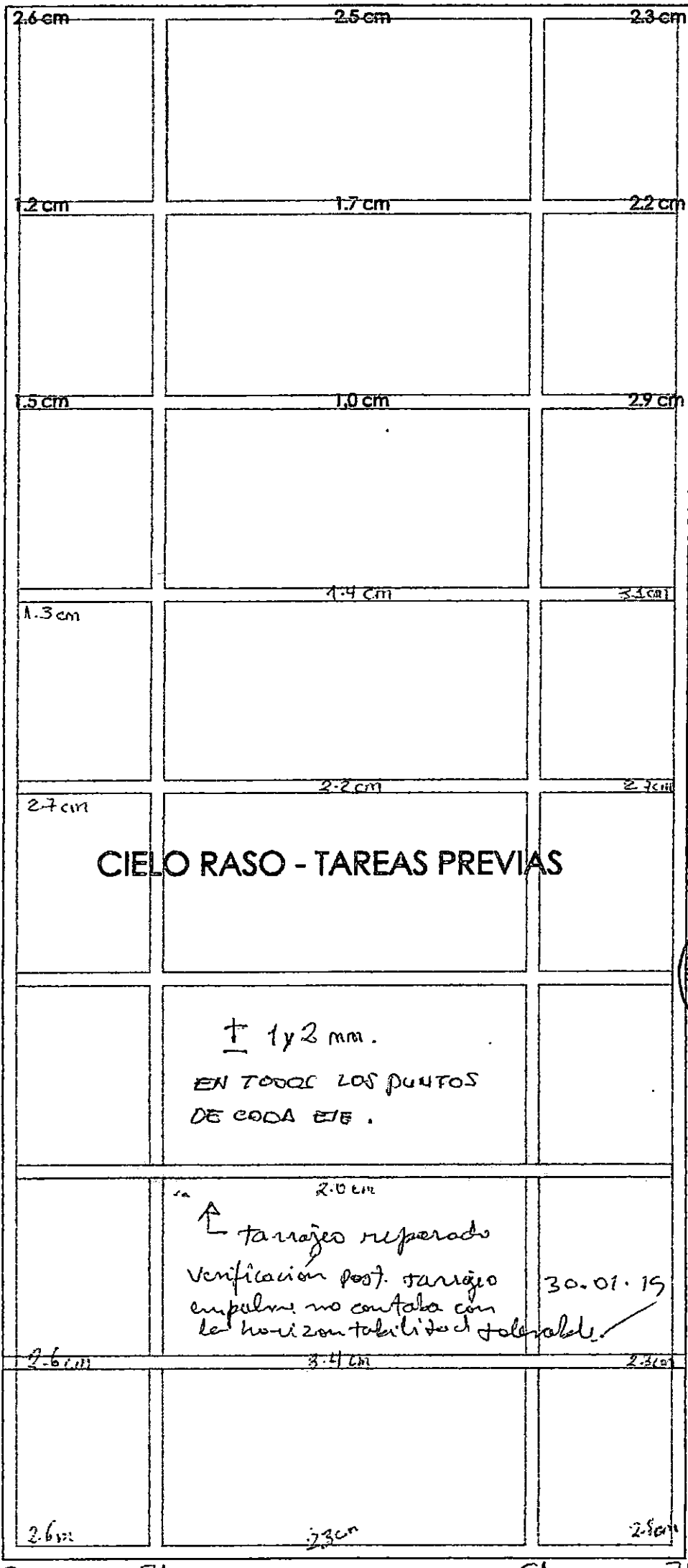

H →
I →
J →
K →
L →
M →
N →
O →
P →

ZONA MAR



POTIO DE MDMIOBROS



Handwritten initials 'GV' and a signature.

CONSEJO MARTINO DE TORTE
DESEMPLEADO MATERIAL DE SUPE
DANIEL JOAQUIN MORALES VIV 710
RESIDENTE DE OBRA
REG. CIP N° 90002



PROYECTO:
MEJORAMIENTO Y RECUPERACIÓN DE LOS SERVICIOS DEL DESEMBARCADERO
PESQUERO ARTESANAL SUPE

CC275-CTR/ -CMN
REGISTRO

CONTROL DE TRAZO

CLIENTE:	FONDO NACIONAL DE DESARROLLO PESQUERO - FONDEPES
CONTRATISTA:	CONSORCIO MARITIMO DEL NORTE
OBRA:	MEJORAMIENTO Y RECUPERACIÓN DE LOS SERVICIOS DEL DESEMBARCADERO PESQUERO ARTESANAL SUPE

AREA: <i>Auditorio 2^a Nivel</i>	EQUIPO: ESTACION TOTAL	FECHA: <i>26/12/18</i>
REV:	MARCA/MODELO: LEICA T508 PLUS	ELEMENTO: <i>Cerámico 45x45</i>
EJES: <i>15-18' / A-B</i>	SERIE: 1401653	

3. TRAZABILIDAD DE LOS ELEMENTOS					
ITEM	DESCRIPCIÓN	ANCHO	LONGITUD	ALTURA	OBSERVACIONES
1	<i>Enchape de Cerámico 45x45 Piso Greca Hueso</i>	<i>5.95</i>	<i>11.10</i>		<i>Placa de esp. 18' con cantabon 21 cm</i>
2	<i>Contrazo como h=10cm.</i>				



CONSORCIO MARITIMO DEL NORTE
DESEMBARCADERO ARTESANAL DE SUPE
[Signature]
DANIEL JOAQUIN MORALES VIVANCO
RESIDENTE DE OBRA
REG. CIP N° 98098

4. COMENTARIOS *Usar adecuadamente separadores (cruetas) de 7mm, niveles y alineamientos.
Realizar limpieza antes de colocar cerámicos.*

5. APROBACIONES		
PRODUCCION	CONTROL DE CALIDAD	SUPERVISIÓN
Nombre: <i>[Signature]</i> Sello y Firma: <i>Ing. Luis M. Vera Castañeda</i> Fecha: <i> </i> INGENIERO CIVIL REG. CIP 140228	Nombre: <i>B Galindo U.</i> Sello y Firma: <i>[Signature]</i> Fecha: <i>26/12/18.</i>	Nombre: <i>PENLO MUELTA P.</i> Sello y Firma: <i>[Signature]</i> Fecha: <i>26.12.18</i> SUPERVISOR DE OBRA CESEL S.A.

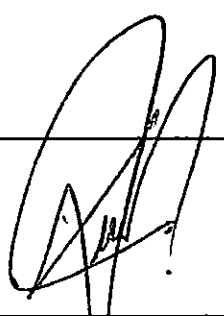

0001745

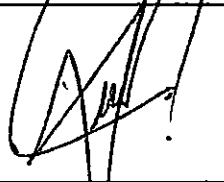
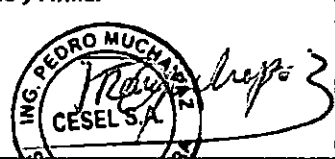
 CONSORCIO MARITIMO DEL NORTE	REGISTRO DE CONTROL DE COLOCACION DE REVESTIMIENTO CERAMICO	CC276-RCAI	-GMN	
CLIENTE:	FONDO NACIONAL DE DESARROLLO PESQUERO - FONDEPES	REGISTRO:		
CONTRATISTA:	CONSORCIO MARITIMO DEL NORTE	FECHA: 26/12/18		
OBRA:	MEJORAMIENTO Y RECUPERACIÓN DE LOS SERVICIOS DEL DESEMBARCADERO PESQUERO ARTESANAL DE SUPE	FECHA: 26/12/18		
Elemento: <i>Cerámico</i>	Ambiente: <i>Auditorio (Dra Bodees 2º Nivel)</i>	Fecha Inicio: <i>26/12/18</i>		
Area Colocada (m2): <i>66.04 m²</i>	Etapa:			
Documentos de Referencia	Revisión	Observaciones		
<hr/>				
Lista de Verificación Previa a la colocacion de enchape ceramico	FECHA	CONTRATISTA	SUPERVISION	CONFORMIDAD
Trazo para Inicio	<i>26/12/18</i>			✓
Limpieza	<i>26/12/18</i>			✓
Espesor de la Juntas definido	<i>26/12/18</i>			✓
Alineamiento	<i>25/12/18</i>			✓
Definición de cartabones	<i>26/12/18</i>			✓
Autorizado para el Asentado	<i>26/12/18</i>			✓
SUPERVISOR CALIDAD:			Fecha:	
Lista de Verificación Posterior a la colocacion de ceramico	FECHA	CONTRATISTA	SUPERVISION	CONFORMIDAD
Variación: <input type="checkbox"/> alineamiento <input type="checkbox"/> Nivel <input type="checkbox"/> Juntas separacion				
Limpieza	<i>03/01/19</i>			✓
Fraguado	<i>04/01/19</i>			✓
Cortes para cajas y otros				
<input type="checkbox"/> Acero <input type="checkbox"/> Mecanic <input type="checkbox"/> Sanitaric <input type="checkbox"/> Electricos				
Comentarios:				
<p><i>El trabajo se realizara con las especificaciones tecnicas del fabricante.</i></p> <ul style="list-style-type: none"> <i>- crucetas 7mm</i> <i>- Junta de dilatación 1cm</i> <i>- Contrazocalo de 90cm (45x45cm)</i> 				
	Sello y Firma:	Control de Calidad	Sello y Firma:	
				
Responsable Campo	Sello y Firma:	Supervisor de Obra	Sello y Firma:	
				

CONSORCIO MARITIMO DEL NORTE
 DESEMBARCADERO ARTESANAL DE SUPE

DANIEL JOAQUIN MORALES VIVANCOS
 RESIDENTE DE OBRA
 REG. CIP N° 98098

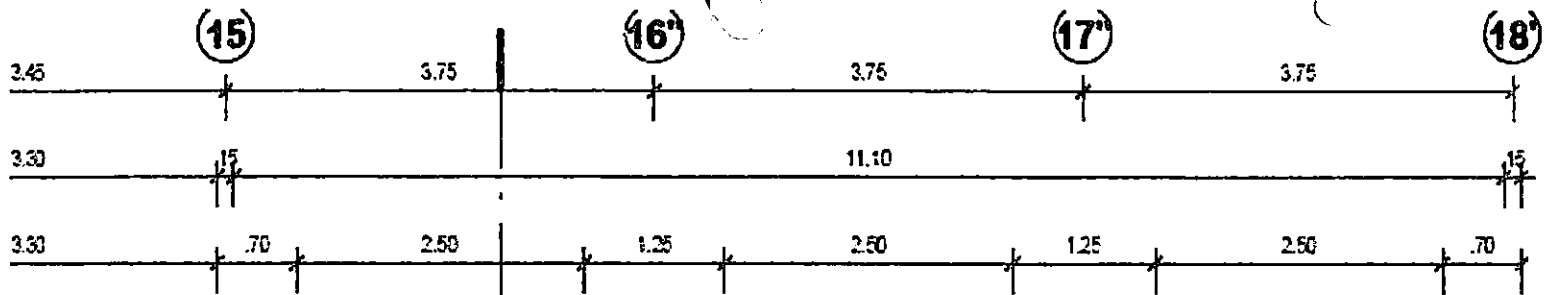

VAR. 11	0.50
2.50	2.50

VAR. 11	0.50
2.50	2.50

VAR. 11	0.50
2.50	2.50

VAR. 11	0.50
2.50	2.50

VAR. 11	0.50
2.50	2.50

VAR. 11	0.50
2.50	2.50

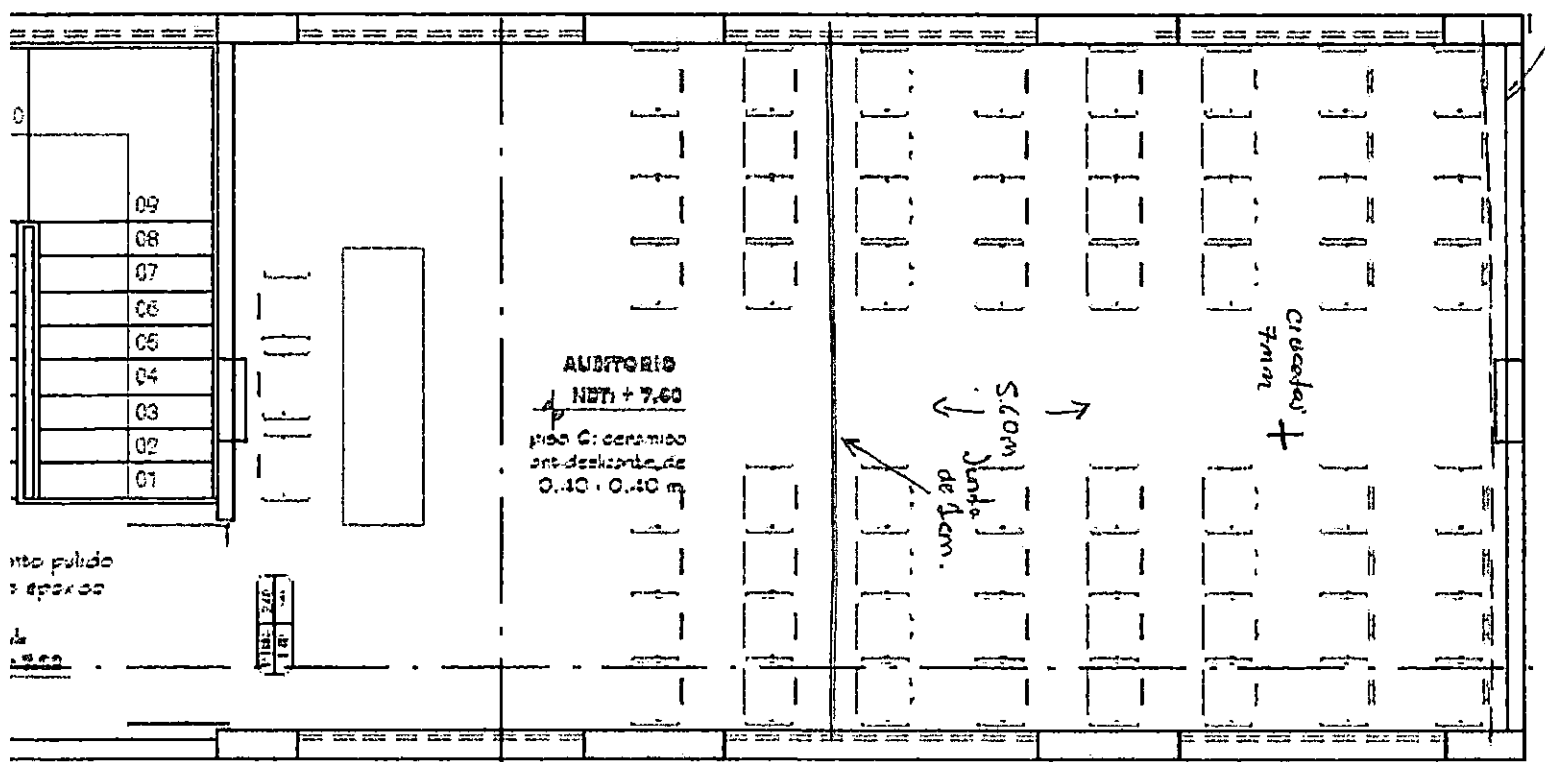

Cardobon 11cm

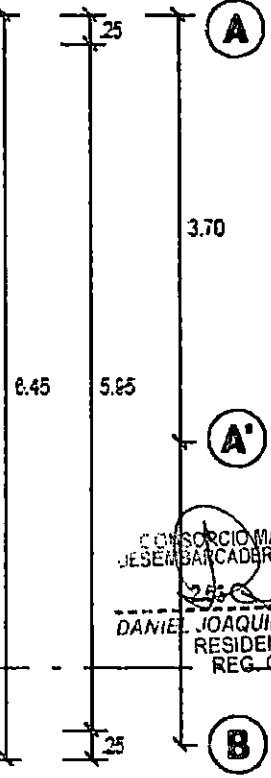

CONSORCIO MARITIMO DEL NORTE
 DESEMBARCADERO ARTESANAL DE SUPE
 DANIEL JOAQUIN MORALES VIVANCO
 RESIDENTE DE OBRA
 REG. CIP N° 98099

[Handwritten signature]



GP / Acordado
[Handwritten signature]
 Pedro Mucha P.
 26.12.10

000143



PROYECTO
MEJORAMIENTO Y RECUPERACIÓN DE LOS SERVICIOS DEL DESEMBARCADERO
PESQUERO ARTESANAL SUPE

CC275-CTR/ -CMN
REGISTRO:

CONTROL DE TRAZO

CLIENTE: FONDO NACIONAL DE DESARROLLO PESQUERO - FONDEPES
CONTRATISTA: CONSORCIO MARITIMO DEL NORTE
OBRA: MEJORAMIENTO Y RECUPERACIÓN DE LOS SERVICIOS DEL DESEMBARCADERO PESQUERO ARTESANAL SUPE

AREA: Comedor 2º Nivel.
EQUIPO: ESTACION TOTAL
REV: MARCA/MODELO: LEICA T506PLUS
EJES: A-B / 7"-14" SERIE: 1401558
FECHA: 13/12/18
ELEMENTO: Cerámico 48x45cm

3. TRAZABILIDAD DE LOS ELEMENTOS

ITEM	DESCRIPCIÓN	a			OBSERVACIONES
		ANCHO	LONGITUD	ALTURA	
1	Comedor (-piso cerámico) CERAMICO 45 X 45CM PISO GREGIS HUESO TROPICO INTENSO	5.95	11.10		
2	Contrapiso 10cm cerámico 48x45cm		26.		

4. COMENTARIOS

CONSORCIO MARITIMO DEL NORTE
DESEMBARCADERO ARTESANAL DE SUPE
DAMEL JOAQUIN MORALES VIV
RESIDENTE DE OBRA
REG. CIP N° 98098

5. APROBACIONES

PRODUCCION		CONTROL DE CALIDAD		SUPERVISIÓN
Nombre : Sello y Firma Fecha :	Ing. Luis M. Vera Castañeda INGENIERO CIVIL REG. CIP 140228	Nombre : Sello y Firma Fecha :	B. Gerardo U. GUB. 13/12/18	Nombre : Sello y Firma Fecha :

000142



REGISTRO DE CONTROL DE COLOCACION DE REVESTIMIENTO CERAMICO

CC276-RCAV

-CMN

CLIENTE:	FONDO NACIONAL DE DESARROLLO PESQUERO - FONDEPES	REGISTRO:
CONTRATISTA:	CONSORCIO MARITIMO DEL NORTE	
OBRA:	MEJORAMIENTO Y RECUPERACION DE LOS SERVICIOS DEL DESEMBARCADERO PESQUERO ARTESANAL DE SUPE	FECHA: 13/12/18

Elemento:	Cerámico Antideslizante.	Ambiente:	Comedor. 2 ^{do} Nivel
Area Colocada (m2):	66 m ²	Fecha Inicio:	13/12/18
Etapa:			

Documentos de Referencia	Revisión	Observaciones

Lista de Verificación Previa a la colocacion de enchape ceramico	FECHA	CONTRATISTA	SUPERVISION	CONFORMIDAD
Trazo para Inicio	13/12/18			✓
Limpieza	13/12/18			✓
Espesor de la Juntas definido	13/12/18			✓
Alineamiento	13/12/18			✓
Definición de cartabones	13/12/18			✓
Preparado para el Asentado	13/12/18			✓

SUPERVISOR CALIDAD: _____ Fecha: _____

Lista de Verificación Posterior a la colocacion de ceramico	FECHA	CONTRATISTA	SUPERVISION	CONFORMIDAD
Variación: <input type="checkbox"/> alineamiento <input checked="" type="checkbox"/> Nivel <input checked="" type="checkbox"/> Juntas separacion				
Limpieza	13/12/18			✓
Fraguado				
Cortes para cajas y otros				
<input type="checkbox"/> Acero <input type="checkbox"/> Mecanic <input type="checkbox"/> Sanitaric <input type="checkbox"/> Electricos				

Comentarios:

Las juntas a utilizar son de 2mm.
 - de acuerdo al fabricante se realizaran JUNTAS DE DILATACION E= 0,8 a 1,0 cm profundidad 1,0 a 2cm, Cada 6x6 m a 8x8m
 - CERAMICO (45x45cm) CALIDAD EXTRA
 PISO Grecia TRAFICO TONO COBRE
 HUESO INTENSO B021 - C1
 - CONTRAZOCCO H=10cm (48x45cm)

Residente	Sello y Firma: CONSORCIO MARITIMO DEL NORTE DESEMBARCADERO ARTESANAL DE SUPE DANIEL JOAQUIN MORALES VIVANCO RESIDENTE DE OBRA REG. CIP N° 98098	Control de Calidad	Sello y Firma: 13/12/18
Responsable Campo	Sello y Firma: Ing. Luis M. Vera Castañeda INGENIERO CIVIL REG. CIP 140228	Supervisor de Obra	Sello y Firma: P. Muñoz P. 17.12.18

NOTA: - se observa que se colocaron juntas entre piezas de cerámico de 2mm. Al respecto, en los otros ambientes se debe usar lo indicado en las especificaciones técnicas que son las mismas los indicados por el fabricante (ver anotaciones en caja de fabricante). Se colocaron los cerámicos sin tener en cuenta la junta de 20mm de profundidad y ancho de 10mm → corregir con compactador adecuada del. **FR** final corregido el 21.12.18 **FR**

000140

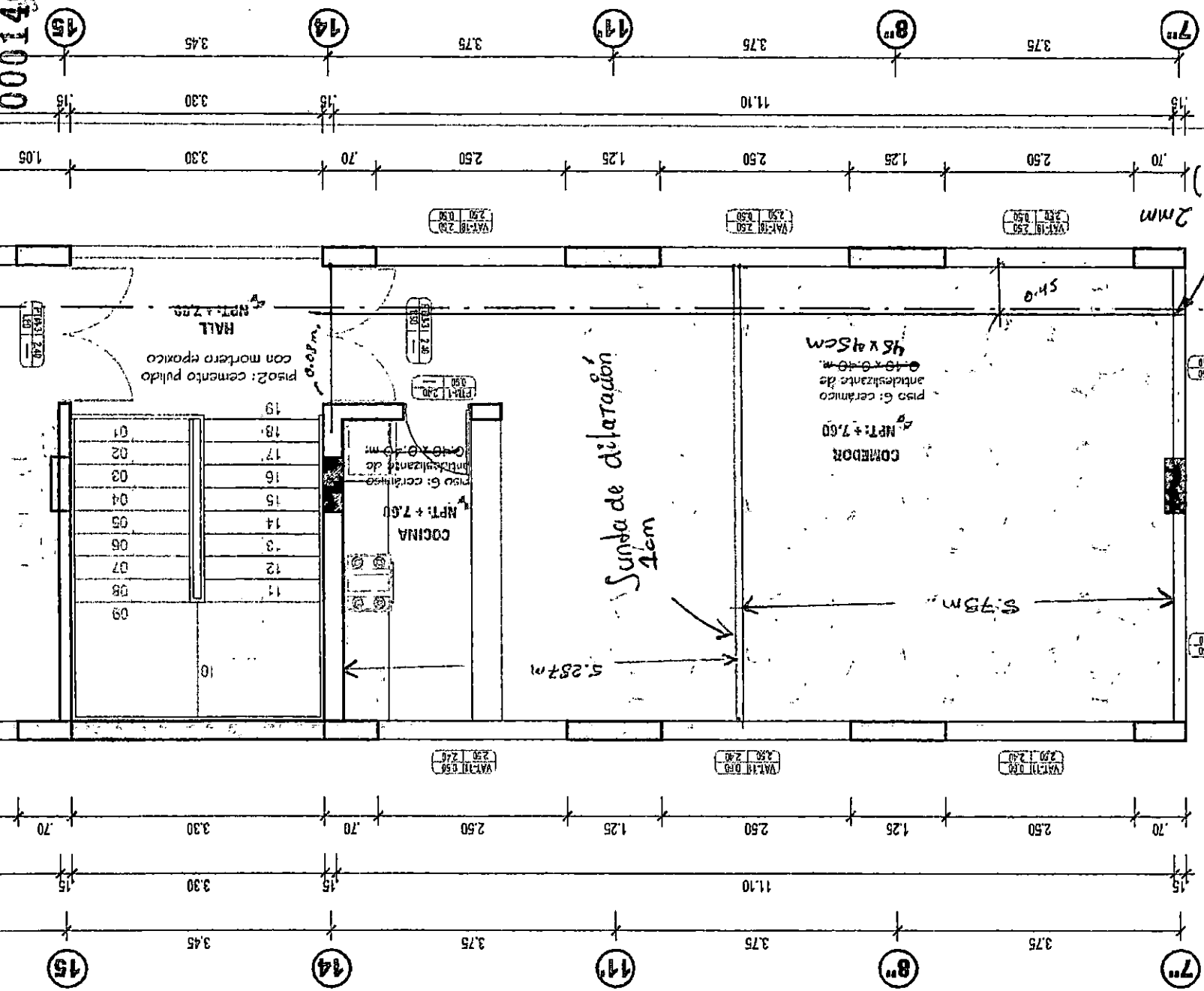

A. ANDREA

17.12.18

A A B

CONSORCIO MANANTIMON DE NORTE
DESEMBAJADOR DE VAL DE SUP.

DANIEL JOAQUÍN TORALES VIVI
RESIDENTE DE OBRA
REG. CIP N° 98098

Ing. Luis Yera Castañeda
INGENIERO CIVIL
REG. CIP N° 65222

G. García



REGISTRO DE CONTROL DE COLOCACION DE REVESTIMIENTO CERAMICO

CC276-RCAI -CMN

CLIENTE:	FONDO NACIONAL DE DESARROLLO PESQUERO - FONDEPES	REGISTRO:
CONTRATISTA:	CONSORCIO MARITIMO DEL NORTE	
OBRA:	MEJORAMIENTO Y RECUPERACION DE LOS SERVICIOS DEL DESEMBARCADERO PESQUERO ARTESANAL DE SUPE	FECHA: 05/01/19

Elemento:	CERAMICO 45x45cm	Ambiente:	Desinfección
Area Colocada (m2):	940.61 m ² .	Fecha Inicio:	05/01/19
Etapa:	Enchape		

Documentos de Referencia	Revisión	Observaciones
H=1.20m. / desinfección, SSTH. Mujeres y Hombres Entrega de Uniformes, Vestuario Mujeres y Hombres, Lavandería		

Lista de Verificación Previa a la colocacion de enchape ceramico	FECHA	CONTRATISTA	SUPERVISION	CONFORMIDAD
Trazo para Inicio	04/01/19	✓		✓
Limpieza	04/01/19	✓		✓
Espesor de la Juntas definido	04/01/19	✓		✓
Alineamiento	04/01/19	✓		✓
Definición de cartabones	04/01/19	✓		✓
Autorizado para el Asentado	04/01/19	✓		✓





SUPERVISOR CALIDAD: _____ Fecha: _____

Lista de Verificación Posterior a la colocacion de ceramico	FECHA	CONTRATISTA	SUPERVISION	CONFORMIDAD
Variación: <input type="checkbox"/> alineamiento <input type="checkbox"/> Nivel <input type="checkbox"/> Juntas separacion				✓
Limpieza	29/01/19	✓		✓
Fraguado	29/01/19	✓		✓
Cortes para cajas y otros				
<input type="checkbox"/> Acero <input type="checkbox"/> Mecanic <input type="checkbox"/> Sanitaric <input type="checkbox"/> Electricos				

Comentarios:
 Ceramico 45x45cm, altura H=1.20m con juntas de 7mm, con flodoplast.
 Falta culminar con el fraguado.

Sello y Firma: DANIEL JOAQUIN MORALES VIVACO RESIDENTE DE OBRA REG. CIP N° 98098	Control de Calidad	Sello y Firma: BRYAN GALINDO VEGA CONTROL DE CALIDAD CONSORCIO MARITIMO DEL NORTE
Responsable Campo Sello y Firma: Ing. Luis M Vera Castañeda INGENIERO CIVIL REG. CIP 140228	Supervisor de Obra	Sello y Firma: LUIS JOAQUIN MORALES VIVACO Ing. Supervisor - CIP 140228

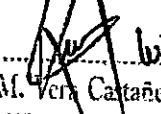
CONSORCIO MARITIMO DEL NORTE
 DESEMBARCADERO ARTESANAL DE SUPE
 DANIEL JOAQUIN MORALES VIVACO
 RESIDENTE DE OBRA
 REG. CIP N° 98098

		REGISTRO DE CONTROL COLOCACION DE CERAMICO EN PISO 45 x45 cm.		CC276-RCAV -CMN	
CLIENTE:	FONDO NACIONAL DE DESARROLLO PESQUERO - FONDEPES			REGISTRO:	
CONTRATISTA:	CONSORCIO MARITIMO DEL NORTE				
OBRA:	MEJORAMIENTO Y RECUPERACION DE LOS SERVICIOS DEL DESEMBARCADERO PESQUERO ARTESANAL DE SUPE			FECHA: 11.01.19	
Elemento : CERAMICO 45 x 45 cm			Ambiente: DESINFECCION		
Area Colocada (m2): 55.29 m ² .			Fecha Inicio : 12.01.19		
Etapa : ENCHAPE					
Documentos de Referencia		Revisión		Observaciones	
Lavanderia, Entrega de uniforme, Vestuario de Hombre, SS.HH Hombre, SS.HH Mujeres,					
Vestuario de Mujeres. deposito de limpieza					
Lista de Verificación Previa a la colocacion de enchape ceramico		FECHA	CONTRATISTA	SUPERVISION	CONFORMIDAD
Trazo para Inicio		11.01.19	✓		✓
Limpieza		12.01.19	✓		✓
Espesor de la Juntas definido		11.01.19	✓		✓
Alineamiento		11.01.19	✓		✓
Definición de cartabones		11.01.19	✓		✓
Autorizado para el Asentado		12.01.19	✓		✓
Inicio de Enchape		12.01.19	✓		✓
SUPERVISOR CALIDAD:			Fecha :		
Lista de Verificación Posterior a la colocacion de ceramico		FECHA	CONTRATISTA	SUPERVISION	CONFORMIDAD
Variación : <input type="checkbox"/> alineamiento <input type="checkbox"/> Nivel <input type="checkbox"/> Juntas separacion					✓
Limpieza		27/01/19	✓		✓
Fraguado		27/01/19	✓		✓
Cortes para cajas y otros					
<input type="checkbox"/> Acero <input type="checkbox"/> Mecanic <input type="checkbox"/> Sanitaric <input type="checkbox"/> Electricos					
Comentarios:					
Cerámico 45x45 cm con Juntas de 7mm. Falta culminar el fraguado.					
Residente de Obra	Sello y Firma: CONSORCIO MARITIMO DEL NORTE DESEMBARCADERO ARTESANAL DE SUPE DANIEL JOAQUIN MORALES VIVIRICO RESIDENTE DE OBRA REG. CIP N° 6093		Control de Calidad	Sello y Firma:  BRAYAN GALINDO VEGA CONTROL DE CALIDAD CONSORCIO MARITIMO DEL NORTE	
Responsable Campo	Sello y Firma:  Ing. Luis M. Vera Catañeda INGENIERO CIVIL REG. CIP 140223		Supervisor de Obra	Sello y Firma:  LUDWINO CARRASCO BUSTAMANTE Ing. Supervisor - CIP 75040	

03.05.00 ZOCALOS Y CONTRAZOCALOS

03.05.01 ZOCALO DE CERAMICO 0.40 X 0.40 cm



MEJORAMIENTO Y RECUPERACION DE LOS SERVICIOS DEL DESEMBARCADEIRO PESQUERO ARTESANAL DE SUPE
DISTRITO DE SUPE, PUEBLO, PROVINCIA DE BAHIA MANA, REGION LIMA



0110708

Después de terminar los tarrajes rayados de las paredes se efectúa los trabajos de los zócalos, usando cerámico para pared de formato 40 x 40 cm., tipo Celma Serie FORTALEZA color hueso, grupo IV de alto tránsito, la altura del zócalo será de 1.20 y 1.80 m, según lo indique los planos y cuadro de medrados

La mezcla para la capa de asiento será pegamento de 18cerámico. Los cantos de muros serán protegidos por rodones plásticos similares a los de mejor calidad tipo Rodoplast.

La colocación será sobre muros previamente tratados con tarrajeo primario surcado con clavos para mayor adherencia utilizando pegamento recomendado por el fabricante. Se ejecutará una nivelación a fin de que la altura sea perfecta y constante. La unión del zócalo con el muro tendrá una brufia de 1/4" x 1/4" perfectamente definida, la unión del zócalo con el piso será en ángulo recto.

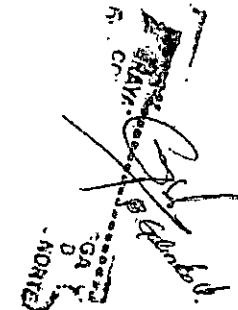

OFICIO SAN FRANCISCO
DISTRITO DE SUPE
PROVINCIA DE BAHIA MANA
REGION LIMA

CONSORCIO MARITIMO DEL NORTE
DESEMBARCADEIRO ARTESANAL DE SUPE

DANIEL JOAQUIN MORALES VIVANCO
RESIDENTE DE OBRA
REG. CIP N° 98098

000137

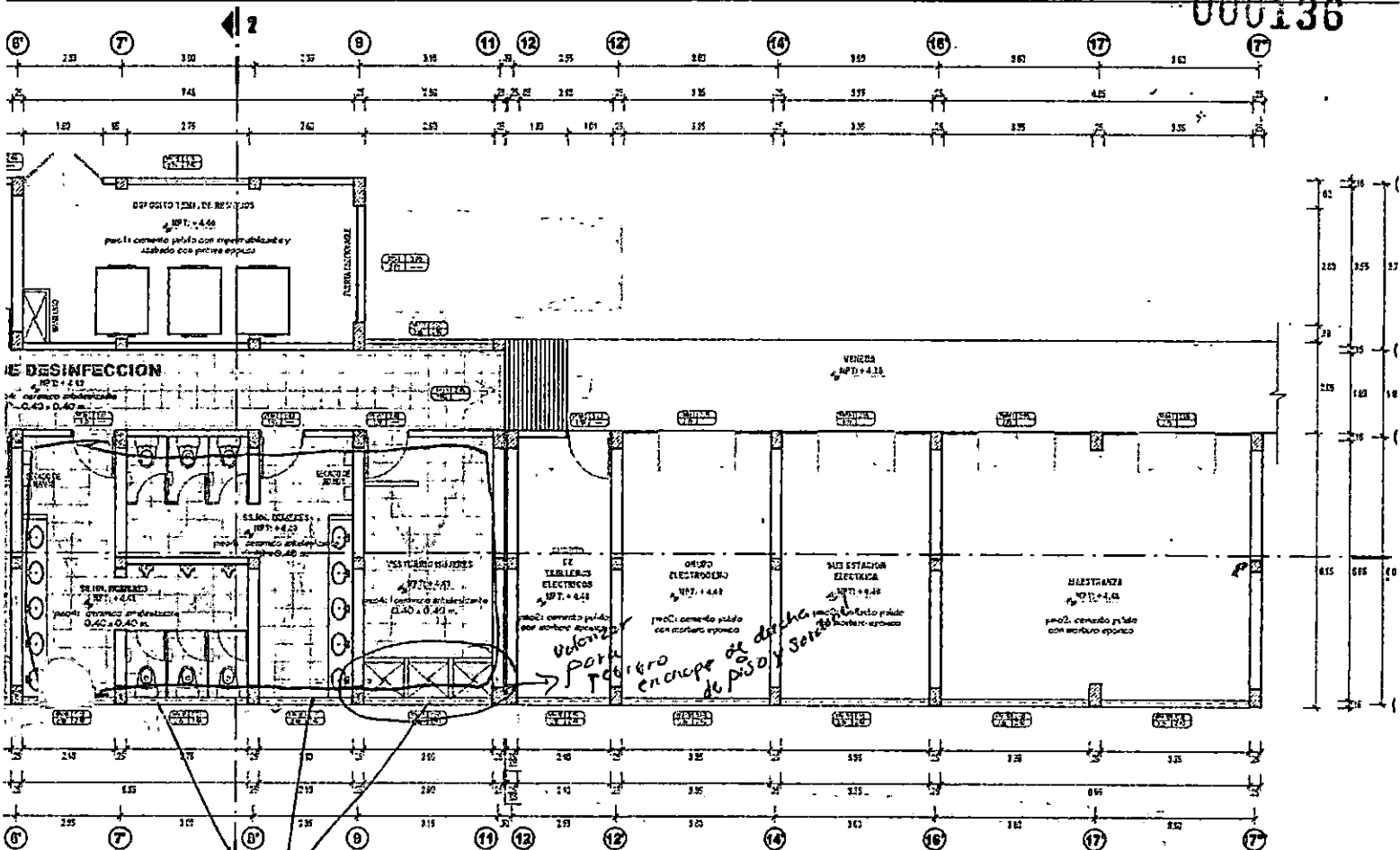

ENERO 2019.

ENCHAPE PISO
 ENCHAPE ZOCLO 1.20m
 ENCHAPE EN DUCHA H=1.90m (Verificacin de mujeres)

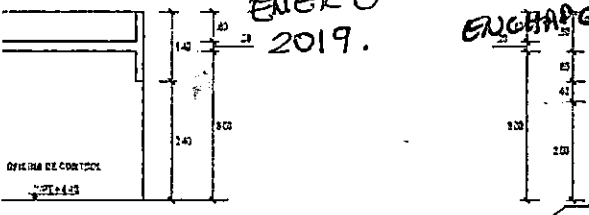

CORTE 2 - 2
 ESC 1/75

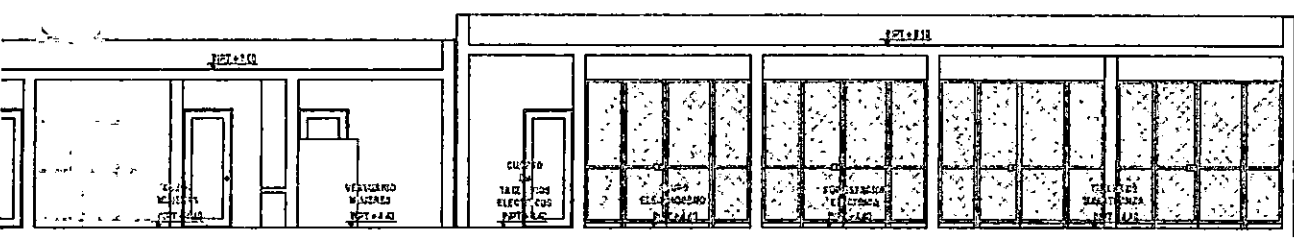

CORTE A - A
 ESC 1/75

SALA DE EST. ELECTR. BRUNO	
ACABADO	ESPESOR
REVEST. ENLACES Y PAREDES	FORMAS DE BR. COLADOS CON O
CIELO BAO	DOBLEZ CON CO
PISO Y PAREDES	PAISAJE EN B. COLADOS CON O
PUERTAS Y VENTANAS	CONTORNOS E B. COLADOS CON O
OCULTURA	LACILOS PAREDES
PAREDES	REVEST. ENLACES Y PAREDES

[Handwritten Signature]
 LUIS ROBERTO ARBACLO
 Ing. Arquitecto - C
 CESELS

ELEMENTO	LACERADA Y FORMA DE ACABADO		MATERIAL		DISTRIBUCION DE CUBIERTA		TIPO DE REVEST.	
	ACABADO	ESPESOR	TIPO	ESPESOR	ACABADO	ESPESOR	ACABADO	ESPESOR
REVEST. ENLACES Y PAREDES	FORMAS DE BR. COLADOS CON O		FORMAS DE BR. COLADOS CON O		REVEST. ENLACES Y PAREDES		REVEST. ENLACES Y PAREDES	
CIELO BAO	DOBLEZ CON CO		DOBLEZ CON CO		CIELO BAO		CIELO BAO	
PISO Y PAREDES	PAISAJE EN B. COLADOS CON O		PAISAJE EN B. COLADOS CON O		PISO Y PAREDES		PISO Y PAREDES	
PUERTAS Y VENTANAS	CONTORNOS E B. COLADOS CON O		CONTORNOS E B. COLADOS CON O		PUERTAS Y VENTANAS		PUERTAS Y VENTANAS	
OCULTURA	LACILOS PAREDES		LACILOS PAREDES		OCULTURA		OCULTURA	
PAREDES	REVEST. ENLACES Y PAREDES		REVEST. ENLACES Y PAREDES		PAREDES		PAREDES	

PROYECTO
 ME. G.
 REGION:
 LIM/
 PLANO:
 DIBUJO:

 CONSORCIO MARITIMO DEL NORTE	REGISTRO DE CONTROL COLOCACION DE CERAMICO ZOCALO 45 x45 cm	CC276-RCAI -CMN
--	--	------------------------

CLIENTE:	FONDO NACIONAL DE DESARROLLO PESQUERO - FONDEPES	REGISTRO:
CONTRATISTA:	CONSORCIO MARITIMO DEL NORTE	
OBRA:	MEJORAMIENTO Y RECUPERACIÓN DE LOS SERVICIOS DEL DESEMBARCADERO PESQUERO ARTESANAL DE SUPE	FECHA: 12.01.19

Elemento : CERAMICO 45 x 45 cm H= 1.20 m	Ambiente: AREAS SOCIALES
Area Colocada (m2): 32.74 m ²	Fecha Inicio : 14-01-19
Etapa : ENCHAPE H=1.20m	

Documentos de Referencia	Revisión	Observaciones
SS-HH Mujeres ; Homibres y Minusvalidos.		

Lista de Verificación Previa a la colocacion de enchape ceramico	FECHA	CONTRATISTA	SUPERVISION	CONFORMIDAD
Trazo para Inicio	12.01.19	/		
Limpieza	12.01.19	/		
Espesor de la Juntas definido	12.01.19	/		
Alineamiento	12.01.19	/		
Definicion de cartabones	12.01.19	/		
Autorizado para el Asentado	12.01.19	/		
Inicio de Enchape	14.01.19	/		

SUPERVISOR CALIDAD: _____ Fecha : _____



Lista de Verificación Posterior a la colocacion de ceramico	FECHA	CONTRATISTA	SUPERVISION	CONFORMIDAD
Variación : <input type="checkbox"/> alineamiento <input type="checkbox"/> Nivel <input type="checkbox"/> Juntas separacion				/
Limpieza	30/01/19	/		/
Fraguado	30/01/19	/		/

Cortes para cajas y otros

Acero Mecanic Sanitaric Electricos

Comentarios:

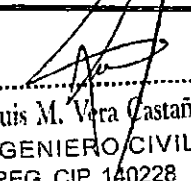
Juntas 7mm.

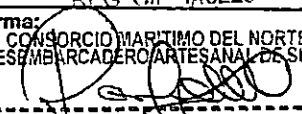
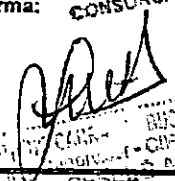
Residente de Obra	Sello y Firma:  Ing. Luis M. Vera Castañeda INGENIERO CIVIL REG. CIP 140228	Control de Calidad	Sello y Firma:  BRAYAN GALINDO VEGA CONTROL DE CALIDAD CONSORCIO MARITIMO DEL NORTE
Responsable Campo	Sello y Firma: CONSORCIO MARITIMO DEL NORTE DESEMBARCADERO ARTESANAL DE SUPE  DANIEL JOAQUIN MORALES VIVARICA RESIDENTE DE OBRA REG. CIP N° 98093	Supervisor de Obra	Sello y Firma:  CONSORCIO MARITIMO DEL NORTE

 CONSORCIO MARITIMO DEL NORTE	CONSORCIO MARÍTIMO DEL NORTE		
	MEJORAMIENTO Y RECUPERACION DE LOS SERVICIOS DEL DESEMBARCADERO PESQUERO ARTESANAL DE SUPE, DISTRITO DE SUPE PUERTO, PROVINCIA DE BARRANCA, REGIÓN LIMA		
	Tipo de Documento	N°	Mes
Valorización	17	Enero 2019	31/01/2018

VI. CONTROL DE EQUIPOS



Contrato N° 025-2017- FONDEPES Ejecucion de la Obra: MEJORAMIENTO DE LOS SERVICIOS DEL DESEMBARCADERO PESQUERO ARTESANAL DE SUPE, REGION LIMA, PROVINCIA DE BARRANCA, DISTRITO DE SUPE PUERTO



Obra : MEJORAMIENTO Y RECUPERACION DE LOS SERVICIOS DEL DESEMBARCADERO PESQUERO ARTESANAL DE SUPE, DISTRITO DE SUPE PUERTO, PROVINCIA DE BARRANCA, REGION LIMA
 Clien : FONDO NACIONAL DE DESARROLLO PESQUERO - FONDEPES
 Dirección : LIMA - BARRANCA - SUPE
 Fecha : 07/02/2019

CALENDARIO DE MATERIALES

Código	Recurso	Unidad	Cantidad	Precio SI	Porc.1 SI	Set-17	Oct-17	Nov-17	Dic-17	Ene-18	Feb-18	Mar-18	Abr-18	May-18	Jun-18	JUL-18	Ago-18	Set-18	Oct-18	Nov-18	Dic-18	TOTAL
EQUIPOS																						0.00
0301000001	NIVEL	mm	13,244	38.15		518.84		518.84														518.84
030100011	TEODOLITO	mm	240.9132	44.77		11,054.44		11,054.44														11,054.44
030100020	MIRA TOPOGRAFICA	mm	177.4890	4.95		878.29	8,020.70	2,033.60				6.05										8,020.70
030100022	ESMERIL DE MANO	mm	2,043,6704	3.33		6,805.09								6,806.09								6,806.09
030100023	JALONES	mm	25,5377	5.54		141.43																141.43
030100025	ESTACION TOTAL	mm	0.5468	17.71		9.69																9.69
030100026	MIRAS Y JALONES	mm	32,1804	2.27		73.05		73.05				6.60	1.08									73.05
030100027	NIVEL TOPOGRAFICO 1	mm	32,1804	38.75		1,248.99		1,248.99														1,248.99
030100028	BALANZA DE PLATAFORMA (ELECTRONICO)	cb	1,0030	21,024.04		21,069.23									21,099.23							21,099.23
030100029	BALANZA DE PLATAFORMA (ELECTRONICO) CAP. 200 KG	cb	0,0280	1,948.71		15,830.02																15,830.02
030100030	DINO (INC. SUBMINISTRO Y COL.C.)	und	0,0235	1,218.61		7,339.01																7,339.01
030100031	HABILITACION DE AREA PARA ALMACENAMIENTO DE RESIDUOS	cb	1,0163	1,328.71		1,352.80	1,352.80															1,352.80
030100032	SERV. MANTENIMIENTO DE EQUIPOS PARA CONTROL DE RUÍDOS	cb	1,0137	2,788.48		2,808.33	112.70	336.02	368.25	335.45	338.14	280.31	334.94	291.01	334.95	138.92						2,808.33
030100033	NIVEL TOPOGRAFICO CON TRIPODE	mm	179,6530	10.61		2,022.59	2,022.59															2,022.59
030110006	HERRAMIENTAS MANUALES	%mo				0.00																0.00
030110043	HERRAMIENTAS PARA ENSAÑADO DE PERFILES	%mo				0.00																0.00
03010300010000	PRENSA TERMINALES	mm	1,6131	16.81		28.79						28.79										28.79
030103001	PESCANTE W-HOOL, CHWINGE 7500 KG/HP, INC. BASES, PERNOS, ETC.	und	3,0107	1,395.14		4,200.39									4,200.39							4,200.39
03010400010000	MAQUINA PASADORA INDUSTRIAL	mm	0,7610	3.33		2.33						2.05	0.29									2.33
03010400010007	BOMBA MANUAL PARA PROYEC. DE TUBERIA	mm	181,5906	11.90		2,171.62						2,171.62										2,171.62
03010400010008	GENERADOR ELECTICO 15 KW TRIFASICO	mm	144,8970	16.00		2,323.67						571.54	571.54									2,323.67
0301040004	MOTOBOMBA 3.5 HP 2"	mm	14,4410	22.14		322.47	14.43	37.40	35.85			37.41		33.62	37.28	34.00						322.47
0301040005	BOMBA HIDRAULICA	hh	32,3115	16.61		538.09																538.09
0301040008	GATA HIDRAULICA	hh	32,3115	5.54		178.61																178.61
0301050005	CILINDROS METALICOS SEGUN NORMATIVAS VIGENTES	und	5,0170	422.87		2,121.60	84.73	243.07	238.14	247.45	243.19	222.64	247.27	228.30	240.99	101.85						2,121.60
03010900070001	REGLA DE ALUMINIO 1" X 4" X 9'	und	1,0372	13.23		13.77									13.77							13.77
03010900030002	SERRA CIRCULAR	mm	52,7593	5.54		292.29								292.29								292.29
0301090007	CEPILLADORA	mm	52,7680	22.14		1,160.30								1,160.30								1,160.30
0301100001	COMPACTADORA VIBRATORIA TIPO PLANCHA 7 HP	mm	674,1598	28.64		25,035.85			24,398.04					11.59								25,035.85
03011000050004	ROMBLLO VIBRATORIO AUTOPROPULSADO 101-135 HP 10-12 Ton	mm	860,0902	187.85		162,798.44			162,798.14													162,798.14
0301100007	COMPACTADORA VIBRATORIA TIPO PLANCHA 4 HP	mm	247,5118	28.14		6,969.90			2,977.94													6,969.90
0301120002	EQUIPO DE PINTURA	mm	400,4318	16.61		6,784.38									6,784.38							6,784.38
0301120005	EQUIPO DE BUCEO SUBMARINO	mm	32,1804	167.85		5,401.49																5,401.49
03011400020002	MARTILLO NEUMATICO DE 29 hp	mm	124,3001	11.19		1,390.92								1,008.92	293.10	45.13	42.77					1,390.92
03011400020005	MARTILLO NEUMATICO - 25/29 kg	mm	704,7543	12.31		8,679.53	461.40	7,372.70	841.43													8,679.53
03011400020009	MARTILLO DE MAG. D-22	mm	910,3052	86.43		61,003.01			2,288.72					8,904.42	8,922.58	15,802.44	13,947.90	8,155.43	3,151.52			61,003.01
03011400020007	MARTILLO DE HINCADO ST	mm	124,3001	121.80		15,232.80																15,232.80
03011400020008	MARTILLO NEUMATICO DE 21 hp	mm	872,3332	7.79		7,320.05			7,520.05													7,520.05
03011400020009	MARTILLO NEUMATICO 20 kg CIBARRENO - ACCS	mm	232,3256	5.30		1,231.52																1,231.52
03011400050003	COMPRESORA NEUMATICA 250 - 300 PCM - 87 HP	mm	85,8207	55.65		4,780.81																4,780.81
03011400050004	COMPRESORA NEUMATICA 83 HP 135-375 PCM	mm	704,7548	83.93		59,190.07	3,145.85	50,287.34	5,738.88					3,181.47	1,389.59	112.82	104.83					59,190.07
03011400050005	COMPRESORA NEUMATICA 600-600 PCM - 190 HP	mm	121,3505	291.63		24,512.38			24,512.38													24,512.38
0301140009	MARTILLO PERFORADOR CON BROCA DE 1"	mm	18,5690	18.78		278.03																278.03
0301140010	MARTILLO PERFORADOR CON BROCA DE 3/4"	mm	60,4219	16.61		1,003.61																1,003.61
0301140011	TALADRO ELECTICO MANUAL BROCA	mm	8,0728	22.14		134.45									1,003.61							134.45
030116000110004	CARGADOR SOBRE LLANTAS DE 160-195 HP 3.5 yd3	mm	29,1322	170.04		5,215.82	5,215.82															5,215.82
030116000110005	CARGADOR SOBRE LLANTAS DE 160-115 HP 2-2.25 yd3	mm	993,0997	173.45		171,007.06																171,007.06
030116000110006	CARGADOR SOBRE LLANTAS DE 160-125 HP	mm	77,5232	134.29		10,416.56	354.10															10,416.56
030116000110007	CARGADOR SOBRE LLANTAS DE 200-300HP 6 yd3	cb	1,0017	3,321.78		3,327.34								3,327.34								3,327.34
0301160006	PANJA PARA REMOLCAR LINEA	cb	1,0017	5,035.60		5,044.03								5,044.03								5,044.03
0301160007	MONTAJE ELECTROMECANICO + PUESTA EN MARCHA	und	1,0070	34,154.47		34,334.61									34,334.61							34,334.61
0301160008	CRETAS DE ACERO INOXIDABLES CARGA 1 TON (INC. SUM. COLOC.)	und	12,0429	5,731.33		69,291.93																69,291.93
0301170005	GRUA DE 30 ton	mm	118,1813	138.88		16,251.44			18,251.44													16,251.44
030117000610004	GRUA DE 50 ton	mm	2,391,8339	223.81		534,888.73			62,328.64	30,691.33	171,792.72	119,959.59	77,142.33	27,478.50	22,718.87	18,810.64						534,888.73
030117000610005	PLANTILLA DE HINCADO ST	mm	102,6840	33.57		3,458.18																3,458.18
0301170009	HANCHE	mm	18,7131	6.84		127.91																127.91
0301170004	GRUA DE HINCADO D-22	mm	918,3252	39.16		36,080.83	1,348.18	5,249.09	5,249.09	5,259.79	9,392.08	8,048.33	4,807.57	1,857.80	930.29	1,447.80						36,080.83
0301210008	GRUA DE HINCADO	mm	102,8040	22.14		2,278.09																2,278.09
030122000110002	CARBON PLATAFORMA 4 X 2 122 HP 8ton	mm	425,9816	119.00		70,198.24			27,308.72	1,225.35	17,718.88	15,902.47	7,445.84									70,198.24
03012200030003	CARBONETA PICK UP DOBLE CARGA 4 X																					



Contrato N° 025-2017- IEPES Ejecucion de la Obra: MEJORAMIENTO DE LOS SERVICIOS DEL DESEMBARCADERO PESQUERO ARTESANAL DE SUPE, REGION LIMA, PROVINCIA DE BARRANCA, DISTRITO DE SUPE PUERTO



Obra : MEJORAMIENTO Y RECUPERACION DE LOS SERVICIOS DEL DESEMBARCADERO PESQUERO ARTESANAL DE SUPE, DISTRITO DE SUPE PUERTO, PROVINCIA DE BARRANCA, REGION LIMA

Cliente : FONDO NACIONAL DE DESARROLLO PESQUERO - FONDEPES

Ubicacion : LIMA - BARRANCA - SUPE

Fecha : 07/02/2019

CALENDARIO DE MATERIALES

Código	Recurso	Unidad	Cantidad	Precio \$/u.	Parcial \$/u.	Sep-17	Oct-17	Nov-17	Dic-17	Ene-18	Feb-18	Mar-18	Abr-18	May-18	Jun-18	Jul-18	Ago-18	Sep-18	Oct-18	Nov-18	Dic-18	TOTAL	
03012000030004	MEZCLADORA DE CONCRETO TAMBOR 18 HP 11c3	hm	2,320.8940	12.00	30,145.80	507.43	501.83	1,023.42	3,565.08	8,918.71	4,020.73	8,879.88	842.21	2,454.59	1,303.10								30,145.80
0301290004	MESAS DE ACERO INOXIDABLE PARA 06 PERSONAS	ab	7.0250	6,853.12	48,143.41										48,143.41								48,143.41
0301320003	EQUIPO DE CORTE	hm	960.1747	8.95	8,593.56	276.41	3,871.47	154.18	744.43	601.11	1,073.28	819.38	546.43	212.25									8,593.56
0301320009	EQUIPO DE CORTE Y SOLDAR	hm	2,304.0972	8.98	20,414.21																		20,414.21
0301320010	EQUIPO DE SOLDAR	hm	2,463.5682	18.81	46,118.87							2,096.63	532.65	3,267.22	20,414.21								46,118.87
0301320011	CIZALLA PARA CORTE DE FIERRO	und	380.9053	22.14	8,433.24	829.85	4,259.47	185.71															8,433.24
0301320012	CIZALLA P/PIERRO CONST. HASTA 1"	ha	81.5700	8.85	720.46																		720.46
0301320013	CIZALLA G/CORTE CASILS ELECTRICO	ha	0.8048	3.54	2.85																		2.85
0301340001	ANDAMIO METALICO	da	877.8050	8.84	7,758.83							3.35											7,758.83
0301340008	ANDAMIO METALICO	ha	61.2588	13.28	814.82							50.34		5,828.83									814.82
0301340009	ANDAMIO METAL TABLAS ALQUILER	ast	1,285.1704	22.14	28,410.87									2,503.99	25,508.81								28,410.87
0301340010	PLATAFORMA PARA RETENCION DE MATERIAL DE ELIMINACION	hm	5.9021	8,990.88	52,773.33	9,265.60	47,818.85	1,492.00															52,773.33
0301430002	TECLE 2 Ton TRIPODE	ha	61.3268	11.19	686.58																		686.58
0301430003	TECLE 5 Ton, INC. TRIPODE	ha	32.2619	70.87	2,286.40							42.42		644.16									2,286.40
0301440005	DOBLADORA DE TUBO PIERRO	hm	52.8373	18.81	994.20							425.81		454.28									994.20
0301500001	MOVILIZACION Y DESMOVILIZACION	ab	1.0183	42,983.00	43,747.83	43,747.83																	43,747.83
0303010023	DESMANTELAMIENTO DE ESTRUCTURAS PROVISIONALES	ab	1.0051	3,180.32	3,118.81										1,342.81	1,773.50							3,118.81
0304010003	TRANSPORTE DE MATERIALES	hm	3,087.4158	85.32	263,554.84	11,873.83	30,728.56	29,564.11	30,874.44	30,736.88	27,781.20	30,877.38	28,093.42	30,582.33	12,784.82								263,554.84
					2,198,854.00	63,127.35	234,258.38	532,831.82	125,998.72	287,124.03	200,884.91	161,581.30	61,851.68	277,450.84	215,033.35								2,198,854.00

000131

 CONSORCIO MARITIMO DEL NORTE	CONSORCIO MARÍTIMO DEL NORTE		
	MEJORAMIENTO Y RECUPERACION DE LOS SERVICIOS DEL DESEMBARCADERO PESQUERO ARTESANAL DE SUPE, DISTRITO DE SUPE PUERTO, PROVINCIA DE BARRANCA, REGIÓN LIMA		
	Tipo de Documento	N°	Mes
Valorización	17	Enero 2019	31/01/2018

VII. CONTROL Y PREVENCIÓN DE RIESGOS (SEGURIDAD)

 CONSORCIO MARÍTIMO DEL NORTE	CONSORCIO MARÍTIMO DEL NORTE			
	INFORME DE SSOMA			
	Tipo de Documento	Mes	Fecha	Revisión
Informe	Enero	31/01/2019	00	

CONTENIDO

1. ANTECEDENTES:
2. GESTION EN SALUD OCUPACIONAL:
 - 2.1. EXAMENES OCUPACIONALES
3. CHARLAS DE SEGURIDAD:
 - 3.1. CHARLAS DE INDUCCION
 - 3.2. CHARLAS DE INICIO DE JORNADA
 - 3.3. CAPACITACION EN USO DE EQUIPOS DE PROTECCION PERSONAL EN OBRAS CIVILES
 - 3.4. CAPACITACION EN MANEJO Y CONTROL DE EMISIONES GASEOSAS
4. SEGURIDAD EN LA EJECUCION DE OBRA:
 - 4.1. EXCAVACION CON MAQUINA
 - 4.2. DEMOLICION
 - 4.3. COMPACTACION
 - 4.4. HABILITADO Y COLOCADO DE ACERO
 - 4.5. ENCOFRADO Y DEENCOFRADO
 - 4.6. VACIADO DE CONCRETO
 - 4.7. ALBAÑILERIA / TARRAJEO / ENCHAPE DE CERAMICO
5. INSPECCIONES:
 - 5.1. INSTALACIONES
 - 5.2. EXTINTORES Y BOTIQUINES
 - 5.3. AREA OPERATIVA - OBRA

ANEXOS:

1. ANEXO 1.
 - Índice.
 - Horas hombre.
 - Capacitación.
 - Estadísticas.
 - Reporte de incidentes.
 - Resumen de gestión.
 - Conclusiones.
 - Relación de personal – Categoría – HH – HM
 - Check de equipos y maquinarias
2. ANEXO 2.
 - Exámenes médicos pre ocupacionales.
 - Seguro complementario de Trabajo de Riesgo.
 - Registros de charlas de Inducción Trabajador Nuevo.
 - Registros de charlas de Inicio de Jornada.
 - Registros de capacitaciones.
 - Registros de AST.
 - Registros de Permiso de Alto Riesgo.
 - Check List.
 - Inspecciones.
 - Entrega de Epp's.

CONSORCIO MARÍTIMO DEL NORTE
DESEMBARCADERO ARTESANAL DE SUPE

Franklin Alonso Mejía Acosta
ING. SES. Y MEDIO AMBIENTE
CIP. 45497

CONSORCIO MARÍTIMO DEL NORTE
DESEMBARCADERO ARTESANAL DE SUPE

DANIEL JOAQUÍN TORALES VIVI IC
RESIDENTE DE OBRA
REG. CIP N° 98098

 CONSORCIO MARÍTIMO DEL NORTE	CONSORCIO MARÍTIMO DEL NORTE			
	INFORME DE SSOMA			
	Tipo de Documento	Mes	Fecha	Revisión
Informe	Enero	31/01/2019	00	

INFORME DE SEGURIDAD, SALUD Y MEDIO AMBIENTE

1. ANTECEDENTES:

En este mes de enero se continuaron con las actividades de la obra: "Mejoramiento y Recuperación de los Servicios del Desembarcadero Artesanal de Supe, Distrito de Supe Muelle, Provincia de Barranca, Región Lima" .

De acuerdo al plan de seguridad, salud y medio ambiente, se programaron las actividades como exámenes de salud ocupacional, Inducción al trabajador nuevo, inclusión en el SCTR, etc.

En este mes de enero se ejecutaron las siguientes partidas del contrato:

- EXCAVACION CON MAQUINA
- DEMOLICION
- COMPACTACION
- HABILITACION Y COLOCADO DE ACERO
- ENCOFRADO Y DESENCOFRADO
- VACIADO DE CONCRETO
- ALBAÑILERIA / TARRAJEO

2. GESTION EN SALUD OCUPACIONAL:

2.1. EXAMENES OCUPACIONALES

De acuerdo con la RM 312-2011 MINSA – Protocolos de Exámenes Médico Ocupacionales, se llevó a todos los postulantes a ingresar a trabajar este mes para ser evaluados por clínicas ocupacionales para el puesto al que postulaban; siendo contratados aquellos que no presentaban ninguna deficiencia de salud para dicho puesto.

3. CHARLAS DE SEGURIDAD:

3.1. CHARLAS DE INDUCCION

Se procedió a dar las charlas de inducción para trabajador nuevo, según fueron ingresando, conteniendo los siguientes temas:

1. Introducción, bienvenida y presentación.
2. Legislación nacional en seguridad.
3. Difusión y explicación de la Política de Seguridad, Salud y Medio Ambiente.
4. Organigrama del Proyecto.
5. Obligación de los trabajadores.
6. Plan de Seguridad de la Obra.
7. Plan de Respuesta ante Emergencia.

CONSORCIO MARÍTIMO DEL NORTE
DESEMBARCADERO ARTESANAL DE SUPE

Franklin Alfonso Mejía Acosta
ING. SEG. Y MEDIO AMBIENTE
CIP. 45497

CONSORCIO MARÍTIMO DEL NORTE
DESEMBARCADERO ARTESANAL DE SUPE
Daniel Joaquín Morales Vivañico
DANIEL JOAQUÍN MORALES VIVANICO
RESIDENTE DE OBRA
REG. CIP N° 98098

 CONSORCIO MARÍTIMO DEL NORTE	CONSORCIO MARÍTIMO DEL NORTE			
	INFORME DE SSOMA			
	Tipo de Documento	Mes	Fecha	Revisión
Informe	Enero	31/01/2019	00	

8. Procedimientos de Trabajo.
9. Análisis de Seguridad de Trabajo (A.S.T.).
10. Reunión de inicio de jornada.
11. Equipos de Protección Personal y Colectiva.
12. Orden y Limpieza en las zonas de trabajo.
13. Identificación de Peligros y Evaluación de Riesgos.
14. Acto y Condición subestándar.
15. Accidente, Incidente y Enfermedad Ocupacional.
16. Causa de los accidentes e incidentes.
17. Investigación y Reporte de Accidentes e Incidentes.
18. Primeros Auxilios.



CHARLAS DE INDUCCION AL TRABAJADOR NUEVO

3.2. CHARLAS DE INICIO DE JORNADA:

La asistencia a esta charla de inducción se encuentra debidamente registradas para su revisión.

Las charlas de seguridad diarias antes de empezar las labores empiezan a las 7:15 hasta las 7:30 am. y este mes se expusieron los siguientes temas:

CONSORCIO MARÍTIMO DEL NORTE
DESEMBARCADEO ARTESANAL DE SUPE

Franklin Alfonso Mejía Acosta
ING. S.B. Y MEDIO AMBIENTE.
CIP. 45497

CONSORCIO MARÍTIMO DEL NORTE
DESEMBARCADEO ARTESANAL DE SUPE

Daniel Joaquín Morales Vivanco
RESIDENTE DE OBRA
REG. CIP N° 98098

 CONSORCIO MARÍTIMO DEL NORTE	CONSORCIO MARÍTIMO DEL NORTE			
	INFORME DE SSOMA			
	Tipo de Documento	Mes	Fecha	Revisión
	Informe	Enero	31/01/2019	00

PROGRAMACION DE CHARLAS DIARIAS DE INICIO DE JORNADA DEL MES DE ENERO 2019:

SEMANA	LUNES	MARTES	MIERCOLES	JUEVES	VIERNES	SABADO
Del 31Dic al 06Ene	Que hacer en caso de accidente grave	Piense primero y evite accidentes	Uso de bloqueador solar	Dormir bien es importante para tu salud	Uso seguro del martillo	La seguridad general es responsabilidad de todos
Del 07 al 13Ene	La conservación del agua	Diez factores humanos que causan accidentes	Por qué tenemos un programa de seguridad	Los accidentes y los casi-accidentes son advertencias	Los accidentes no son casuales	Objetos que caen
Del 14 al 20Ene	Carritos manuales y de motor	Aerosoles	Cuidémonos del sol	Uso seguro del arco de sierra	Uso seguro de la pala	Manipulación manual de carga
Del 21 al 27Ene	Estrés laboral	Prevención de trastornos musculoesqueléticos	Uso seguro del esmeril angular	Uso seguro del taladro eléctrico	Uso seguro del martillo	Recomendación para el uso de pinturas y pegamentos
Del 28Ene al 03Feb	Quemaduras de sol	Etiquetas de seguridad de los productos químicos	Seguridad al pintar	Reporte de accidentes	Procedimiento de emergencia - planes de acción/entrenamiento	Procedimiento de emergencia - sistemas de alarma



CHARLA DE INICIO DE JORNADA

CONSORCIO MARÍTIMO DEL NORTE
DESEMBARCADERO ARTESANAL DE SUPE

Franklin Alonso Mejía Acosta
ING. SES. Y MEDIO AMBIENTE
CIP. 45497

CONSORCIO MARÍTIMO DEL NORTE
DESEMBARCADERO ARTESANAL DE SUPE

DANIEL JOAQUÍN MORALES VIVI CO
RESIDENTE DE OBRA
REG. CIP N° 98098

 CONSORCIO MARITIMO DEL NORTE	CONSORCIO MARÍTIMO DEL NORTE			
	INFORME DE SSOMA			
	Tipo de Documento	Mes	Fecha	Revisión
	Informe	Enero	31/01/2019	00



DINAMICA EN LA CHARLA DE INICIO DE JORNADA

3.3. CAPACITACION EN USO DE EQUIPOS DE PROTECCION PERSONAL EN OBRAS CIVILES:
 De acuerdo al programa de Seguridad, Salud Ocupacional y Medio Ambiente se desarrolló la capacitación en Uso de Equipos de Protección Personal el 24 de enero a las 7:00 hrs, a cargo del Ing. Franklin Mejía Acosta, con CIP N° 45497.



CAPACITACION EN EQUIPOS DE PROTECCION PERSONAL EN OBRAS CIVILES

CONSORCIO MARITIMO DEL NORTE
 DESEMBARCADERO ARTESANAL DE SUPE

Franklin Alfonso Mejía Acosta
 ING. SEG. Y MEDIO AMBIENTE
 CIP. 45497

DANIEL JOAQUÍN MORALES VIVAS
 RESIDENTE DE OBRA
 REG. CIP N° 98098

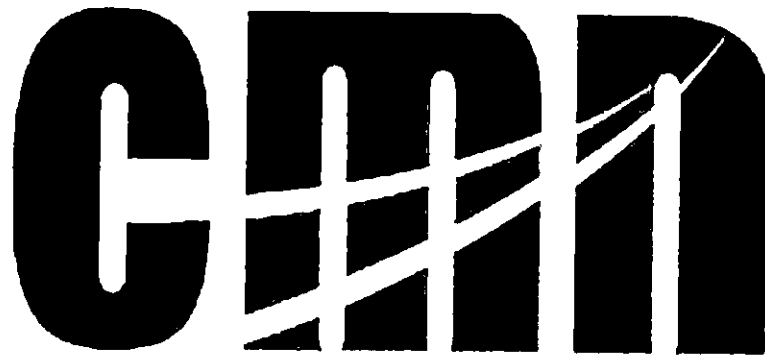

CONSORCIO MARITIMO DEL NORTE

02. SCTR

Pacífico EPS**Pacífico Seguros**

San Isidro, 28 de Diciembre del 2018

CONSTANCIA N° 3077467

Señores
CONSORCIO MARITIMO DEL NORTE
 Presente.-

Ref.: **SEGURO COMPLEMENTARIO DE TRABAJO DE RIESGO – SALUD Y PENSION**

Estimados Señores:

Por medio del presente dejamos constancia que su representada ha incluido la cobertura del Seguro Complementario de Trabajo de Riesgo para el periodo 01 de Enero del 2019 al 31 de Enero del 2019 correspondiente a:

CONTRATO N° **83448** en SALUD y,
POLIZA N° **62057462** en PENSION

para la siguiente relación de trabajadores declarados por vuestra empresa.

Proyecto/Obra:

N°	APELLIDOS Y NOMBRES	NRO. DOCUMENTO	INICIO DE COBERTURA
000001	ACOSTA DE LA CRUZ EFRAIN	32904567	01 de Enero del 2019
000002	AMAYA VILLENA HENRY RAMON	33264710	01 de Enero del 2019
000003	AQUINO VILCA JULIO VIDAL	41756501	01 de Enero del 2019
000004	BERNABE COSTILLA CORNELIO VILCA	43354422	01 de Enero del 2019
000005	CABELLO BRAVO SAMUEL CIRO	32730189	01 de Enero del 2019
000006	CALERO CARBAJAL GLODOALDO HECTOR	15702953	01 de Enero del 2019
000007	CALLAMPOMA ESTRADA OSORIO WILLAIM	45815423	01 de Enero del 2019
000008	CHURA CUTIPA SIPRIANO VICTOR	00491322	01 de Enero del 2019
000009	CRUZ BAZAN GILBERTO ELEAZAR	42509324	01 de Enero del 2019
000010	DELGADO CUEVA CRISTIAN WILFREDO	80283814	01 de Enero del 2019
000011	ESCALANTE PEREZ CHRISTOPHER JOSE	46075491	01 de Enero del 2019
000012	FASABI SHUPINGAHUA PAUL	75834892	01 de Enero del 2019
000013	GALINDO VEGA BRAYAN MICHAEL	72422711	01 de Enero del 2019
000014	GENEBROSO FLORES FIDEL ANGEL	40006826	01 de Enero del 2019
000015	GENEBROSO FLORES PAULINO CLAUDIO	15623205	01 de Enero del 2019
000016	GONZALES CARHUAJULCA LUIS CARLOS	43978979	01 de Enero del 2019
000017	GONZALES MACHACCA JOVENIL	48288638	01 de Enero del 2019

Pacífico EPS**Pacífico Seguros**

000018	GONZALES REYES YONFER FELIX	48084141	01 de Enero del 2019
000019	GUADALUPE SANCHEZ BUENAVENTURA	09000045	01 de Enero del 2019
000020	GUTIERREZ MONTES ALEJANDRO	44777987	01 de Enero del 2019
000021	GUTIERREZ MONTES ERENESTO	47758628	01 de Enero del 2019
000022	HUAMAN SOTOMAYOR GREGORIO	40016313	01 de Enero del 2019
000023	MANOSALVA URIARTE JENER IVAN	40983427	01 de Enero del 2019
000024	MEJIA ACOSTA FRANKLIN ALFONSO	32762157	01 de Enero del 2019
000025	MENDOZA CERQUERA ORLANDO	40018323	01 de Enero del 2019
000026	MEZA JARA JOSE CARLOS	80271328	01 de Enero del 2019
000027	MORALES CURI HAROLD ENDREY	70913009	01 de Enero del 2019
000028	MORALES VIVANCO DANIEL JOAQUIN	25595900	01 de Enero del 2019
000029	NOBERTO TITO JOSE LUIS	41775751	01 de Enero del 2019
000030	ORTECHO CLAVO CHRISTIAN BORIS	46407431	01 de Enero del 2019
000031	OSTOS MUÑOZ TERCENIO HETOR	15853544	01 de Enero del 2019
000032	PALOMARES SANCHEZ NELSON ALBERTO	15732907	01 de Enero del 2019
000033	PERALES ZEVALLOS NOE MAXIMO	44505979	01 de Enero del 2019
000034	PEREZ VASQUEZ DANIEL	42136609	01 de Enero del 2019
000035	RAFFO GONZALES JOSE LUIS	42687094	01 de Enero del 2019
000036	REYES TORREJON VICTOR RAUL	25763183	01 de Enero del 2019
000037	RICALDI RIMACHI ENRIQUE DANIEL	47804312	01 de Enero del 2019
000038	RIVERA SANCHEZ CARLOS ARCADIO	46538463	01 de Enero del 2019
000039	RIVERA SOTOMAYOR LUCIANO	10064683	01 de Enero del 2019
000040	RODRIGUEZ CHUMBES ANGEL ARTURO	41942549	01 de Enero del 2019
000041	SAAVEDRA CORTEZ RHOLY JOHNSTONE	42139151	01 de Enero del 2019
000042	SANCHEZ LOPEZ LUIS MIGUEL	44855504	01 de Enero del 2019
000043	SOTO JARA ELVIS KLEINER	15447991	01 de Enero del 2019
000044	SOTO JARA JORGE LUIS	45528371	01 de Enero del 2019
000045	TRUJILLO AVALOS HENRRY	47626241	01 de Enero del 2019
000046	TUCTO GONZALES JULER ANATOLIO	42126342	01 de Enero del 2019
000047	VALVERDE OSORIO OBSTAQUIO AGAPE	32763872	01 de Enero del 2019
000048	VERA CASTAÑEDA LUIS	42517924	01 de Enero del 2019

Sin otro particular , quedamos de ustedes

Atentamente,

Pacífico EPS

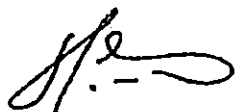

CARLOS SILES
GERENTE

Pacífico Seguros



ÁNGEL ARMIJO HIDALGO
GERENTE

Pacífico EPS**Pacífico Seguros**

San Isidro, 02 de Enero del 2019

CONSTANCIA N° 3081164

Señores
CONSORCIO MARITIMO DEL NORTE
 Presente.-

Ref.: **SEGURO COMPLEMENTARIO DE TRABAJO DE RIESGO – SALUD Y PENSION**

Estimados Señores:

Por medio del presente dejamos constancia que su representada ha incluido la cobertura del Seguro Complementario de Trabajo de Riesgo para el periodo 01 de Enero del 2019 al 31 de Enero del 2019 correspondiente a:

CONTRATO N° 83448 en SALUD y,
POLIZA N° 62057462 en PENSION

para la siguiente relación de trabajadores declarados por vuestra empresa.

Proyecto/Obra:

N°	APELLIDOS Y NOMBRES	NRO. DOCUMENTO	INICIO DE COBERTURA
000001	MONTECINOS AVILA CAMILO	42324961	01 de Enero del 2019
000002	RIOJAS AGURTO JESUS	80283697	01 de Enero del 2019
000003	SANTILLAN QUIROZ JULIO	18845643	01 de Enero del 2019

Sin otro particular , quedamos de ustedes

Atentamente,

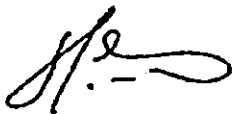

CARLOS SILES
 GERENTE



ANGEL ARMIJO HIDALGO
 GERENTE

Pacífico EPS**Pacífico Seguros**

San Isidro, 24 de Enero del 2019

CONSTANCIA N° 3098581

Señores
CONSORCIO MARITIMO DEL NORTE
 Presente.-

Ref.: **SEGURO COMPLEMENTARIO DE TRABAJO DE RIESGO – SALUD Y PENSION**

Estimados Señores:

Por medio del presente dejamos constancia que su representada ha incluido la cobertura del Seguro Complementario de Trabajo de Riesgo para el periodo 01 de Enero del 2019 al 31 de Enero del 2019 correspondiente a:

CONTRATO N° **83448** en SALUD y,
POLIZA N° **62057462** en PENSION

para la siguiente relación de trabajadores declarados por vuestra empresa.

Proyecto/Obra:

N°	APELLIDOS Y NOMBRES	NRO. DOCUMENTO	INICIO DE COBERTURA
000001	BERECHE GONZALES NILL ERICXON	49986508	01 de Enero del 2019
000002	CELESTINO DURAN FRANK DAVID	77025343	01 de Enero del 2019
000003	CISNEROS BALLONA MAXINO ALNIBAR	25799043	01 de Enero del 2019
000004	CORTHON FERNANDEZ OSCAR EDUARDO	41576200	01 de Enero del 2019
000005	GARCIA CASIMIRO GUIDO	06857676	01 de Enero del 2019
000006	MORALES PISCOYA PEDRO	17555912	01 de Enero del 2019
000007	OBREGON TREJO CRISTHIAN RONALD	72535185	01 de Enero del 2019
000008	OLORTEGUI MAGUIÑO RALL JUNIOR	43828821	01 de Enero del 2019
000009	SALAS AMACIFUEN REITER	40915271	01 de Enero del 2019

Sin otro particular , quedamos de ustedes

Atentamente,

Pacífico EPS



CARLOS SILES
GERENTE

Pacífico Seguros

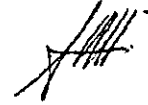

ANGEL ARMIÑO HIDALGO
GERENTE

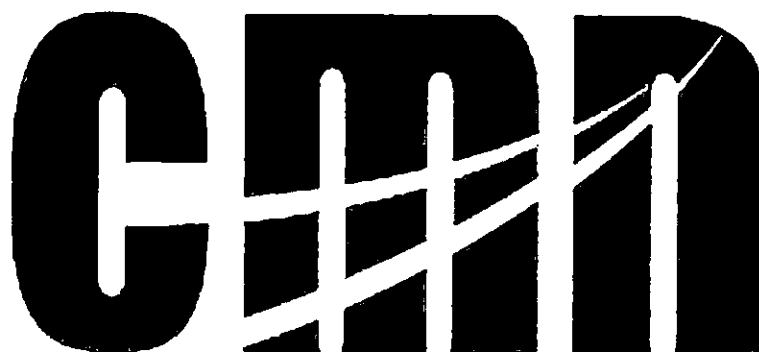

CONSORCIO MARITIMO DEL NORTE

03. INDUCCION



SISTEMA DE GESTIÓN DE SEGURIDAD Y SALUD EN EL TRABAJO

CONTROL DE ASISTENCIA

Código: SSOMA-FT-42
 Revisión: 00
 Fecha: 20/09/2017
 Página: 1/1

OBRA: Mejoramiento y Recuperación de los Servicios del DPA Supc N° REGISTRO:

DATOS DEL EMPLEADOR

RAZÓN SOCIAL O DENOMINACIÓN SOCIAL	RUC	DOMICILIO (Dirección, distrito, departamento, provincia)	ACTIVIDAD ECONÓMICA	N° DE TRABAJADORES EN EL CENTRO LABORAL
Consortio Marítimo del Norte	20602379320	Calle Vizcaya 187, San Luis - Lima	Construcción	

TIPO DE EVENTO (MARCAR CON X)

INDUCCION SIMULACRO DE EMERGENCIA CAPACITACIÓN
 ENTRENAMIENTO CHARLA DE INICIO DE JORNADA OTROS

TEMAS TRATADOS

INDUCCION DE TRABAJADOR NUEVO

FECHA	<u>07/01/2019</u>	NUMERO DE CONVOCADOS	<u>3</u>
HORA DE INICIO	<u>8:00</u>	NUMERO DE PARTICIPANTES	<u>2</u>
TIEMPO DE DURACIÓN	<u>2 hrs</u>	NOMBRE DEL EXPOSITOR	<u>F. MEJIA</u>
		FIRMA DEL EXPOSITOR	<u>[Firma]</u>

NRO.	APELLIDOS Y NOMBRE DE LOS PARTICIPANTES	DNI	AREA	EMPRESA	FIRMA	OBSERVACIONES
1	<u>HUMANO POMA HELMINIO</u>	<u>20032406</u>	<u>Electrico</u>	<u>CMN</u>	<u>[Firma]</u>	
2	<u>Victor cobarrubias</u>	<u>05953293</u>	<u>ALBAZ</u>	<u>CMN</u>	<u>[Firma]</u>	
3						
4						
5						
6						
7						
8						
9						
10						
11						
12						
13						
14						
15						
16						
17						
18						
19						
20						

RESPONSABLE DEL REGISTRO

Nombre:	<u>FRANKLIN A. MEJIA ACOSTA</u>
Cargo:	<u>ING. SSOMA</u>
Fecha:	<u>07/01/2019</u>
Firma:	<u>[Firma]</u>



SISTEMA DE GESTIÓN DE SEGURIDAD Y SALUD EN EL TRABAJO

Código: SSOMA-FT-42
 Revisión: 00
 Fecha: 20/09/2017
 Página: 1/1

CONTROL DE ASISTENCIA

OBRA: Mejoramiento y Recuperación de los Servicios del DPA Supe

N° REGISTRO:

DATOS DEL EMPLEADOR

RAZÓN SOCIAL O DENOMINACIÓN SOCIAL	RUC	DOMICILIO (Dirección, distrito, departamento, provincia)	ACTIVIDAD ECONÓMICA	N° DE TRABAJADORES EN EL CENTRO LABORAL
Consortio Marítima del Norte	20602379320	Calle Vizcaya 187. San Luis - Lima	Construcción	

TIPO DE EVENTO (MARCAR CON X)

INDUCCIÓN SIMULACRO DE EMERGENCIA CAPACITACIÓN
 ENTRENAMIENTO CHARLA DE INICIO DE JORNADA OTROS

TEMAS TRATADOS

INDUCCION TRABAJADOR NUEVO

FECHA 18/01/2019. NUMERO DE CONVOCADOS 5
 HORA DE INICIO 08:00 NUMERO DE PARTICIPANTES 5
 TIEMPO DE DURACIÓN 02 HORAS NOMBRE DEL EXPOSITOR F. MEJIA
 FIRMA DEL EXPOSITOR [Firma]

NRO.	APELLIDOS Y NOMBRE DE LOS PARTICIPANTES	DNI	AREA	EMPRESA	FIRMA	OBSERVACIONES
1	Alvarez Gilronio javier	42317710	Ayuda	CMN	[Firma]	
2	Parras Topio Ligardo Celso	10962757	Asistencia	CM-N	[Firma]	
3	Olivero Maco chales	44404639	operario	CMN	[Firma]	
4	Braña G. Miguel, A.	11.160723	Ayuda	CMN	[Firma]	
5	Alvarez Gilronio J. Paul.	90633355	operario	CMN	[Firma]	
6						
7						
8						
9						
10						
11						
12						
13						
14						
15						
16						
17						
18						
19						
20						

RESPONSABLE DEL REGISTRO

Nombre: FRANKLIN A. MEJIA ACOSTA
 Cargo: ING. SSOMA
 Fecha: 18/01/2019
 Firma: [Firma]



SISTEMA DE GESTIÓN DE SEGURIDAD Y SALUD EN EL TRABAJO

Código: SSOMA-FT-42

Revisión: 00

Fecha: 2009/2017

Página: 1/1

CONTROL DE ASISTENCIA

OPBA: Mejoramiento y Recuperación de los Servicios del DTA Supa

Nº REGISTRO:

DATOS DEL EMPLEADOR

RAZÓN SOCIAL O DENOMINACIÓN SOCIAL	RUC	DOMICILIO (Dirección, distrito, departamento, provincia)	ACTIVIDAD ECONÓMICA	Nº DE TRABAJADORES EN EL CENTRO LABORAL
Consorcio Marítimo del Norte	20602379320	Calle Vizcaya 187. San Luis - Lima	Construcción	

TIPO DE EVENTO (MARCAR CON X)

INDUCCION <input checked="" type="checkbox"/>	SIMULACRO DE EMERGENCIA <input type="checkbox"/>	CAPACITACIÓN <input type="checkbox"/>
ENTRENAMIENTO <input type="checkbox"/>	CHARLA DE INICIO DE JORNADA <input checked="" type="checkbox"/>	OTROS <input type="checkbox"/>

TEMAS TRATADOS

INDUCCIÓN N.º TRABAJADOR NUEVO

FECHA: 19/01/19	NUMERO DE CONVOCADOS: 17
HORA DE INICIO: 8:00 AM	NUMERO DE PARTICIPANTES: 17
TIEMPO DE DURACIÓN: 2 HORAS	NOMBRE DEL EXPOSITOR: F. MEJIA
	FIRMA DEL EXPOSITOR: <i>[Signature]</i>

NRO.	APELLIDOS Y NOMBRE DE LOS PARTICIPANTES	DNI	AREA	EMPRESA	FIRMA	OBSERVACIONES
+ ⊕	GASPAR Salome Jose Luis	75508876	Operario.	CMN	<i>[Signature]</i>	
+ ⊕	GASPAR MEZA Anelio	19942564	Operario	CMN	<i>[Signature]</i>	
- ⊕	BACO OREMANO JUAN B.	19942797	Operario	CMN	<i>[Signature]</i>	
+ ⊕	MONTES GUILLEN ALBERTO	19632553	op.	CMN	<i>[Signature]</i>	
+ ⊕	GASPAR MEZA JUAN P.	19940529	op.	CMN	<i>[Signature]</i>	
+ ⊕	Abad Buiton Nicolas Guido	20699793	op.	CMN	<i>[Signature]</i>	
+ ⊕	BARAY AYWA EVER	77472044	ope	CMN	<i>[Signature]</i>	
+ ⊕	DE LA CRUZ SOTO FRANK	70083602	MASSTRO	CMN	<i>[Signature]</i>	
+ ⊕	SWACHE LAZA MICHAEL	71390539	op	CMN	<i>[Signature]</i>	
+ ⊕	REYNOSO SOLLA JUBENAL	43056147	OP.	CMN	<i>[Signature]</i>	
- ⊕	ALVAREZ PALCAZ MARCO	41484630	peon	CMN	<i>[Signature]</i>	
+ ⊕	Guanqui Yguino	10631481	"f"	CMN	<i>[Signature]</i>	
+ ⊕	LENER AVILA MEZA	47180977	OF	CMN	<i>[Signature]</i>	
+ ⊕	Lino claudia Juan	47842722	peon	CMN	<i>[Signature]</i>	
+ ⊕	Presentación Tineo Nicolas	45566393	Op.	CMN	<i>[Signature]</i>	
+ ⊕	Sosa Irma Zuniga	41690573	ope	CMN	<i>[Signature]</i>	
+ ⊕	CANU VILLOPUEZ SANCOS	4190240	Sonos	CMN	<i>[Signature]</i>	

RESPONSABLE DEL REGISTRO

Nombre:	FRANKLIN A. MEJIA ACOSTA
Cargo:	ING. SSOMA
Fecha:	19/01/19
Firma:	<i>[Signature]</i>



SISTEMA DE GESTIÓN DE SEGURIDAD Y SALUD EN EL TRABAJO

Código: SSOMA-FT-42
 Revisión: 00
 Fecha: 20/09/2017
 Página: 1/1

CONTROL DE ASISTENCIA

OBRA: Mejoramiento y Recuperación de los Servicios del DPA, Supa N° REGISTRO:

DATOS DEL EMPLEADOR

RAZÓN SOCIAL O DENOMINACIÓN SOCIAL	RUC	DOMICILIO (Dirección, distrito, departamento, provincia)	ACTIVIDAD ECONÓMICA	N° DE TRABAJADORES EN EL CENTRO LABORAL
Consortio Marítimo del Norte	20602379320	Calle Vizcaya 187, San Luis - Lima	Construcción	

TIPO DE EVENTO (MARCAR CON X)

INDUCCIÓN SIMULACRO DE EMERGENCIA CAPACITACIÓN
 ENTRENAMIENTO CHARLA DE INICIO DE JORNADA OTROS

TEMAS TRATADOS

INDUCCION TRABAJADOR NUEVO

FECHA: 23/01/2019 NUMERO DE CONVOCADOS: 9
 HORA DE INICIO: 8:00 AM NUMERO DE PARTICIPANTES: 9
 TIEMPO DE DURACIÓN: 2 HORAS NOMBRE DEL EXPOSITOR: F. MEJÍA
 FIRMA DEL EXPOSITOR: *[Firma]*

NRO.	APELLIDOS Y NOMBRE DE LOS PARTICIPANTES	DNI	AREA	EMPRESA	FIRMA	OBSERVACIONES
1	SALAS ANACIBU REITA	40915271		CMN	<i>[Firma]</i>	
2	Chaga Trejo Carlos Rocio	72595183		CMN	<i>[Firma]</i>	
3	CISNEROS BALLONA M. A	25771043		CMN	<i>[Firma]</i>	
4	RONCIGUIZ CHIQUA Sula	4250016		CMN	<i>[Firma]</i>	
5	MAROLA PERCOTA Pelayo	1755911		CMN	<i>[Firma]</i>	
6	Celestino Duan Frank David	77025345		CMN	<i>[Firma]</i>	
7	BEREHE Gonzalez Nill	99986508		CMN	<i>[Firma]</i>	
8	DE LA CRUZ ATENCIO M	21093564		CMN	<i>[Firma]</i>	
9	Maximo Peter Cimara Alba	40301597		CMN	<i>[Firma]</i>	
10						
11						
12						
13						
14						
15						
16						
17						
18						
19						
20						

RESPONSABLE DEL REGISTRO

Nombre: FRANKLIN A. MEJIA ACOSTA
 Cargo: ING. SSOMA
 Fecha: 23-01-2019
 Firma: *[Firma]*

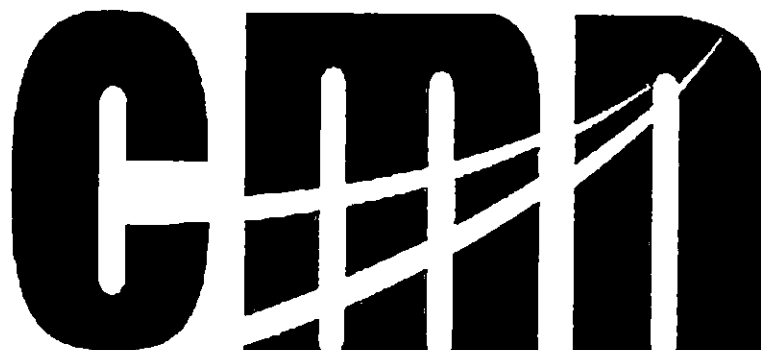

CONSORCIO MARITIMO DEL NORTE

**04. CHARLAS INICIO
JORNADA**



SISTEMA DE GESTIÓN DE SEGURIDAD Y SALUD EN EL TRABAJO

CONTROL DE ASISTENCIA

Código: CCOMA-FI-42
 Revisión: 00
 Fecha: 20/06/2017
 Página: 1/1

OBRA: Mejoramiento y Recuperación de los Servicios del DPA Supe

N° REGISTRO:

DATOS DEL EMPLEADOR			
RAZÓN SOCIAL O DENOMINACIÓN SOCIAL	RUC	DOMICILIO (Dirección, distrito, departamento, provincia)	ACTIVIDAD ECONÓMICA
Consortio Marítimo del Norte	20602379320	Calle Vecaya 167 San Luis - Lima	Construcción
			N° DE TRABAJADORES DEL STAFF
			14

INDUCCIÓN TIPO DE EVENTO (MARCAR CON X)

ENTRENAMIENTO SIMULACRO DE EMERGENCIA CAPACITACION

CHARLA DE INICIO DE JORNADA OTROS

TEMAS TRATADOS

USO SEGURO DEL MARTILLO

FECHA: 04/01/2019

HORA DE INICIO: 07:15:00 a.m.

TIEMPO DE DURACIÓN: 15 MINUTOS

NUMERO DE CONVOCADOS: 14

NUMERO DE PARTICIPANTES: 11

NOMBRE DEL EXPOSITOR: F. MEJÍA

FIRMA DEL EXPOSITOR: *[Signature]*

N°	APELLIDOS Y NOMBRE DE LOS PARTICIPANTES	DNI	AREA	EMPRESA	FIRMA	OBSERVACIONES
1	MORALES VIVANCO DANIEL JOAQUIN	25556900	RESIDENTE	CMN	<i>[Signature]</i>	
2	VERA GASTAÑEDA, LUIS MIGUEL	42517324	ING ASISTENTE	CMN	<i>[Signature]</i>	
3	MEJIA ACOSTA, FRANKLIN ALFONSO	32762157	ING SSOMA	CMN	<i>[Signature]</i>	
4	MORALES CURI, HAROLD ANDREY	70813709	ASISTENTE TEC	CMN	<i>[Signature]</i>	
5	ESCALANTE PEREZ, CHRISTOPHER JOSE	46075491	ING PRODUCCION	CMN	<i>[Signature]</i>	
6	GUADALUPE SANCHEZ BUENAVENTURA	09000045	ADMINISTRADO	CMN	<i>[Signature]</i>	
7	AQUINO VILCA, JULIO VIDAL	41756501	ALMACENERO	CMN	<i>[Signature]</i>	
8	CRUZ BAZAN, GILBERTO	42503324	CONDUCTOR	CMN	<i>[Signature]</i>	
9	GALINDO VEGA, BRAYAN MICHAEL	72422711	ING CALIDAD	CMN	<i>[Signature]</i>	
10	MEYER TORREJON, RAUL	25763183	TOPOGRAFO	CMN	<i>[Signature]</i>	
11	PIGALDI RIMACHI, ENRIQUE DANIEL	47804312	ING ARQVO	CMN	<i>[Signature]</i>	
12	TRUJILLO AYALOS HENRRY AURELIO	47626241	ALMACENERO	CMN	<i>[Signature]</i>	
13	RIDMAS ACURTO, JESUS	80293607	COORDINADOR	CMN	<i>[Signature]</i>	
14	SANTILLAN QUIROZ, JULIO	18845643	SANITARIO	CMN	<i>[Signature]</i>	
15						
16						
17						
18						
19						
20						

RESPONSABLE DEL REGISTRO

Nombre: FRANKLIN A. MEJIA ACOSTA

Cargo: ING. SSOMA

Fecha: 04/01/2019

Firma: *[Signature]*



SISTEMA DE GESTIÓN DE SEGURIDAD Y SALUD EN EL TRABAJO

CONTROL DE ASISTENCIA

Código OSOIMA: 1
 Revisión 00
 Fecha 2000-2017
 Página 1/1

000110

OBRA: Mejoramiento y Recuperación de los Servicios del DPA Supe

N° REGISTRO:

DATOS DEL EMPLEADOR

RAZÓN SOCIAL O DENOMINACIÓN SOCIAL	RUC	DOMICILIO (Dirección, distrito, departamento, provincia)	ACTIVIDAD ECONÓMICA	N° DE TRABAJADORES EN EL CENTRO LABORAL
Consortio Marino del Norte	20602379320	Calle Vizcaya 167 San Luis - Lima	Construcción	

TIPO DE EVENTO (MARCAR CON X)

SIMULACIÓN DE EMERGENCIA CAPACITACIÓN
 ENTRENAMIENTO CHARLA DE INICIO DE JORNADA OTROS

TEMAS TRATADOS

USO SEGURO DEL MARTILLO

FECHA	<u>04/01/2019</u>	NUMERO DE CONVOCADOS	<u>23</u>
HORA DE INICIO	<u>07:15:00 a.m.</u>	NUMERO DE PARTICIPANTES	<u>23</u>
TIEMPO DE DURACIÓN	<u>15 MINUTOS</u>	NOMBRE DEL EXPOSITOR	<u>F. MEJÍA</u>
		FIRMA DEL EXPOSITOR	

N°	APELLIDOS Y NOMBRE DE LOS PARTICIPANTES	DNI	AREA	EMPRESA	FIRMA	OBSERVACIONES
1	ACOSTA DE LA CRUZ, EFPAIN	32204587	OPERARIO	CMN	—	
2	AMATA VILLENA, NELSON RAMON	33204110	OPERARIO	CMN	—	
3	PERIABE COSTILLA, CORNELIO VILCA	43954422	OFICIAL	CMN	—	
4	CABELLO BRAVO, SAMUEL CIRO	30730169	OPERARIO	CMN		
5	CALERO CARBAJAL, GODOALDO HECTOR	15702953	OPERARIO	CMN		
6	CALLAMFOMA ESTRADA, OSORIO	45815423	PEON	CMN	—	
7	CHUNA CUTIPA, SIDRIANO VICTOR	00401332	OFICIAL	CMN		
8	CISNEROS HERRERA, LIONEL HERNAN	43942826	OPERARIO	CMN	—	
9	DELGADO CUEVA, CRISTIAN	90263814	PEON	CMN		
10	FASABI SHUPINGAJUA, PAUL	75924892	PEON	CMN		
11	GENEBROZO FLORES, FIDEL ANGEL	40006829	OPERARIO	CMN		
12	GENEBROZO FLORES, PAULINO CLAUDIO	15623205	OFICIAL	CMN		
13	GONZALES CARUAJULCA, LUIS CARLOS	43978979	ELECTRICISTA	CMN	—	
14	GONZALES MACHACA, JUVENIL	48266638	OPERARIO	CMN		
15	GONZALES REYES YONFER	48931141	OPERARIO	CMN		
16	GUTIERREZ MONTES, ALEJANDRO	44777987	OPERARIO	CMN		
17	GUTIERREZ MONTES, ERNESTO	47763026	OPERARIO	CMN		
18	HUAMAN SOTOMAYOR, GREGORIO	40016313	OPERARIO	CMN		
19	LIVIA OLIVEROS, DAVID	44196494	OPERARIO	CMN	—	
20	MANGOSALVA URIARTE, JEKER IVAN	40083427	OFICIAL	CMN		

RESPONSABLE DEL REGISTRO

Nombre: **FRANKLIN A. MEJIA ACOSTA**
 Cargo: **ING. SSOMA**
 Fecha: 04/01/2019
 Firma:



SISTEMA DE GESTIÓN DE SEGURIDAD Y SALUD EN EL TRABAJO

000108

CONTROL DE ASISTENCIA

Código: SSCMA-1-4
Revisión: 00
Fecha: 20/06/2017
Página: 1/1

OBRA: Mejoramiento y Recuperación de los Servicios del DPA Supé

N° REGISTRO:

DATOS DEL EMPLEADOR

RAZÓN SOCIAL O DENOMINACIÓN SOCIAL	RUC	DOMICILIO (Dirección, distrito, departamento, provincia)	ACTIVIDAD ECONÓMICA	N° DE TRABAJADORES EN EL CENTRO LABORAL
Comercio Marítimo del Norte	20662379320	Calle Vecaya 187 San Luis - Lima	Construcción	

INDUCCIÓN
ENTRENAMIENTO

TIPO DE EVENTO (MARCAR CON X)

SIMULACRO DE EMERGENCIA
CHARLA DE INICIO DE JORNADA

CAPACITACIÓN
OTROS

TEMAS TRATADOS

FECHA

HORA DE INICIO 07:15:00 a.m

TIEMPO DE DURACIÓN 15 MINUTOS

NÚMERO DE CONVOCADOS

NÚMERO DE PARTICIPANTES

NOMBRE DEL EXPOSITOR

FIRMA DEL EXPOSITOR

F. MEJÍA

	APELLIDOS Y NOMBRE DE LOS PARTICIPANTES	DNI	AREA	EMPRESA	FIRMA	OBSERVACIONES
41	SAAVEDRA CORTEZ, RICHLY JHONSTON	42139151	OPERARIO	CMN		
42	SANCHEZ LOPEZ, LUIS MIGUEL	44855504	PEON	CMN		
43	SOTO JARA, ELVIS RIFINER	15447821	PEON	CMN	—	
44	SOTO JARA, JORGE LUIS	47528371	PEON	CMN	—	
45	TUFTO GONZALES, JULER	42128342	OPERARIO	CMN	—	
46	VALVERDE OSORIO, OBSTAQUIO AGAPE	32763872	OPERADOR G	CMN		
47						
48						
49						
50						
51						
52						
53						
54						
55						
56						
57						
58						
59						
60						

RESPONSABLE DEL REGISTRO

Nombre:

Cargo:

Fecha:

Firma:

FRANKLIN A. MEJIA ACOSTA

ING. SSOMA



Viernes, 04 de Enero del 2019.

USO SEGURO DEL MARTILLO

El martillo es una herramienta común en los talleres en el hogar y en nuestra obra para realizar los encofrados como demás usos que lo damos. Consta normalmente de una cabeza de acero y un mango de Madera, la superficie del mango deberá estar siempre limpia, sin pintura y que se adapte bien a la mano, el mango deberá estar bien encajado en la cabeza. En el mercado existen infinidad de modelos de martillos, lo normal sería tener uno de tamaño medio.

MEDIDAS DE SEGURIDAD

Un martillo de carpintero suele usarse para clavar [clavos], para embutir ciertos elementos (tacos, etc.), o para deformar piezas. Los [clavos] se deben clavar golpeando con la cabeza perpendicularmente, con la fuerza controlada para no dañar la pieza que claveteamos. También se utiliza para desclavar o desembalar cajones.

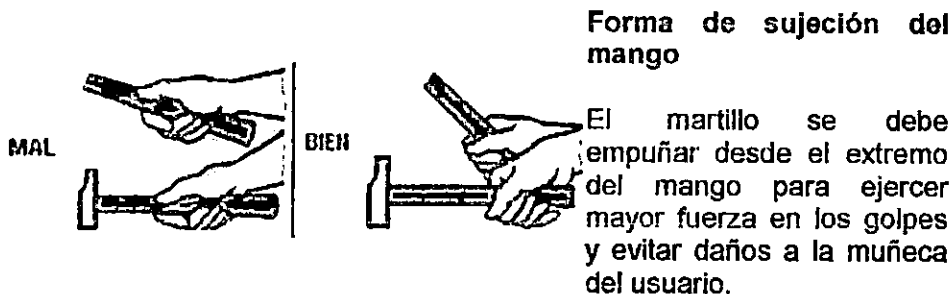

¡Atención con los dedos! A veces podemos golpearlos al no controlar la fuerza sobre un clavo. ¡Cuidado al golpear!. - Cuidado también de no tener el martillo mal apoyado en la mesa. Si se nos cae, puede golpearlos en los pies.
 - Siempre que el trabajo tenga riesgos para las manos se utilizarán guantes de protección adecuados al tipo de riesgo de que se trate.

El Martillo es una herramienta insustituible, es decir no se puede usar otra herramienta para clavar. Las uñas del martillo no deben usarse para ejercer palanca sobre clavos muy grandes, jamás se debe usar un martillo que tenga el mango suelto.- El martillo no debe usarse para cortar zunchos o alambres, recuerde que existe una herramienta para cada necesidad.

- Use anteojos de seguridad con protectores laterales siempre que trabaje con un martillo, cincel u otras herramientas de impacto.
 - Jamás golpee una llave de tuercas con un martillo u otro objeto, a menos que la herramienta haya sido diseñada para ser golpeada y este usando el martillo adecuado para hacerlo.

En el caso de tener que golpear clavos, éstos se deben sujetar por la cabeza y no por el extremo.



SISTEMA DE GESTIÓN DE SEGURIDAD Y SALUD EN EL TRABAJO

000106

CONTROL DE ASISTENCIA

Código SSC: 14712
Revisión: 00
Fecha: 2018/017
Páginas: 1/1

OBRA: Mejoramiento y Recuperación de los Servicios del DPA Supe

N° REGISTRO:

DATOS DEL EMPLEADOR

RAZÓN SOCIAL O DENOMINACIÓN SOCIAL	RUC	DOMICILIO (Dirección, distrito, departamento, provincia)	ACTIVIDAD ECONÓMICA	N° DE TRABAJADORES DEL STAFF
Concesión Marítimo del Murle	20602378000	Calle Viscaya 187 San Luis - Lima	Construcción	14

TIPO DE EVENTO (MARCAR CON X)

INDICACIÓN SIMULACRO DE EMERGENCIA CAPACITACIÓN
 ENTRENAMIENTO CHARLA DE INICIO DE JORNADA OTROS

TEMAS TRATADOS

PORQUE TENEMOS UN PROGRAMA DE SEGURIDAD

FECHA: 09/01/2019 NUMERO DE CONVOCADOS: 13
 HORA DE INICIO: 07:15:00 a.m. NUMERO DE PARTICIPANTES: 7
 TIEMPO DE DURACIÓN: 15 MINUTOS NOMBRE DEL EXPOSITOR: F. MEJIA
 FIRMA DEL EXPOSITOR: *[Firma]*

	APELLIDOS Y NOMBRE DE LOS PARTICIPANTES	DNI	AREA	EMPRESA	FIRMA	OBSERVACIONES
1	MORALES VIVANCO, DANIEL JOAQUIN	25522000	RESIDENTE	CMN	<i>[Firma]</i>	
2	VERA CASTAÑEDA, LUIS MIGUEL	40547824	ING ASISTENTE	CMN	<i>[Firma]</i>	
3	MEJIA ACOSTA, FRANKLIN ALEJANDRO	32762157	ING SSOMA	CMN	<i>[Firma]</i>	
4	MORALES CURI, HAROLD ANDREY	70013003	ASISTENTE TEC	CMN	<i>[Firma]</i>	
5	ESCALANTE PEREZ, CHRISTOPHER JOSE	48075491	ING PRODUCCION	CMN	<i>[Firma]</i>	
6	GUADALUPE SANCHEZ, BUENAVENTURA	09000045	ADMINISTRADO	CMN	<i>[Firma]</i>	
7	AQUINO VILCA, JULIO VIDAL	41755301	ALMACENERO	CMN	<i>[Firma]</i>	
8	CRUZ BAZAN, GILBERTO	42503304	CONDUCTOR	CMN	<i>[Firma]</i>	
9	GALINDO VEGA, BRAYAN MICHAEL	72422711	ING CALIDAD	CMN	<i>[Firma]</i>	
10	REYES TORREJON, RAUL	25763183	TOPOGRAFO	CMN	<i>[Firma]</i>	
11	TRULLO AVALOS HENRY AURELIO	4752241	ALMACENERO	CMN	<i>[Firma]</i>	
12	RIQUAS AGUIRTO, JESUS	80264037	COORDINADOR	CMN	<i>[Firma]</i>	
13	SANTILLAN QUIROZ, JULIO	18845643	SANITARIO	CMN	<i>[Firma]</i>	
14						
15						
16						
17						
18						
19						
20						

RESPONSABLE DEL REGISTRO

Nombre: FRANKLIN A. MEJIA ACOSTA
 Cargo: ING. SSOMA
 Fecha: 9/01/2019
 Firma: *[Firma]*



SISTEMA DE GESTIÓN DE SEGURIDAD Y SALUD EN EL TRABAJO

CONTROL DE ASISTENCIA

Código SSOMA
 Revisión 00
 Fecha 20/03/2017
 Página 1/1

OBRA: Mejoramiento y Recuperación de los Servicios del DPA Supe N° REGISTRO:

DATOS DEL EMPLEADOR

RAZÓN SOCIAL O DENOMINACIÓN SOCIAL	RUC	DOMICILIO (Dirección, distrito, departamento, provincia)	ACTIVIDAD ECONÓMICA	N° DE TRABAJADORES EN EL CENTRO LABORAL
Consorcio Marítimo del Huerte	20602379320	Calle Vizcaya 187 San Luis - Lima	Construcción	

TIPO DE EVENTO (MARCAR CON X)

INDUCCIÓN SIMULACRO DE EMERGENCIA CAPACITACIÓN
 ENTRENAMIENTO CHARLA DE INICIO DE JORNADA OTROS

TEMAS TRATADOS

POR QUE TENEMOS UN PROBLEMA DE SEGURIDAD

FECHA	<u>09/01/2019</u>	NUMERO DE CONVOCADOS	<u>46</u>
HORA DE INICIO	<u>07 15 00 a m</u>	NUMERO DE PARTICIPANTES	<u>35</u>
TIEMPO DE DURACIÓN	<u>15 MINUTOS</u>	NOMBRE DEL EXPOSITOR	<u>MEJIA</u>
		FIRMA DEL EXPOSITOR	<i>[Signature]</i>

	APELLIDOS Y NOMBRE DE LOS PARTICIPANTES	DNI	AREA	EMPRESA	FIRMA	OBSERVACIONES
1	ACOSTA DE LA CRUZ, EFRAIN	32904567	OPERARIO	CMN	<i>[Signature]</i>	
2	AMAYA VILLENA HENRY RAMON	33264710	OPERARIO	CMN	<i>[Signature]</i>	
3	BERNABE COSTILLA, CORNELIO VILCA	43354422	OFICIAL	CMN	<i>[Signature]</i>	
4	CABELLO BRAVO, SAMUEL CIRO	32730189	OPERARIO	CMN	<i>[Signature]</i>	
5	CALERO CARBAJAL, GUDGALDO HECTOR	15702953	OPERARIO	CMN	<i>[Signature]</i>	
6	CALLAMPOMA ESTRADA, CESARIO	45915423	PEON	CMN	<i>[Signature]</i>	
7	CHURA CUTIPA, SIFRIANO VICTOR	00491322	OFICIAL	CMN	<i>[Signature]</i>	
8	CISNEROS HERRERA, LIONEL HERNAN	43342620	OPERARIO	CMN	<i>[Signature]</i>	
9	DELGADO CUEVA, CRISTIAN	60533914	PEON	CMN	<i>[Signature]</i>	
10	FASABI SHUPINGAHUA, PAUL	75204692	PEON	CMN	<i>[Signature]</i>	
11	GENEBROZO FLORES, FIDEL ANGEL	40006926	OPERARIO	CMN	<i>[Signature]</i>	
12	GENEBROZO FLORES PAULINO CLAUDIO	15623205	OFICIAL	CMN	<i>[Signature]</i>	
13	GONZALES CARUAJULCA, LUIS CARLOS	43978979	ELECTRICISTA	CMN	<i>[Signature]</i>	
14	GONZALES MACHACA, JUVENIL	46286638	OPERARIO	CMN	<i>[Signature]</i>	
15	GONZALES REYES VONFER	46054141	OPERARIO	CMN	<i>[Signature]</i>	
16	GUTIERREZ MONTES, ALEJANDRO	44777997	OPERARIO	CMN	<i>[Signature]</i>	
17	GUTIERREZ MONTES, ERNESTO	47752628	OPERARIO	CMN	<i>[Signature]</i>	
18	HUAMAN SOTOMAYOP, GREGORIO	40016313	OPERARIO	CMN	<i>[Signature]</i>	
19	MANOSALVA URIARTE, JENER IVAN	40993427	OFICIAL	CMN	<i>[Signature]</i>	
20	MENDOZA CERQUERA, ORLANDO	40016623	OPERARIO	CMN	<i>[Signature]</i>	

RESPONSABLE DEL REGISTRO

Nombre:	FRANKLIN A. MEJIA ACOSTA
Cargo:	ING. SSOMA
Fecha:	<u>09/01/2019</u>
Firma:	<i>[Signature]</i>



SISTEMA DE GESTIÓN DE SEGURIDAD Y SALUD EN EL TRABAJO

Código SSOMA-FT-42
 Revisión: 09
 Fecha: 2009/2017
 Página: 1/1

CONTROL DE ASISTENCIA

OBRA: Mejoramiento y Recuperación de los Servicios del DPA Supe

N° REGISTRO:

DATOS DEL EMPLEADOR

RAZÓN SOCIAL O DENOMINACIÓN SOCIAL	RUC	DOMICILIO (Dirección, distrito, departamento, provincia)	ACTIVIDAD ECONÓMICA	N° DE TRABAJADORES EN EL CENTRO LABORAL
Censarso Marítimo del Norte	20602379320	Calle Vizcaya 187 San Luis - Lima	Construcción	

TIPO DE EVENTO (MARCAR CON X)

INDUCCIÓN SIMULACRO DE EMERGENCIA CAPACITACIÓN
 ENTRENAMIENTO CHARLA DE INICIO DE JORNADA OTROS

TEMAS TRATADOS

FECHA: _____ NUMERO DE CONVOCADOS: _____
 HORA DE INICIO: 07:15:00 a.m. NUMERO DE PARTICIPANTES: _____
 TIEMPO DE DURACIÓN: 15 MINUTOS NOMBRE DEL EXPOSITOR: F. MEJÍA
 FIRMA DEL EXPOSITOR: _____

NRO.	APELLIDOS Y NOMBRE DE LOS PARTICIPANTES	DNI	AREA	EMPRESA	FIRMA	OBSERVACIONES
21	MEZA JARA, JOSE	80271328	PEON	CMN	[Signature]	
22	MOGOLLON ALBURQUEQUE, CARLOS HECTOR	3974902	OPERARIO	CMN	[Signature]	
23	MONTESINOS AVILA, CAMILO	42304961	PEON	CMN	[Signature]	
24	INULBERTO TITO, JOSE LUIS	41776761	OPERARIO	CMN	[Signature]	
25	ORTECHO CLAVO, CRISTHIAN BORIS	48407431	OPERARIO	CMN	[Signature]	
26	COSTOS MUÑOZ, TERCENIO HECTOR	15853544	PEON	CMN	[Signature]	
27	PALOMARES SANCHEZ, NELSON	15732607	OPERARIO	CMN	[Signature]	
28	MAREDES RAMIREZ, ROGER ALFREDO	26101979	OPERARIO	CMN	[Signature]	
29	PERALES ZEVALLOS, NOE MAXIMO	44502979	OPERARIO	CMN	[Signature]	
30	PEREZ VASQUEZ, DANIEL	42136609	OPERARIO	CMN	[Signature]	
31	PRINCIPE SUAREZ, HERNAN RAYMUNDO	80343047	PEON	CMN	[Signature]	
32	RAFFO GONZALES JOSE LUIS	47127204	PEON	CMN	[Signature]	
33	RIOJAS AGURTO, CRISTIAN	42300020	OPERARIO	CMN	[Signature]	
34	RIOJAS AGURTO, MARCOS	44362066	PEON	CMN	[Signature]	
35	RIOJAS PORTILLA, MARTIN	15709396	PEON	CMN	[Signature]	
36	RIVERA SANCHEZ CARLOS ARCADIO	46539463	OPERARIO	CMN	[Signature]	
37	RIVERA SOTOMAYOR, LUCIANO	10064633	MAESTRO	CMN	[Signature]	
38	RODRIGUEZ CHUMBES, ARTURO	41942549	OPERARIO	CMN	[Signature]	
39	SAAVEDRA CORTIZ, RHOLY JHONSTON	42139151	OPERARIO	CMN	[Signature]	
40	SANCHEZ LOPEZ, LUIS MIGUEL	44555504	PEON	CMN	[Signature]	

RESPONSABLE DEL REGISTRO

Nombre: FRANKLIN A. MEJIA ACOSTA
 Cargo: ING. SSOMA
 Fecha: 09/01/2019
 Firma: _____



SISTEMA DE GESTIÓN DE SEGURIDAD Y SALUD EN EL TRABAJO

CONTROL DE ASISTENCIA

000103
 Código SS: _____
 Revisión: 00
 Fecha: 20/09/2017
 Página: 1/1

OBRA: Mejoramiento y Recuperación de los Servicios del DPA Supe

N° REGISTRO: _____

DATOS DEL EMPLEADOR

RAZÓN SOCIAL O DENOMINACIÓN SOCIAL	RUC	DIRECCIÓN (Dirección, distrito, departamento, provincia)	ACTIVIDAD ECONÓMICA	N° DE TRABAJADORES EN EL CENTRO LABORAL
Consorcio Marítimo del Norte	20602378020	Calle Vezcaya 187 San Luis - Lima	Construcción	

TIPO DE EVENTO (MARCAR CON X)

INDUCCIÓN SIMULACRO DE EMERGENCIA CAPACITACIÓN
 ENTRENAMIENTO CHARLA DE INICIO DE JORNADA OTROS

TEMAS TRATADOS

FECHA: _____ NUMERO DE CONVOCADOS: _____
 HORA DE INICIO: 07:15:00 a.m. NUMERO DE PARTICIPANTES: _____
 TIEMPO DE DURACIÓN: 15 MINUTOS NOMBRE DEL EXPOSITOR: F. MEJIA
 FIRMA DEL EXPOSITOR: _____

N°	APELLIDOS Y NOMBRE DE LOS PARTICIPANTES	DNI	AREA	EMPRESA	FIRMA	OBSERVACIONES
41	SOTO JARA, ELVIS KLEINER	15447891	PEON	CMN		
42	SOTO JARA, JORGE LUIS	45628371	PEON	CMN		
43	TUCTO GONZALES, JULER	42126342	OPERARIO	CMN		
44	VALVERDE OSCRIO, ORSTAQUIO AGAPE	32783872	OPERADOR G	CMN		
45	Victor Cabranilla	15853293	OP	CMN		
46	Celis Rojas Rowin	25809833	OP	CMN		
47						
48						
49						
50						
51						
52						
53						
54						
55						
56						
57						
58						
59						
60						

RESPONSABLE DEL REGISTRO

Nombre: FRANKLIN A. MEJIA ACOSTA
 Cargo: ING. SSOMA
 Fecha: 09/01/2019
 Firma: _____



Miercoles 9 de Enero 2019

POR QUE TENEMOS UN PROGRAMA DE SEGURIDAD

Hablemos de nuestro programa de seguridad y por qué lo tomamos.

No ponemos carteles de seguridad para tener puntos pintorescos en la planta o para divertirlos a ustedes. No instalamos guardas en las máquinas solamente para satisfacer el capricho de algún ingeniero de seguridad. No hacemos estas reuniones de seguridad para darles la oportunidad de descansar en horas de trabajo o para fastidiarlos un rato. Hacemos estas cosas porque son provechosas para todos. Con esto quiero decir lo siguiente:

En las primeras fábricas, las operaciones eran simples. Ordinariamente un molino de agua o una máquina de vapor ponía en movimiento una línea de ejes con correas por toda la planta y las máquinas andaban despacio. El uso de materiales altamente explosivos o inflamables y venenosos era limitado.

Aún así mucha gente se lesionaba o se mataba trabajando en esas fábricas. Si Juan Rodríguez se mataba en un accidente, nadie culpaba a nadie. Era la mala suerte de Juan. Su viuda y sus chicos tenían que resolver su propio problema.

Pero hace unos años la gente empezó a darse cuenta que los accidentes y los incendios podían prevenirse. Luego vinieron las leyes que colocaron la responsabilidad directamente sobre los patronos. Y aún aquellos propietarios que combatieron dichas leyes han tenido que conceder que la seguridad es un buen negocio. Que los accidentes les estaban restando buenos trabajadores y que la producción se afecta y cuesta dinero adiestrar nuevos obreros. Los accidentes estaban dañando también el equipo y el material y que esas pérdidas no pueden asegurarse.

Después de todo, los empleadores son seres humanos y no quieren que la gente se lesione. De tal manera que por todas estas consideraciones han estimado que es necesario hacer seguridad.

El trabajo de seguridad consta hoy de tres partes principales: educación, ingeniería y entusiasmo.

Antes de que una planta se convierta en un lugar seguro para trabajar, cada persona, desde el Gerente para abajo debe ser educado para creer que las lesiones y los incendios pueden ser prevenidos. Y cada cual debe ser adiestrado para hacer su trabajo en forma segura.

La ingeniería es la segunda parte. Todas las máquinas, operaciones y procesos se estudian desde el punto de vista de la ingeniería, para determinar la manera más segura de realizar cada oficio. La ingeniería incluye

las guardas de todo el equipo, el diseño de los edificios, la forma como deban hacerse las cosas.

La tercera parte del programa de seguridad es la que impulsa al entusiasmo. Cada quien en la organización debe interesarse en evitar lesiones y los fuegos, exactamente igual como todos debemos interesarnos en producir la calidad a bajo costo por unidad.

Hay cosas raras en las lesiones. Algunas veces el trabajador se lesiona en un oficio que ha estado desempeñando por años y luego la investigación demuestra que siempre ha realizado ese oficio en forma insegura. Solamente que las circunstancias que concurren a un accidente no se habían combinado al mismo tiempo mucho antes.

Por esto tenemos que estar hablando de seguridad, por esto tenemos que estar haciendo advertencias. Cada uno de nosotros cree que un accidente no puede sucedernos a nosotros. Pero todos sabemos que si alguien comete un acto inseguro constantemente, habrá de ocurrir una lesión tarde o temprano.

Por eso una de las metas de nuestro programa de seguridad, - de los carteles, los concursos, los comités de seguridad, las inspecciones, las reuniones, los premios y todo lo demás -, es construir el entusiasmo y convencemos a cada uno de nosotros de la necesidad de evitar accidentes y fuegos.

Hasta ahora hemos hablado del lado que corresponde a la empresa. Hablamos también, del lado que le corresponde al empleado. Después de todo, al no practicar la seguridad, el trabajador es el mayor perdedor. Casi todas las cosas importantes de la vida están ligadas a la habilidad para ganarse la manera de vivir.

Trabajar con seguridad es una de las mejores maneras que el hombre tiene de asegurarse a sí mismo, y han notado ustedes que el hombre inseguro es el que tiene menos probabilidades de promoción?

Todos podemos desarrollar hábitos arriesgados. Si una persona comete un acto inseguro sin que le pase nada, otros harán lo mismo. La parte más laboriosa de la seguridad es hacer que todos deseemos cumplir las reglas de seguridad y habituarnos a trabajar con seguridad. Ahí es donde reside el entusiasmo.

Nuestro programa de seguridad está para recordarnos que debemos hacer todo esfuerzo posible para prevenimos de las lesiones a nosotros mismos y a nuestros compañeros. Por eso tenemos un programa de seguridad.



SISTEMA DE GESTIÓN DE SEGURIDAD Y SALUD EN EL TRABAJO

CONTROL DE ASISTENCIA

Código SSOMA-FT-42
 Versión 03
 Fecha 07/02/17
 Página 01

OBRA: Mejoramiento y Recuperación de los Servicios del DPA Supe N° REGISTRO:

DATOS DEL EMPLEADOR

RAZÓN SOCIAL O DENOMINACIÓN SOCIAL	RUC	DOMICILIO (Dirección, distrito, departamento, provincia)	ACTIVIDAD ECONÓMICA	N° DE TRABAJADORES DEL STAFF
Consorcio Maritima del Norte	20802379320	Calle Vicosaya 187 San Luis - Lima	Construcción	13

TIPO DE EVENTO (MARCAR CON X)

INDUCCIÓN SIMULACRO DE EMERGENCIA CAPACITACIÓN
 ENTRENAMIENTO CHARLA DE INICIO DE JORNADA OTROS

TEMAS TRATADOS

CUIDEMONOS DEL SOL

FECHA	<u>16/01/2019</u>	NUMERO DE CONVOCADOS	<u>13</u>
HORA DE INICIO	<u>9:15:00 a.m</u>	NUMERO DE PARTICIPANTES	<u>10</u>
TIEMPO DE DURACIÓN	<u>15 MINUTOS</u>	NOMBRE DEL EXPOSITOR	<u>F. MEJIA</u>
		FIRMA DEL EXPOSITOR	

NO.	APELLIDOS Y NOMBRE DE LOS PARTICIPANTES	DNI	AREA	EMPRESA	FIRMA	OBSERVACIONES
1	MORALES VIVANCO, DANIEL JOAQUIN	25525300	RESIDENTE	CMN		
2	IVERA CASTAÑEDA, LUIS MIGUEL	42617304	ING ASISTENTE	CMN		
3	MEJIA ACOSTA, FRANKLIN ALFONSO	32762157	ING SSOMA	CMN		
4	MORALES GURI HAROLD ANDREY	70213009	ASISTENTE TEC	CMN		
5	ESCALANTE PEREZ, CHRISTOPHER JOSE	46275491	ING PRODUCCION	CMN		
6	GUADALUPE SANCHEZ, BUENAVENTURA	09000046	ADMINISTRACION	CMN		
7	AQUINO VILCA, JULIO VIDAL	41755501	ALMACENERO	CMN		
8	CRUZ BAZAN, GILBERTO	42500304	CONDUCTOR	CMN		
9	CALINDO VEGA BRAYAN MICHAEL	72427111	ING CALIDAD	CMN		
10	REYES TORREJON, RAUL	25763183	TOPOGRAFO	CMN		
11	TRUJILLO AVALOS HENRY AURELIO	47618241	ALMACENERO	CMN		
12	RIOJAS AGUIRTE, JESUS	30283507	COORDINADOR	CMN		
13	CANTILLAN GUROZ, JULIO	18445643	SANITARIO	CMN		
14						
15						
16						
17						
18						
19						
20						

RESPONSABLE DEL REGISTRO

Nombre:	FRANKLIN A. MEJIA ACOSTA
Cargo:	ING. SSOMA
Fecha:	<u>16/01/2019</u>
Firma:	

CMN		SISTEMA DE GESTIÓN DE SEGURIDAD Y SALUD EN EL TRABAJO			Código SSOMA-T-42	
		CONTROL DE ASISTENCIA			Revisión 00	
					Fecha 26/09/2019	
					Página 1ª	
OBRA: Mejoramiento y Recuperación de los Servicios del DPA Supe					N° REGISTRO:	
DATOS DEL EMPLEADOR						
RAZÓN SOCIAL O DENOMINACIÓN SOCIAL	RUC	DOMICILIO (Dirección, distrito, departamento, provincia)		ACTIVIDAD ECONÓMICA	N° DE TRABAJADORES EN EL CENTRO LABORAL	
Consorcio Marítimo del Norte	20602379320	Calle Vizcaya 187 San Luis Lima		Construcción	46	
TIPO DE EVENTO (MARCAR CON X)						
ADICCIÓN	<input type="checkbox"/>	SIMULACRO DE EMERGENCIA	<input type="checkbox"/>	CAPACITACIÓN	<input type="checkbox"/>	
ENTRENAMIENTO	<input type="checkbox"/>	CHARLA DE INICIO DE JORNADA	<input checked="" type="checkbox"/>	OTROS	<input type="checkbox"/>	
TEMAS TRATADOS						
CUIDEMONOS DEL SOL						
FECHA	16/01/2019	NUMERO DE CONVOCADOS		42		
HORA DE INICIO	07:15:00 a.m.	NUMERO DE PARTICIPANTES		42		
TIEMPO DE DURACIÓN	15 MINUTOS	NOMBRE DEL EXPOSITOR		F. MEJIA		
		FIRMA DEL EXPOSITOR		<i>[Firma]</i>		
NRO.	APELLIDOS Y NOMBRE DE LOS PARTICIPANTES	DNI	AREA	EMPRESA	FIRMA	OBSERVACIONES
1	ACOSTA DE LA CRUZ, EFRAIN	32504567	OPERARIO	CMN	<i>[Firma]</i>	
2	AGUIPTO SAAVEDRA SINAIFY	42757670	OPERARIO	CMN	<i>[Firma]</i>	
3	AMAYA VILLENA HENRY RAMON	33324710	OPERARIO	CMN	<i>[Firma]</i>	<i>[Firma]</i>
4	BERNABE COSTILLA, CORNELIO VILCA	43354422	OFICIAL	CMN	<i>[Firma]</i>	
5	CASANILLAS LLANOS VICTOR	15352293	OPERARIO	CMN	<i>[Firma]</i>	
6	CABELLO BRAVO SAMUEL CIRO	32730189	OPERARIO	CMN	<i>[Firma]</i>	
7	CALERO CARRERA OROLDALDO HECTOR	16702953	OPERARIO	CMN	<i>[Firma]</i>	
8	GALLAMPOA ESTRADA, OSORIO	45915423	PEON	CMN	<i>[Firma]</i>	
9	GELF FOLIAS EDWIN	25509233	MECANICO	CMN	<i>[Firma]</i>	
10	CHURA CUTIPA, SIFRIANO VICTOR	00491322	OFICIAL	CMN	<i>[Firma]</i>	
11	OSNEROS HERRERA, LIONEL HERNAN	43342326	OPERARIO	CMN	<i>[Firma]</i>	
12	DELGADO GUEVA CRISTIAN	60253914	PEON	CMN	<i>[Firma]</i>	
13	FASABI SHUPINGAPUA, PAUL	75834932	PEON	CMN	<i>[Firma]</i>	
14	GENEBROZO FLORES, FIDEL ANGEL	40006820	OPERARIO	CMN	<i>[Firma]</i>	
15	GENEBROZO FLORES FAULINO CLAUDIO	15523205	OFICIAL	CMN	<i>[Firma]</i>	
16	GONZALES MACHACA, JUVENIL	48266638	OPERARIO	CMN	<i>[Firma]</i>	
17	GONZALES REYES, YOMIFEP	48054141	OPERARIO	CMN	<i>[Firma]</i>	
18	CUTIERREZ MONTES, ALEJANDRO	44777987	OPERARIO	CMN	<i>[Firma]</i>	
19	CUTIERREZ MONTES ERNESTO	47756638	OPERARIO	CMN	<i>[Firma]</i>	
20	HUAMAN POMA, HERMINIO	20039409	OPERARIO	CMN	<i>[Firma]</i>	
RESPONSABLE DEL REGISTRO						
Nombre:	FRANKLIN A. MEJIA ACOSTA					
Cargo:	ING. SSOMA					
Fecha:	16/01/2019					
Firma:	<i>[Firma]</i>					



SISTEMA DE GESTIÓN DE SEGURIDAD Y SALUD EN EL TRABAJO

Código SSOMA-FT-42

Revisión 00

Fecha 2003/2017

Página 1/1

CONTROL DE ASISTENCIA

OBRA: Mejoramiento y Recuperación de los Servicios del DPA Supe

N° REGISTRO:

DATOS DEL EMPLEADOR

RAZÓN SOCIAL O DENOMINACIÓN SOCIAL	RUC	DOMICILIO (Dirección, distrito, departamento, provincia)	ACTIVIDAD ECONÓMICA	N° DE TRABAJADORES EN EL CENTRO LABORAL
Condominio Marítimo del Norte	23602379320	Calle Vezaya 187 San Luis Lima	Construcción	

TIPO DE EVENTO (MARCAR CON X)

EDUCACIÓN SIMULACRO DE EMERGENCIA CAPACITACIÓN
 ENTRENAMIENTO CHARLA DE INICIO DE JORNADA OTROS

TEMAS TRATADOS

FECHA _____ NÚMERO DE CONVOCADOS 42
 HORA DE INICIO 07:15:00 a.m. NÚMERO DE PARTICIPANTES 42
 TIEMPO DE DURACIÓN 15 MINUTOS NOMBRE DEL EXPOSITOR F. MEJIA
 FIRMA DEL EXPOSITOR [Firma]

NRO.	APELLIDOS Y NOMBRE DE LOS PARTICIPANTES	DNI	AREA	EMPRESA	FIRMA	OBSERVACIONES
21	HUAMAN, SOTOMAYOR, GREGORIO	40015313	OPERARIO	CMN	[Firma]	
22	MANDOVALVA URIARTE, JENER IVAN	40093427	OFICIAL	CMN	[Firma]	
23	MENDEZ CHIMBORAZO, JOSE GERMAN	001060024	PEON	CMN	[Firma]	
24	MENDOZA CERQUERA, ORLANDO	40018303	OPERARIO	CMN	[Firma]	
25	MEZA JARA, JOSE	60271328	PEON	CMN	[Firma]	
26	MIGOLLÓN ALBUQUEQUE, CARLOS HECTOR	3674802	OPERARIO	CMN	[Firma]	
27	MONTESINOS AVILA, CAMILO	42024961	PEON	CMN	[Firma]	
29	NOUBERTO TITO, JOSE	41778761	OPERARIO	CMN	[Firma]	
29	ORTIZ CLAVO, CRISTHIAN BORIS	46407431	OPERARIO	CMN	[Firma]	
30	PASTAS MUÑOZ, TEREANCIO HECTOR	15955544	PEON	CMN	[Firma]	
31	PALUMARES SANCHEZ, NELSON	15732507	OPERARIO	CMN	[Firma]	
30	PERALES ZEVALLOS, NDE MAXIMO	44505879	OPERARIO	CMN	[Firma]	
30	PEREZ VASQUEZ, DANIEL	42136809	OPERARIO	CMN	[Firma]	
34	PRINCIFE SUAREZ, HERNAN RAYMUNDO	80344047	PEON	CMN	[Firma]	
35	RAFFO GONZALES, JOSE LUIS	47127204	PEON	CMN	[Firma]	
36	RAMIREZ CAMPOS, NELSON MICHAEL	45528473	PEON	CMN	[Firma]	
37	RIVERA SANCHEZ, CARLOS ARCADIO	46530483	OPERARIO	CMN	[Firma]	
38	RIVERA SOTOMAYOR, LUCIANO	10064883	MAESTRO	CMN	[Firma]	
39	RODRIGUEZ CHUMBES, ARTURO	41942549	OPERARIO	CMN	[Firma]	
40	SAAVEDRA CORTEZ, RHOLY JHONSTON	42139151	OPERARIO	CMN	[Firma]	

RESPONSABLE DEL REGISTRO

Nombre: FRANKLIN A. MEJIA ACOSTA
 Cargo: ING. SSOMA
 Fecha: _____
 Firma: _____



SISTEMA DE GESTIÓN DE SEGURIDAD Y SALUD EN EL TRABAJO

Código SSOMA-FI-42

Revisión 01

Fecha 2009/00/17

Página 1/1

CONTROL DE ASISTENCIA

OBRA: Mejoramiento y Recuperación de los Servicios del DPA Supe

N° REGISTRO:

DATOS DEL EMPLEADOR

RAZÓN SOCIAL O DENOMINACIÓN SOCIAL	RUC	DOMICILIO (Dirección, distrito, departamento, provincia)	ACTIVIDAD ECONÓMICA	N° DE TRABAJADORES EN EL CENTRO LABORAL
Compañía Manlimo del Norte	20602379320	Calle Vozaya 187 San Luis - Lima	Construcción	

TIPO DE EVENTO (MARCAR CON X)

INDUCCIÓN
 SIMULACRO DE EMERGENCIA
 CAPACITACION
 ENTRENAMIENTO
 CHARLA DE INICIO DE JORNADA
 OTROS

TEMAS TRATADOS

FECHA		NUMERO DE CONVOCADOS	_____
HORA DE INICIO	07:00 a.m.	NUMERO DE PARTICIPANTES	_____
TIEMPO DE DURACIÓN	15 MINUTOS	NOMBRE DEL EXPOSITOR	F. MEJIA
		FIRMA DEL EXPOSITOR	_____

ORD	APELLIDOS Y NOMBRE DE LOS PARTICIPANTES	DNI	AREA	EMPRESA	FIRMA	OBSERVACIONES
41	SANCHEZ LOPEZ JUJ MIGUEL	4555504	PEON	CMN	<i>[Signature]</i>	
42	SOTO JARA, ELVIS KLENER	16447991	PEON	CMN	<i>[Signature]</i>	
43	SOTO JARA JORGE LUIS	4522071	PEON	CMN	<i>[Signature]</i>	
44	TUÑO GONZALES JULER	42126342	OPERARIO	CMN	<i>[Signature]</i>	
45	UCARTE VACQUEZ MANUEL	4734541	PEON	CMN	<i>[Signature]</i>	
46	VALVERDE OSORIO COSTAQUIO AGAPE	32760872	OPERADOR O	CMN	<i>[Signature]</i>	
47						
48						
49						
50						
51						
52						
53						
54						
55						
56						
57						
58						
59						
60						

RESPONSABLE DEL REGISTRO

Nombre:	FRANKLIN A. MEJIA ACOSTA
Cargo:	ING. SSOMA
Fecha:	
Firma:	

Miercoles 16 de Enero 2019

Cuidémonos del sol



¿Cómo podemos prevenir los daños causados por la exposición al Sol?

El efecto agudo más común y conocido de la exposición al Sol es el eritema o enrojecimiento por quemadura. Sus consecuencias inmediatas, entre las que se incluyen ampollas y desprendimiento de la piel, pueden durar varios días.

Cuando se produce una quemadura solar, la radiación UV destruye la mayoría de las células de la capa cutánea externa y daña las capas profundas. Cualquier cambio de color de la piel indica que hay lesiones por la exposición al Sol.

A continuación algunos consejos de prevención:

- Reduzca la exposición al Sol durante las horas centrales del día - de diez de la mañana a cuatro de la tarde - cuando la radiación UV es particularmente intensa.
- Cúbrase brazos y piernas con ropa suelta y de tejido tupido.
- Evite exponerse al sol con la piel húmeda.
- Lleve un sombrero de ala ancha para protegerse los ojos, las orejas, la cara y el dorso del cuello.
- Use gafas de Sol de buena calidad. Deben ser envolventes - es decir tener cobertura lateral - y suministrar entre el 99 y el 100% de protección frente a las radiaciones UVA y UVB (categorías de la luz ultravioleta).
- Los medios artificiales de radiación (solarium) son dañinos, evítelos.
- Extremar las precauciones en los niños.

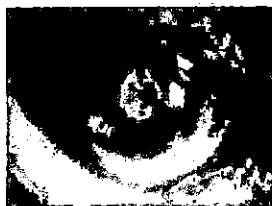

Daños en los Ojos:

En todo el mundo hay unos 15 millones de personas que han perdido la vista por Catarata, la principal causa de ceguera. Estas Cataratas se forman cuando las proteínas que hay en la lente del ojo se fragmentan y acumulan pigmentos que opacan la lente. Esta enfermedad es uno de los efectos a largo plazo de la exposición a las radiaciones UV.



SISTEMA DE GESTIÓN DE SEGURIDAD Y SALUD EN EL TRABAJO

CONTROL DE ASISTENCIA

Código SS013A-FI-42
 Revisión 00
 Fecha 2013/01/17
 Página 01

OBRA: Mejoramiento y Recuperación de los Servicios del DPA Supe

N° REGISTRO:

DATOS DEL EMPLEADOR				
RAZÓN SOCIAL O DENOMINACIÓN SOCIAL	RUC	DOMICILIO (Dirección, distrito, departamento, provincia)	ACTIVIDAD ECONÓMICA	N° DE TRABAJADORES DEL STAFF
Construcción Marítima del Perú	20002378320	Calle Viscaya 187 San Luis - Lima	Construcción	13

INDUCCIÓN TIPO DE EVENTO (MARCAR CON X)
 ENTRENAMIENTO SIMULACRO DE EMERGENCIA
 CHARLA DE INICIO DE JORNADA CAPACITACION
 OTROS

TEMAS TRATADOS
MANIPULACION CONCA MANUAL

FECHA *19/01/2019* NUMERO DE CONVOCADOS 13
 HORA DE INICIO *07:15:00 a.m.* NUMERO DE PARTICIPANTES 9
 TIEMPO DE DURACIÓN *15 MINUTOS* NOMBRE DEL EXPOSITOR F. MEJIA
 FIRMA DEL EXPOSITOR *[Firma]*

N.O.	APELLIDOS Y NOMBRE DE LOS PARTICIPANTES	DNI	AREA	EMPRESA	FIRMA	OBSERVACIONES
1	MORALES VARGAS DANIEL JOAQUIN	2565601	RESIDENTE	CMN		
2	VERA CASTAÑEDA LUIS MIGUEL	42517324	ING ASISTENTE	CMN		
3	MEJIA ACOSTA FRANKLIN ALFONSO	32762157	ING SSOMA	CMN		
4	MORALES CURI HAROLD ANDREY	70813005	ASISTENTE TEC	CMN		
5	ESPALANTE PEREZ CHRISTOPHER JOSE	48076431	ING PRODUCTOR	CMN		
6	GUADALUPE SANCHEZ BUENAVENTURA	9300045	ADMINISTRADOR	CMN		
7	RAMIRO ZOLA JULIO VIDAL	41756501	ALMACENERO	CMN		
8	COPIE BAZAN GILBERTO	42528024	CONDUCTOR	CMN		
9	VALLE VEGA FRANKLIN MICHAEL	72422711	ING CALIDAD	CMN		
10	PEREZ TORREJON RALF	25763123	TOPOGRAFO	CMN		
11	TRUJILLO AVALOS HENRY ANDREJO	47626241	ALMACENERO	CMN		
12	DE LA CAGUPTO JESUS	80239897	COORDINADOR	CMN		
13	PANTILLAN QUINTANA JULIO	13245812	SANTARIO	CMN		
14						
15						
16						
17						
18						
19						
20						

RESPONSABLE DEL REGISTRO

Nombre: FRANKLIN A. MEJIA ACOSTA
 Cargo: ING. SSOMA
 Fecha: 19/01/2019
 Firma: *[Firma]*



SISTEMA DE GESTIÓN DE SEGURIDAD Y SALUD EN EL TRABAJO

Código: 000095
 Revisión: 03
 Fecha: 20/02/2017
 Página: 1/1

CONTROL DE ASISTENCIA

OBRA: Mejoramiento y Recuperación de los Servicios del DPA Supe N° REGISTRO:

DATOS DEL EMPLEADOR				
RAZÓN SOCIAL O DENOMINACIÓN SOCIAL	RUC	DIRECCIÓN (Dirección, distrito, departamento, provincia)	ACTIVIDAD ECONÓMICA	N° DE TRABAJADORES EN EL CENTRO LABORAL
Consumo Marítimo del Norte	20602379360	Calle Vizcaya 187, San Luis - Lima	Construcción	47

TIPO DE EVENTO (MARCAR CON X)		
INDUCCIÓN <input type="checkbox"/>	SIMULACRO DE EMERGENCIA <input type="checkbox"/>	CAPACITACIÓN <input type="checkbox"/>
ENTRENAMIENTO <input type="checkbox"/>	CHARLA DE INICIO DE JORNADA <input checked="" type="checkbox"/>	OTROS <input type="checkbox"/>

TEMAS TRATADOS
MANIPULACIÓN CARGOS MANUALES

FECHA	<u>19/01/2019</u>	NÚMERO DE CONVOCADOS	<u>43</u>
HORA DE INICIO	<u>07:15:00 a.m.</u>	NÚMERO DE PARTICIPANTES	<u>43</u>
TIEMPO DE DURACIÓN	<u>15 MINUTOS</u>	NOMBRE DEL EXPOSITOR	<u>F. MEJÍA</u>
		FIRMA DEL EXPOSITOR	

Nº	APELLIDOS Y NOMBRE DE LOS PARTICIPANTES	DNI	AREA	EMPRESA	FIRMA	OBSERVACIONES
1	ACOSTA DE LA CRUZ, EFRAIN	32904567	OPERARIO	CMN		
2	AGURTO SAAVEDRA SINAHY	42707670	OPERARIO	CMN		
3	AMAYA VILLENA HENRY RAMON	33064710	OPERARIO	CMN		
4	BERNABE COSTILLA CORNELIO VILCA	43364422	OFICIAL	CMN		
5	CABANILLAS LLANOS, VICTOR	15663293	OPERARIO	CMN		
6	CABELLO BRAVO SAMUEL CIRO	32730769	OPERARIO	CMN		
7	CALERO CARBAJAL GODOALDO HECTOR	15702553	OPERARIO	CMN		
8	CALLAMPOMA ESTRADA, OSORIO	45616423	PEON	CMN		
9	CELIS ROJAS EDWIN	25909233	MECANICO	CMN		
10	CHURA CUTIPA SIRIANO VICTOR	00491322	OFICIAL	CMN		
11	CISNEROS HERRERA, LIONEL HERNAN	43342826	OPERARIO	CMN		
12	DELGADO CUEVA CRISTIAN	60263914	PEON	CMN		
13	FASABI SHUPINGAHUA, PAUL	75634592	PEON	CMN		
14	GENEBROZO FLORES, FIDEL ANGEL	40006828	OPERARIO	CMN		
15	GENEBROZO FLORES, PAULINO CLAUDIO	16622206	OFICIAL	CMN		
16	GONZALES MACHACA, JUVENIL	48296608	OPERARIO	CMN		
17	GONZALES REYES, YONFER	40034141	OPERARIO	CMN		
18	GUTIERREZ MONTES, ALEJANDRO	44777967	OPERARIO	CMN		
19	GUTIERREZ MONTES, ERNESTO	47159268	OPERARIO	CMN		
20	HUAMANPOMA, HERMINIO	20032409	OPERARIO	CMN		

RESPONSABLE DEL REGISTRO	
Nombre:	FRANKLIN A. MEJIA ACOSTA
Cargo:	ING. SSOMA
Fecha:	<u>19/01/2019</u>
Firma:	



SISTEMA DE GESTIÓN DE SEGURIDAD Y SALUD EN EL TRABAJO

CONTROL DE ASISTENCIA

000093

Código
Revisión 03
Fecha 2015/01/17
Página III

OBRA: Mejoramiento y Recuperación de los Servicios del DPA Supe

N° REGISTRO:

DATOS DEL EMPLEADOR

RAZÓN SOCIAL O DENOMINACIÓN SOCIAL	RUC	DOMICILIO (Dirección, distrito, departamento, provincia)	ACTIVIDAD ECONÓMICA	N° DE TRABAJADORES EN EL CENTRO LABORAL
Compañía Marítima del Norte	20602378320	Calle Vizcaya 187 San Luis - Lima	Construcción	

TIPO DE EVENTO (MARCAR CON X)

REDUCCIÓN SIMULACRO DE EMERGENCIA CAPACITACIÓN
 ENTRENAMIENTO CHARLA DE INICIO DE JORNADA OTROS

TEMAS TRATADOS

FECHA: _____ NUMERO DE CONVOCADOS: _____
 HORA DE INICIO: 07:15:00 a.m. NUMERO DE PARTICIPANTES: _____
 TIEMPO DE DURACION: 15 MINUTOS NOMBRE DEL EXPOSITOR: F. MEJIA
 FIRMA DEL EXPOSITOR: _____

N°	APELLIDOS Y NOMBRE DE LOS PARTICIPANTES	DNI	AREA	EMPRESA	FIRMA	OBSERVACIONES
41	SANCHEZ LOPEZ, LUIS MIGUEL	44973564	PEON	CMN	<i>[Signature]</i>	
42	SOTO JARA, ELVIS KLEINER	15447891	PEON	CMN	<i>[Signature]</i>	
43	SOTO JARA, JORGE LUIS	45628371	PEON	CMN	<i>[Signature]</i>	
44	TUOTO GONZALES, JULER	42126342	COPERARIO	CMN	<i>[Signature]</i>	
45	UGARTE VASQUEZ, MANUEL	47345641	PEON	CMN	<i>[Signature]</i>	
46	VALVERDE OSORIO, OBSTACUIDO AGAPE	32763872	OPERADOR G	CMN	<i>[Signature]</i>	
47	Gonzales Cesarajulca Luis	43178779	Electrico	CMN	<i>[Signature]</i>	
48						
49						
50						
51						
52						
53						
54						
55						
56						
57						
58						
59						
60						

RESPONSABLE DEL REGISTRO

Nombre: FRANKLIN A. MEJIA ACOSTA
 Cargo: ING. SSOMA
 Fecha: _____
 Firma: _____

Sabado 19 de Enero 2019

MANIPULACION MANUAL DE CARGA

Riesgos:

- Lesiones en la espalda (a nivel cervical, dorsal y lumbar) por sobreesfuerzos.
- Caídas al mismo nivel.
- Golpes contra objetos.
- Cortes en las manos.
- Caídas de objetos en manipulación.

Medidas Preventivas:

- Si el peso de la carga es excesivo o su volumen dificulta una fácil manipulación, pide ayuda a otros compañeros.
- Antes de manipular una carga, comprueba el estado de su superficie, en especial la existencia de bordes cortantes, clavos, astillas, suciedad, humedad, temperatura, etc. En caso necesario utiliza guantes de protección.
- Comprueba que dispones del espacio suficiente para el manejo de la carga. Antes de iniciar el desplazamiento, comprueba que el recorrido está libre de obstáculos.
- Utiliza escalerillas, para alcanzar los objetos pequeños situados a una altura por encima de los hombros y así evitar manipular cargas con los brazos.



En todo trabajo existen movimientos repetitivos, posturas forzadas, levantamiento de cargas, transporte de mercancías que si, el levantamiento y los movimientos son incorrectos, pueden provocar serios problemas de espalda. Para ello se hace necesario recordar el correcto manejo y movimiento para prevenir lesiones, microtraumatismos de espalda, etc. Las recomendaciones más

Importantes son:

- 1 Aproximarse a la carga lo máximo posible.
- 2 Asegurar un buen apoyo de los pies manteniéndolos ligeramente separados.

CMN	SISTEMA DE GESTIÓN DE SEGURIDAD Y SALUD EN EL TRABAJO	Código SSGMA-FT-10
	CONTROL DE ASISTENCIA	Revisión 03 Fecha 2009/09/17 Página 1/1

OBRA: Mejoramiento y Recuperación de los Servicios del DPA Supe N° REGISTRO:

DATOS DEL EMPLEADOR				
RAZÓN SOCIAL O DENOMINACIÓN SOCIAL	RUC	DOMICILIO (Dirección, distrito, departamento, provincia)	ACTIVIDAD ECONÓMICA	N° DE TRABAJADORES DEL STAFF
Consorcio Marítimo del Norte	20002378320	Calle Vizcaya 187 San Luis - Lima	Construcción	14

TIPO DE EVENTO (MARCAR CON X)

INDUCCIÓN SIMULACRO DE EMERGENCIA CAPACITACION
 ENTRENAMIENTO CHARLA DE RINGO DE JORNADA OTROS

TEMAS TRATADOS

USO SEGURO DEL MANTILLO

FECHA: *25/01/2019* NUMERO DE CONVOCADOS: 14
 HORA DE INICIO: *07:15:00 a.m.* NUMERO DE PARTICIPANTES: 13
 TIEMPO DE DURACIÓN: *15 MINUTOS* NOMBRE DEL EXPOSITOR: F. MEJIA
 FIRMA DEL EXPOSITOR: *[Firma]*

INRO.	APELLIDOS Y NOMBRE DE LOS PARTICIPANTES	DNI	AREA	EMPRESA	FIRMA	OBSERVACIONES
1	MORALES VIVANCO, DANIEL JOAQUIN	25785900	RECIDENTE	CMN	<i>[Firma]</i>	
2	VERA CASTAÑEDA, LUIS MIGUEL	42517304	ING ASISTENTE	CMN	<i>[Firma]</i>	
3	MEJIA ACOSTA, FRANKLIN ALFONSO	82763157	ING SSGMA	CMN	<i>[Firma]</i>	
4	MORALES CURI, HAROLD ANDREY	70213009	ASISTENTE TEC	CMN	<i>[Firma]</i>	
5	ECCALANTE PEREZ, CHRISTOPHER JOSE	42075491	ING PROYECTO	CMN	<i>[Firma]</i>	
6	GUADALUPE GONZALEZ, BUENAVENTURA	03000045	ADMINISTRADO	CMN	<i>[Firma]</i>	
7	AGUIRRE ALCA, JULIO YDAL	41776531	ALMACENERO	CMN	<i>[Firma]</i>	
8	CRUZ BAZAN, GILBERTO	42578274	CONDUCTOR	CMN	<i>[Firma]</i>	
9	AGUIRRE VEGA, BRAYAN MICHAEL	72423711	ING CALIDAD	CMN	<i>[Firma]</i>	
10	REYES TORREJON, RAMON	25783183	TOPOGRAFICO	CMN	<i>[Firma]</i>	
11	MIRANDA AVALOS, HENRY AURELIO	47828241	ALMACENERO	CMN	<i>[Firma]</i>	
12	SANTILLAN GONZALEZ, JULIO	18345642	SANITARIO	CMN	<i>[Firma]</i>	
13	LEON ZUÑIGA, JOSE LUIS	41830571	COORDINADOR	CMN	<i>[Firma]</i>	
14	VELASQUEZ SALAZAR, CARLO MANUEL D	41190243	COORDINADOR	CMN	<i>[Firma]</i>	
15						
16						
17						
18						
19						
20						

RESPONSABLE DEL REGISTRO

Nombre: FRANKLIN A. MEJIA ACOSTA
 Cargo: ING. SSGMA
 Fecha: 25/01/2019
 Firma: *[Firma]*



SISTEMA DE GESTIÓN DE SEGURIDAD Y SALUD EN EL TRABAJO

CONTROL DE ASISTENCIA

Código SSOMA-PT 02
Revisión 00
Fecha: 08/03/17
Página: 1/1

OBRA: Mejoramiento y Recuperación de los Servicios del DPA Supe N° REGISTRO:

DATOS DEL EMPLEADOR				
RAZÓN SOCIAL O DENOMINACIÓN SOCIAL	RUC	DOMICILIO (Dirección, distrito, departamento, provincia)	ACTIVIDAD ECONÓMICA	N° DE TRABAJADORES EN EL CENTRO LABORAL
Consorcio Marino del Norte	20802379820	Calle Vicosya 187 San Luis - Lima	Construcción	

TIPO DE EVENTO (MARCAR CON X)

INFORMACIÓN SANA AGRO DE EMERGENCIA CAPACITACIÓN
 ENTRENAMIENTO CHARLA DE RIESGO DE JORNADA OTROS

TEMAS TRATADOS

USO SEGURO DEL MANTILLO

FECHA	<i>25/01/2019</i>	NÚMERO DE CONVOCADOS	<i>66</i>
HORA DE INICIO	<i>07:15:00 a.m</i>	NÚMERO DE PARTICIPANTES	<i>66</i>
TIEMPO DE DURACION	<i>15 MINUTOS</i>	NOMBRE DEL EXPOSITOR	<i>F. MEJÍA</i>
		FIRMA DEL EXPOSITOR	<i>[Firma]</i>

No.	APELLIDOS Y NOMBRE DE LOS PARTICIPANTES	DNI	AREA	EMPRESA	FIRMA	OBSERVACIONES
1	ABAD BULLON NICOLAS GUIDO	20689793	OPERARIO	CMN	<i>[Firma]</i>	
2	ACOSTA DE LA CRUZ EFFRAIN	32904507	OPERARIO	CMN	<i>[Firma]</i>	
3	AGUIRTO SAAVEDRA SINAHY	42797670	OPERARIO	CMN	<i>[Firma]</i>	
4	ALVAREZ GILVONIO, FELIX PAUL	80633356	OPERARIO	CMN	<i>[Firma]</i>	
5	ALVAREZ SILVONIO, JAVIER	4237270	OFICIAL	CMN	<i>[Firma]</i>	
6	AMAYA VILLENA HENRY RAMON	33264710	OPERARIO	CMN	<i>[Firma]</i>	
7	ANAYA MEZA CLENER	4778497	OFICIAL	CMN	<i>[Firma]</i>	
8	BACA CRELLANA JUAN BERNARDINO	19945797	OPERARIO	CMN	<i>[Firma]</i>	
9	BERCHE GONZALES, ILLI	445665058	OPERARIO	CMN	<i>[Firma]</i>	
10	BERNABE MOSTILLA CORNELIO WILCA	43354422	OFICIAL	CMN	<i>[Firma]</i>	
11	CASAMILLAS LLANOS, VICTOR	15883293	OPERARIO	CMN	<i>[Firma]</i>	
12	CABELLO BRAVO SAMUEL CIPO	32730182	OPERARIO	CMN	<i>[Firma]</i>	
13	CALERO CARBAJAL, GLODICALDO HECTOR	15704233	OPERARIO	CMN	<i>[Firma]</i>	
14	CALLAMPOMA ESTRADA OSORIO	45815423	PEON	CMN	<i>[Firma]</i>	
15	CELESTINO DURAN, FRANK DAVID	77025343		CMN	<i>[Firma]</i>	
16	CEUS ROJAS EDWIN	25602238	MECANICO	CMN	<i>[Firma]</i>	
17	CHURA CUTIPA SIRRIANO VICTOR	00491322	OFICIAL	CMN	<i>[Firma]</i>	
18	CHIEROS BALLENA, MAXIMO ALIVAR	25766049	PIERRERO	CMN	<i>[Firma]</i>	
19	CHIEROS HERRERA, JONHI HERNAN	43049225	OPERARIO	CMN	<i>[Firma]</i>	
20	DE LA CRUZ ATIENCIO, MAXIMO PABLO	21063624	OPERARIO	CMN	<i>[Firma]</i>	

RESPONSABLE DEL REGISTRO

Nombre:	FRANKLIN A. MEJIA ACOSTA
Cargo:	ING. SSOMA
Fecha:	<i>25/01/2019</i>
Firma:	<i>[Firma]</i>

CMN	SISTEMA DE GESTIÓN DE SEGURIDAD Y SALUD EN EL TRABAJO	Código SSOMA-FI 49
	CONTROL DE ASISTENCIA	Revisión 19
		Fecha 27/09/17
		Página 41

OBRA: Mejoramiento y Recuperación de los Servicios del DPA Supe N° REGISTRO:

DATOS DEL EMPLEADOR				
RAZÓN SOCIAL O DENOMINACIÓN SOCIAL	RUC	DOMICILIO (Dirección, distrito, departamento, provincia)	ACTIVIDAD ECONÓMICA	N° DE TRABAJADORES EN EL CENTRO LABORAL
Consejo Marítimo de Norte	20602579320	Calle Vazquez 187 San Luis Lima	Construcción	

TIPO DE EVENTO (MARCAR CON X)				
INDUCCIÓN <input type="checkbox"/>	SIMULACRO DE EMERGENCIA <input type="checkbox"/>		CAPACITACIÓN <input type="checkbox"/>	
ENTRENAMIENTO <input type="checkbox"/>	CHARLA DE FIN DE JORNADA <input type="checkbox"/>		OTROS <input type="checkbox"/>	
TEMAS TRATADOS				

FECHA	NÚMERO DE CONVOCADOS	
HORA DE INICIO 07:50:00 a.m.	NÚMERO DE PARTICIPANTES	
TIEMPO DE DURACIÓN 10 MINUTOS	NOMBRE DEL EXPOSITOR	F. MEJIA
	FIRMA DEL EXPOSITOR	

NRO.	APELLIDOS Y NOMBRE DE LOS PARTICIPANTES	DNI	AREA	EMPRESA	FIRMA	OBSERVACIONES
21	DELGADO CUEVA CRISTIAN	60283814	PEON	CMN		
22	FASABI SHUPINGAHUA PAUL	75834992	PEON	CMN		
23	SARAYAYALA EVEF	77472041	PEON	CMN		
24	CASPAE MEZA AURELIO	19042504	OPERARIO	CMN		
25	CASPAE MEZA JUAN PABLO	19940529	OPERARIO	CMN		
26	CASPAE SALOME JOSE LUIS	75606818	OPERARIO	CMN		
27	GENEBRADO FLORES FIDEL ANCEL	40008826	OPERARIO	CMN		
28	GENEBRADO FLORES PAULINO CLAUDIO	15233205	OFICIAL	CMN		
29	GONZALES DARLAJULIA LUIS	43979970	ELECTRICISTA	CMN		
30	GONZALES MACHADA JUVENIL	48280630	OPERARIO	CMN		
31	GONZALES REYES YONFER	48084141	OPERARIO	CMN		
32	GUTIERREZ MONTES ALEJANDRO	44777987	OPERARIO	CMN		
33	GUTIERREZ MONTES ERNESTO	47756829	OPERARIO	CMN		
34	HUAMAN POMA HERMANO	50032409	OPERARIO	CMN		
35	HUAMAN SOTOMAYOR GREGORIO	40016313	OPERARIO	CMN		
36	HUAYLLAUDIO JUAN ELISEO	47842722	PEON	CMN		
37	MANUELVA URIARTE JENNER IVAN	40993427	OFICIAL	CMN		
38	MENDEZ CHIMBORAY JOSE GERMAN	001665824	PEON	CMN		
39	MENDOZA CERQUERA ORLANDO	40018323	OPERARIO	CMN		
40	MEZA JARA JOSE	60271328	PEON	CMN		

RESPONSABLE DEL REGISTRO	
Nombre:	FRANKLIN A. MEJIA ACOSTA
Cargo:	ING. SSOMA
Fecha:	
Firma:	



SISTEMA DE GESTIÓN DE SEGURIDAD Y SALUD EN EL TRABAJO

CONTROL DE ASISTENCIA

Form. SSOMA-F7-21
Revisor 00
Fecha 20/03/2017
Página 1/1

OBRA: Mejoramiento y Recuperación de los Servicios del DPA Supe N° REGISTRO:

DATOS DEL EMPLEADOR

RAZÓN SOCIAL O DENOMINACIÓN SOCIAL	RUC	DOMICILIO (Dirección, distrito, departamento, provincia)	ACTIVIDAD ECONOMICA	N° DE TRABAJADORES EN EL CENTRO LABORAL
Condominio Marino del Norte	20602378920	Calle Vicosaya 167 San Luis Lima	Construcción	

TIPO DE EVENTO (MARCAR CON X)

INDUCCIÓN	<input type="checkbox"/>	SIMULADRO DE EMERGENCIA	<input type="checkbox"/>	CAPACITACIÓN	<input type="checkbox"/>
ENTRENAMIENTO	<input type="checkbox"/>	CHARLA DE RIESGO DE JORNADA	<input type="checkbox"/>	OTROS	<input type="checkbox"/>

TEMAS TRATADOS

FECHA		NUMERO DE CONVOCADOS	
HORA DE INICIO	07:00 a.m.	NUMERO DE PARTICIPANTES	
TIEMPO DE DURACIÓN	15 MINUTOS	NOMBRE DEL EXPOSITOR	F. MEJIA
		FIRMA DEL EXPOSITOR	

RO.	APELLIDOS Y NOMBRE DE LOS PARTICIPANTES	DNI	AREA	EMPRESA	FIRMA	OBSERVACIONES
41	MONGOLLON ALBUQUEQUE CARLOS HECTOR	3874802	OPERARIO	CMN	<i>[Signature]</i>	
42	MONTES GUILLEN ALBERTO	19030553	OPERARIO	CMN	<i>[Signature]</i>	
43	MONTENEGROS AVILA CAMILO	42324961	PEON	CMN	<i>[Signature]</i>	
44	PARALES PISCOTA FEDRI	17555912	OPERARIO	CMN	<i>[Signature]</i>	
45	MOLBERTO TITO JOSE	41776761	OPERARIO	CMN	<i>[Signature]</i>	
46	BREGON TREJO OFSIAN RONALD	72536125	PEON	CMN	<i>[Signature]</i>	
47	OLIVOS MAZO CHARLES	41404859	OPERARIO	CMN	<i>[Signature]</i>	
48	ORTECHO CLAVO CRISTHIAN BORIS	48407431	OPERARIO	CMN	<i>[Signature]</i>	
49	OSTOS MUÑOZ TERENCEO HECTOR	15853544	PEON	CMN	<i>[Signature]</i>	
50	PERALES ZEVALLOS NOE MAXIMO	44505979	OPERARIO	CMN	<i>[Signature]</i>	
51	PEREZ VASQUEZ DANIEL	42136806	OPERARIO	CMN	<i>[Signature]</i>	
52	PRESENTACION TINEO NICOLAS	42068383	OFICIAL	CMN	<i>[Signature]</i>	
53	PINHOFE SUAREZ HERNAN RAYMUNDO	60343047	PEON	CMN	<i>[Signature]</i>	
54	RAFFO GONZALES JOSE LUIS	47127204	PEON	CMN	<i>[Signature]</i>	
55	FAMIREZ CAMPOS TILYNOW MICHAEL	45529473	PEON	CMN	<i>[Signature]</i>	
56	RIVERA SANCHEZ CARLOS ARCADIO	46328483	OPERARIO	CMN	<i>[Signature]</i>	
57	RIVERA SOTOMAYOR LUCIANO	10094883	MAESTRO	CMN	<i>[Signature]</i>	
58	RODRIGUEZ CHIQUE JULIO	42500316	OFICIAL	CMN	<i>[Signature]</i>	
59	RODRIGUEZ CHUMBES ARTURU	41947549	OPERARIO	CMN	<i>[Signature]</i>	
60	SAAVEDRA CORTEZ, RHOLY JOHNSTON	42139151	OPERARIO	CMN	<i>[Signature]</i>	

RESPONSABLE DEL REGISTRO

Nombre:	FRANKLIN A. MEJIA ACOSTA
Cargo:	ING. SSOMA
Fecha:	
Firma:	

Viernes 25 de Enero 2019

Uso Seguro del Martillo

El martillo es una herramienta común en los talleres y en el hogar. Consta normalmente de una cabeza de acero y un mango de Madera, la superficie del mango deberá estar siempre limpia, sin pintura y que se adapte bien a la mano, el mango deberá estar bien encajado en la cabeza.

En el mercado existen infinidad de modelos de martillos, lo normal sería tener uno de tamaño medio.

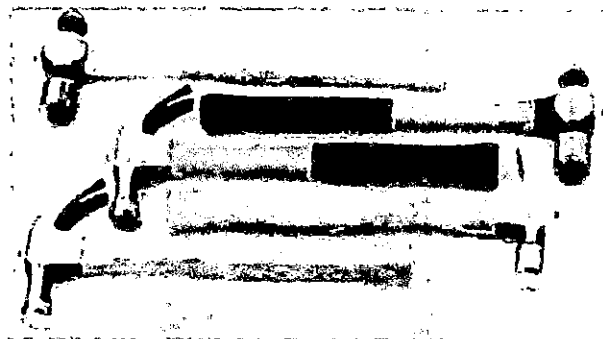

Existen diversos modelos, el más básico es el de cuña, aunque el más conocido es el de orejas o carpintero.

MEDIDAS DE SEGURIDAD

Un martillo de carpintero suele usarse para clavar [clavos], para embutir ciertos elementos (tacos, etc.), o para deformar piezas. Los [clavos] se deben clavar golpeando con la cabeza perpendicularmente, con la fuerza controlada para no dañar la pieza que claveteamos. También se utiliza para desclavar o desembalar cajones.



Forma de sujeción del mango

El martillo se debe empuñar desde el extremo del mango para ejercer mayor fuerza en los golpes y evitar daños a la muñeca del usuario.

- ¡Atención con los dedos! A veces podemos golpearnos al no controlar la fuerza sobre un clavo. ¡Cuidado al golpear! - Cuidado también de no tener el martillo mal apoyado en la mesa. Si se nos cae, puede golpearnos en los pies.

- Siempre que el trabajo tenga riesgos para las manos se utilizarán guantes de protección adecuados al tipo de riesgo de que se trate.

- El Martillo es una herramienta insustituible, es decir no se puede usar otra herramienta para clavar.

Las uñas del martillo no deben usarse para ejercer palanca sobre clavos muy grandes, jamás se debe usar un martillo que tenga el mango suelto.

- El martillo no debe usarse para cortar zunchos o alambres, recuerde que existe una herramienta para cada necesidad.

- Use anteojos de seguridad con protectores laterales siempre que trabaje con un martillo, cincel u otras herramientas de impacto.

- Jamás golpee una llave de tuercas con un martillo u otro objeto, a menos que la herramienta haya sido diseñada para ser golpeada y este usando el martillo adecuado para hacerlo.



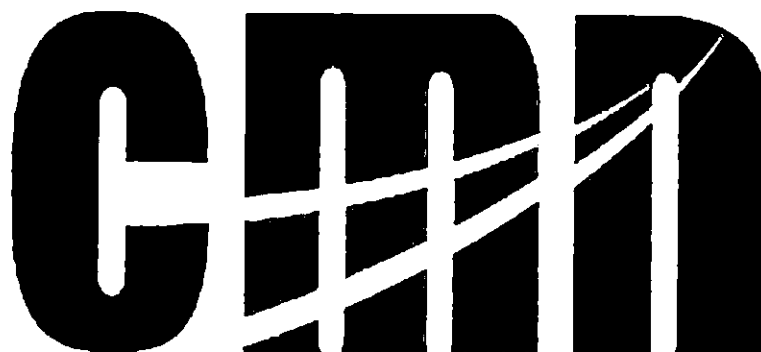

CONSORCIO MARITIMO DEL NORTE

05. CAPACITACION

SISTEMA DE GESTIÓN DE SEGURIDAD Y SALUD EN EL TRABAJO
CONTROL DE ASISTENCIA

Código SSOMA FT-02

Revisión: 1.0

Fecha: 20/02/2017

Página: 1/1

OBRA: Mejoramiento y Recuperación de los Servicios del DPA Supe
N° REGISTRO:
DATOS DEL EMPLEADOR

RAZÓN SOCIAL O DENOMINACIÓN SOCIAL	RUC	DOMICILIO (Dirección, distrito, departamento, provincia)	ACTIVIDAD ECONÓMICA	N° DE TRABAJADORES EN EL CENTRO LABORAL
Consortio Marítimo del Norte	20602379320	Calle Vizcaya 167 San Luis - Lima	Construcción	

TIPO DE EVENTO (MARCAR CON X)

INDUCCIÓN	<input type="checkbox"/>	SIMULACRO DE EMERGENCIA	<input type="checkbox"/>	CAPACITACIÓN	<input type="checkbox"/>
ENTRENAMIENTO	<input type="checkbox"/>	CHARLA DE INICIO DE JORNADA	<input checked="" type="checkbox"/>	OTROS	<input type="checkbox"/>

TEMAS TRATADOS
CAPACITACION EN PROTECCION PERSONAL EN OBRAS CIVILES

FECHA	24/01/2019	NUMERO DE CONVOCADOS	69
HORA DE INICIO	7:00PM	NUMERO DE PARTICIPANTES	69
TIEMPO DE DURACIÓN	2 HORAS	NOMBRE DEL EXPOSITOR	F. MEJIA
		FIRMA DEL EXPOSITOR	<i>[Firma]</i>

ORDEN	APELLIDOS Y NOMBRE DE LOS PARTICIPANTES	DNI	AREA	EMPRESA	FIRMA	OBSERVACIONES
1	ABAD BULLON, NICOLAS GUIDO	20669763	OPERARIO	CMN	<i>[Firma]</i>	
2	ACOSTA DE LA CRUZ, EFRAIN	30904567	OPERARIO	CMN	<i>[Firma]</i>	
3	AGURTO SAAVEDRA SINAHY	4797670	OPERARIO	CMN	<i>[Firma]</i>	
4	ALVAREZ GILVONIO, FELIX RAUL	80633665	OPERARIO	CMN	<i>[Firma]</i>	
5	ALVAREZ GILVONIO, JAVIER	4237270	OFICIAL	CMN	<i>[Firma]</i>	
6	ALAYA VILLENA HENRY RAMON	33264710	OPERARIO	CMN	<i>[Firma]</i>	
7	AVILA MEZA, CLEINER	47784977	OFICIAL	CMN	<i>[Firma]</i>	
8	BACA ORELLANA, JUAN BERNARDINO	16842797	OPERARIO	CMN	<i>[Firma]</i>	
9	BERCHE GONZALES, NILL	44986058	OPERARIO	CMN	<i>[Firma]</i>	
10	BERNABE COSTILLA, CORNELIO VILCA	4364422	OFICIAL	CMN	<i>[Firma]</i>	
11	CABANILLAS LLAÑOS, VICTOR	16252293	OPERARIO	CMN	<i>[Firma]</i>	
12	CABELLO BRAVO, SAMUEL CIRO	32730189	OPERARIO	CMN	<i>[Firma]</i>	
13	CALERO CARBAJAL GODOALDO HECTOR	15702653	OPERARIO	CMN	<i>[Firma]</i>	
14	CALLAMPOMA ESTRADA, OSORIO	45615423	PEON	CMN	<i>[Firma]</i>	
15	CELESTINO DURAN, FRANK DAVID	77025343		CMN	<i>[Firma]</i>	
16	CELS POJAS EDWIN	25809230	MECANICO	CMN	<i>[Firma]</i>	
17	CHURA CUTIPA SIPRIANO VICTOR	00491322	OFICIAL	CMN	<i>[Firma]</i>	
18	CISNEROS BALLONA, MAXIMO ALIVAR	25732043	FIERRERO	CMN	<i>[Firma]</i>	
19	CISNEROS HERRERA, LIONEL HERNAN	43044820	OPERARIO	CMN	<i>[Firma]</i>	
20	DE LA CRUZ, ATENCIO MAXIMO PABLO	21093364	OPERARIO	CMN	<i>[Firma]</i>	

RESPONSABLE DEL REGISTRO

Nombre:	FRANKLIN A. MEJIA ACOSTA
Cargo:	ING. SSOMA
Fecha:	24/01/2019
Firma:	<i>[Firma]</i>

CMN	SISTEMA DE GESTIÓN DE SEGURIDAD Y SALUD EN EL TRABAJO	Prodyg SSOMA-FI-42
	CONTROL DE ASISTENCIA	Revista 00
		Fecha 07/06/2017 Página 1/1

OBRA: Mejoramiento y Recuperación de los Servicios del DPA Supe N° REGISTRO:

DATOS DEL EMPLEADOR				
RAZÓN SOCIAL O DENOMINACIÓN SOCIAL	RUC	DOMICILIO <small>(Dirección, distrito, departamento, provincia)</small>	ACTIVIDAD ECONÓMICA	N° DE TRABAJADORES EN EL CENTRO LABORAL
Compañía Marítimo del Norte	20902379320	Calle Vicosya 167 San Luc Lims	Construcción	

TIPO DE EVENTO (MARCAR CON X)

INDUCCIÓN <input type="checkbox"/>	SIMULACRO DE EMERGENCIA <input type="checkbox"/>	CAPACITACIÓN <input type="checkbox"/>
ENTRENAMIENTO <input type="checkbox"/>	CHARLA DE INICIO DE JORNADA <input type="checkbox"/>	OTROS <input type="checkbox"/>

TEMAS TRATADOS

FECHA	NUMERO DE CONVOCADOS	_____
HORA DE INICIO 07:15:00 a.m	NUMERO DE PARTICIPANTES	_____
TIEMPO DE DURACIÓN 15 MINUTOS	NOMBRE DEL EXPOSITOR	F. MEJIA
	FIRMA DEL EXPOSITOR	_____

NRO.	APELLIDOS Y NOMBRE DE LOS PARTICIPANTES	DNI	AREA	EMPRESA	FIRMA	OBSERVACIONES
21	DELGADO CUEVA CRISTIAN	80283814	PEON	CMN		
22	FASABI SHUPINGAHUA PAUL	75634992	PEON	CMN		
23	GARAY AYALA EVER	77472044	PEON	CMN		
24	GASPAR MEZA AURELIO	19042584	OPERARIO	CMN		
25	GASPAR MEZA JUAN PABLO	19340529	OPERARIO	CMN		
26	GASPAR SALDOME JOSE LUZ	73509918	OPERARIO	CMN		
27	GENEBOZO FLORES FIDEL ANGEL	40006826	OPERARIO	CMN		
28	GENEBOZO FLORES PAULINO CLAUDIO	15629305	OFICIAL	CMN		
29	CONALES CARUAJULCA LUIS	42976979	ELECTR.DIST	CMN		
30	GONZALES MACHACA JUVENIL	49098638	OPERARIO	CMN		
31	GONZALES REYES YONFER	46084141	OPERARIO	CMN		
32	GUTIERREZ MONTES ALEJANDRO	44777987	OPERARIO	CMN		
33	GUTIERREZ MONTES ERNESTO	47758628	OPERARIO	CMN		
34	HUAMAN POMA HEMILIO	20032409	OPERARIO	CMN		
35	HUAMAN SOTOMAYOR GREGORIO	40016313	OPERARIO	CMN		
36	LINO CLAUDIO JUAN ELISEO	47842722	PEON	CMN		
37	MANSALVA URIARTE JENER IVAN	40993427	OFICIAL	CMN		
38	MENDEZ CHIMBORAZO JOSE GERMAN	001693824	PEON	CMN		
39	MENDOZA CEPQUERA ORLANDO	40016323	OPERARIO	CMN		
40	MEZA JARA JOSE	80274328	PEON	CMN		

RESPONSABLE DEL REGISTRO	
Nombre:	FRANKLIN A. MEJIA ACOSTA
Cargo:	ING. SSOMA
Fecha:	
Firma:	



SISTEMA DE GESTIÓN DE SEGURIDAD Y SALUD EN EL TRABAJO

Código SSOMA-FI-42

Revisión 06

Fecha 20/04/2017

Página 1P

CONTROL DE ASISTENCIA

OBRA: Mejoramiento y Recuperación de los Servicios del DPA Supe

N° REGISTRO:

DATOS DEL EMPLEADOR

RAZÓN SOCIAL O DENOMINACIÓN SOCIAL	RUC	DOMICILIO (Dirección, distrito, departamento, provincia)	ACTIVIDAD ECONÓMICA	N° DE TRABAJADORES EN EL CENTRO LABORAL
Concejo Municipal del Norte	20602379360	Calle Vezcava 167 San Luis - Lima	Construcción	

TIPO DE EVENTO (MARCAR CON X)

INDUCCIÓN <input type="checkbox"/>	SIMULACRO DE EMERGENCIA <input type="checkbox"/>	CAFACITACIÓN <input type="checkbox"/>
ENTRENAMIENTO <input type="checkbox"/>	CHARLA DE INICIO DE JORNADA <input type="checkbox"/>	OTROS <input type="checkbox"/>

TEMAS TRATADOS

FECHA	HUMERO DE CONVOCADOS	_____
HORA DE INICIO 07 15 00 a m	HUMERO DE PARTICIPANTES	_____
TIEMPO DE DURACIÓN 15 MINUTOS	NOMBRE DEL EXPOSITOR	F. MEJÍA
	FIRMA DEL EXPOSITOR	_____

RO.	APELLIDOS Y NOMBRE DE LOS PARTICIPANTES	DNI	AREA	EMPRESA	FIRMA	OBSERVACIONES
41	MOCOLLON ALBUQUEGLE, CARLOS HECTOR	3674602	OPERARIO	CMN	<i>[Signature]</i>	
42	MONTE GUILLÉN, ALBERTO	19322553	OPERARIO	CMN	<i>[Signature]</i>	
43	MONTESINÓS AVILA, DAMILO	42324951	PEON	CMN	<i>[Signature]</i>	
44	MORALES PISCOYA, PEDRO	17555912	OPERARIO	CMN	<i>[Signature]</i>	
45	INGLBERTO TITO, JOSÉ	41776761	OPERARIO	CMN	<i>[Signature]</i>	
46	OPREGON TREJO, CRISTIAN RONALD	72535185	PEON	CMN	<i>[Signature]</i>	
47	OLIVOS MACO, CHARLES	41404659	OPERARIO	CMN	<i>[Signature]</i>	
48	ORTECHO CLAVO, CRISTHIAN BORIS	46407431	OPERARIO	CMN	<i>[Signature]</i>	
49	OSTOS MUÑOZ, TERCENIO HECTOR	15653544	PEON	CMN	<i>[Signature]</i>	
50	PERALES ZEVALLOS, NOÉ MAXIMO	44553979	OPERARIO	CMN	<i>[Signature]</i>	
51	PEREZ VASQUEZ, DANIEL	42136909	OPERARIO	CMN	<i>[Signature]</i>	
52	PRESENTACION TIMEO, NICOLAS	45526339	OFICIAL	CMN	<i>[Signature]</i>	
53	PRINCIPE SUAREZ, HERNAN RAYMUNDO	60343047	PEON	CMN	<i>[Signature]</i>	
54	RAFFO GONZALES JOSE LUIS	42687094	PEON	CMN	<i>[Signature]</i>	
55	RAMIREZ CAMPOS, NELSON MICHAEL	45528473	PEON	CMN	<i>[Signature]</i>	
56	RIVERA SANCHEZ CARLOS ARCADIO	46539463	OPERARIO	CMN	<i>[Signature]</i>	
57	RIVERA SOTOMAYOR, LUCIANO	10084983	MAESTRO	CMN	<i>[Signature]</i>	
58	RODRIGUES CHIQUE, JULIO	43500016	OFICIAL	CMN	<i>[Signature]</i>	
59	RODRIGUES CHUMBES, ARTURO	41942549	OPERARIO	CMN	<i>[Signature]</i>	
60	SAAVEDRA CORTEZ, RHOLY JHONSTON	42139151	OPERARIO	CMN	<i>[Signature]</i>	

RESPONSABLE DEL REGISTRO

Nombre:	FRANKLIN A. MEJIA ACOSTA
Cargo:	ING. SSOMA
Fecha:	
Firma:	

cmn		SISTEMA DE GESTIÓN DE SEGURIDAD Y SALUD EN EL TRABAJO			Código: SSOMA-FT-42	
		CONTROL DE ASISTENCIA			Revisión: 00	
					Fecha: 20/09/2017	
					Página: 1/1	
OBRA: Mejoramiento y Recuperación de los Servicios del DPA Supe					N° REGISTRO:	
DATOS DEL EMPLEADOR						
RAZÓN SOCIAL O DENOMINACIÓN SOCIAL	RUC	DOMICILIO (Dirección, distrito, departamento, provincia)		ACTIVIDAD ECONÓMICA	N° DE TRABAJADORES EN EL CENTRO LABORAL	
Consortio Marítimo del Norte	20602379320	Calle Vizcaya 187. San Luis - Lima		Construcción		
TIPO DE EVENTO (MARCAR CON X)						
INDUCCIÓN	<input type="checkbox"/>	SIMULACRO DE EMERGENCIA	<input type="checkbox"/>	CAPACITACIÓN	<input type="checkbox"/>	
ENTRENAMIENTO	<input type="checkbox"/>	CHARLA DE INICIO DE JORNADA	<input type="checkbox"/>	OTROS	<input type="checkbox"/>	
TEMAS TRATADOS						
FECHA						
HORA DE INICIO 07:15:00 a.m.			NUMERO DE CONVOCADOS		_____	
TIEMPO DE DURACIÓN 15 MINUTOS			NUMERO DE PARTICIPANTES		_____	
				NOMBRE DEL EXPOSITOR		F. MEJIA
				FIRMA DEL EXPOSITOR		_____
RO.	APELLIDOS Y NOMBRE DE LOS PARTICIPANTES	DNI	AREA	EMPRESA	FIRMA	OBSERVACIONES
61	SALAS AMACIFUEN, REITER	40915271	ALBAÑIL	CMN	<i>[Firma]</i>	
62	SANCHEZ LOPEZ, LUIS MIGUEL	44855504	PEON	CMN	<i>[Firma]</i>	
63	SINCHE LAZO, MANUEL	71390533	OPERARIO	CMN	<i>[Firma]</i>	
64	SOTO JARA, ELVIS KLEINER	15447991	PEON	CMN	<i>[Firma]</i>	
65	SOTO JARA, JORGE LUIS	45528371	PEON	CMN	<i>[Firma]</i>	
66	TUCTO GONZALES, JULER	42126342	OPERARIO	CMN	<i>[Firma]</i>	
67	UGARTE VASQUEZ, MANUEL	47345541	PEON	CMN	<i>[Firma]</i>	
68	VALVERDE OSORIO, OBSTAQUIO AGAPE	32763872	OPERADOR G	CMN	<i>[Firma]</i>	
69	YUPANQUI AQUINO, WILSON	10831469	OFICIAL	CMN	<i>[Firma]</i>	
70						
71						
72						
73						
74						
75						
76						
77						
78						
79						
80						
RESPONSABLE DEL REGISTRO						
Nombre:		FRANKLIN A. MEJIA ACOSTA.				
Cargo:		ING. SSOMA				
Fecha:						
Firma:						



SISTEMA DE GESTIÓN DE SEGURIDAD Y SALUD EN EL TRABAJO

CONTROL DE ASISTENCIA

Código SSOMA
Revisión 01
Fecha 20/02/2017
Página 1/1

OBRA: Mejoramiento y Recuperación de los Servicios del DPA Supe N° REGISTRO:

DATOS DEL EMPLEADOR				
RAZÓN SOCIAL O DENOMINACIÓN SOCIAL	RUC	DOMICILIO (Dirección, distrito, departamento, provincia)	ACTIVIDAD ECONÓMICA	N° DE TRABAJADORES EN EL CENTRO LABORAL
Consorcio Marítimo del Norte	20602379920	Calle Vizcaya 187 San Luis - Lima	Construcción	

TIPO DE EVENTO (MARCAR CON X)

INDUCCIÓN SIMULACRO DE EMERGENCIA CAPACITACIÓN

ENTRENAMIENTO CHARLA DE INICIO DE JORNADA OTROS

TEMAS TRATADOS

MANEJO Y CONTROL DE EMISIONES GASEOSAS

FECHA	25/01/2019	NUMERO DE CONVOCADOS	64
HORA DE INICIO	7:00 AM	NUMERO DE PARTICIPANTES	64
TIEMPO DE DURACIÓN	02 Horas	NOMBRE DEL EXPOSITOR	F. MEJIA
		FIRMA DEL EXPOSITOR	<i>[Signature]</i>

NO.	APELLIDOS Y NOMBRE DE LOS PARTICIPANTES	DNI	AREA	EMPRESA	FIRMA	OBSERVACIONES
1	ARAO BULLON, NICOLAS GUIDO	20689793	OPERARIO	CMN	<i>[Signature]</i>	
2	ACOSTA DE LA CRUZ, EFRAIN	32924587	OPERARIO	CMN	<i>[Signature]</i>	
3	AGURTO SAAVEDRA SINAHY	42797670	OPERARIO	CMN	<i>[Signature]</i>	
4	ALVAREZ GILVONIO, FELIX PALU	60633355	OPERARIO	CMN	<i>[Signature]</i>	
5	ALVAREZ GILVONIO, JAVIER	42377270	OFICIAL	CMN	<i>[Signature]</i>	
6	AMAYA VILLENAL HENRY RAMON	33264710	OPERARIO	CMN	<i>[Signature]</i>	
7	AVILA MEZA, GLEIBER	47794877	OFICIAL	CMN	<i>[Signature]</i>	
8	BACA GRELLANA, JUAN BERNARDINO	19942797	OPERARIO	CMN	<i>[Signature]</i>	
9	BERCHE GONZALES, NIL	440835058	OPERARIO	CMN	<i>[Signature]</i>	
10	BERNABE COSTILLA, DORNELIO VILCA	43354422	OFICIAL	CMN	<i>[Signature]</i>	
11	CABANILLAS ILANOS, VICTOR	15953293	OPERARIO	CMN	<i>[Signature]</i>	
12	CABELLO BRAVO, SAMUEL CIRO	32730183	OPERARIO	CMN	<i>[Signature]</i>	
13	CALERO CARBAJAL, GODOALDO HECTOR	15702953	OPERARIO	CMN	<i>[Signature]</i>	
14	CALLAMPOMA ESTRADA, OSORIO	45815423	PEON	CMN	<i>[Signature]</i>	
15	CELESTINO DURAN, FRANK DAVID	77025343		CMN	<i>[Signature]</i>	
16	CELIS ROJAS EDWIN	25809233	MECANICO	CMN	<i>[Signature]</i>	
17	CHURA CUTIPA, SIPRIANO VICTOR	00491322	OFICIAL	CMN	<i>[Signature]</i>	
18	CISNEROS BALLONA MAXIMO ALNIVAR	25733043	FIERRERO	CMN	<i>[Signature]</i>	
19	CISNEROS HERRERA, LIONEL HERNAN	43342926	OPERARIO	CMN	<i>[Signature]</i>	
20	DE LA CRUZ, ATENCIO, MAXIMO PABLO	21093564	OPERARIO	CMN	<i>[Signature]</i>	

RESPONSABLE DEL REGISTRO	
Nombre:	FRANKLIN A. MEJIA ACOSTA
Cargo:	ING. SSOMA
Fecha:	25/01/2019
Firma:	<i>[Signature]</i>

		SISTEMA DE GESTIÓN DE SEGURIDAD Y SALUD EN EL TRABAJO			Código SSOMA-F7-42	
		CONTROL DE ASISTENCIA			Revisión 03	
					Fecha 20/09/2017	
					Página 1/1	
OBRA: Mejoramiento y Recuperación de los Servicios del DPA Supe					N° REGISTRO:	
DATOS DEL EMPLEADOR						
RAZÓN SOCIAL O DENOMINACIÓN SOCIAL	RUC	DOMICILIO (Dirección, distrito, departamento, provincia)		ACTIVIDAD ECONÓMICA	N° DE TRABAJADORES EN EL CENTRO LABORAL	
Consumo Marítimo del Norte	25602719320	Calle Vozaya 167 San Luis - Lima		Construcción		
TIPO DE EVENTO (MARCAR CON X)						
INTUICIÓN <input type="checkbox"/>	SIMULACRO DE EMERGENCIA <input type="checkbox"/>		CAPACITACIÓN <input type="checkbox"/>			
ENTRENAMIENTO <input type="checkbox"/>	CHARLA DE INICIO DE JORNADA <input type="checkbox"/>		OTROS <input type="checkbox"/>			
TEMAS TRATADOS						
FECHA						
HORA DE INICIO 07:15:00 a.m.			NÚMERO DE CONVOCADOS			
TIEMPO DE DURACIÓN 15 MINUTOS			NÚMERO DE PARTICIPANTES			
			NOMBRE DEL EXPOSITOR F. MEJÍA			
			FIRMA DEL EXPOSITOR			
Nº	APELLIDOS Y NOMBRE DE LOS PARTICIPANTES	ONI	ÁREA	EMPRESA	FIRMA	OBSERVACIONES
21	DELGADO CUEVA, CRISTIAN	50283914	PEON	CMN	—	
22	FASABI SHUPINGAHUA, FAL	75854892	PEON	CMN	<i>Fasabi</i>	
23	GARAY AYALA, EVER	77472044	PEON	CMN	—	
24	GASPAR MEZA, AURELIO	15942504	OPERARIO	CMN	<i>Aurelio</i>	
25	GASPAR MEZA, JUAN PASLO	10040529	OPERARIO	CMN	<i>Juan Paslo</i>	
26	GASPAR SALOME, JOSE LUIZ	75508616	OPERARIO	CMN	<i>Jose Luiz</i>	
27	GENEBROZO FLORES FIDEL ANGEL	40006826	OPERARIO	CMN	<i>Fidel</i>	
28	GENEBROZO FLORES PAULINO CLAUDIO	15623206	OFICIAL	CMN	<i>Paulino</i>	
29	GONZALES CARLAJULIA, LUIS	43978979	ELECTRICISTA	CMN	<i>Luis</i>	
30	GONZALES MACHACA JUVENIL	48266368	OPERARIO	CMN	<i>Juvenil</i>	
31	GONZALES REYES, YONFER	46064141	OPERARIO	CMN	<i>Yonfer</i>	
32	GUTIERREZ MONTES, ALEJANDRO	44777987	OPERARIO	CMN	<i>Alejandro</i>	
33	GUTIERREZ MONTES, ERNESTO	47759628	OPERARIO	CMN	—	
34	HUAMAN POMA, HERMINIO	20032409	OPERARIO	CMN	<i>Herminio</i>	
35	HUAMAN SOTOMAYOR, GREGORIO	40010313	OPERARIO	CMN	<i>Gregorio</i>	
36	LINO CLAUDIO, JUAN ELISEO	47642732	PEON	CMN	—	
37	MANOSAI VA URIARTE, JENNER IVAN	40993427	OFICIAL	CMN	<i>Jenner</i>	
38	MENDEZ CHIMBORAZO, JOSE GERMAN	001666634	PEON	CMN	<i>Jose German</i>	
39	MENDOZA CERQUERA, ORLANDO	40016323	OPERARIO	CMN	<i>Orlando</i>	
40	MEZA JARA, JOSE	50271308	PEON	CMN	<i>Jose</i>	
RESPONSABLE DEL REGISTRO						
Nombre:	FRANKLIN A. MEJIA ACOSTA					
Cargo:	ING. SSOMA					
Fecha:						
Firma:						

cmn		SISTEMA DE GESTIÓN DE SEGURIDAD Y SALUD EN EL TRABAJO			Código SSOMA-FI-42	
		CONTROL DE ASISTENCIA			Revisor: 00	
					Fecha: 2009/01/17	
					Página: 1/1	
OBRA: Mejoramiento y Recuperación de los Servicios del DPA Supe					N° REGISTRO:	
DATOS DEL EMPLEADOR						
RAZÓN SOCIAL O DENOMINACIÓN SOCIAL	RUC	DOMICILIO (Dirección, distrito, departamento, provincia)		ACTIVIDAD ECONÓMICA	N° DE TRABAJADORES EN EL CENTRO LABORAL	
Comercio Marítimo del Norte	20002378320	Calle Vicosya 187 San Luis Lima		Construcción		
TIPO DE EVENTO (MARCAR CON X)						
INDUCCIÓN	<input type="checkbox"/>	SIMULACRO DE EMERGENCIA	<input type="checkbox"/>	CAFACITACION	<input type="checkbox"/>	
ENTRENAMIENTO	<input type="checkbox"/>	CHARLA DE INICIO DE JORNADA	<input type="checkbox"/>	OITPGS	<input type="checkbox"/>	
TEMAS TRATADOS						
FECHA	NUMERO DE CONVOCADOS					
HORA DE INICIO	07:15:00 a.m.	NUMERO DE PARTICIPANTES				
TIEMPO DE DURACIÓN	15 MINUTOS	NOMBRE DEL EXPOSITOR			F. MEJÍA	
		FIRMA DEL EXPOSITOR				
NO.	APELLIDOS Y NOMBRE DE LOS PARTICIPANTES	DNI	AREA	EMPRESA	FIRMA	OBSERVACIONES
41	VOGOLLON ALBUQUEQUE, CARLOS HECTOR	3674802	OPERARIO	CMN		
42	MONTES GUILLEN, ALBERTO	1983253	OPERARIO	CMN		
43	MOLTESINOS AVILA, CAMILO	42324961	PEON	CMN		
44	MORALES PISCOYA, PEDRO	17555812	OPERARIO	CMN		
45	INCILBERTO TITO, JOSE	41776761	OPERARIO	CMN		
46	OBREGON TREJO, CRISTIAN RONALD	72535185	PEON	CMN		
47	OLIVOS MACO, CHARLES	41404569	OPERARIO	CMN		
48	ORTECHO CLAVO, CRISTHIAN BORIS	46407431	OPERARIO	CMN		
49	OSTOS MUÑOZ, TERCENIO HECTOR	15952644	PEON	CMN		
50	PERALES ZEVALLOS, NOE MAXIMO	44505979	OPERARIO	CMN		
51	PEREZ VASQUEZ, DANIEL	42136820	OPERARIO	CMN		
52	PRESENTACION TIMEO, NICOLAS	45588398	OFICIAL	CMN		
53	PRINCIPE SUAREZ, HERNAN RAYMUNDO	60343547	PEON	CMN		
54	RAFFO GONZALES, JOSE LUIS	47127204	PEON	CMN		
55	RAMIREZ CAMPOS, NELSON MICHAEL	45528473	PEON	CMN		
56	RIVERA SANCHEZ, CARLOS ARCADIO	45538453	OPERARIO	CMN		
57	RIVERA SOTOMAYOR, LUCIANO	10054923	MAESTRO	CMN		
58	RODRIGUES CHIQUE, JULIO	42500018	OFICIAL	CMN		
59	RODRIGUEZ CHUMBES, ARTURO	41942549	OPERARIO	CMN		
60	SAAVEDRA CORTEZ, PHOLY JHONSTON	42139151	OPERARIO	CMN		

RESPONSABLE DEL REGISTRO

Nombre:	FRANKLIN A. MEJIA ACOSTA
Cargo:	ING. SSOMA
Fecha:	
Firma:	



SISTEMA DE GESTIÓN DE SEGURIDAD Y SALUD EN EL TRABAJO

Código: SSOMA-FT-42

Revisión: 00

CONTROL DE ASISTENCIA

Fecha: 20/09/2017

Página: 1/1

OBRA: Mejoramiento y Recuperación de los Servicios del DPA Supe

N° REGISTRO:

DATOS DEL EMPLEADOR

RAZÓN SOCIAL O DENOMINACIÓN SOCIAL	RUC	DOMICILIO (Dirección, distrito, departamento, provincia)	ACTIVIDAD ECONÓMICA	N° DE TRABAJADORES EN EL CENTRO LABORAL
Consortio Marítimo del Norte	20602379320	Calle Vizcaya 187. San Luis - Lima	Construcción	

TIPO DE EVENTO (MARCAR CON X)

INDUCCIÓN SIMULACRO DE EMERGENCIA CAPACITACIÓN

ENTRENAMIENTO CHARLA DE INICIO DE JORNADA OTROS

TEMAS TRATADOS

FECHA: _____ NUMERO DE CONVOCADOS: _____

HORA DE INICIO: 07:15:00 a.m. NUMERO DE PARTICIPANTES: _____

TIEMPO DE DURACIÓN: 15 MINUTOS NOMBRE DEL EXPOSITOR: F. MEJÍA

FIRMA DEL EXPOSITOR: _____

NO.	APELLIDOS Y NOMBRE DE LOS PARTICIPANTES	DNI	AREA	EMPRESA	FIRMA	OBSERVACIONES
61	SALAS AMACIFUEN, REITER	40915271	ALBAÑIL	CMN	<i>[Signature]</i>	
62	SANCHEZ LOPEZ, LUIS MIGUEL	44855504	PEON	CMN	<i>[Signature]</i>	
63	SINCHE LAZO, MANUEL	71390533	OPERARIO	CMN	<i>[Signature]</i>	
64	SOTO JARA, ELVIS KLEINER	15447991	PEON	CMN	<i>[Signature]</i>	
65	SOTO JARA, JORGE LUIS	45528371	PEON	CMN	<i>[Signature]</i>	
66	TUCTO GONZALES, JULER	42126342	OPERARIO	CMN	<i>[Signature]</i>	
67	UGARTE VASQUEZ, MANUEL	47345541	PEON	CMN	<i>[Signature]</i>	
68	VALVERDE OSORIO, OBSTAQUIO AGAPE	32763872	OPERADOR G	CMN	<i>[Signature]</i>	
69	YUPANQUI AQUINO, WILSON	10631469	OFICIAL	CMN	<i>[Signature]</i>	
70						
71						
72						
73						
74						
75						
76						
77						
78						
79						
80						

RESPONSABLE DEL REGISTRO

Nombre: FRANKLIN A. MEJIA ACOSTA

Cargo: ING. SSOMA

Fecha: _____

Firma: _____



CONSORCIO MARITIMO DEL NORTE

06. AST

Nombre de la zona: **USCADO DE SOBRECIMIENTO.**
 Equipos y/o herramientas: **- Equipos de Protección Individual.**
 Personal de la zona: **BUEN ESTADO. Y TAJATE TAJIBE**
 Puntos de identificación: **Polígonos identificadores**
 Riesgos Potenciales: **Riesgos de caídas**
 Medidas Preventivas y/o de Control: **Medidas Preventivas y/o de Control**

Actividad	Inicio	Fin	Observaciones
INSPECCION DE AREAS - HPTERIAL D E BORDO CAIDA TIA DESNUFI	17	17	ORDEN LIMPIEZA
DE TRABAJOS.			EXHIBICION.
REVISION DE EQUIP. - BUEN LAMP			USO DE GUANTES.
POS HABILITACION DE HPTERIAL D E BORDO (TIEMPO)			TABAJO DE GLOBO.
SEADLACION.			
DESCARGO DE HPTERIAL - SOBREPESO	16	16	DOLORES MUSCULARES.
EQUIPOS.			CARGA 25 KG.
USCADO DE SOBRECIMIENTO	16	16	USO DE BLOQUEADORES SOLARES
FIN DE TRABAJO.			USO DE VISTA.
REVISION DE ZONAS DESORDENADAS.	13	13	TRAMPAS RESCUIDAS.
AREAS CONCIUDAS.	13	13	AREAS ACCESOS.

Nombre del supervisor directo de la obra: **[Signature]**
 Nombre del supervisor: **[Signature]**

SEVERIDAD

Categoría	1	2	3	4	5
Gravedad	1	2	3	4	5
Frecuencia	1	2	3	4	5
Tamaño	1	2	3	4	5
Tiempo	1	2	3	4	5

NIVEL DE RIESGO

Nivel de Riesgo	Descripción	Medida Preventiva	Tiempo
ALTO	Medios materiales, agujeros e intersticios inmediatos que se puedan caer o desmoronarse.	Paralizar trabajos	0 24 Horas
BAJO	Este riesgo suena ser inmediato	Paralizar trabajos	0 72 Horas



Tipo de Documento
FORMATO

Número
ALM 01-25

Fecha
13/02/2017

Res. SMI
00

Proyecto: **Mantenimiento DPA del Puerto Supe**

Nombre de la tarea: **Trazos - Replanteo**

Personal ejecutante:
02

Equipos y Herramientas:
**Estación Total
Trípode**

Equipos de Protección Individual:
**EPP. completo. Casaca - barbiquero
Leutas - guantes. Pantalón. Polo
Zapato. Uniforme Completo**

Nombre, Apellidos y Firma:
Rodrigo López
Hector Astos Muñoz

Fecha:
05-01-19

Ubicación exacta:
OBRAS. Tierra

Piso de la obra:

Peligros Identificados:

Peligros Potenciales:

Medidas Preventivas y/o de Control:

-Revisión del Área de Trabajo

- Herramientas Maquinarias

-Caídas a nivel. golpes
1 caídas

24 Revisión de estado de los equipos

-Estado de Trabajo

-Terreno. Maquinarias Rueda

-Tropiezos. Caídas a desnivel. Sordora

22 Mantener distancia de Maquinarias. Uso de conos de señalización

-Trazos. Replanteo

-Maquinarias Rueda Terreno

-Tropiezos. golpes Caídas

22 - Uso de conos de señalización

-Alta del Trabajo

-Maquinarias Herramientas

-golpes, Caídas Tropiezos

24 Respetar días de acceso

Permisos Requeridos:

Trabajo en Casaca

Espacio Confinado

Trabajos en Altura

Excavaciones

Izaje

Ocas

Riego

Observaciones:

Nombre del supervisor directo de la tarea:

MATRIZ DE EVALUACION DE RIESGO

SEVERIDAD	1	2	3	4	5
Catastrófica	1	2	3	4	5
Fatalidad	2	3	4	5	6
Permanente	3	4	5	6	7
Temporal	4	5	6	7	8
Menor	5	6	7	8	9

	A	B	C	D	E
Cumulo	1	2	3	4	5
Ha sucedido	2	3	4	5	6
Puede suceder	3	4	5	6	7
Es probable que suceda	4	5	6	7	8
Prácticamente imposible que suceda	5	6	7	8	9

RIESGO

NIVEL DE RIESGO	DESCRIPCION	PLAZO DE CORRECCION
ALTO	Riesgo inminente, requiere controles inmediatos si no se puede controlar. RIESGO que paraliza los trabajos	0-24 Horas
MEDIO	Tratar medidas para disminuir el riesgo. Es alto si la acción se puede ejecutar de manera inmediata	0-72 Horas
BAJO	Este riesgo puede ser tolerable	1 mes

Firma

000074

Proyecto: Mejoramiento de A.S.P.C.

Nombre de la tarea: Realización de charlas y folletos

Personal ejecutante:

Equipos y Herramientas

Equipos de Protección Individual

Fecha: 18-01-2017

Ubicación exacta: Martillo Wanda campo fudo Casa antes zapateros Kopp BCSA

Ubicación exacta:

Nivel de profesional que

Paso de la Tarea

Peligros Identificados

Riesgos Potenciales

Medidas Preventivas y/o de Control

Descripción de la Tarea

Mantenimiento de

depósitos de

depósitos de

Mantenimiento de

depósitos de

depósitos de

depósitos de

Mantenimiento de

depósitos de

depósitos de

depósitos de

Mantenimiento de

depósitos de

depósitos de

depósitos de

Mantenimiento de

depósitos de

depósitos de

depósitos de

Mantenimiento de

depósitos de

depósitos de

depósitos de

Mantenimiento de

depósitos de

depósitos de

depósitos de

Observaciones

Firmas Responsables

 Trabaja en

 Trabajo en Altura

 Escaleras

 Otros

 Ninguna

Nombre del supervisor directo de la tarea

MATRIZ DE EVALUACION DE RIESGO

SEVERIDAD	CATEGORIA	PUNTAJE	FRECUENCIA			
			A	B	C	D
1	1	1	1	1	1	1
2	2	2	2	2	2	2
3	3	3	3	3	3	3
4	4	4	4	4	4	4
5	5	5	5	5	5	5

NIVEL DE RIESGO	DESCRIPCION	PLAZO DE EJECUCION
ALTO	Riesgo potencial inmediato sin la puesta de medidas preventivas o de control	0-24 Horas
MEJOR	Esta riesgo puede ser controlado	0-72 Horas
BASTANTE	Esta riesgo puede ser controlado	1 mes

000073

Firma

firm

1. No utilizar herramientas
2. No utilizar herramientas
3. No utilizar herramientas
4. No utilizar herramientas
5. No utilizar herramientas
6. No utilizar herramientas
7. No utilizar herramientas
8. No utilizar herramientas
9. No utilizar herramientas
10. No utilizar herramientas
11. No utilizar herramientas
12. No utilizar herramientas
13. No utilizar herramientas
14. No utilizar herramientas
15. No utilizar herramientas
16. No utilizar herramientas
17. No utilizar herramientas
18. No utilizar herramientas
19. No utilizar herramientas
20. No utilizar herramientas

Proyecto: P/O 2018-01-01-2019
 Personal recurrente: 6
 Nombre de la tarea: Instalación de 2 PA Super
 Nombre, Apellidos y Firma: José María Sánchez

Fecha: 19-01-2019
 Ubicación exacta: Oficina Personal Super
 Descripción de la tarea:

Pasos de la Tarea:

Orden	Descripción de la Tarea	Medidas Preventivas y/o de Control	Evaluación de riesgo	Riesgos Potenciales	Medidas Preventivas	Consecuencias
1	Instalación de 2 PA Super	Instalación de 2 PA Super	A	Caídas	Uso de cintas de seguridad	Heridas
2	Desmontaje de 2 PA Super	Desmontaje de 2 PA Super	A	Caídas	Uso de cintas de seguridad	Heridas
3	Revisión de los cables	Revisión de los cables	A	Caídas	Uso de cintas de seguridad	Heridas
4	Revisión de los cables	Revisión de los cables	A	Caídas	Uso de cintas de seguridad	Heridas
5	Revisión de los cables	Revisión de los cables	A	Caídas	Uso de cintas de seguridad	Heridas
6	Revisión de los cables	Revisión de los cables	A	Caídas	Uso de cintas de seguridad	Heridas
7	Revisión de los cables	Revisión de los cables	A	Caídas	Uso de cintas de seguridad	Heridas
8	Revisión de los cables	Revisión de los cables	A	Caídas	Uso de cintas de seguridad	Heridas
9	Revisión de los cables	Revisión de los cables	A	Caídas	Uso de cintas de seguridad	Heridas
10	Revisión de los cables	Revisión de los cables	A	Caídas	Uso de cintas de seguridad	Heridas
11	Revisión de los cables	Revisión de los cables	A	Caídas	Uso de cintas de seguridad	Heridas
12	Revisión de los cables	Revisión de los cables	A	Caídas	Uso de cintas de seguridad	Heridas
13	Revisión de los cables	Revisión de los cables	A	Caídas	Uso de cintas de seguridad	Heridas
14	Revisión de los cables	Revisión de los cables	A	Caídas	Uso de cintas de seguridad	Heridas
15	Revisión de los cables	Revisión de los cables	A	Caídas	Uso de cintas de seguridad	Heridas
16	Revisión de los cables	Revisión de los cables	A	Caídas	Uso de cintas de seguridad	Heridas
17	Revisión de los cables	Revisión de los cables	A	Caídas	Uso de cintas de seguridad	Heridas
18	Revisión de los cables	Revisión de los cables	A	Caídas	Uso de cintas de seguridad	Heridas
19	Revisión de los cables	Revisión de los cables	A	Caídas	Uso de cintas de seguridad	Heridas
20	Revisión de los cables	Revisión de los cables	A	Caídas	Uso de cintas de seguridad	Heridas

Previsiones de contingencias:

MATRIZ DE EVALUACION DE RIESGO

NIVEL DE RIESGO	DESCRIPCION	PLAZA DE CORRECCION
ALTO	Riesgo inminente. Requiere acciones inmediatas para evitar consecuencias graves.	0 - 24 horas
BAJO	Este riesgo puede ser controlado mediante acciones preventivas.	0 - 72 horas

Formas de evaluación:

SEVERIDAD	Carácter	Trabajo en Equipo	Español	Corrección	Trabajo en Equipo	Español	Corrección
1	1	1	1	1	1	1	1
2	2	2	2	2	2	2	2
3	3	3	3	3	3	3	3
4	4	4	4	4	4	4	4
5	5	5	5	5	5	5	5
6	6	6	6	6	6	6	6
7	7	7	7	7	7	7	7
8	8	8	8	8	8	8	8
9	9	9	9	9	9	9	9
10	10	10	10	10	10	10	10

Nombre del supervisor directo de la tarea:

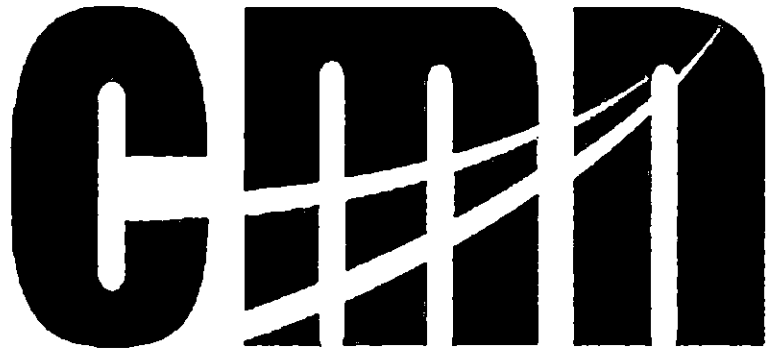

CONSORCIO MARITIMO DEL NORTE

07. PETAR



PERMISO DE TRABAJO DE ALTO RIESGO (PETAR)

SISTEMA INTEGRADO DE GESTIÓN

Tipo de Documento FORMATO	Código ADM-FT-25	Fecha	Revisión 00
------------------------------	---------------------	-------	----------------

ESTE PERMISO SE PUEDE UTILIZAR PARA TRABAJOS EN ALTURA, TRABAJOS EN CALIENTE E IZAJE DE CARGAS

1.- DATOS GENERALES

DECLARACIÓN DE CONOCIMIENTO

PAGINA Nº

Los aquí firmantes declaramos conocer sobre la actividad a realizar y haber sido instruidos sobre el peligro seguro de la tarea antes de iniciar el trabajo.

7.- TRABAJADORES AUTORIZADOS

Nº	Nombre	Cargo	Firma
1	NOC PERALES ZAVALLA	OP	[Firma]
2	Gonzales Machaca Socoral	A	[Firma]
3	SILVANO CAUZA CUTIPA	OF	[Firma]
4			
5			
6			
7			
8			
9			
10			
11			
12			
13			
14			
15			

1.1.- TRABAJO A REALIZAR: 200 de cimentación

1.2.- LUGAR DE TRABAJO: Cerco Perimetrico

1.3.- SUPERVISOR DE PROYECTO: Luis Vera

1.4.- UNIDADES EN LA TAREA: 3

1.5.- HORA INICIO: 7:30

1.6.- HORA TERMINO: 18:00

1.7.- FECHA: 02-01-19

2.- TIPO DE TRABAJO: PELIGRO CON RELACIÓN AL TRABAJO

3.- RIESGO DE SEGURIDAD: RIESGO CON RELACIÓN AL TRABAJO

en Altura Caídas al mismo nivel

Confinado Caídas a distinto nivel

altura Elevada Asfixia, respiración dificultosa

eléctricos Quemaduras, incendio o amago de incendio

de cargas Electrocuación

con soldadura eléctrica, oxiacorte y/o Aprisionamiento/aplastamiento/atrapamiento

de Cortes

con presencia de gases Golpes

bajo nivel (ZANJAS) Inhalación de gases de combustión, humos metálicos, etc.

Otros

4.- EQUIPO DE PROTECCIÓN PERSONAL

protección <input checked="" type="checkbox"/>	Lentes ploxicorte <input type="checkbox"/>	Careta luna clara <input type="checkbox"/>	Otros: <input type="checkbox"/>
seguridad <input checked="" type="checkbox"/>	Respirador p/polvo <input checked="" type="checkbox"/>	Lunas oscuras <input type="checkbox"/>	
contra impacto <input checked="" type="checkbox"/>	Respirador p/gases <input type="checkbox"/>	Sistema/equipos de izaje <input type="checkbox"/>	
auditivos u orejeras <input checked="" type="checkbox"/>	Respirador p/ pintura <input type="checkbox"/>	Escarpinos <input type="checkbox"/>	
propios <input checked="" type="checkbox"/>	Careta para/soldar <input type="checkbox"/>	Mandil de Cuero Cromo <input type="checkbox"/>	
de vida <input checked="" type="checkbox"/>	Bota Dielec/ Caña alta <input type="checkbox"/>	Guantes de Maniobra Caña Alta <input type="checkbox"/>	
totalmente adaptable al casco <input checked="" type="checkbox"/>	Barbiquejo <input checked="" type="checkbox"/>	Extintor <input type="checkbox"/>	

5.- COMPROBACIONES AL PERSONAL, MATERIALES Y/O EQUIPOS.

Etiquetado <input type="checkbox"/>	Áreas cercanas seguras <input checked="" type="checkbox"/>	Requiere medir %CO2 <input type="checkbox"/>
Extintor adecuado <input type="checkbox"/>	Vehículo para/maniobras <input type="checkbox"/>	Depósito de residuos <input type="checkbox"/>
Botiquín <input checked="" type="checkbox"/>	Cuenta c Protección Colectiva <input checked="" type="checkbox"/>	Otros <input type="checkbox"/>
Equipos/herramientas <input checked="" type="checkbox"/>	Buen estado de los EPP's <input checked="" type="checkbox"/>	
	Se requiere MSDS <input type="checkbox"/>	

6.- FIRMAS DE AUTORIZACIÓN ANTES DEL INICIO Y AL CIERRE DEL TRABAJO

INGENIERO EJECUTANTE DEL TRABAJO	6.2.- MAESTRO DE OBRA	6.3.- SUPERVISOR DE SEGURIDAD
Autorizo a realizar el trabajo bajo condiciones seguras establecidas	He comprobado las condiciones del área y acepto la ejecución del trabajo	Autorizo a realizar el trabajo en las condiciones seguras establecidas
Nombre: [Firma]	Nombre: [Firma]	Nombre: F. Mejía A
Hora: 7:30 AM	Hora: 7:30	Hora: 7:30
Hora: 18:00	Hora: 18:00	Hora: 18:00

8.- OBSERVACIONES Y/O SUGERENCIAS

1
2
3
4
5
6

000069

ESTE PERMISO TIENE QUE MANTENERSE EN UN LUGAR VISIBLE; EN EL AREA DE TRABAJO ES UN DOCUMENTO LEGAL AUDITABLE

DEPARTAMENTO DE PREVENCIÓN



**PERMISO DE TRABAJO DE ALTO RIESGO (PETAR)
SISTEMA INTEGRADO DE GESTIÓN**

Tipo de Documento FORMATO	Código ADM-FT-25	Fecha 05-01-19	Revisión 00
-------------------------------------	----------------------------	--------------------------	-----------------------

ESTE PERMISO SE PUEDE UTILIZAR PARA TRABAJOS EN ALTURA, TRABAJOS EN CALIENTE E IZAJE DE CARGAS

1.- DATOS GENERALES

ABAJO A REALIZAR <i>del acceso a la torre</i>	1.2.- LUGAR DE TRABAJO <i>Zona Picudo</i>		
	1.3.- SUPERVISOR DE PROYECTO <i>José Vera</i>		
EN LA TAREA <i>2</i>	1.5.- HORA INICIO <i>7:30</i>	1.6.- HORA TERMINO <i>13:00</i>	1.7.- FECHA <i>05-01-19</i>

DECLARACIÓN DE CONOCIMIENTO PAGINA Nº

Los aquí firmantes declaramos conocer sobre la actividad a realizar y haber sido instruidos sobre el desarrollo seguro de la tarea antes de iniciar el trabajo.

7.- TRABAJADORES AUTORIZADOS

Nº	Nombre	Cargo	Firma
1	<i>Noe Perales Z</i>	<i>OP</i>	<i>[Firma]</i>
2	<i>Gonzales Machaca Joaquin</i>	<i>MY</i>	<i>[Firma]</i>
3			
4			
5			
6			
7			
8			
9			
10			
11			
12			
13			
14			
15			

3.- RIESGO DE SEGURIDAD

RIESGO CON RELACIÓN AL TRABAJO	RIESGO CON RELACIÓN AL TRABAJO
<input checked="" type="checkbox"/> Caídas al mismo nivel <input checked="" type="checkbox"/> Caídas a distinto nivel <input type="checkbox"/> Asfixia, respiración dificultosa <input type="checkbox"/> Quemaduras, incendio o amago de incendio <input type="checkbox"/> Electrocuación <input type="checkbox"/> Aprisionamiento/aplastamiento/atrapamiento <input checked="" type="checkbox"/> Cortes <input checked="" type="checkbox"/> Golpes <input type="checkbox"/> Inhalación de gases de combustión, humos metálicos, etc. <input type="checkbox"/> Otros	

4.- EQUIPO DE PROTECCIÓN PERSONAL

<input checked="" type="checkbox"/> Lentes ploxicorte <input checked="" type="checkbox"/> Respirador p/polvo <input checked="" type="checkbox"/> Respirador p/gases <input checked="" type="checkbox"/> Respirador p/ pintura <input checked="" type="checkbox"/> Careta para/soldar <input type="checkbox"/> Bota Dielec/ Caña alta <input checked="" type="checkbox"/> Barbiquejo	<input type="checkbox"/> Careta luna clara <input type="checkbox"/> Lunas oscuras <input type="checkbox"/> Sistema/equipos de izaje <input type="checkbox"/> Escarpines <input type="checkbox"/> Mandil de Cuero Cromo <input type="checkbox"/> Guantes de Maniobra Caña Alta <input type="checkbox"/> Extintor	Otros: <input type="checkbox"/>
---	---	---------------------------------

5.- COMPROBACIONES AL PERSONAL, MATERIALES Y/O EQUIPOS

etiquetado <input type="checkbox"/> <input type="checkbox"/> idio adecuado <input type="checkbox"/> <input type="checkbox"/> erramientas <input checked="" type="checkbox"/>	Áreas cercanas seguras <input checked="" type="checkbox"/> <input type="checkbox"/> Vehículo para/maniobras <input type="checkbox"/> <input type="checkbox"/> Cuenta c Protección Colectiva <input checked="" type="checkbox"/> <input type="checkbox"/> Buen estado de los EPP's <input checked="" type="checkbox"/> <input type="checkbox"/> Se requiere MSDS <input type="checkbox"/> <input type="checkbox"/>	Requiere medir %CO2 <input type="checkbox"/> <input type="checkbox"/> Depósito de residuos <input type="checkbox"/> <input type="checkbox"/> Otros <input type="checkbox"/> <input type="checkbox"/>
--	---	--

6.- FIRMAS DE AUTORIZACIÓN ANTES DEL INICIO Y AL CIERRE DEL TRABAJO

EJECUTANTE DEL TRABAJO realizar el trabajo bajo condiciones seguras establecidas	6.2.- MAESTRO DE OBRA		6.3.- SUPERVISOR DE SEGURIDAD	
	He comprobado las condiciones del área y acepto la ejecución del trabajo		Autorizo a realizar el trabajo en las condiciones seguras establecidas	
	Nombre:	<i>[Firma]</i>	Nombre:	<i>[Firma]</i>
	Hora: <i>7:30 am</i>	Firma: <i>[Firma]</i>	Hora: <i>13:00</i>	Firma: <i>[Firma]</i>

8.- OBSERVACIONES Y/O SUGERENCIAS

1	
2	
3	
4	
5	
6	

000068



PERMISO DE TRABAJO DE ALTO RIESGO (PETAR)

SISTEMA INTEGRADO DE GESTIÓN

Tipo de Documento FORMATO	Código ADM-FT-25	Fecha 10/01/2019	Revisión 00
------------------------------	---------------------	---------------------	----------------

ESTE PERMISO SE PUEDE UTILIZAR PARA TRABAJOS EN ALTURA, TRABAJOS EN CALIENTE E IZAJE DE CARGAS

DECLARACIÓN DE CONOCIMIENTO

PAGINA Nº

Los aquí firmantes declaramos conocer sobre la actividad a realizar y haber sido instruidos sobre el desarrollo seguro de la tarea antes de iniciar el trabajo.

7.- TRABAJADORES AUTORIZADOS

Nº	Nombre	Cargo	Firma
1	SILVANO CHOLD CUTIPA	OC	[Firma]
2	ROBERTO CONTON		[Firma]
3			
4			
5			
6			
7			
8			
9			
10			
11			
12			
13			
14			
15			

1.- DATOS GENERALES

TRABAJO A REALIZAR TRONQUEO DE ELIMINACIÓN DE MANIOBRAS Y ZONAS ADM ERRA Y MOVIMIENTO DE TIERRA	1.2.- LUGAR DE TRABAJO PATIO DE MANIOBRAS Y ZONAS ADM
1.3.- SUPERVISOR DE PROYECTO Luis Vera	

1.4.- HORA INICIO 7:30	1.5.- HORA TERMINO 18:00	1.7.- FECHA 10/01/2019
---------------------------	-----------------------------	---------------------------

2.- TIPO DE TRABAJO

RIESGO CON RELACIÓN AL TRABAJO	RIESGO CON RELACIÓN AL TRABAJO
<input checked="" type="checkbox"/> Altura <input checked="" type="checkbox"/> Refinado <input type="checkbox"/> Elevada <input checked="" type="checkbox"/> Eléctricos <input type="checkbox"/> Cargas <input type="checkbox"/> Soldadura eléctrica, oxígeno y/o <input type="checkbox"/> Presencia de gases <input type="checkbox"/> No nivel (ZANJAS)	<input checked="" type="checkbox"/> Caídas al mismo nivel <input checked="" type="checkbox"/> Caídas a distinto nivel <input type="checkbox"/> Asfixia, respiración dificultosa <input type="checkbox"/> Quemaduras, incendio o riesgo de incendio <input type="checkbox"/> Electrocutación <input checked="" type="checkbox"/> Aprisionamiento/aplastamiento/atrapamiento <input checked="" type="checkbox"/> Cortes <input checked="" type="checkbox"/> Golpes <input type="checkbox"/> Inhalación de gases de combustión, humos metálicos, etc. <input type="checkbox"/> Otros

4.- EQUIPO DE PROTECCIÓN PERSONAL

<input checked="" type="checkbox"/> Protección <input checked="" type="checkbox"/> Seguridad <input checked="" type="checkbox"/> Impacto <input checked="" type="checkbox"/> Oídos u orejeras <input checked="" type="checkbox"/> Capiotas <input type="checkbox"/> Vida <input checked="" type="checkbox"/> Adaptable al casco	<input checked="" type="checkbox"/> Lentes ploxicorte <input checked="" type="checkbox"/> Respirador p/polvo <input checked="" type="checkbox"/> Respirador p/gases <input checked="" type="checkbox"/> Respirador p/ pintura <input checked="" type="checkbox"/> Careta para/soldar <input type="checkbox"/> Bota Dielec/ Caña alta <input checked="" type="checkbox"/> Barbiquejo	<input type="checkbox"/> Careta luna clara <input type="checkbox"/> Lunas oscuras <input type="checkbox"/> Sistema/equipos de izaje <input type="checkbox"/> Escarpines <input type="checkbox"/> Mandil de Cuero Cromo <input type="checkbox"/> Guantes de Maniobra Caña Alta <input checked="" type="checkbox"/> Extintor	<input type="checkbox"/> Otros:
---	---	--	---------------------------------

5.- COMPROBACIONES AL PERSONAL, MATERIALES Y/O EQUIPOS

<input type="checkbox"/> Señalado y etiquetado <input type="checkbox"/> Incendio adecuado <input checked="" type="checkbox"/> Fumígeno <input checked="" type="checkbox"/> Herramientas	<input type="checkbox"/> Si No <input type="checkbox"/> Áreas cercanas seguras <input type="checkbox"/> Vehículo para/maniobras <input type="checkbox"/> Cuenta c. Protección Colectiva <input type="checkbox"/> Buen estado de los EPP's <input checked="" type="checkbox"/> Se requiere MSDS	<input checked="" type="checkbox"/> Si No <input type="checkbox"/> Requiere medir %CO2 <input checked="" type="checkbox"/> Depósito de residuos <input type="checkbox"/> Otros
--	---	---

6.- FIRMAS DE AUTORIZACIÓN ANTES DEL INICIO Y AL CIERRE DEL TRABAJO

JEFE EJECUTANTE DEL TRABAJO Autorizo a realizar el trabajo bajo condiciones seguras establecidas Hora: 7:30 Hora:	6.2.- MAESTRO DE OBRA He comprobado las condiciones del área y acepto la ejecución del trabajo Nombre: [Firma] Firma: [Firma] Hora: Hora:	6.3.- SUPERVISOR DE SEGURIDAD Autorizo a realizar el trabajo en las condiciones seguras establecidas Nombre: [Firma] Firma: [Firma] Hora: 7:30 Hora: 17:00
--	--	---

8.- OBSERVACIONES Y/O SUGERENCIAS

1	
2	
3	
4	
5	
6	

000067

PERMISO DE TRABAJO DE ALTO RIESGO (PETAR)

SISTEMA INTEGRADO DE GESTIÓN



Tipo de Documento FORMATO	Código ADM-FT-25	Fecha 21/01/2019	Revisión 00
------------------------------	---------------------	---------------------	----------------

ESTE PERMISO SE PUEDE UTILIZAR PARA TRABAJOS EN ALTURA, TRABAJOS EN CALIENTE E IZAJE DE CARGAS

1.- DATOS GENERALES

1.1.- TAREA A REALIZAR: **LIMITACION MOVIMIENTO**

1.2.- LUGAR DE TRABAJO: **CERCO**

1.3.- SUPERVISOR DE PROYECTO: **Juan Vera**

1.4.- TAREA: **5**

1.5.- HORA INICIO: **7:30**

1.6.- HORA TERMINO: **18:00**

1.7.- FECHA: **19/01/2019**

2.- TIPO DE TRABAJO

TIPO DE TRABAJO CON RELACIÓN AL TRABAJO

3.- RIESGO DE SEGURIDAD

RIESGO CON RELACIÓN AL TRABAJO

- Caídas al mismo nivel
- Caídas a distinto nivel
- Asfixia, respiración dificultosa
- Quemaduras, incendio o riesgo de incendio
- Electrocuación
- Aprisionamiento/aplastamiento/atrapamiento
- Cortes
- Golpes
- Inhalación de gases de combustión, humos metálicos, etc.
- Otros

4.- EQUIPO DE PROTECCIÓN PERSONAL

<input checked="" type="checkbox"/> Lentes ploxicorte	<input type="checkbox"/> Careta luna clara	<input type="checkbox"/> Otros: <input type="checkbox"/>
<input checked="" type="checkbox"/> Respirador p/polvo	<input type="checkbox"/> Lunas oscuras	
<input checked="" type="checkbox"/> Respirador p/gases	<input type="checkbox"/> Sistema/equipos de izaje	
<input checked="" type="checkbox"/> Respirador p/ pintura	<input type="checkbox"/> Escarpines	
<input type="checkbox"/> Careta para/soldar	<input type="checkbox"/> Mandil de Cuero Cromo	
<input type="checkbox"/> Bota Dielec/ Caña alta	<input type="checkbox"/> Guantes de Maniobra Caña Alta	
<input checked="" type="checkbox"/> Barbiquejo	<input checked="" type="checkbox"/> Extintor	

5.- COMPROBACIONES AL PERSONAL, MATERIALES Y/O EQUIPOS

Si No	Áreas cercanas seguras	Si No	Si No
<input type="checkbox"/> <input type="checkbox"/>	<input checked="" type="checkbox"/> <input type="checkbox"/>	<input checked="" type="checkbox"/> <input type="checkbox"/>	<input type="checkbox"/> <input type="checkbox"/>
<input type="checkbox"/> <input type="checkbox"/>	Vehículo para/maniobras	<input type="checkbox"/> <input type="checkbox"/>	Requiere medir %CO2
<input type="checkbox"/> <input type="checkbox"/>	Cuenta c Protección Colectiva	<input type="checkbox"/> <input type="checkbox"/>	Depósito de residuos
<input checked="" type="checkbox"/> <input type="checkbox"/>	Buen estado de los EPP's	<input checked="" type="checkbox"/> <input type="checkbox"/>	Otros
<input checked="" type="checkbox"/> <input type="checkbox"/>	Se requiere MSDS	<input checked="" type="checkbox"/> <input type="checkbox"/>	

6.- FIRMAS DE AUTORIZACIÓN ANTES DEL INICIO Y AL CIERRE DEL TRABAJO

EXECUTANTE DEL TRABAJO	6.2.- MAESTRO DE OBRA	6.3.- SUPERVISOR DE SEGURIDAD
Autorizo el trabajo bajo condiciones seguras establecidas	He comprobado las condiciones del área y acepto la ejecución del trabajo	Autorizo a realizar el trabajo en las condiciones seguras establecidas
Nombre: Juan Vera	Nombre: Juan Vera	Nombre: F. Mejía
Firma: <i>[Signature]</i>	Firma: <i>[Signature]</i>	Firma: <i>[Signature]</i>
Hora: 7:30	Hora: 18:00	Hora: 7:30
Hora: 18:00	Hora: 18:00	Hora: 18:00

DECLARACIÓN DE CONOCIMIENTO

PAGINA N°

Los aquí firmantes declaramos conocer sobre la actividad a realizar y haber sido instruidos sobre el desarrollo seguro de la tarea antes de iniciar el trabajo.

7.- TRABAJADORES AUTORIZADOS

N°	Nombre	Cargo	Firma
1	SIPRIANO CHUMACUTRO	OP	<i>[Signature]</i>
2	Roberto Santana R.	OP	<i>[Signature]</i>
3	Sanchez Lopez Wis	A.Y	<i>[Signature]</i>
4	José Lozano Arce		<i>[Signature]</i>
5	Sales Reyes Alex		<i>[Signature]</i>
6			
7			
8			
9			
10			
11			
12			
13			
14			
15			

8.- OBSERVACIONES Y/O SUGERENCIAS

1	
2	
3	
4	
5	
6	

000066

PERMISO DE TRABAJO DE ALTO RIESGO (PETAR)
SISTEMA INTEGRADO DE GESTIÓN



Tipo de Documento FORMATO	Código ADM-FT-25	Fecha 17 de Julio 19	Revisión 00
-------------------------------------	----------------------------	--------------------------------	-----------------------

ESTE PERMISO SE PUEDE UTILIZAR PARA TRABAJOS EN ALTURA, TRABAJOS EN CALIENTE E IZAJE DE CARGAS

1.- DATOS GENERALES

TRABAJO A REALIZAR NO TRABAJAR	1.2.- LUGAR DE TRABAJO Techo de TARENS PIEDRAS		
TAREA		1.5.- HORA INICIO 7:30	1.6.- HORA TERMINO 12:00 PM
1.3.- SUPERVISOR DE PROYECTO José Vera		1.7.- FECHA 17-7-19	

2.- TIPO DE TRABAJO		3.- RIESGO DE SEGURIDAD	
RIESGO CON RELACIÓN AL TRABAJO		RIESGO CON RELACIÓN AL TRABAJO	

- Caídas al mismo nivel
- Caídas a distinto nivel
- Asfixia, respiración dificultosa
- Quemaduras, incendio o amago de incendio
- Electrocutación
- Aprisionamiento/aplastamiento/atrapamiento
- Cortes
- Golpes
- Inhalación de gases de combustión, humos metálicos, etc.
- Otros _____

4.- EQUIPO DE PROTECCIÓN PERSONAL

<input checked="" type="checkbox"/> Lentes p/oxígeno	<input type="checkbox"/> Careta luna clara	<input type="checkbox"/> Otros: _____
<input checked="" type="checkbox"/> Respirador p/polvo	<input type="checkbox"/> Lunas oscuras	_____
<input checked="" type="checkbox"/> Respirador p/gases	<input type="checkbox"/> Sistema/equipos de izaje	_____
<input checked="" type="checkbox"/> Respirador p/ pintura	<input type="checkbox"/> Escarpines	_____
<input checked="" type="checkbox"/> Careta para/soldar	<input type="checkbox"/> Mandil de Cuero Cromo	_____
<input checked="" type="checkbox"/> Bota Dielec/ Caña alta	<input type="checkbox"/> Guantes de Maniobra Caña Alta	_____
<input checked="" type="checkbox"/> Barbiqueo	<input checked="" type="checkbox"/> Extintor	_____

5.- COMPROBACIONES AL PERSONAL, MATERIALES Y/O EQUIPOS

Si No	Áreas cercanas seguras	Si No	Requiere medir %CO2	Si No
<input checked="" type="checkbox"/>	<input checked="" type="checkbox"/>	<input checked="" type="checkbox"/>	<input type="checkbox"/>	<input type="checkbox"/>
adecuado	Vehículo para/maniobras	<input checked="" type="checkbox"/>	Depósito de residuos	<input type="checkbox"/>
<input checked="" type="checkbox"/>	<input checked="" type="checkbox"/>	<input checked="" type="checkbox"/>	Otros	<input type="checkbox"/>
completas	Cuenta c. Protección Colectiva	<input checked="" type="checkbox"/>		
<input checked="" type="checkbox"/>	<input checked="" type="checkbox"/>	<input checked="" type="checkbox"/>		
	Buen estado de los EPP's	<input checked="" type="checkbox"/>		
	Se requiere MSDS	<input type="checkbox"/>		

6.- FIRMAS DE AUTORIZACIÓN ANTES DEL INICIO Y AL CIERRE DEL TRABAJO

EJECUTANTE DEL TRABAJO	6.2.- MAESTRO DE OBRA		6.3.- SUPERVISOR DE SEGURIDAD	
	He comprobado las condiciones del área y acepto la ejecución del trabajo		Autorizo a realizar el trabajo en las condiciones seguras establecidas	
Realizar el trabajo bajo condiciones establecidas	Nombre: José Vera	Nombre: F. Meléndez		
Hora: 7:30	Firma: _____	Hora: 12:00	Firma: _____	Hora: _____
Hora: _____	Firma: _____	Hora: _____	Firma: _____	Hora: _____

DECLARACIÓN DE CONOCIMIENTO

PAGINA Nº

Los aquí firmantes declaramos conocer sobre la actividad a realizar y haber sido instruidos sobre el desarrollo seguro de la tarea antes de iniciar el trabajo.

7.- TRABAJADORES AUTORIZADOS

Nº	Nombre	Cargo	Firma
1	José Vera	MAESTRO DE OBRA	[Firma]
2	BENBRASO Flores Bied	AYUDANTE	[Firma]
3	ARANDI RODRIGUEZ CUNDES	AYUDANTE	[Firma]
4			
5			
6			
7			
8			
9			
10			
11			
12			
13			
14			
15			

8.- OBSERVACIONES Y/O SUGERENCIAS

1	
2	
3	
4	
5	
6	

000065

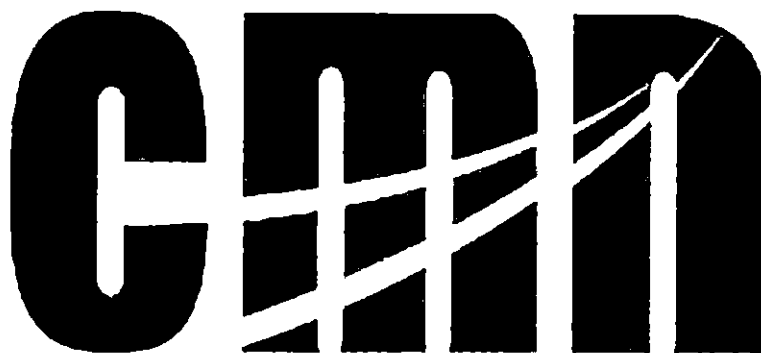

CONSORCIO MARITIMO DEL NORTE

08. CHECK LIST

	FORMATO	Código: SSOMA-FT-34 Versión: 00 Fecha: 22/09/2017 Página: 1 de 1
	LISTA DE VERIFICACION DE VIBRADORA DE CONCRETO	

DEPARTAMENTO: _____	LUGAR: <u>Puerto - Supe</u>
AREA: <u>Patio de Maniobras</u>	ACTIVIDAD: <u>vibración</u>
CONTRATISTA: <u>CMN</u>	FECHA DE INSPECCION: <u>02/01/19</u>
OBRA: <u>Mejoramiento portuario</u>	ORDEN DE TRABAJO: _____
<input checked="" type="checkbox"/> EQUIPO MOVIL <input type="checkbox"/> PRE USO (INSPECCION) PREVIA	<input type="checkbox"/> EQUIPO FIJO <input type="checkbox"/> USO (DURANTE LA ACTIVIDAD)

IMPLEMENTOS DE PROTECCIÓN	SI TIENE		DEBE TENER	ESTADO		OBSERVACIONES
	SI	NO		B	M	
Polo estándar	/		SI			
Pantalón estándar.	/		SI			
Casco	/		SI			
Respirador 8210.	/		SI			
Lentes.	/		SI			
Guantes de cuero liviano.	/		SI			
Protector auditivo.	/		SI			
Botas de Seguridad	/		SI			

COMPONENTES MECANICOS

REVISION DE COMPONENTES:	BUENO	MALO	NO TIENE	OBSERVACIONES
Arrancador.	/			
Acelerador.	/			
Manguera Vibratoria.	/			
Tanque de Combustible.	/			
Brazo de Transporte.	/			
Base de Apoyo.	/			
Tubo de Salida de Gases.	/			
Cuerpo del Motor.	/			
FUNCIÓN OPERATIVA:	BUENO	MALO	NO TIENE	OBSERVACIONES
Sistema de Arranque.	/			
Sistema de Aceleración.	/			
Emisión de Gases.	/			
Emisión de Ruidos.	/			
Derrame de Aceite.	X			
Derrame de Combustible.	X			

OBSERVACIONES: _____

 Capacitador / Líder de Grupo

 Ing. Residente / Campo

 Prevencionista de Riesgos



FORMATO

Código: SSOMA-FT-33
 Versión: 00
 Fecha: 22/09/2017
 Página: 1 de 1

VERIFICACION DE MEZCLADORA DE CONCRETO

Fecha: 09-01-2014

CONTRATISTA:	CMN	AREA:	CENCO
OPERADOR:	Sanchez Lopez Luis Otiguel		
MODELO DE MEZCLADORA:	TROMPO	AÑO:	
TIPO DE ENGANCHE DE REMOLQUE:	TIPO	CAPAC. DE CARGA:	9.00
PROPIA <input checked="" type="checkbox"/>		ALQUILADA <input type="checkbox"/>	EMPRESA CMN

COMPONENTES A VERIFICAR	TIENE		OBSERVACIONES
	SI	NO	

Del Operador

1	Experiencia en manipulación de maqu. Mezcladora	<input checked="" type="checkbox"/>	
---	---	-------------------------------------	--

COMPONENTES A VERIFICAR	ESTADO		OBSERVACIONES
	B	M	

Partes Mecánicas

1	Nivel de aceite	<input checked="" type="checkbox"/>	
2	Cuerda de arranque	<input checked="" type="checkbox"/>	
3	Brazo de remolque	<input checked="" type="checkbox"/>	
4	Neumáticos	<input checked="" type="checkbox"/>	
5	Eje de Mezcladora	<input checked="" type="checkbox"/>	
6	Pedal de seguridad	<input checked="" type="checkbox"/>	
7	Tapá de tanque de combustible	<input checked="" type="checkbox"/>	
8	Cintas reflectivas	<input checked="" type="checkbox"/>	
9	Fajas de motor	<input checked="" type="checkbox"/>	
10	Tapon Protector de Bujía	<input checked="" type="checkbox"/>	
11	Tolva	<input checked="" type="checkbox"/>	
12	Protector de motor	<input checked="" type="checkbox"/>	
13	Pernos de sujeción	<input checked="" type="checkbox"/>	
14	Interior del trompo	<input checked="" type="checkbox"/>	
15	Timón de control de Olla	<input checked="" type="checkbox"/>	
16	Mecanismos de carga de la tolva	<input checked="" type="checkbox"/>	
17	Estado de maquina (pintura)	<input checked="" type="checkbox"/>	
18			

COMPONENTES A VERIFICAR	TIENE		OBSERVACIONES
	SI	NO	

Implemento asignado a la unidad de transporte

1	Linterna		
2	Conos de seguridad / Triangulo de seguridad		
3	Pin para sujetar Mezcladora a la unidad		
4	Guía de Calles		
5	Banderín de seguridad		
6	Lista de teléfonos de emergencia		
7	Licencia de conducir		
8	Maletin de herramientas	<input checked="" type="checkbox"/>	
9			
10			

ESTADO VISUAL DEL EQUIPO.....	O.K.	INSPECCIONADO POR: [Signature] 9/1/14
LIMPIEZA DEL EQUIPO.....	O.K.	
INFORME ADICIONAL.....		

Nota: Antes del transporte del equipo se debe presentar la lista de verificación desarrollada.

[Signatures]



FORMATO

000061

Código: SSOMA-FT-32
Versión: 00
Fecha: 22/09/2017
Página: 1 de 1

LISTA DE VERIFICACIÓN DE TRONZADORA

Fecha: 11-1-2019

DEPARTAMENTO : Lima Peru
ÁREA: Corte de Hierro
CONTRATISTA: COMASA
OBRA: _____

LUGAR: Puerto Supe
ACTIVIDAD: Corte de Hierro
FECHA DE INSPECCIÓN: _____
OPERADOR: José Luis Lara

- EQUIPO MOVIL
- EQUIPO FIJO
- PRE USO (INSPECCION)
- USO (DURANTE LA ACTIVIDAD)

OPERADOR

IMAGEN CORPORATIVA	BUENO	MALO	NO TIENE	OBSERVACIONES
POLO	X			
PANTALON	X			

IMPLEMENTOS DE PROTECCIÓN

IMPLEMENTOS DE PROTECCIÓN	BUENO	MALO	NO TIENE	OBSERVACIONES
CASCO	X			
CARRILLERA CON BARBIQUEJO	X			
CARETA DE PROTECCION FACIAL	X			
MASCARILLA PARA POLVO				
GUANTES DE CUERO CAÑA LARGA				
MANDIL DE CUERO	X			
ESCARPINES DE CUERO				
PROTECTOR AUDITIVO (> 80DB)	X			
CALZADO DE SEGURIDAD (PUNTERA REFORZADA)	X			

EQUIPO

PROTECCIONES MECANICAS	BUENO	MALO	NO TIENE	OBSERVACIONES
DISCO DE TRONZAR	X			
INTERRUPTOR DE CONEXIÓN / DESCONEXION	X			
EMPUÑADURA	X			
GUIA DE CORTE				
PLACA BASE				
PERNO DE AJUSTE DE DISCO	X			
GUARDA FIJA DE DISCO	X			
GUARDA MOVIL DE DISCO	X			
INTERRUPTOR JEBE EQUIPO Y CABLE	X			
CABLE DE ALIMENTACIÓN	X			
ENCHUFE	X			
EMPUÑADURA DE TRANSPORTE	X			
PROTECCION CONTRA CHISPAS	X			
BLOQUEO DE CONEXIÓN	X			
LLAVE HEXAGONAL	X			
TORNILLOS MARIPOSA	X			
EXPULSOR DE VIRUTAS	X			
TOPES				

José Luis Lara
OPERADOR DE TRONZADORA

[Signature]
Capataz

[Signature]
Capataz

[Signature]
PDR

	CHECK LIST DEL VEHICULO	Código: OP-FT-03
		Version: 00
DPTO. DE SEGURIDAD, SALUD Y MEDIO AMBIENTE		Pág: 01 de 01
EQUIPO : <u>MARCANGELI (NL)</u>	PLACA : <u>246 B</u>	
OPERADOR : <u>RHOY SAAROLA TORRE</u>	RIGGER :	
SUPERVISOR : <u>JNL - Luis VERA</u>	FECHA : <u>11/10/19</u>	
KM. INICIO :	KM FINAL :	
KM. TOTAL :	COMBUSTIBLE :	

MARCAR : **CORRECTO** **REPARAR** **N/A**

PARA TODO VEHICULO

<input checked="" type="checkbox"/> ESTADO DE CARROCERIA	<input checked="" type="checkbox"/> NIVEL DE ACEITE DE MOTOR	<input checked="" type="checkbox"/> CINTURONES DE SEGURIDAD
<input checked="" type="checkbox"/> L. ALTA	<input checked="" type="checkbox"/> FRENOS	<input checked="" type="checkbox"/> ASIENTOS
<input checked="" type="checkbox"/> L. BAJA	<input checked="" type="checkbox"/> EMBRAGUE	<input checked="" type="checkbox"/> TAPA COMBUSTIBLE
<input checked="" type="checkbox"/> L. ESTACIONAMIENTO	<input checked="" type="checkbox"/> FAJAS	<input checked="" type="checkbox"/> PUERTAS
<input checked="" type="checkbox"/> L. DIRECCIONALES	<input checked="" type="checkbox"/> DIRECCIÓN	<input checked="" type="checkbox"/> LINTERNA
<input checked="" type="checkbox"/> L. NEBLINEROS	<input checked="" type="checkbox"/> CUBOS DOBLE TRACCIÓN	<input checked="" type="checkbox"/> CONOS
<input checked="" type="checkbox"/> L. EMERGENCIA	<input checked="" type="checkbox"/> FUGAS DE ACEITE	<input checked="" type="checkbox"/> EXTINTORES
<input checked="" type="checkbox"/> L. RETROCESO	<input checked="" type="checkbox"/> FUGAS DE COMBUSTIBLE	<input checked="" type="checkbox"/> GATA
<input checked="" type="checkbox"/> PERTIGA	<input checked="" type="checkbox"/> FUGA DE AIRE	<input checked="" type="checkbox"/> BOTIQUÍN
<input checked="" type="checkbox"/> CIRCULINA	<input checked="" type="checkbox"/> LIMPIA PARABRISAS	<input checked="" type="checkbox"/> CABLE DE REMOLQUE
<input checked="" type="checkbox"/> VELOCIMETRO	<input checked="" type="checkbox"/> SUSPENSIÓN	<input checked="" type="checkbox"/> TRIANGULO DE SEGURIDAD
<input checked="" type="checkbox"/> TACOMETRO	<input checked="" type="checkbox"/> LLANTAS	<input checked="" type="checkbox"/> PLACA DE RODAJE
<input checked="" type="checkbox"/> TEMPERATURA	<input checked="" type="checkbox"/> TOMA FUERZA	<input checked="" type="checkbox"/> TARIETA DE PROPIEDAD
<input checked="" type="checkbox"/> HORÓMETRO	<input checked="" type="checkbox"/> ACEITE HIDRAÚLICO DE TIMÓN	<input checked="" type="checkbox"/> SOAT
<input checked="" type="checkbox"/> COMBUSTIBLE	<input checked="" type="checkbox"/> REFRIGERANTE	<input checked="" type="checkbox"/> LLAVE DE RUEDAS
<input checked="" type="checkbox"/> CLAXON	<input checked="" type="checkbox"/> ALGÚN SONIDO EXTRAÑO	<input checked="" type="checkbox"/> ORDEN Y LIMPIEZA
<input checked="" type="checkbox"/> ALARMA DE RETROCESO	<input checked="" type="checkbox"/> ESPEJOS	<input type="checkbox"/>
<input checked="" type="checkbox"/> BATERIA	<input checked="" type="checkbox"/> LUNAS	<input type="checkbox"/>

MAQUINARIA HIDRAÚLICA (GRUAS, RETROEXCAVADORAS, etc.)

<input checked="" type="checkbox"/> NIVEL DE ACEITE HIDRAÚLICO	<input checked="" type="checkbox"/> UÑAS DE LAMPÓN
<input checked="" type="checkbox"/> CHEQUEO DE MANDOS	<input checked="" type="checkbox"/> BOTELLAS HIDRAÚLICAS
<input checked="" type="checkbox"/> PLUMA	<input checked="" type="checkbox"/> PINES Y BOCINAS
<input checked="" type="checkbox"/> GANCHOS DE GRÚA PARA IZAJE	<input checked="" type="checkbox"/> ESTADO DE MANGUERAS
<input checked="" type="checkbox"/> GATA DE ESTABILIZADORES	<input checked="" type="checkbox"/> ESLINGAS DE ACERO
<input checked="" type="checkbox"/> TACOS PARA ESTABILIZADORES	<input checked="" type="checkbox"/> ESLINGAS SINTÉTICAS
<input checked="" type="checkbox"/> CUÑAS PARA LLANTAS	<input checked="" type="checkbox"/> GRILLETES
<input checked="" type="checkbox"/> TORNAMESA	<input checked="" type="checkbox"/> SOGAS
<input checked="" type="checkbox"/> CUCHARA	<input type="checkbox"/>

OBSERVACIONES :

FIRMA DE APROBACIÓN PARA EL INICIO DE ACTIVIDADES		V° B°
Operador: <u>RHOY SAAROLA TORRE</u> Nombre: Firma:	Ing. Residente / Ing. De Campo: Nombre: Firma:	Prevencionista de Riesgos: Nombre: Firma: <u>11/10/19</u>



LISTA DE VERIFICACIÓN DE TRONZADORA

Fecha: 22-9-17

DEPARTAMENTO: Lima Peru.
ÁREA: corte de Acero
CONTRATISTA: cmn
OBRA: _____

LUGAR: Puerto Sapa
ACTIVIDAD: corte de Acero
FECHA DE INSPECCIÓN: _____
OPERADOR: Jose Meza Jara

- EQUIPO MOVIL
- EQUIPO FIJO
- PRE USO (INSPECCION)
- USO (DURANTE LA ACTIVIDAD)

OPERADOR

IMAGEN CORPORATIVA	BUENO	MALO	NO TIENE	OBSERVACIONES
POLO	X			
PANTALON	X			

IMPLEMENTOS DE PROTECCIÓN	BUENO	MALO	NO TIENE	OBSERVACIONES
CASCO	X			
CARRILLERA CON BARBIQUEJO	X			
CARETA DE PROTECCION FACIAL	X			
MASCARILLA PARA POLVO				
GUANTES DE CUERO CAÑA LARGA				
MANDIL DE CUERO	X			
ESCARPINES DE CUERO	X			
PROTECTOR AUDITIVO (> 80DB)	X			
CALZADO DE SEGURIDAD (PUNTERA REFORZADA)	X			

EQUIPO

PROTECCIONES MECANICAS	BUENO	MALO	NO TIENE	OBSERVACIONES
DISCO DE TRONZAR	X			
INTERRUPTOR DE CONEXIÓN / DESCONEXION	X			
EMPUÑADURA	X			
GUIA DE CORTE	X			
PLACA BASE	X			
PERNO DE AJUSTE DE DISCO	X			
GUARDA FIJA DE DISCO	X			
GUARDA MOVIL DE DISCO	X			
CONECTOR JEBE EQUIPO Y CABLE	X			
CABLE DE ALIMENTACIÓN	X			
ENCHUFE	X			
EMPUÑADURA DE TRANSPORTE	X			
PROTECCION CONTRA CHISPAS	X			
BLOQUEO DE CONEXIÓN	X			
LLAVE HEXAGONAL	X			
TORNILLOS MARIPOSA	X			
EXPULSOR DE VIRUTAS	X			
TOPES				

Jose Meza Jara
OPERADOR DE TRONZADORA

[Signature]
Capatza

[Signature]
PDR



CONSORCIO MARITIMO DEL NORTE

09. INSPECCIONES



Tipo de Documento

Código

Fecha

Revisión

FORMATO

SSOMA-FT-12

20/09/2017

00

RESPONSABLE:

FRANKLIN NEJA ACOSTA

FECHA:

25/01/2019

PERIODICIDAD DE VERIFICACIÓN:

MENSUAL

Requisitos definidos por la organización	Supervisión		Consortio		SSOMA		Ingeniería		Almacén		Servicios de Bienestar		Comedor		Observaciones	Acciones
	Verificación		Verificación		Verificación		Verificación		Verificación		Verificación		Verificación			
	Cumple	No Cumple	Cumple	No Cumple	Cumple	No Cumple	Cumple	No Cumple	Cumple	No Cumple	Cumple	No Cumple	Cumple	No Cumple		
Los muebles y enseres se encuentran limpios y en buen estado de mantenimiento	✓		✓		✓		✓		✓		✓		✓			
Las instalaciones eléctricas, sanitarias y de comunicaciones se encuentran aisladas y protegidas	✓		✓		✓		✓		✓		✓		✓			
Los Equipos y/o Máquinas (Computo, Impresoras, fax, teléfono, etc) se encuentran operativos.	✓		✓		✓		✓		✓		✓		✓			
Los SSHH se encuentran operativos y en buen estado de mantenimiento	✓		✓		✓		✓		✓		✓		✓			
Existe cantidad suficiente de SSHH acorde al personal que labora en dicha área	✓		✓		✓		✓		✓		✓		✓			
No se observa almacenamiento de materiales en deshuo	✓		✓		✓		✓		✓		✓		✓			
Las zonas de tránsito se encuentran libres de obstáculos	✓		✓		✓		✓		✓		✓		✓			
Las conexiones eléctricas mantienen su aislamiento en todo el recorrido. No se observa cables sueltos	✓		✓		✓		✓		✓		✓		✓			
Los trabajos de mantenimiento se realiza por personal capacitado.	✓		✓		✓		✓		✓		✓		✓			

000057



Tipo de Documento

FORMATO

Código

SSOMA-FT-12

Fecha

20/09/2017

Revisión

00

RESPONSABLE:

FRANKLIN MEJIA ACOSTA

PERIODICIDAD DE VERIFICACIÓN:

MENSUAL

FECHA:

25/01/2019

Requisitos definidos por la organización	Supervisión		Conserjería		SSOMA		Ingeniería		Almacén		Servicios de Bienestar		Comedor		Observaciones	Acciones
	Verificación		Verificación		Verificación		Verificación		Verificación		Verificación		Verificación			
	Cumple	No Cumple	Cumple	No Cumple	Cumple	No Cumple	Cumple	No Cumple	Cumple	No Cumple	Cumple	No Cumple	Cumple	No Cumple		
Los equipos y/o máquinas, dispositivos eléctricos y tomacorrientes se encuentran en buen estado de mantenimiento, disponen de una adecuada protección para las condiciones de utilización.	✓		✓		✓		✓		✓		✓		✓			
Existen extintores en número suficiente, distribución correcta y de la eficacia requerida	✓		✓		✓		✓		✓		✓		✓			
Los trabajadores están capacitados en el uso de los extintores	✓		✓		✓		✓		✓		✓		✓			
Existe adecuada señalización para facilitar la salida al exterior en caso de emergencia	✓		✓		✓		✓		✓		✓		✓			
Cuentan con un cronograma de mantenimiento y recarga de extintores	✓		✓		✓		✓		✓		✓		✓			
Son correctas las características de los pisos, paredes y techos (fisos y de fácil limpieza). Se mantienen limpios y en buen estado de conservación	✓		✓		✓		✓		✓		✓		✓			



PROGRAMA DE INSPECCIÓN / CHEQUEO DE INSTALACIONES

SISTEMA INTEGRADO DE GESTIÓN

Tipo de Documento FORMATO	Código SSOMA-FT-12	Fecha 20/09/2017	Revisión 00
------------------------------	-----------------------	---------------------	----------------

RESPONSABLE:

FRANKLIN MEJIA ACOJTA

FECHA:

25/01/2019

PERIODICIDAD DE VERIFICACIÓN:

MENSUAL

Requisitos definidos por la organización	Supervisión		Consortio		SSOMA		Ingeniería		Almacén		Servicios de Bienestar		Comedor		Observaciones	Acciones
	Verificación		Verificación		Verificación		Verificación		Verificación		Verificación		Verificación			
	Cumple	No Cumple	Cumple	No Cumple	Cumple	No Cumple	Cumple	No Cumple	Cumple	No Cumple	Cumple	No Cumple	Cumple	No Cumple		
En el área de almacén cuenta con un lugar para productos no conformes, se encuentra señalizado	✓		✓		✓		✓		✓		✓		✓			
En el área de almacén se respetan los criterios de almacenaje (cant. máx. de apilamiento)	✓		✓		✓		✓		✓		✓		✓			
Existe una adecuada iluminación y ventilación de tal forma que permite realizar las labores de trabajo de forma adecuada	✓		✓		✓		✓		✓		✓		✓			
¿Los muebles y equipos de trabajo son óptimos para el desenvolvimiento del personal?	✓		✓		✓		✓		✓		✓		✓			
¿Los sillas de las áreas de oficina brindan una buena posición ergonómica para las personas sentadas en ellas?	✓		✓		✓		✓		✓		✓		✓			

000055



CHECKLIST DE CONTROL DEL BOTIQUIN

SISTEMA INTEGRADO DE GESTIÓN

Tipo de Documento

FORMATO

Código

SSOMA-FT-10

Fecha

20/09/2017

Revisión

00

FECHA (DD/MM/AAA)

25 / 01 / 2019

OFICINA

CANT.	MATERIAL DE CURACIÓN Y APOYO	EXISTENCIA	REPOSICIÓN	FECHA DE VENC.	OBSERVACIONES
2	Paquetes de guantes quirúrgicos	OK ✓	20 20	2020	
1	Frasco de yodopovidoma 120 ml solución antiséptico	OK ✓		2020	
1	Frasco de agua oxigenada mediano 120 ml	✓		2020	
1	Frasco de alcohol mediano 250 ml	✓		2020	
1	Paquetes de gasas esterilizadas de 10 cm X 10 cm	✓		2020	
8	Paquetes de apósitos	✓		2020	
1	Rollo de esparadrapo 5 cm X 4,50 m	✓		2020	
2	Rollos de venda elástica de 3 pulg. X 5 yardas	✓		2020	
2	Rollos de venda elástica de 4 pulg. X 5 yardas	✓		2020	
1	Paquete de algodón x 100 g	✓		2020	
1	Venda triangular	✓		2020	
10	Paletas baja lengua (para entablillado de dedos)	✓		2020	
1	Frasco de solución de cloruro de sodio al 9/1000 x 1 l (para lavado de heridas)	✓		2020	
2	Paquetes de gasa tipo jelonet (para quemaduras)	✓		2020	
2	Frascos de colirio de 10 ml	✓		2020	
1	Tijera punta roma	✓		—	
	Pinza	✓		—	
ELEMENTOS DE APOYO					
1	Camilla rígida	✓		—	
1	Frazada	✓		—	

EL BOTIQUÍN ESTÁ EN UN LUGAR VISIBLE: sí: NO: EL BOTIQUÍN ESTÁ EN BUEN ESTADO: sí: NO:

RECOMENDACIONES:

RESPONSABLE DE LA INSPECCION FRANKLIN MEJIA A.ENTREGADO A BUENAVENTURA GUADALUPE

Nota: Cada botiquín de primeros auxilios deberá contener la dotación establecida por la Coordinación de SSOMA. El contenido de los botiquines no debe modificarse sin la autorización del Coordinador de SSOMA.

Autas para realizar una inspección

Orientarse por medio de la lista de verificación

Buscar cada uno de los aspectos que se encuentran allí relacionados

-Escribir e identificar claramente el estado de cada aspecto
-Relacionar los elementos que parecen innecesarios



CHECKLIST DE CONTROL DEL BOTIQUIN

SISTEMA INTEGRADO DE GESTION

Tipo de Documento

Código

Fecha

Revisión

FORMATO

SSOMA-FT-10

20/09/2017

00

FECHA (DD/MM/AA)

25 / 01 / 2019

CANT.	MATERIAL DE CURACIÓN Y APOYO	EXISTENCIA	REPOSICIÓN	FECHA DE VENC.	OBSERVACIONES
2	Paquetes de guantes quirúrgicos	✓		2020	
1	Frasco de yodopovidoma 120 ml solución antiséptico	✓		2020	
1	Frasco de agua oxigenada mediano 120 ml	✓		2020	
1	Frasco de alcohol mediano 250 ml	✓		2020	
	Paquetes de gasas esterilizadas de 10 cm X 10 cm	✓		2020	
8	Paquetes de apósitos	✓		2020	
1	Rollo de esparadrapo 5 cm X 4,50 m	✓		2020	
2	Rollos de venda elástica de 3 pulg. X 5 yardas	✓		2020	
2	Rollos de venda elástica de 4 pulg. X 5 yardas	✓		2020	
1	Paquete de algodón x 100 g	✓		2020	
1	Venda triangular	✓		2020	
10	Paletas baja lengua (para entablillado de dedos)	✓		2020	
1	Frasco de solución de cloruro de sodio al 9/1000 x 1 l (para lavado de heridas)	✓		2020	
2	Paquetes de gasa tipo jelonet (para quemaduras)	✓		2020	
2	Frascos de colirio de 10 ml	✓		2020	
1	Tijera punta roma	✓		—	
	Pinza	✓		—	

ELEMENTOS DE APOYO

1	Camilla rígida	✓			
1	Frazada	✓			

EL BOTIQUÍN ESTÁ EN UN LUGAR VISIBLE:

sí: NO:

EL BOTIQUÍN ESTÁ EN BUEN ESTADO:

sí: NO:

RECOMENDACIONES:

RESPONSABLE DE LA INSPECCION

FRANKLON MEJIA A.

ENTREGADO A

LUCIANO RIVERA

Nota: Cada botiquín de primeros auxilios deberá contener la dotación establecida por la Coordinación de SSOMA. El contenido de los botiquines no debe modificarse sin la autorización del Coordinador de SSOMA.

Pautas para realizar una inspección

-Orientarse por medio de la lista de verificación

-Buscar cada uno de los aspectos que se encuentran allí relacionados

-Escribir e identificar claramente el estado de cada aspecto

-Relacionar los elementos que parecen innecesarios

	INSPECCIÓN DE EXTINTORES	Código: SSOMA-FT-09
	DPTO. DE SEGURIDAD, SALUD Y MEDIO AMBIENTE	Versión: 00
		Pág. 01 de 01

OBRA	EMPRESA	FECHA	HORA
MEJORA MANTENIMIENTO DPA SUPA	CONSORCIO MARITIMO DEL NORTE	25/01/2009	10:00 AM
ÁREA (UBICACIÓN)		CÓDIGO DEL EXTINTOR	
OFICINA		APRUEBA <input checked="" type="checkbox"/>	RECHAZA <input type="checkbox"/>

TIPO DE FUEGO		TIPO DE EXTINTOR	
1 CLASE A: Fuego de materiales sólidos (madera tejidos, papel, goma, etc.)		ABC <input checked="" type="checkbox"/>	PQS <input checked="" type="checkbox"/>
2 CLASE B: Fuego de Líquidos combustibles (pinturas, grasas, solventes, naftas, etc.)		PQS <input type="checkbox"/>	O2 E.Q. <input type="checkbox"/>
3 CLASE C: Fuego de equipos eléctricos bajo tensión, el agente extintor no puede ser conductor de la electricidad.		PQS <input type="checkbox"/>	CO2 <input type="checkbox"/>
4 CLASE D: Fuego de ciertos metales combustibles (magnesio, titanio, zirconio, sodio, potasio, etc.)		PQS ESPECIAL	
5 CLASE K: Fuego de aceites vegetales (ej: aceite de cocina)		EXT. De Acetato de potasio	

DESCRIPCIÓN	CUMPLE			DESCRIPCIÓN	CUMPLE		
	SI	NO	NA		SI	NO	NA
1 ¿Está el extintor en su lugar?	<input checked="" type="checkbox"/>	<input type="checkbox"/>	<input type="checkbox"/>	4 Tiene el sello de Seguridad?	<input checked="" type="checkbox"/>	<input type="checkbox"/>	<input type="checkbox"/>
2 Esta completamente cargado y operable?	<input checked="" type="checkbox"/>	<input type="checkbox"/>	<input type="checkbox"/>	5 Tiene Pasador?	<input checked="" type="checkbox"/>	<input type="checkbox"/>	<input type="checkbox"/>
3 El acceso al extintor está libre de Obstrucciones?	<input checked="" type="checkbox"/>	<input type="checkbox"/>	<input type="checkbox"/>	6 Manija de descarga en buen estado?	<input checked="" type="checkbox"/>	<input type="checkbox"/>	<input type="checkbox"/>

Si las respuestas 4 y/o 5 son negativas (el extintor tendrá que ser retirado y derivado a su mantenimiento)

7 Verificar el peso en los de bioxido de carbono (si hay perdida de + de 10% de su carga nominal se debera recargar).	<input type="checkbox"/>	<input type="checkbox"/>	<input checked="" type="checkbox"/>
8 La pintura está en buen estado?	<input type="checkbox"/>	<input type="checkbox"/>	<input checked="" type="checkbox"/>
9 El cilindro presenta oxidación, roturas, abolladuras o golpes?	<input checked="" type="checkbox"/>	<input type="checkbox"/>	<input type="checkbox"/>
10 La manguera tiene roturas, poros, agrietamientos?	<input type="checkbox"/>	<input checked="" type="checkbox"/>	<input type="checkbox"/>
11 Están bien los empalmes de la manguera a la válvula y a la corneta o boquilla?	<input type="checkbox"/>	<input checked="" type="checkbox"/>	<input type="checkbox"/>
12 La corneta (en los extintores de CO2) presenta fisuras, cristalización, y defectos en acoples?	<input checked="" type="checkbox"/>	<input type="checkbox"/>	<input type="checkbox"/>
13 La válvula presenta oxidación, daños en la manija, deformaciones que impidan su funcionamiento?	<input checked="" type="checkbox"/>	<input type="checkbox"/>	<input type="checkbox"/>
14 La lectura de presión esta dentro del rango operable?	<input checked="" type="checkbox"/>	<input type="checkbox"/>	<input type="checkbox"/>
15 Las calconanías y las placas de instrucción están legibles y en el frente del extintor?	<input checked="" type="checkbox"/>	<input type="checkbox"/>	<input type="checkbox"/>
16 El gabinete o gancho está ubicado a la altura correspondiente (no mayor a 1.50m). La base del extintor esta al menos a 10 cm de la altura del piso?	<input checked="" type="checkbox"/>	<input type="checkbox"/>	<input type="checkbox"/>
17 En los rodantes se verificará que las carretillas estén bien de pintura, que no presenten oxidación, que los ejes de las ruedas no torcidos, que estén bien lubricados y que la carretilla deslice con facilidad.	<input type="checkbox"/>	<input type="checkbox"/>	<input checked="" type="checkbox"/>
a respuesta a las preguntas 7 y 12 es negativa se programa para mantenimiento.		Fecha de mantenimiento:	

NOTA: Cada dos (2) meses los extintores de Polvo Químico Seco deberán agitarse balanceándolos e invirtiéndolos en su posición durante un minuto, para garantizar que el agente permanezca con fluidez, sin compactarse.

Seccion para SSOMA

Instrucciones / Recomendaciones:

FIRMA DE APROBACIÓN PARA EL INICIO DE LAS ACTIVIDADES		Vº Bº
Capataz / Líder de Grupo:	Ing. Residente / Ing. De Campo:	Prevencionista de Riesgos:
Nombre: <i>[Firma]</i>	Nombre: Luis Jerez	Nombre: K. Mejía A.
Firma: <i>[Firma]</i>	Firma: <i>[Firma]</i>	Firma: <i>[Firma]</i>

	INSPECCIÓN DE EXTINTORES	Código: SSOMA-FT-09
		Versión: 00
DPTO. DE SEGURIDAD, SALUD Y MEDIO AMBIENTE		Pág. 01 de 01

OBRA	EMPRESA	FECHA	HORA
MEJORAMIENTO OPA SOPE	CONSORCIO MARITIMO DEL NORTE	25/01/2019	10:30 Am
ÁREA (UBICACIÓN)		CÓDIGO DEL EXTINTOR	
FIERRERA		APRUEBA	RECHAZA
		✓	

TIPO DE FUEGO		TIPO DE EXTINTOR			
1	CLASE A: Fuego de materiales sólidos (madera tejidos, papel, goma, etc.)	ABC	X	PQS	X
2	CLASE B: Fuego de Líquidos combustibles (pinturas, grasas, solventes, naftas, etc.)	PQS		O2 E.Q.	
3	CLASE C: Fuego de equipos eléctricos bajo tensión, el agente extintor no puede ser conductor de la electricidad.	PQS		CO2	
4	CLASE D: Fuego de ciertos metales combustibles (magnesio, titanio, zirconio, sodio, potasio, etc.)	PQS ESPECIAL			
5	CLASE K: Fuego de aceites vegetales (ej: aceite de cocina)	EXT. De Acetato de potasio			

DESCRIPCIÓN	CUMPLE			DESCRIPCIÓN	CUMPLE		
	SI	NO	NA		SI	NO	NA
1	X			4	X		
2	X			5	X		
3	X			6	X		





Si las respuestas 4 y/o 5 son negativas (el extintor tendrá que ser retirado y deribado a su mantenimiento)

7	Verificar el peso en los de bioxido de carbono (si hay pérdida de + de 10% de su carga nominal se deberá recargar).				X
8	La pintura está en buen estado?	X			
9	El cilindro presenta oxidación, roturas, abolladuras o golpes?		X		
10	La manguera tiene roturas, poros, agrietamientos?		X		
11	Están bien los empalmes de la manguera a la válvula y a la corneta o boquilla?	X			
12	La corneta (en los extintores de CO2) presenta fisuras, cristalización, y defectos en acoples?	X			
13	La válvula presenta oxidación, daños en la manija, deformaciones que impidan su funcionamiento?	X			
14	La lectura de presión esta dentro del rango operable?	X			
15	Las calcomanías y las placas de instrucción están legibles y en el frente del extintor?	X			
16	El gabinete o gancho está ubicado a la altura correspondiente (no mayor a 1.50m). La base del extintor esta al menos a 10 cm de la altura del piso?	X			
17	En los rodantes se verificará que las carretillas estén bien de pintura, que no presenten oxidación, que los ejes de las ruedas no torcidos, que estén bien lubricados y que la carretilla deslice con facilidad.				X
la respuesta a las preguntas 7 y 12 es negativa se programa para mantenimiento.		Fecha de mantenimiento:			

NOTA: Cada dos (2) meses los extintores de Polvo Químico Seco deberán agitarse balanceándolos e invirtiéndolos en su posición durante un minuto, para garantizar que el agente permanezca con fluidez, sin compactarse.

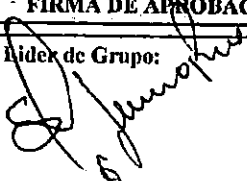
Seccion para SSOMA

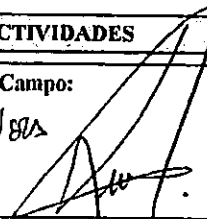
Instrucciones / Recomendaciones:

FIRMA DE APROBACIÓN PARA EL INICIO DE LAS ACTIVIDADES		Vº Bº
Capataz / Líder de Grupo:	Ing. Residente / Ing. De Campo:	Prevencionista de Riesgos:
Nombre: 	Nombre: Luis JBS	Nombre: Patricia A.
Firma: 	Firma: 	Firma: 

	INSPECCIÓN DE EXTINTORES	Código: SSOMA-FT-09
		Versión: 00
	DPTO. DE SEGURIDAD, SALUD Y MEDIO AMBIENTE	Pág. 01 de 01

OBRA	EMPRESA	FECHA	HORA
MEJORAMIENTO OPA SUP6	CONSORCIO MARITIMO DEL NORTE	25/01/2019	11:00 AM
ÁREA (UBICACIÓN)		CÓDIGO DEL EXTINTOR	
OBRA		APRUEBA	RECHAZA
		<input checked="" type="checkbox"/>	

TIPO DE FUEGO		TIPO DE EXTINTOR			
1	CLASE A: Fuego de materiales sólidos (madera tejidos, papel, goma, etc.)	ABC	<input checked="" type="checkbox"/>	PQS	<input checked="" type="checkbox"/>
2	CLASE B: Fuego de Líquidos combustibles (pinturas, grasas, solventes, naftas, etc.)	PQS		O2 E.Q.	
3	CLASE C: Fuego de equipos electricos bajo tensión, el agente extintor no puede ser conductor de la electricidad.	PQS		CO2	
4	CLASE D: Fuego de ciertos metales combustibles (magnesio, titanio, zirconio, sodio, potasio, etc.)	PQS ESPECIAL			
5	CLASE K: Fuego de aceites vegetales (ej: aceite de cocina)	EXT. De Acetato de potasio			

DESCRIPCIÓN	CUMPLE			DESCRIPCIÓN	CUMPLE		
	SI	NO	NA		SI	NO	NA
1	<input checked="" type="checkbox"/>			4	<input checked="" type="checkbox"/>		
2	<input checked="" type="checkbox"/>			5	<input checked="" type="checkbox"/>		
3	<input checked="" type="checkbox"/>			6	<input checked="" type="checkbox"/>		

Si las respuestas 4 y/o 5 son negativas (el extintor tendra que ser retirado y derivado a su mantenimiento)



7	Verificar el peso en los de bioxido de carbono (si hay perdida de + de 10% de su carga nominal se debera recargar).			
8	La pintura está en buen estado?			<input checked="" type="checkbox"/>
9	El cilindro presenta oxidación, roturas, abolladuras o golpes?	<input checked="" type="checkbox"/>		
10	La manguera tiene roturas, poros, agrietamientos?		<input checked="" type="checkbox"/>	
11	Están bien los empalmes de la manguera a la válvula y a la corneta o boquilla?		<input checked="" type="checkbox"/>	
12	La corneta (en los extintores de CO2) presenta fisuras, cristalización, y defectos en acoples?	<input checked="" type="checkbox"/>		
13	La válvula presenta oxidación, daños en la manija, deformaciones que impidan su funcionamiento?	<input checked="" type="checkbox"/>		
14	La lectura de presión esta dentro del rango operable?	<input checked="" type="checkbox"/>		
15	Las calcomanías y las placas de instrucción están legibles y en el frente del extintor?	<input checked="" type="checkbox"/>		
16	El gabinete o gancho está ubicado a la altura correspondiente (no mayor a 1.50m). La base del extintor esta al menos a 10 cm de la altura del piso?	<input checked="" type="checkbox"/>		
17	En los rodantes se verificará que las carretillas estén bien de pintura, que no presenten oxidación, que los ejes de las ruedas no estén oxidados, que estén bien lubricados y que la carretilla deslice con facilidad.			<input checked="" type="checkbox"/>

Si respuesta a las preguntas 7 y 12 es negativa se programa para mantenimiento. Fecha de mantenimiento

NOTA: Cada dos (2) meses los extintores de Polvo Químico Seco deberán agitarse balanceándolos e invirtiéndolos en su posición durante un minuto, para garantizar que el agente permanezca con fluidez, sin compactarse.

Seccion para SSOMA

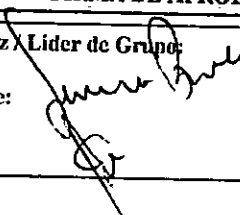
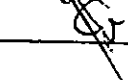
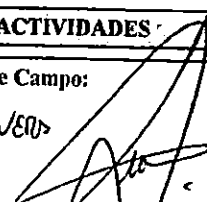
Instrucciones / Recomendaciones:

FIRMA DE APROBACIÓN PARA EL INICIO DE LAS ACTIVIDADES		Vº Bº
Capataz / Líder de Grupo:	Ing. Residente / Ing. De Campo:	Prevencionista de Riesgos:
Nombre: 	Nombre: Luis VERA	Nombre: F. Mejia A.
Firma: 	Firma: 	Firma: 



CONSORCIO MARITIMO DEL NORTE

**10. ENTREGA DE
EPP**



CONSEJO MARÍTIMO DEL NORTE

CONTROL DE ENTREGA DE EQUIPOS DE PROTECCIÓN PERSONAL

SISTEMA INTEGRADO DE GESTIÓN

PERSONAL

Tipo de documento
Formulario

Código
LOG-FI-08

Fecha
1/09/2017

NOMBRE DEL TRABAJADOR:

RAMIREZ CAMPOS NELSON MICHAEL

DNI:

46938473

CARGO:

PEON-ALBANILERIA

EQUIPOS DE PROTECCIÓN PERSONAL

	Pantalón drill con cintas reflectivas	Polo manga larga	Casco	Guantes de cuero	Guantes Badana	Guantes de jebe	Guantes de Hilo nitrilo	zapatos punta de acero	Respirador	Filtros para polvo	Tapones auditivos	Chaleco	Capotines	Botas de jebe	Orejera	Lentes de seguridad	Barbiquejo	Cortaviento	Traje tyben	FECHA DE ENTREGA	FIRMA
					✓						✓									10/01/2018	[Firma]
																				11/07/19	[Firma]
																				15/07/19	[Firma]

✓ HONDURAS



CONTROL DE ENTREGA DE EQUIPOS DE PROTECCIÓN PERSONAL

SISTEMA INTEGRADO DE GESTIÓN

Tipo de documento
Formato

Código
LOG-FT-06

Fecha
1/09/2017

NOMBRE DEL TRABAJADOR: MANOJALVA URIARTE JENER

DNI: 4098 3427

CARGO: ALBAÑIL OFICIAL

EQUIPOS DE PROTECCIÓN PERSONAL

✓ ✓ ✓ TRAJE TYRÉN

Pantalón drill con cintas reflectivas	Polo manga larga	Casco	Guantes de cuero	Guantes Biadana	Guantes de jebe	Guantes de Hilo	zapatos punta de acero	Respirador	Filtros para polvo	Tapones auditivos	Chaleco	Capotines	Botas de jebe	Orejera	Lentes de seguridad	Barbiquejo	Contaviento	Pantalón	FECHA DE ENTREGA	FIRMA
					✓	✓							40		CLAROS				01/10/18	<i>[Signature]</i>
										✓							✓		03/10/18	<i>[Signature]</i>
					✓														22/10/18	<i>[Signature]</i>
				✓															24/11/18	<i>[Signature]</i>
						FLX													30/11/18	<i>[Signature]</i>
					N														13/12/18	<i>[Signature]</i>
															LENTES CLAROS				13/12/18	<i>[Signature]</i>
				✓															14/12/18	<i>[Signature]</i>
						FLX													02/01/19	<i>[Signature]</i>
										✓									08/01/19	<i>[Signature]</i>
	✓																		14/01/19	<i>[Signature]</i>

000044

 CONSORCIO MARITIMO DEL NORTE	CONSORCIO MARÍTIMO DEL NORTE		
	MEJORAMIENTO Y RECUPERACION DE LOS SERVICIOS DEL DESEMBARCADERO PESQUERO ARTESANAL DE SUPE, DISTRITO DE SUPE PUERTO, PROVINCIA DE BARRANCA, REGIÓN LIMA		
Tipo de Documento	N°	Mes	Fecha
Valorización	17	Enero 2019	31/01/2018

**VIII. CONTROL AMBIENTAL INFORME DE LAS
ACTIVIDADES REALIZADAS DURANTE EL
MES.**

 CONSORCIO MARÍTIMO DEL NORTE	CONSORCIO MARÍTIMO DEL NORTE			
	INFORME DE SSOMA			
	Tipo de Documento	Mes	Fecha	Revisión
	Informe	Enero	31/01/2019	00

3.1. CAPACITACION EN MANEJO Y CONTROL DE EMISIONES GASEOSAS:

De acuerdo al programa de Seguridad, Salud Ocupacional y Medio Ambiente se desarrolló la capacitación en Manejo y Control de Emisiones Gaseosas el 25 de enero a las 7:00 hrs, a cargo del Ing. Franklin Mejía Acosta, con CIP N° 45497.

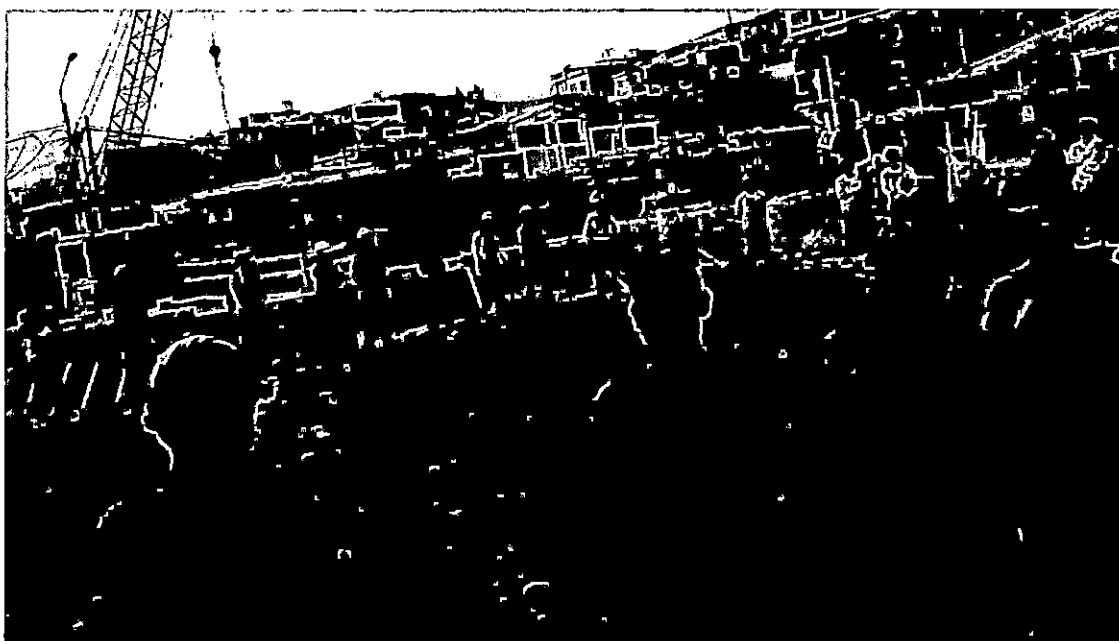

CAPACITACION EN MANEJO Y CONTROL DE EMISIONES GASEOSAS

4. SEGURIDAD EN LA EJECUCION DE OBRA:

El control de la seguridad, salud y medio ambiente en la obra se realizó de acuerdo a las actividades de las partidas, como sigue:

4.1. EXCAVACION CON MAQUINA

Se realizaron excavaciones para la cimentación del cerco.

I. SEGURIDAD Y SALUD EN ESTA PARTIDA:

a) PELIGRO:

- Ruido.
- Vibración permanente.
- Partículas en suspensión.
- Tránsito vehicular.
- Posturas forzadas.

 CONSORCIO MARÍTIMO DEL NORTE
 DESEMBARCADERO ARTESANAL DE SUPE

 DANIEL JOAQUÍN MORALES VIVAS
 RESIDENTE DE OBRA
 REG. CIP N° 98098

CONSORCIO MARÍTIMO DEL NORTE
 DESEMBARCADERO ARTESANAL DE SUPE

 Franklin Alfonso Mejía Acosta
 ING. SEG. Y MEDIO AMBIENTE
 CIP. 45497

 CONSORCIO MARÍTIMO DEL NORTE	CONSORCIO MARÍTIMO DEL NORTE			
	INFORME DE SSOMA			
	Tipo de Documento	Mes	Fecha	Revisión
Informe	Enero	31/01/2019	00	

b) RIESGO ASOCIADO:

- Personal expuesto al ruido.
- Alteración al sistema locomotor.
- Inflamación de vías respiratorias.
- Derrumbes desplome.
- Volcadura, atropello, colisión.
- Alteración muscular.

c) MEDIDAS DE CONTROL:

- EPP. Polo manga larga, pantalón, Tapones y orejeras para protección auditivos, respirador de polvo.
- Difusión Procedimiento de Trabajo.
- Distancia mínima de separación vehicular, Colocación de tacos de madera o metal en unidades móviles, Ascenso y descenso adecuado de unidades móviles.
- Evaluación musculo esquelética básica, Monitoreo de riesgo disergonómico; Capacitación Ergonomía, Realizar pausas activas.

II. GESTION MEDIOAMBIENTAL:

a) IMPACTO AMBIENTAL:

- Contaminación del aire por gases CO2 por combustión de los motores de vehículos y maquinaria.
- Contaminación sonora, por ruidos causados por la excavadora.
- Contaminación del aire por polvos de la excavación y carguío de desmonte al volquete, etc.

b) MITIGACION:

- Mantenimiento preventivo y predictivo de la maquinaria, para minimizar la emisión de gases.
- Los equipos y unidades vehiculares tienen mantenimiento oportuno y adecuado y usan silenciadores adecuados.
- Humedecer el material a eliminar para evitar el polvo.

CONSORCIO MARÍTIMO DEL NORTE
DESEMBARCADERO ARTESANAL DE SUPE

Franklin Alfonso Mejía Acosta
ING. SEG. Y MEDIO AMBIENTE
CIP. 45497

CONSORCIO MARÍTIMO DEL NORTE
DESEMBARCADERO ARTESANAL DE SUPE
DANIEL JOAQUÍN MORALES VIVI 'CL
RESIDENTE EN OBRA
REG. CIP N° 98098

 CONSORCIO MARÍTIMO DEL NORTE	CONSORCIO MARÍTIMO DEL NORTE			
	INFORME DE SSOMA			
	Tipo de Documento	Mes	Fecha	Revisión
Informe	Enero	31/01/2019	00	



EXCAVACION PARA LA CIMENTACION DEL CERCO

4.2 DEMOLICION.

Este mes se hizo la demolición de estructuras y cerco existente.

I. SEGURIDAD Y SALUD EN ESTA PARTIDA:

a) PELIGRO:

- Accidentes de tránsito.
- Posturas forzadas.
- Sobre esfuerzo (carga manual).
- Objetos /herramientas/equipos punzocortantes.

b) RIESGO ASOCIADO:

- Choques, volcaduras, atropellos.
- Alteración muscular.
- Cortes.
- Golpes.

c) MEDIDAS DE CONTROL:

- Evaluación musculo esquelética básica, monitoreo de riesgo disergonómico; Capacitación Ergonomía; Realizar pausas activas.
- Cargar como máximo 25 kg o solicitar apoyo.

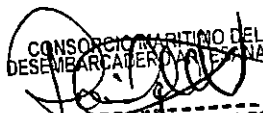
 CONSORCIO MARÍTIMO DEL NORTE
 DESEMBARCADERO ARTESANAL DE SUPE
 DANIEL JOAQUÍN MORALES VIVANCO
 RESIDENTE DE OBRA
 REG. CIP N° 98098

CONSORCIO MARÍTIMO DEL NORTE
 DESEMBARCADERO ARTESANAL DE SUPE

 Franklin Alfonso Mejía Acosta
 ING. SEG. Y MEDIO AMBIENTE
 CIP. 45497

 CONSORCIO MARÍTIMO DEL NORTE	CONSORCIO MARÍTIMO DEL NORTE			
	INFORME DE SSOMA			
	Tipo de Documento	Mes	Fecha	Revisión
	Informe	Enero	31/01/2019	00

II. GESTION MEDIOAMBIENTAL:

a) IMPACTO AMBIENTAL:

- Contaminación del aire por gases CO₂ por combustión de los motores de vehículos y maquinaria.
- Contaminación sonora, por ruidos causados por la excavadora.

b) MITIGACION:

- Mantenimiento preventivo y predictivo de las camionetas y maquinaria, para minimizar la emisión de gases.
- Los equipos y unidades vehiculares tienen mantenimiento oportuno y adecuado y usan silenciadores adecuados.



DEMOLICION DE CERCO Y ESTRUCTURAS EXISTENTES

4.3 HABILITADO Y COLOCADO DE ACERO

Se ejecutaron las actividades de habilitado y colocado de acero en mesa de ovalines:

CONSORCIO MARÍTIMO DEL NORTE
 DESEMBARCADERO ARTESANAL DE SUPE
 Franklin Alfonso Mejía Acosta
 ING. SEG. Y MEDIO AMBIENTE
 CIP. 45497

CONSORCIO MARÍTIMO DEL NORTE
 DESEMBARCADERO ARTESANAL DE SUPE
 DANIEL JOAQUÍN MORALES VIVIACO
 RESIDENTE DE OBRA
 REG. CIP N° 98098

 CONSORCIO MARÍTIMO DEL NORTE	CONSORCIO MARÍTIMO DEL NORTE			
	INFORME DE SSOMA			
	Tipo de Documento	Mes	Fecha	Revisión
Informe	Enero	31/01/2019	00	

I. SEGURIDAD Y SALUD EN ESTA PARTIDA:

a) PELIGRO:

- Ruido.
- Posturas forzadas.
- Objetos y equipos punzo cortantes.
- Epp's, herramientas en mal estado.
- Trabajo en altura

b) RIESGO ASOCIADO:

- Personal expuesto al ruido.
- Alteración muscular.
- Cortes.
- Descarga eléctrica.
- Caídas.

c) MEDIDAS DE CONTROL:

- EPP. Polo manga larga, pantalón, Tapones y orejeras para protección auditivos, respirador de polvo.
- Evaluación musculo esquelética básica, Monitoreo de riesgo disergonómico; Capacitación Ergonomía, Realizar pausas activas.
- Uso de Epp's adecuado para la labor, no retirar guardas de los equipos.
- Uso de arnes.

II. GESTION MEDIOAMBIENTAL:

a) IMPACTO AMBIENTAL:

- Residuos metálicos.
- Contaminación sonora, por ruidos causados por la tronzadora.
- Contaminación del aire por polvos al cortar el acero, etc.

b) MITIGACION:

- Acopiar los residuos en los contenedores temporales, hasta su disposición final.
- Mantenimiento preventivo y predictivo de las tronzadoras.
- Uso de mascarillas.
- Uso obligatorio de la careta facial.

CONSORCIO MARITIMO DEL NORTE
DESEMBARCADERO ARTESANAL DE SUPE

Franklin Alfonso Mejía Acosta
ING. SEG. Y MEDIO AMBIENTE
CIP. 45497

CONSORCIO MARITIMO DEL NORTE
DESEMBARCADERO ARTESANAL DE SUPE

DANIEL JOAQUIN MORALES VIVERO
RESIDENTE DE OBRA
REG. CIP N° 98098

 CONSORCIO MARÍTIMO DEL NORTE	CONSORCIO MARÍTIMO DEL NORTE			
	INFORME DE SSOMA			
	Tipo de Documento	Mes	Fecha	Revisión
	Informe	Enero	31/01/2019	00

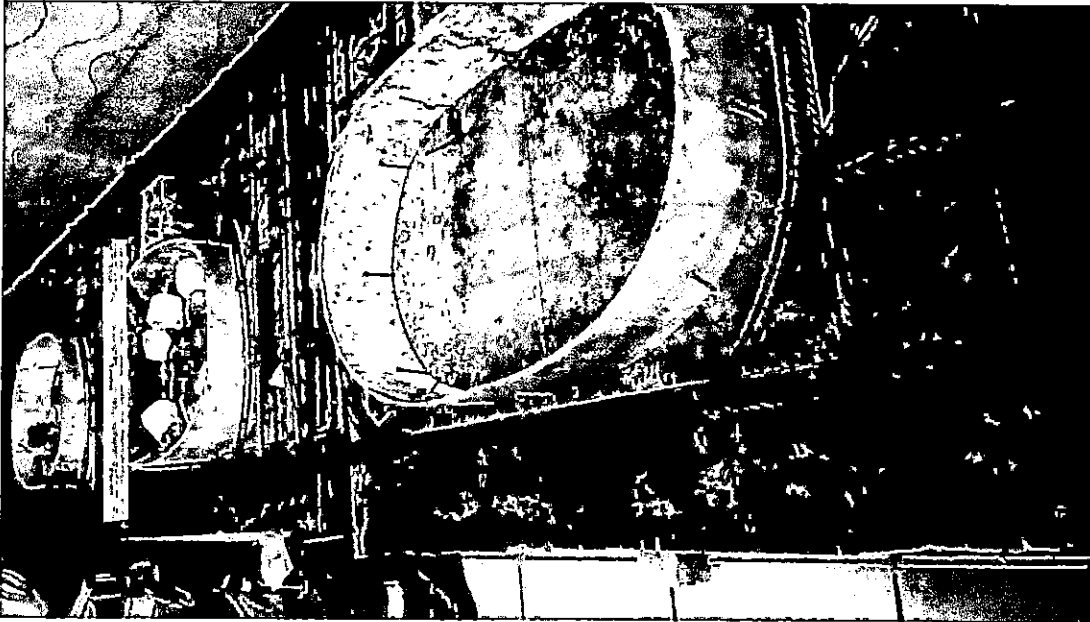

COLOCADO DE ACERO PARA LA MESA DE OVALINES

4.4 ENCOFRADO Y DEENCOFRADO

Se ejecutaron las actividades de encofrado y desencofrado para el cerco:

I. SEGURIDAD Y SALUD EN ESTA PARTIDA:

a) PELIGRO:

- Ruido.
- Posturas forzadas.
- Objetos y equipos punzo cortantes.
- Epp's, herramientas en mal estado.

b) RIESGO ASOCIADO:

- Personal expuesto al ruido.
- Alteración muscular.
- Cortes.
- Descarga eléctrica.

CONSORCIO MARÍTIMO DEL NORTE
DESEMBARCADEO ARTESANAL DE SUPE

Franklin Alfonso Mejía Acosta
ING. SEG. Y MEDIO AMBIENTE.
CIP. 45497

CONSORCIO MARÍTIMO DEL NORTE
DESEMBARCADEO ARTESANAL DE SUPE

DANIEL JOAQUÍN MORALES VIVIANO
RESIDENTE DE OBRA
REG. CIP N° 98093

 CONSORCIO MARÍTIMO DEL NORTE	CONSORCIO MARÍTIMO DEL NORTE		
	INFORME DE SSOMA		
	Tipo de Documento	Mes	Fecha
Informe	Enero	31/01/2019	00

c) MEDIDAS DE CONTROL:

- EPP. Polo manga larga, pantalón, Tapones y orejeras para protección auditivos, respirador de polvo.
- Evaluación musculo esquelética básica, Monitoreo de riesgo disergonómico; Capacitación Ergonomía, Realizar pausas activas.
- Uso de Epp's adecuado para la labor, no retirar guardas de los equipos.

II. GESTION MEDIOAMBIENTAL:

a) IMPACTO AMBIENTAL:

- Residuos de madera.
- Contaminación sonora, por ruidos causados por la sierra circular de mano.
- Contaminación del aire por polvos al cortar el acero, etc.

b) MITIGACION:

- Acopiar los residuos en los contenedores temporales, hasta su disposición final.
- Mantenimiento preventivo y predictivo de las sierras circulares de mano.
- Uso de mascarillas.

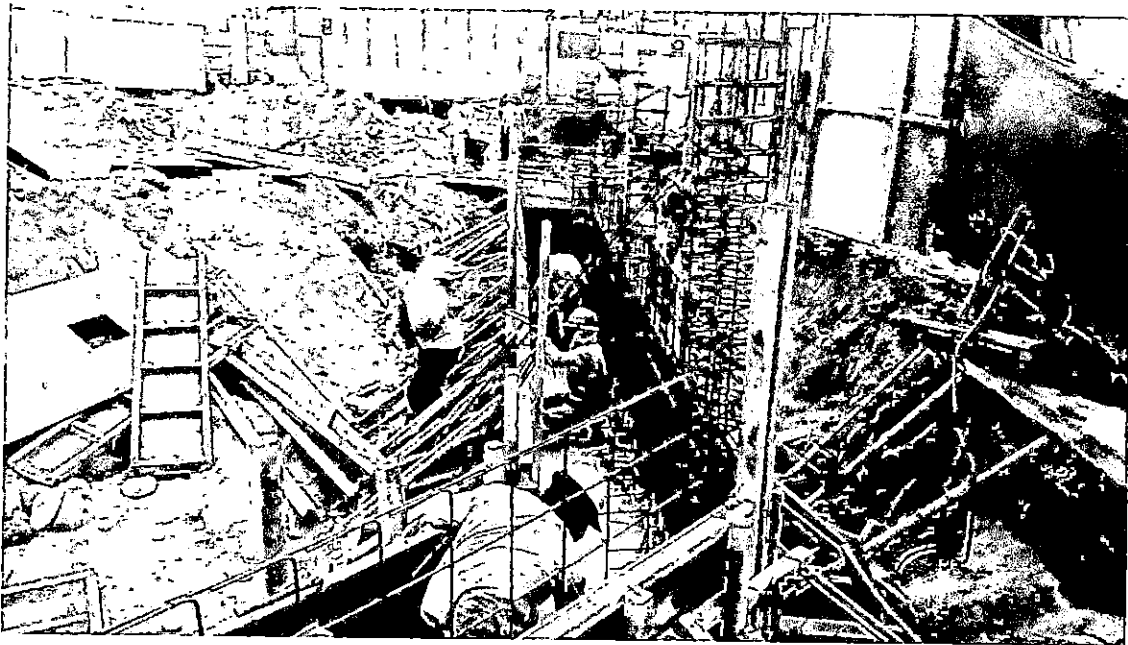

ENCOFRADO DE CIMENTACION DEL CERCO

CONSORCIO MARITIMO DEL NORTE
DESEMBARCADERO ARTESANAL DE SUPE

Franklin Alfonso Mejía Acosta
ING. SEG. Y MEDIO AMBIENTE.
CIP. 45497

CONSORCIO MARITIMO DEL NORTE
DESEMBARCADERO ARTESANAL DE SUPE

Daniel Joaquín Morales Vivanco
RESIDENTE DE OBRA
REG. CIP N° 98098

 CONSORCIO MARÍTIMO DEL NORTE	CONSORCIO MARÍTIMO DEL NORTE			
	INFORME DE SSOMA			
	Tipo de Documento	Mes	Fecha	Revisión
Informe	Enero	31/01/2019	00	

4.5 VACIADO DE CONCRETO

Se ejecutaron las actividades de vaciado de concreto de la losa del patio de maniobras:

I. SEGURIDAD Y SALUD EN ESTA PARTIDA:

a) PELIGRO:

- Ruido.
- Vibración permanente.
- Sustancias irritantes (Gasolina, Petróleo, Cemento)
- Posturas forzadas.
- Sobreesfuerzo (carga manual).
- Herramientas / equipos en movimiento.
- Desprendimiento de partículas, fragmentos. Salpicadura de líquidos.
- Objetos y equipos punzo cortantes.
- Epp's, herramientas en mal estado.
- Trabajos en altura

b) RIESGO ASOCIADO:

- Personal expuesto al ruido.
- Alteración del sistema locomotor.
- Daños a diferentes partes de cuerpo.
- Alteración muscular.
- Atrapamiento.
- Cortes.
- Descarga eléctrica.
- Caídas

c) MEDIDAS DE CONTROL:

- EPP. Polo manga larga, pantalón, Tapones y orejeras para protección auditivos, respirador de polvo.
- Evaluación musculo esquelética básica, realizar pausas activas.
- EPP. Uso de traje de protección química, Espirometría.
- EPP. Lentes de seguridad, respiradores, guantes de jebe.
- Evaluación musculo esquelética básica, Monitoreo de riesgo disergonómico; Capacitación Ergonomía, Realizar pausas activas.

CONSORCIO MARÍTIMO DEL NORTE
DESEMBARCADERO ARTESANAL DE SUPE

Franklin Alfonso Mejía Acosta
ING. SEGS. Y MEDIO AMBIENTE
CIP. 45497

CONSORCIO MARÍTIMO DEL NORTE
DESEMBARCADERO ARTESANAL DE SUPE

DANIEL JOAQUÍN MORALES VIVANCO
RESIDENTE DE OBRA
REG. CIP N° 98098

 CONSORCIO MARÍTIMO DEL NORTE	CONSORCIO MARÍTIMO DEL NORTE			
	INFORME DE SSOMA			
	Tipo de Documento	Mes	Fecha	Revisión
	Informe	Enero	31/01/2019	00

- Uso de Epp's adecuado para la labor, no retirar guardas de los equipos.
- Barandas rígidas.

II. GESTION MEDIOAMBIENTAL:

a) IMPACTO AMBIENTAL:

- Residuos de concreto.
- Contaminación sonora, por ruidos causados por la mezcladora de concreto.
- Contaminación del aire por polvos al abastecer la tolva de la mezcladora, etc.

b) MITIGACION:

- Acopiar los residuos en los acopios temporales, hasta su disposición final.
- Mantenimiento preventivo y predictivo de la mezcladora de concreto.
- Uso de Epp's adecuados.

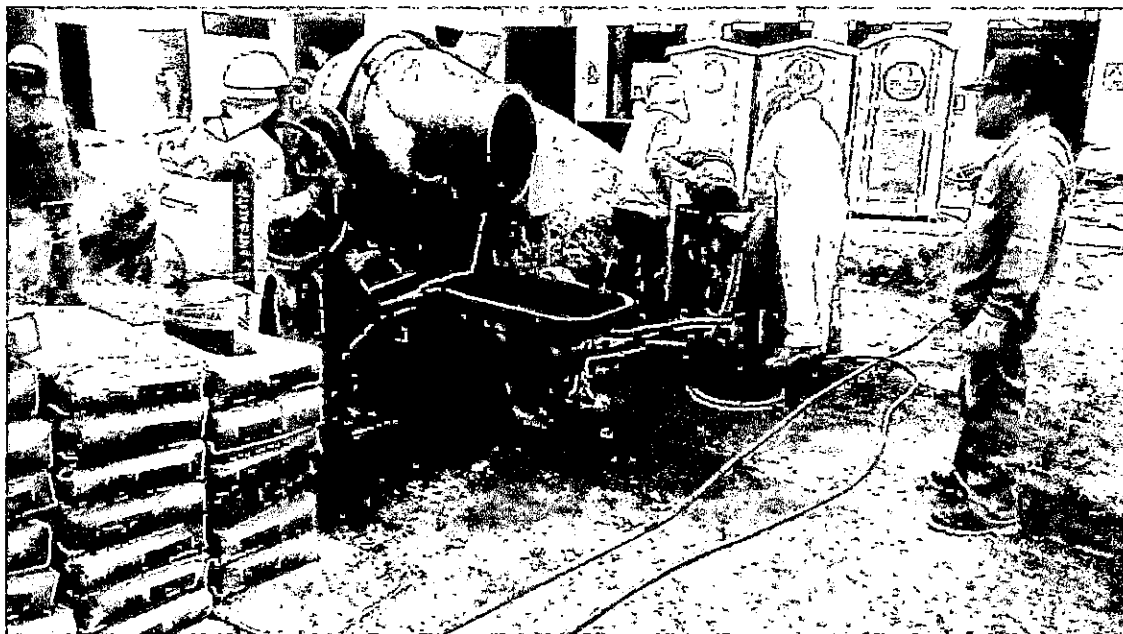

PRODUCCION DE CONCRETO PARA CIMENTACION DEL CERCO PERIMETRICO

CONSORCIO MARITIMO DEL NORTE
DESEMBARCADERO ARTESANAL DE SUPE

Franklin / Arónso Mejía Acosta
ING. SEG. Y MEDIO AMBIENTE
CIP. 45497

CONSORCIO MARITIMO DEL NORTE
DESEMBARCADERO ARTESANAL DE SUPE

DANIEL JOAQUIN MORALES VIVA VCO
RESIDENTE DE OBRA
REG. CIP N° 98098

 CONSORCIO MARÍTIMO DEL NORTE	CONSORCIO MARÍTIMO DEL NORTE			
	INFORME DE SSOMA			
	Tipo de Documento	Mes	Fecha	Revisión
Informe	Enero	31/01/2019	00	



VACIADO DE CIMENTO DE CERO PERIMETRICO

4.6 ALBAÑILERIA / TARRAJEO / ENCHAPE DE CERAMICO

Se ejecutaron las actividades de tarrajeo y enchape de cerámico:

I. SEGURIDAD Y SALUD EN ESTA PARTIDA:

a) PELIGRO:

- Posturas forzadas.
- Sobreesfuerzo (carga manual).
- Desprendimiento de partículas, fragmentos.
- Objetos y equipos punzo cortantes.
- Epp's, herramientas en mal estado.
- Trabajos en altura.

b) RIESGO ASOCIADO:

- Alteración del sistema locomotor.
- Daños a diferentes partes de cuerpo.
- Alteración muscular.
- Cortes.
- Caídas a diferente nivel

CONSORCIO MARITIMO DEL NORTE
DESEMBARCADERO ARTESANAL DE SUPE

Franklin Alfonso Mejra Acosta
ING. SEG. Y MEDIO AMBIENTE
CIP. 45497

CONSORCIO MARITIMO DEL NORTE
DESEMBARCADERO ARTESANAL DE SUPE
Daniel Joaquín Morales Viva VCO
DANIEL JOAQUIN MORALES VIVA VCO
RESIDENTE DE OBRA
REG. CIP N° 98098

 CONSORCIO MARÍTIMO DEL NORTE	CONSORCIO MARÍTIMO DEL NORTE			
	INFORME DE SSOMA			
	Tipo de Documento	Mes	Fecha	Revisión
Informe	Enero	31/01/2019	00	

c) MEDIDAS DE CONTROL:

- EPP. Polo manga larga, pantalón, guantes de jebe, lentes.
- Evaluación musculo esquelética básica, Monitoreo de riesgo disergonómico; Capacitación Ergonomía, Realizar pausas activas.
- Uso de andamios.
- Uso de arnés y línea de vida.

II. GESTION MEDIOAMBIENTAL:

a) IMPACTO AMBIENTAL:

- Residuos de mortero.
- Residuos de ladrillo
- Contaminación del aire por polvos al abastecer la batea, etc.

b) MITIGACION:

- Acopiar los residuos en los acopios temporales, hasta su disposición final.
- Uso de Epp's adecuados.



ENCHAPE DE CERAMICO

CONSORCIO MARÍTIMO DEL NORTE
DESEMBARCADERO ARTESANAL DE SUPE

Franklin Adonso Mejía Acosta
ING. SEG. Y MEDIO AMBIENTE
CIP. 45497

CONSORCIO MARÍTIMO DEL NORTE
DESEMBARCADERO ARTESANAL DE SUPE
[Signature]
DANIEL JOAQUÍN NORALES VIVARICO
RESIDENTE DE OBRA
REG. CIP N° 98098



CONSORCIO MARÍTIMO DEL NORTE

CONSORCIO MARÍTIMO DEL NORTE

INFORME DE SSOMA

Tipo de Documento	Mes	Fecha	Revisión
Informe	Enero	31/01/2019	00



TARRAJEO DE FACHADA ZONA DE TAREAS PREVIAS

5 INSPECCIONES:

5.1. INSTALACIONES:

Este mes se realizó las inspecciones a las instalaciones de la obra, de acuerdo al programa de Seguridad y Salud en el Trabajo.

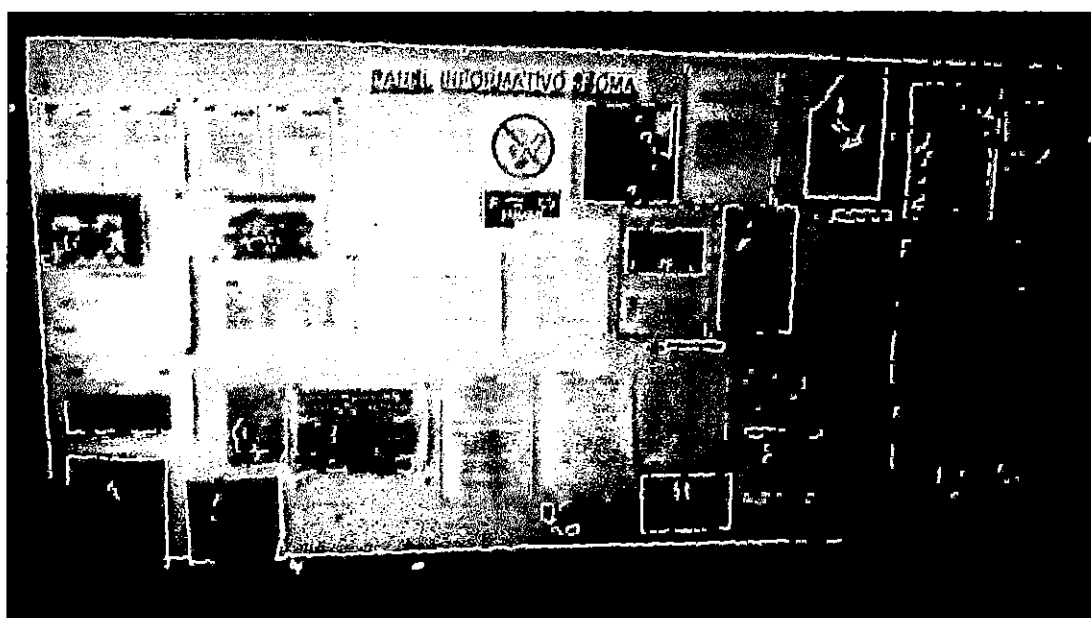

PANEL INFORMATIVO SSOMA - OFICINA

CONSORCIO MARÍTIMO DEL NORTE
DESEMBARCADERO ARTESANAL DE SUPE

Franklin Alfonso Mejía Acosta
ING. SEG. Y MEDIO AMBIENTE
CIP. 45497

CONSORCIO MARÍTIMO DEL NORTE
DESEMBARCADERO ARTESANAL DE SUPE

DANIEL JOAQUÍN MORALES VIVACORA
RESIDENTE DE OBRA
REG. CIP N° 98098

 <p>CONSORCIO MARITIMO DEL NORTE</p>	CONSORCIO MARÍTIMO DEL NORTE			
	INFORME DE SSOMA			
	Tipo de Documento	Mes	Fecha	Revisión
	Informe	Enero	31/01/2019	00



OFICINAS

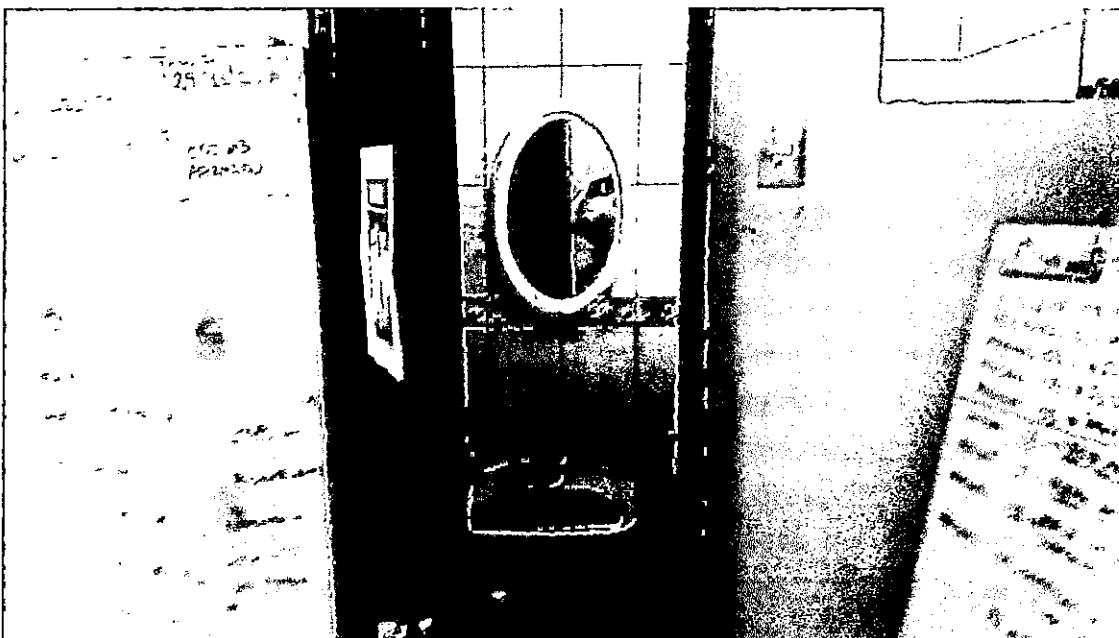

SSHH DE OFICINAS

CONSORCIO MARITIMO DEL NORTE
 DESEMBARCADERO ARTESANAL DE SUPE

Franklin Alfonso Mejia Acosta
 ING. S.G. Y MEDIO AMBIENTE
 CIP. 45497

CONSORCIO MARITIMO DEL NORTE
 DESEMBARCADERO ARTESANAL DE SUPE

Daniel Joaquín Morales Vivanco
 DANIEL JOAQUÍN MORALES VIVANCO
 RESIDENTE DE OBRA
 REG. CIP N° 98098

	CONSORCIO MARÍTIMO DEL NORTE			
	INFORME DE SSOMA			
	Tipo de Documento	Mes	Fecha	Revisión
	Informe	Enero	31/01/2019	00

5.2. EXTINTORES Y BOTIQUINES:

Este mes se realizó las inspecciones a los extintores Y botiquines de la obra, de acuerdo al programa de Seguridad y Salud en el Trabajo.



EXTINTOR Y BOTIQUIN EN OFICINA

CONSORCIO MARÍTIMO DEL NORTE
 DESEMBARCADERO ARTESANAL DE SUPE
 DANIEL JOAQUÍN MORALES VIVILICO
 RESIDENTE DE OBRA
 REG. CIP N° 98098

CONSORCIO MARÍTIMO DEL NORTE
 DESEMBARCADERO ARTESANAL DE SUPE

Franklin Alfonso Mejía Acosta
 ING. SPS. Y MEDIO AMBIENTE
 CIP. 45497

 CONSORCIO MARÍTIMO DEL NORTE	CONSORCIO MARÍTIMO DEL NORTE		
	INFORME DE SSOMA		
	Tipo de Documento	Mes	Fecha
Informe	Enero	31/01/2019	00

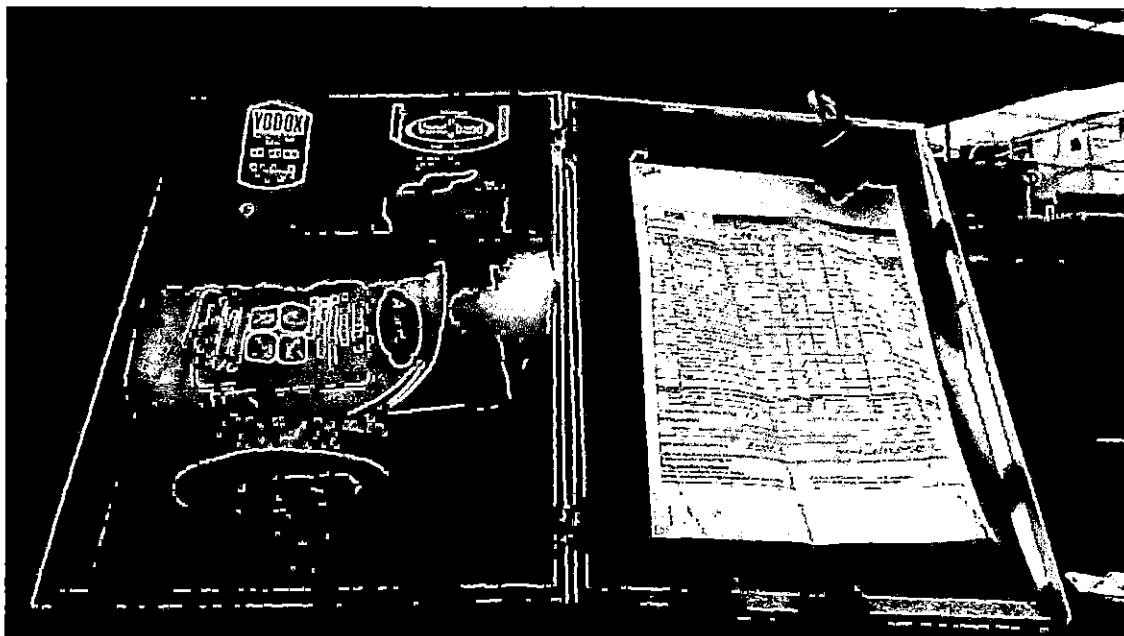

EXTINTOR EN ZONA DE ALMACEN



EXTINTOR EN FIERRERIA

CONSORCIO MARÍTIMO DEL NORTE
DESEMBARCADERO ARTESANAL DE SUPE

Franklin Alfonso Mejía Acosta
ING. S.G. Y MEDIO AMBIENTE
CIP. 45497

CONSORCIO MARÍTIMO DEL NORTE
DESEMBARCADERO ARTESANAL DE SUPE

 DANIEL JOAQUÍN MORALES VIVÍ ICG
RESIDENTE DE OBRA
REG. CIP N° 98096

 CONSORCIO MARÍTIMO DEL NORTE	CONSORCIO MARÍTIMO DEL NORTE			
	INFORME DE SSOMA			
	Tipo de Documento	Mes	Fecha	Revisión
	Informe	Enero	31/01/2019	00

5.3. AREA OPERATIVA - OBRA:

Este mes se realizó las inspecciones al área operativa – obra.

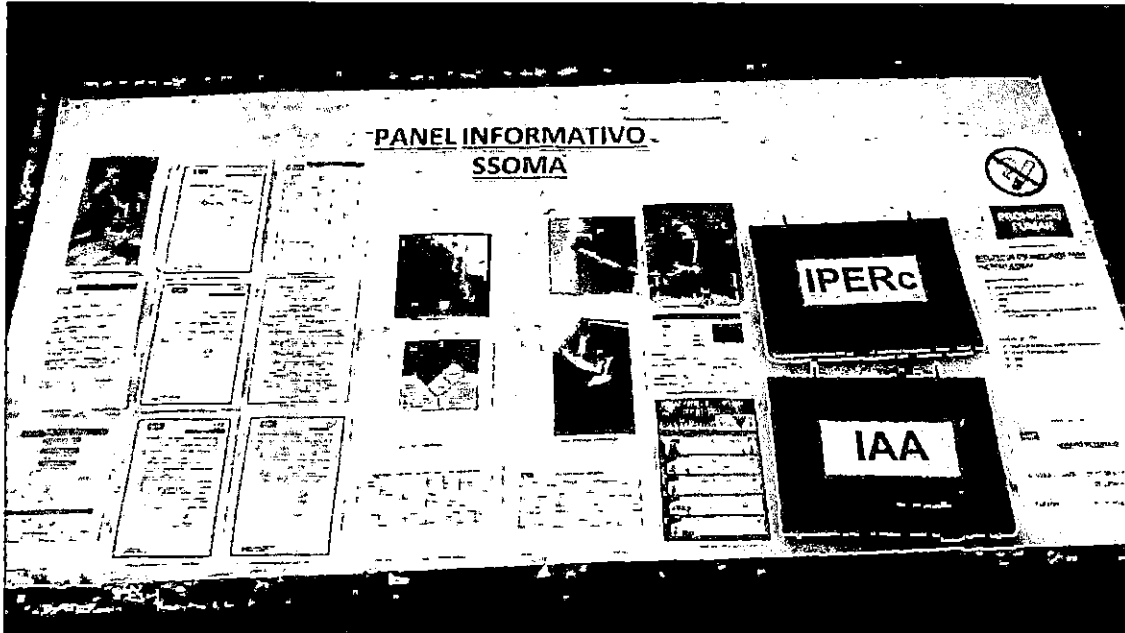

PANEL INFORMATIVO SECTOR A1



CONTENEDORES TEMPORALES DE RESIDUOS

CONSORCIO MARITIMO DEL NORTE
DESEMBARCADERO ARTESANAL DE SUPE

Franklin Alfonso Mejía Acosta
ING./SEG. Y MEDIO AMBIENTE
CIP. 45497

CONSORCIO MARITIMO DEL NORTE
DESEMBARCADERO ARTESANAL DE SUPE

Daniel Joaquín Morales Viva Yico
RESIDENTE DE OBRA
REG. CIP N° 98098



CONSORCIO MARÍTIMO DEL NORTE

INFORME DE SSOMA

Tipo de Documento	Mes	Fecha	Revisión
Informe	Enero	31/01/2019	00



BAÑOS PORTATILES EN CAMPO



RIEGO CONSTANTE PARA EVITAR LA POLUCION

CONSORCIO MARÍTIMO DEL NORTE
DESEMBARCADERO ARTESANAL DE SUPE

Franklin Alfonso Mejía Acosta
ING. SEG. Y MEDIO AMBIENTE
CIP. 45497

CONSORCIO MARÍTIMO DEL NORTE
DESEMBARCADERO ARTESANAL DE SUPE
DANIEL JOAQUÍN MORALES VIVERO
RESIDENTE DE OBRA
REG. CIP N° 98098

	CONSORCIO MARÍTIMO DEL NORTE			
	INFORME DE SSOMA			
	Tipo de Documento	Mes	Fecha	Revisión
Informe	Enero	31/01/2019	00	



CUIDANDO LAS RELACIONES CON LA COMUNIDAD

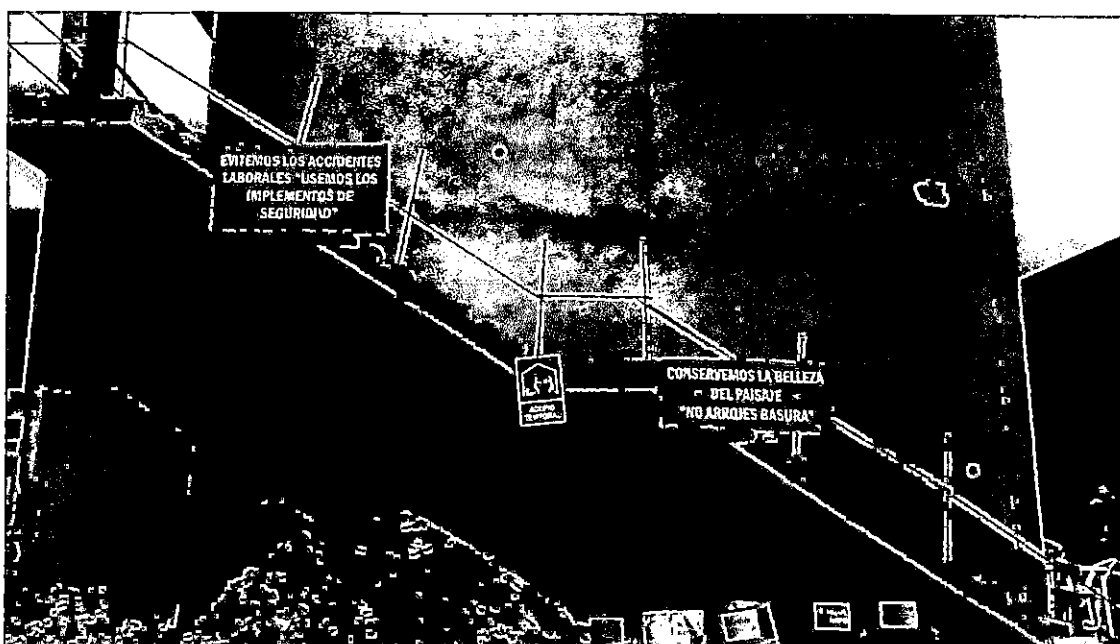

CUIDANDO LA BELLEZA DEL PAISAJE

CONSORCIO MARÍTIMO DEL NORTE
DESEMBARCADERO ARTESANAL DE SUPE

Franklin Alfonso Mejía Acosta
ING. SEC. Y MEDIO AMBIENTE
CIP. 45497

CONSORCIO MARÍTIMO DEL NORTE
DESEMBARCADERO ARTESANAL DE SUPE

Daniel Joaquín Morales Viva y Co
RESIDENTE DE OBRA
REG. CIP N° 98098

 <p>CONSORCIO MARÍTIMO DEL NORTE</p>	CONSORCIO MARÍTIMO DEL NORTE			
	INFORME DE SSOMA			
	Tipo de Documento	Mes	Fecha	Revisión
	Informe	Enero	31/01/2019	00



CUIDEMOS EL MEDIO AMBIENTE



CINTA DEL MES A HERRAMIENTAS

CONSORCIO MARÍTIMO DEL NORTE
 DESEMBARCADERO ARTESANAL DE SUPE

Franklin
 Franklin Alcides Mejia Acosta
 ING. SEG. Y MEDIO AMBIENTE
 CIP. 45497

CONSORCIO MARÍTIMO DEL NORTE
 DESEMBARCADERO ARTESANAL DE SUPE

Daniel
 DANIEL JOAQUÍN MORALES VIVI CO
 RESIDENTE DE OBRA
 REG. CIP N° 98098

 CONSORCIO MARÍTIMO DEL NORTE	CONSORCIO MARÍTIMO DEL NORTE			
	INFORME DE SSOMA			
	Tipo de Documento	Mes	Fecha	Revisión
	Informe	Enero	31/01/2019	00

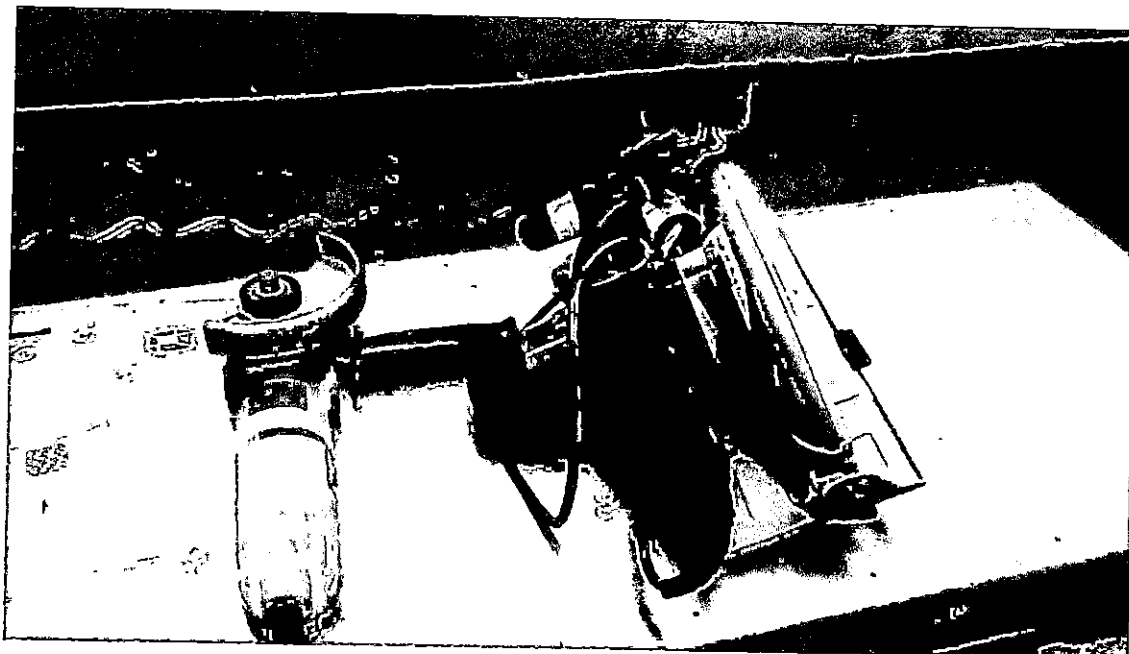

CINTA DEL MES EN EQUIPOS MENORES

CONSORCIO MARÍTIMO DEL NORTE
DESEMBARCADERO ARTESANAL DE SUPE

Franklin Ayala Meja Acosta
 ING. SES. Y MEDIO AMBIENTE
 CIP. 45497

CONSORCIO MARÍTIMO DEL NORTE
DESEMBARCADERO ARTESANAL DE SUPE

Daniel Joaquín Morales Vivanco
 DANIEL JOAQUÍN MORALES VIVANCO
 RESIDENTE DE OBRA
 REG. CIP N° 98098



CONSORCIO MARITIMO DEL NORTE

ANEXOS

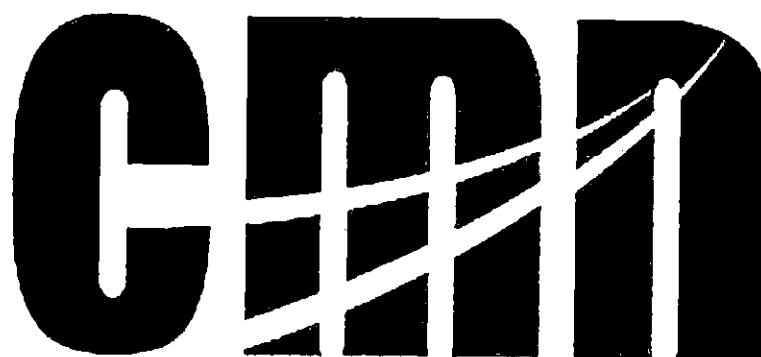

CONSORCIO MARITIMO DEL NORTE

ANEXO N° 1



INDICE ANEXO 1
HORAS HOMBRE TRABAJADAS
CAPACITACIONES
ESTADISTICAS
REPORTE DE INCIDENTES
RESUMEN DE GESTION
CONCLUSIONES
PERSONAL DICIEMBRE - HH - HM
MATRIZ DE CHECK LIST ENERO

CONSORCIO MARITIMO DEL NORTE
DESEMBARCADERO ARTESANAL DE SUPE

Franklin Alfonso Mejía Acosta
ING. SEG. Y MEDIO AMBIENTE.
CIP. 45497

CONSORCIO MARITIMO DEL NORTE
DESEMBARCADERO ARTESANAL DE SUPE

DANIEL JOAQUIN MORALES VIVI ICC
RESIDENTE DE OBRA
REG. CIP N° 98098

RAZON SOCIAL DE LA EMPRESA: Consorcio Marítimo del Norte

NOMBRE DEL REPRESENTANTE LEGAL CPC ROBERTO C. ALVARADO LOYOLA Consortio Marítimo del Norte	CELULAR : CORREO : <u>robertocarlos777@hotmail.com</u> RUC : 20602379320
NOMBRE DEL ING. RESIDENTE Ing. Daniel Joaquin Morales Vivanco	CELULAR : CORREO : <u>danieljmv@gmail.com</u>
NOMBRE DEL INGENIERO SSOMA Ing. Franklin Alfonso Mejía Acosta	CELULAR : 988800805 CORREO : <u>famejiaa@gmail.com</u>

RESUMEN DEL NUMERO DE HORAS HOMBRES TRABAJADAS Y NUMERO DE TRABAJADORES

Categoría	ENERO				Horas Trabajadas/Acumulado a ENERO 2019
	Nº De Trab.	Horas Trabajadas	Horas Extras	TOTAL	
Empleados	15	2,791		2,790.50	
Obreros	69	9,621		9,621.00	
Total Nº de Trab.	84		Total H.H.T.	12,411.50	12,412

Acumulado a ENERO 2019

12,412

Horas hombres trabajadas (HHT)

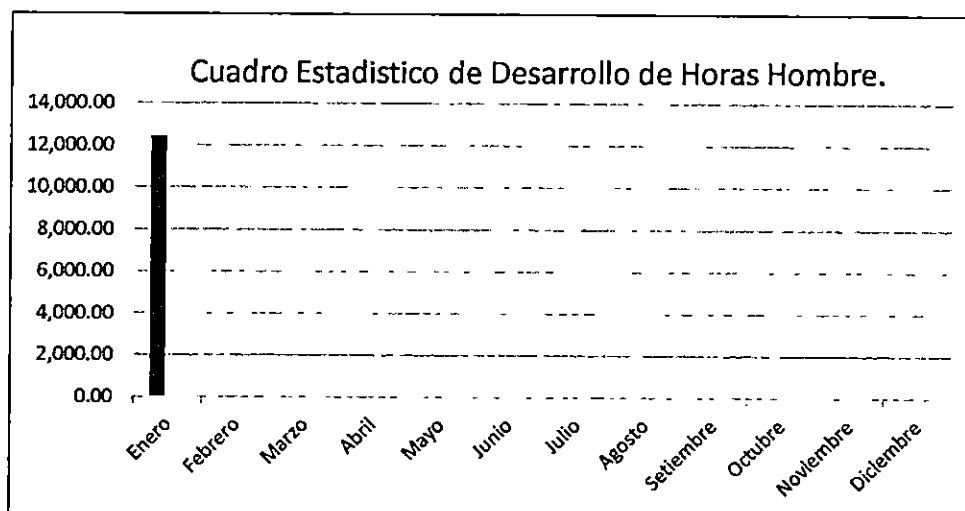
CUADRO ESTADISTICO DE ACCIDENTES
ACCIDENTES

ENERO			ACUMULADO			DÍAS PERDIDOS	
TRIVIAL	INCAP	MORTAL	TRIVIAL	INCAP	MORTAL	ENERO	ACUM. 2019
0	0	0	0	0	0	0	0

CONSORCIO MARITIMO DEL NORTE
DESEMBARCADERO ARTESANAL DE SUPE

Franklin Alfonso Mejía Acosta
ING. SEG. Y MEDIO AMBIENTE
CIP. 45497

CONSORCIO MARITIMO DEL NORTE
DESEMBARCADERO ARTESANAL DE SUPE

DANIEL JOAQUIN MORALES VIVANCO
RESIDENTE DE OBRA
REG. CIP Nº 98098

INFORME MENSUAL DE CAPACITACION ENERO - 2019

FECHA	INSTRUCTOR	TEMA	Nº DE ASISTENTES	MINUTOS	HH
1-ene.-19	Ing Franklin Mejía Acosta	No se trabajo	0	15	0,00
2-ene.-19	Ing Franklin Mejía Acosta	Uso de bloqueador solar	31	15	7.75
3-ene.-19	Ing Franklin Mejía Acosta	Dormir bien es importante para tu salud	34	15	8.50
4-ene.-19	Ing Franklin Mejía Acosta	Uso seguro del martillo	34	15	8.50
5-ene.-19	Ing Franklin Mejía Acosta	La seguridad general es responsabilidad de todos	34	15	8.50
6-ene.-19	Ing Franklin Mejía Acosta	No se trabajo	0	15	0.00
7-ene.-19	Ing Franklin Mejía Acosta	La conservacion del agua	32	15	8.00
7-ene.-19	Ing Franklin Mejía Acosta	Inducción trabajador nuevo	2	120	4.00
8-ene.-19	Ing Franklin Mejía Acosta	Diez factores humanos que causan accidentes	43	15	10.75
9-ene.-19	Ing Franklin Mejía Acosta	Por que tenemos un programa de seguridad	42	15	10.50
10-ene.-19	Ing Franklin Mejía Acosta	Los accidentes y los casi-accidentes son advertencias	45	15	11.25
1-ene.-19	Ing Franklin Mejía Acosta	Los accidentes no son casuales	54	15	13.50
2-ene.-19	Ing Franklin Mejía Acosta	Objetos que caen	51	15	12.75
13-ene.-19	Ing Franklin Mejía Acosta	No se trabajo	0	15	0.00
14-ene.-19	Ing Franklin Mejía Acosta	Carritos manuales y de motor	49	15	12.25
15-ene.-19	Ing Franklin Mejía Acosta	Aerosoles	55	15	13.75
16-ene.-19	Ing Franklin Mejía Acosta	Cuidemonos del sol	52	15	13.00
17-ene.-19	Ing Franklin Mejía Acosta	Uso seguro del arco de sierra	54	15	13.50
18-ene.-19	Ing Franklin Mejía Acosta	Uso seguro de la pala	54	15	13.50
18-ene.-19	Ing Franklin Mejía Acosta	Inducción trabajador nuevo	5	120	10.00
19-ene.-19	Ing Franklin Mejía Acosta	Manipulación manual de carga	52	15	13.00
19-ene.-19	Ing Franklin Mejía Acosta	Inducción trabajador nuevo	17	120	34.00
20-ene.-19	Ing Franklin Mejía Acosta	No se trabajo	0	15	0.00
21-ene.-19	Ing Franklin Mejía Acosta	Estrés laboral	47	15	11.75
22-ene.-19	Ing Franklin Mejía Acosta	Prevención de trastornos musculo esqueléticos	72	15	18.00
23-ene.-19	Ing Franklin Mejía Acosta	Uso seguro del esmeril angular	68	15	17.00
23-ene.-19	Ing Franklin Mejía Acosta	Inducción trabajador nuevo	9	120	18.00
24-ene.-19	Ing Franklin Mejía Acosta	Uso seguro del taladro eléctrico	73	15	18.25
4-ene.-19	Ing Franklin Mejía Acosta	Capacitación en protección personal en obras civiles	64	120	128.00
25-ene.-19	Ing Franklin Mejía Acosta	Uso seguro del martillo	78	15	19.50
25-ene.-19	Ing Franklin Mejía Acosta	Manejo y control de emisiones gaseosas	64	120	128.00
26-ene.-19	Ing Franklin Mejía Acosta	Recomendación para el uso de pinturas y pegamentos	78	15	19.50
27-ene.-19	Ing Franklin Mejía Acosta	No se trabajo	0	15	0.00
28-ene.-19	Ing Franklin Mejía Acosta	Quemaduras de sol	79	15	19.75
29-ene.-19	Ing Franklin Mejía Acosta	Etiquetas de seguridad de los productos químicos	79	15	19.75
30-ene.-19	Ing Franklin Mejía Acosta	Seguridad al pintar	79	15	19.75
31-ene.-19	Ing Franklin Mejía Acosta	Reporte de accidentes	79	15	19.75
			Totál Horas Capacitadas:	684.00	
			Totál Personal Capacitado:	54	
			Totál HHC:	1267	

CONSORCIO MARITIMO DEL NORTE
DESEMBARCADERO ARTESANAL DE SUPE

Franklin Alfonso Mejía Acosta
ING. SGG. Y MEDIO AMBIENTE
CIP. 45497

CONSORCIO MARITIMO DEL NORTE
DESEMBARCADERO ARTESANAL DE SUPE

Daniel Joaquín Morales Vivanco
DANIEL JOAQUÍN MORALES VIVANCO
RESIDENTE DE OBRA
REG. CIP N° 98098



REGISTRO DE ESTADÍSTICAS DE SEGURIDAD Y SALUD EN EL TRABAJO

Razón social ó Denominación social:

Consorcio Marítimo del Norte

FECHA:

31/01/2019

MES	Nº de Accidente mortal		Área / Sede		Nº de Accidente de trabajo Leve		Área /sede		SÓLO PARA ACCIDENTES INCAPACITANTES							ENFERMEDAD OCUPACIONAL				DATOS ADICIONALES																	
	Enero	Febrero	Marzo	Abril	Mayo	Junio	Julio	Agosto	Setiembre	Octubre	Noviembre	Diciembre	Acumulado	Nº de Accid. Trab. Incap.	Área / Frente	Total Horas hombre trabajadas	Índice de frecuencia (TF)	Nº de días Perdidos	Índice de gravedad (TG)	Índice de accidentabilidad (TA)	Nº Enf. Ocupac.	Área / Frente	Nº Trabajadores expuestos al agente	Tasa de incidencia (TI)	Nº de trabj. Con cáncer profesional	Nº Incidentes peligrosos	Área / Frente	Nº Incidentes	Área / Frente	Nº de lumbalgias	Nº de accidentes No Operativos	Nº de Horas de capacitación	Nº de inspecciones realizadas	Nº de acciones correctivas propuestas	Nº de acciones correctivas ejecutadas		
	0	1	0	0	1	Obras en Tierra	0	0	0	0	0	0	0	0	0	12,411.50	0.00	0	0.00	0.00	0	1	0	0	0	0	0	1	8	1	Obras en Tierra	0	0	684.00	0	8	8

TG= Número de días perdidos X 1000000
 h/h trabajadas

TA= TF X TG
 1000

TF= Acc. op. con pérdida de días X 1000000
 h/h trabajadas

TI= Número de Enf. Ocup. X 1000000
 N° trab. expuestos al Ag. que orig la enf.

CONSORCIO MARÍTIMO DEL NORTE
 DESEMBARCADERO ARTISANAL DE SUPE
 DANIEL JORDÁN MORALES VIVA YCO
 RESIDENTE DE OBRA
 REG. CIP N° 98098

CONSORCIO MARÍTIMO DEL NORTE
 DESEMBARCADERO ARTISANAL DE SUPE
 FRANKLIN ALONSO MEJÍA ACOSTA
 ING. SEGURIDAD Y MEDIO AMBIENTE
 CIP 15497

Sello y firma del Ing. Residente

Sello y firma del Responsable de SSO

0000016



REPORTE DE INCIDENTES - ENERO 2019

TIPO DE OCURRENCIA	CANTIDAD
1. OPERACIÓN DE MAQUINARIAS	0
2. GASEAMIENTO	0
3. DESPRENDIMIENTO DE PIEDRA	0
4. ENERGÍA ELÉCTRICA	0
5. MANIPULACIÓN DE MATERIALES	0
6. TRÁNSITO	0
7. ABASTECIMIENTO	0
8. NO USO DE EPP	3
9. ORDEN Y LIMPIEZA	3
10. EXPLOSIVOS	0
11. HERRAMIENTAS	0
12. FALTA DE GUARDAS	0
13. INCUMPLIMIENTO DE PROCEDIMIENTOS	0
14. OPERACIÓN DE CARGA Y DESCARGA	0
15. INTOXICACION	0
16. CAIDA DE PERSONAS	0
17. IMPACTO AMBIENTAL	2
TOTAL DE INCIDENTES	8

CLASIFICACIÓN DE RIESGO	CANTIDAD	INCIDENCIA
Acción Insegura	8	100.00%
Condición Insegura	0	0.00%

LEVANTAMIENTO DE INCIDENTES	CANTIDAD	INCIDENCIA
Levantado	8	100.00%
Proceso de ejecucion	0	0.00%
Pendiente	0	0.00%

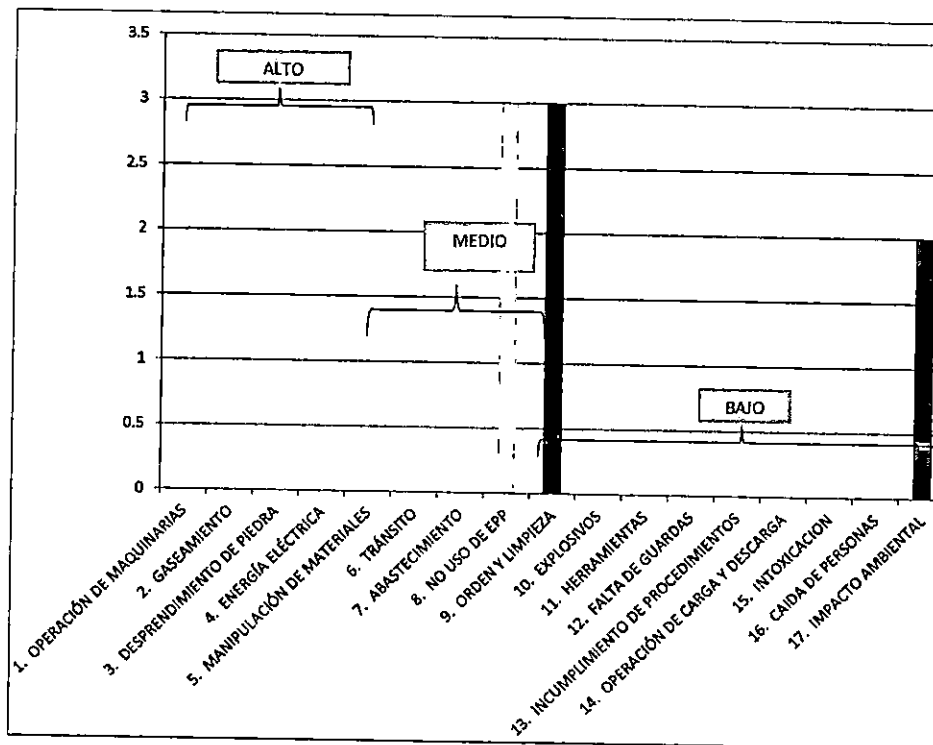

CONSORCIO MARÍTIMO DEL NORTE
DESEMBARCADERO ARTESANAL DE SUPE

Franklin Alfonso Mejía Acosta
ING. SEG. Y MEDIO AMBIENTE
CIP. 45497

CONSORCIO MARÍTIMO DEL NORTE
DESEMBARCADERO ARTESANAL DE SUPE

DANIEL JOAQUÍN MORALES VIVANCO
RESIDENTE DE OBRA
REG. CIP N° 98098

000015

RESUMEN DE GESTIÓN ENERO 2019

INCIDENTES SEGÚN EL ORIGEN	
Accidentes Incapacitantes	0
Accidentes Triviales	0
Incidentes sin daño	0
Acción Insegura	8
Condiciones Insegura	0
TOTAL	8

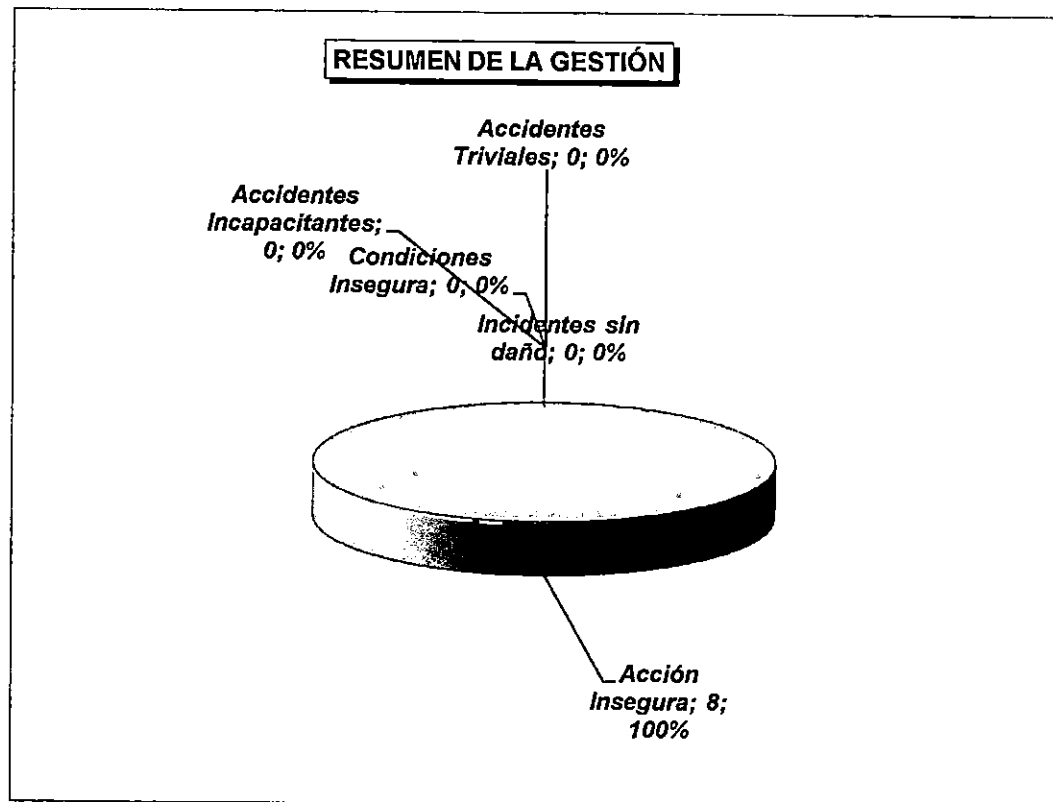

CONSORCIO MARITIMO DEL NORTE
DESEMBARCADERO ARTESANAL DE SUPE

Franklin Alfonso Mejía Acosta
ING. SEG. Y MEDIO AMBIENTE
CIP. 45497

CONSORCIO MARITIMO DEL NORTE
DESEMBARCADERO ARTESANAL DE SUPE

Daniel Joaquín Morales Vivanco
RESIDENTE DE OBRA
REG. CIP N° 98098



CONCLUSIONES FINALES

1. Los Índices de Seguridad para el mes de ENERO 2019, es como sigue:

Índice de Frecuencia	Mes ENERO :	0.00	Acumulado:	0.00
Índice de Gravedad	Mes ENERO :	0.00	Acumulado:	0.00
Índice de Accidentabilidad	Mes ENERO :	0.00	Acumulado:	0.00

2. Durante el mes de ENERO registraron:

Comportamientos de Riesgo	8	100.00%
Condiciones de Riesgo	0	0.00%
Incidentes triviales		0.00%
Hallazgos	8	100.00%

3. Capacitación del mes de ENERO:

Horas de Capacitación Ejecutadas:	684.00	Horas
Personal capacitado:	54	Trabajadores
Horas Hombre Capacitadas (HHC):	12.67	HHC

4. Accidentes del mes de ENERO:

	Cantidad	Tipo	Diagnostico
Accidentes Mortal:	Ninguno	-	-
Accidente Incapacitante:	Ninguno	-	-
Accidente Leve:	Ninguno	-	-

5. Condiciones Inseguras Identificadas:

Tipo de Ocurrencia	Incidencia	Peligros Identificados	Riesgos Asociados
Nos usan los epps	Leve	Lesiones	Tropezos, caídas a nivel
Falta de limpieza	Leve	Objetos tirados en el piso	Tropezos, caídas a nivel
Residuos solidos mal clasificados	Leve	Residuo mal clasificados	Impacto ambiental

6. Acciones Inseguras Identificados:

Tipo de Ocurrencia	Incidencia	Peligros identificados	Riesgos Asociados
Trabajadores sin epp	37.50%	Carpinteros, fierros	Lesiones
Orden y limpieza	37.50%	Albañiles, carpinteros	Lesiones
Residuos solidos	25.00%	Albañiles, carpinteros	Contaminación

7. Implementación y Otros:

- * Se continua sensibilizando al personal con respecto al orden y limpieza, clasificación de residuos, cuidado del medio ambiente.
- * Se continúan delimitando zonas o áreas de trabajo en donde había alto potencial de peligro.
- * Se continúa revisando el correcto llenado del AST.
- * Se continua sensibilizando al personal en el desarrollo del trabajo seguro y uso adecuado del epp.
- * Se continúa sensibilizando al personal en el mantenimiento del epp.

8. Recomendaciones:

- 1.- Seguir concientizando al trabajador en el desarrollo del trabajo seguro.
- 2.- Seguir orientando al colaborador en el correcto llenado de las Herramientas de Gestión .(AST, PETAR, Check List diversos)
- 3.- Continuar con charlas de sensibilización al trabajador.
- 4.- Reforzar a los colaboradores en la identificación de los peligros, evaluación de los riesgos y controles de los mismos.
- 5.- Sancionar a los trabajadores que pongan en riesgo su seguridad y el de sus compañeros.
- 6.- Continuar con las charlas de capacitación.

CONSORCIO MARITIMO DEL NORTE
DESEMBARCADERO ARTESANAL DE SUPE

Franklin Alfonso Mejía Acosta
ING. SEG. Y MEDIO AMBIENTE
CIP. 45497

CONSORCIO MARITIMO DEL NORTE
DESEMBARCADERO ARTESANAL DE SUPE

DANIEL JOAQUÍN TORALES VIVIACO
RESIDENTE DE OBRA
REG. CIP N° 98098



PERSONAL ENERO HORAS HOMBRE - HORAS MAQUINA

1.- EMPLEADOS

Item	APELLIDOS Y NOMBRES	CARGO	DNI
1	MORALES VIVANCO, DANIEL JOAQUIN	RESIDENTE DE OBRA CMN	25595900
2	VERA CASTAÑEDA, LUIS MIGUEL	INGENIERO OBRAS CIVILES	42517924
3	MEJIA ACOSTA, FRANKLIN ALFONSO	INGENIERO SSOMA	32762157
4	MORALES CURI, HAROLD ANDREY	ASISTENTE OBRAS CIVILES	70913009
5	ESCALANTE PEREZ, CHRISTOPHER JOSE	ING PRODUCCION	46075491
6	GALINDO VEGA, BRAYAN MICHAEL	ING DE CALIDAD	72422711
7	GUADALUPE SANCHEZ, BUENAVENTURA	ADMINISTRADOR DE OBRA	09000045
8	AQUINO VILCA, JULIO VIDAL	ALMACENERO	41756501
9	CRUZ BAZAN, GILBERTO	CHOFER	42509324

2.- PERSONAL TECNICO ADMINISTRATIVO - APOYO

Item	APELLIDOS Y NOMBRES	CARGO	DNI
1	SANTILLAN QUIROZ, JULIO	ING SANITARIO	18845643
2	VELASQUEZ SALAZAR, CARLO MANUEL D.	COORDINADOR	41190240
3	LERMO ZUÑIGA, JOSE LUIS	COORDINADOR	41690575
4	TRUJILLO AVALOS HENRRY AURELIO	ALMACENERO	47626241
5	REYES TORREJON, VICTOR RAUL	TOPOGRAFO	25763183
6	RIOJAS AGURTO, JESUS	COORDINADOR	80283697

CONSORCIO MARITIMO DEL NORTE
DESEMBARCADERO ARTESANAL DE SUPE

Franklin Alfonso Mejia Acosta
ING. SEG. Y MEDIO AMBIENTE
CIP. 45497

CONSORCIO MARITIMO DEL NORTE
DESEMBARCADERO ARTESANAL DE SUPE

DANIEL JOAQUIN MORALES VIVANCO
RESIDENTE DE OBRA
REG. CIP N° 98098

3.- OBREROS

Item	APELLIDOS Y NOMBRES	CATEGORIA	DNI
1	ABAD BULLON, NICOLAS GUIDO	OPERARIO	20699793
2	ACOSTA DE LA CRUZ, EFRAIN	OPERARIO	32904567
3	AGURTO SAAVEDRA, SINAHY	OPERARIO	42797670
4	ALVAREZ GILVONIO, FELIX RAUL	OPERARIO	80633355
5	ALVAREZ GILVONIO, JAVIER	OPERARIO	42377270
6	AMAYA VILLENA HENRY RAMON	OPERARIO	33264710
7	AVILA MEZA, CLEINER	OFICIAL	47794977
8	BACA ORELLANA, JUAN BERNANDINO	OPERARIO	19942797
9	BERECHE GONZALES, NILL	OPERARIO	49895058
10	BERNABE COSTILLA, CORNELIO VILCA	OFICIAL	43354422
11	CABANILLA LLANOS, VICTOR	OPERARIO	15863293
12	CABELLO BRAVO, SAMUEL CIRO	OPERARIO	32730189
13	CALERO CARBAJAL, GLODOALDO HECTOR	OPERARIO	15702953
14	CALLAPOMA ESTRADA, OSORIO MILLIAN	OFICIAL	45815423
15	CELESTINO DURAN, FRANK DAVID	PEON	77025343
16	CELIS ROJAS, EDWIN	MECANICO	25809233
17	CHURA CUTIPA, SIPRIANO VICTOR	OFICIAL	00491322
18	CISNERO BALLONA, MAXIMO ALNIVAR	OPERARIO	25799043
19	CISNEROS HERRERA, LIONEL HERNAN	OPERARIO	43342826
20	DE LA CRUZ SOTO, FRANCKLIN MAX	OPERARIO	70083602
21	DELGADO CUEVA, CRISTIAN	PEON	80283814
22	FASABI SHUPINGAHUA, PAUL	PEON	75834892
23	GARAY AYALA, EVER	PEON	77472044
24	GARCIA CASIMIRO, GUIDO	OPERARIO	06857676
25	GASPAR MEZA, AURELIO	OPERARIO	19942564
26	GASPAR MEZA, JUAN PABLO	OPERARIO	19940529
27	GASPAR SALOME, JOSE LUIS	OPERARIO	75508816
28	GENEBROZO FLORES, FIDEL ANGEL	OPERARIO	40006826
29	GENEBROZO FLORES, PAULINO CLAUDIO	OFICIAL	15623205
30	GONZALES CARUAJULCA, LUIS CARLOS	ELECTRICISTA	43978979
31	GONZALES MACHACA, JUVENIL	OPERARIO	48288638
32	GONZALES REYES, YONFER	OPERARIO	48084141
33	GUTIERREZ MONTES, ALEJANDRO	OPERARIO	44777981
34	GUTIERREZ MONTES, ERNESTO	OPERARIO	47758628
35	HUAMAN POMA, HERMINIO	OPERARIO	20032409
36	HUAMAN SOTOMAYOR, GREGORIO	OPERARIO	40016313
37	LINO CLAUDIO, JUAN ELISEO	PEON	47842722
38	MANOSALVA URIARTE, JENER IVAN	OPERARIO	40983427
39	MENDEZ CHIMBORAZO, JOSE GERMAN	PEON	001669624
40	MENDOZA CERQUERA, ORLANDO	OPERARIO	40018323
41	MEZA JARA, JOSE	PEON	80271328
42	MOGOLLON ALBURQUEQUE, CARLOS HECTOR	OPERARIO	3874802
43	MONTES GUILLEN, ALBERTO	OPERARIO	19832553
44	MONTESINOS AVILA, CAMILO	PEON	42324961
45	NOLBERTO TITO, JOSE LUIS	OPERARIO	41776761
46	OBREGON TREJO, CRISTIAN RONALD	PEON	72535185
47	OLIVOS MACO, CHARLES	OPERARIO	41404659
48	OLORTEGUI MAGUÑA, RALL JUNIOR	PEON	43828821
49	ORTECHO CLAVO, CRISTHIAN BORIS	OPERARIO	46407431
50	OSTOS MUÑOZ, TERCENIO HECTOR	PEON	15833544

CONSORCIO MARITIMO DEL NORTE
DESEMBARCADERO ARTESANAL DE SUPE

Franklin Alfonso Mejia Acosta
ING. SEG. Y MEDIO AMBIENTE
CIP. 45497

CONSORCIO MARITIMO DEL NORTE
DESEMBARCADERO ARTESANAL DE SUPE
DANIEL JOAQUIN MORALES VIVA VCO
RESIDENTE DE OBRA
REG. CIP N° 98098

51	PERALES ZEVALLOS, NOE	OPERARIO	45505979
52	PEREZ VASQUEZ, DANIEL	OPERARIO	42136609
53	PRESENTACION TINEO, NICOLAS	OFICIAL	45566393
54	PRINCIPE SUAREZ, HERNAN RAYMUNDO	PEON	80343047
55	RAFFO GONZALES JOSE LUIS	PEON	47127204
56	RAMIREZ CAMPOS, NELSON MICHAEL	PEON	45528473
57	RIVERA SANCHEZ CARLOS ARCADIO	OPERARIO	46538463
58	RIVERA SOTOMAYOR, LUCIANO	MAESTRO	10064683
59	RODRIGUEZ CHUMBE, ANGEL ARTURO	OPERARIO	41942549
60	SAAVEDRA CORTEZ, RHOLY JHONSTON	OPERARIO	42139151
61	SALAS AMACIFUEN, REITER	OPERARIO	40915271
62	SANCHEZ LOPEZ, LUIS MIGUEL	PEON	44855504
63	SINCHE LAZO, MICHAEL	OPERARIO	71390533
64	SOTO JARA, ELVIS KLEINER	PEON	15447991
65	SOTO JARA, JORGE LUIS	PEON	45528371
66	TUCTO GONZALEZ, JULER ANATOLIO	OPERARIO	42126343
67	UGARTE VASQUEZ, MANUEL	PEON	47345541
68	VALVERDE OSORIO, OBSTAQUIO AGAPE	OPERARIO	32763872
69	YUPANQUI AQUINO, WILSON	OPERARIO	10631489

CONSORCIO MARITIMO DEL NORTE
DESEMBARCADEPO ARTESANAL DE SUPE

Franklin Alfonso Mejia Acosta
ING. SEG. Y MEDIO AMBIENTE
CIP. 45497

CONSORCIO MARITIMO DEL NORTE
DESEMBARCADEPO ARTESANAL DE SUPE

DANIEL JOAQUIN MORALES VIVAYCO
RESIDENTE DE OBRA
REG. CIP N° 98098

RESUMEN DEL PERSONAL	
STAFF	15
M.O	1
Operario	44
Oficial	6
Peón	18
	84

4.- HORAS HOMBRE

N° Horas empleados presente Mes	2,790.50
N° Horas obreros presente Mes	9,621.00
N° Horas Total presente Mes	12,411.50

5.- HORAS MAQUINA

GRUA LORAIN	6.5
RETROEXCAVADORA	76
RODILLO COMPACTADOR	0
MINICARGADOR	23.82
TOTAL HRS MAQUINA	106.32

CONSORCIO MARITIMO DEL NORTE
DESEMBARCADERO ARTESANAL DE SUPE

Franklin Alfonso Mejía Acosta
ING. SEG. Y MEDIO AMBIENTE
CIP. 45497

CONSORCIO MARITIMO DEL NORTE
DESEMBARCADERO ARTESANAL DE SUPE

DANIEL JOAQUIN MORALES VIVAS
RESIDENTE DE OBRA
REG. CIP N° 98098



CHECK DE EQUIPOS Y MAQUINARIAS ENERO 2019

CONSORCIO MARITIMO DEL NORTE	ATS	PETAR	CHECK LIST DE TRONZADORA	CHECK LIST DE MEZCLADORA	CHECK LIST DE VIBRADORA	CHECK LIST DE EQUIPOS	CHECK LIST DE RADIAL	CHECK LIST DE ESMERIL ANGULAR	CHECK LIST DE GRILLETES	CHECK LIST ESTROBOS
Semana del 02 al 06/01	27	14	3	2	2	2	2	1	0	0
Semana del 07 al 13/01	38	11	4	2	2	5	3	2	0	0
Semana del 14 al 20/01	29	17	4	3	3	5	3	3	0	0
Semana del 21 al 27/01	31	16	4	3	3	5	3	2	0	0
Semana del 28 al 31/01	18	9	2	1	1	2	2	1	0	0
TOTAL	143	67	15	10	10	17	11	8	0	0

CONSORCIO MARITIMO DEL NORTE
DESEMBARCADERO ARTESANAL DE SUPE

Franklin Alfonso Mejia Acosta
ING. SGG. Y MEDIO AMBIENTE.
CIP. 45497

CONSORCIO MARITIMO DEL NORTE
DESEMBARCADERO ARTESANAL DE SUPE

DANIEL JOAQUIN MORALES VIVICO
RESIDENTE DE OBRA
REG. CIP N° 98098

000008

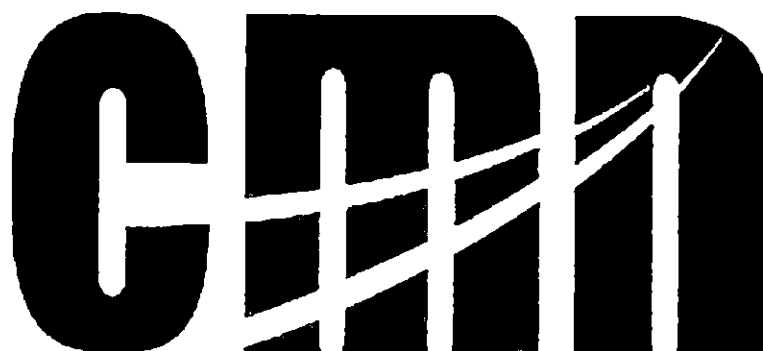

CONSORCIO MARITIMO DEL NORTE

ANEXO N° 2

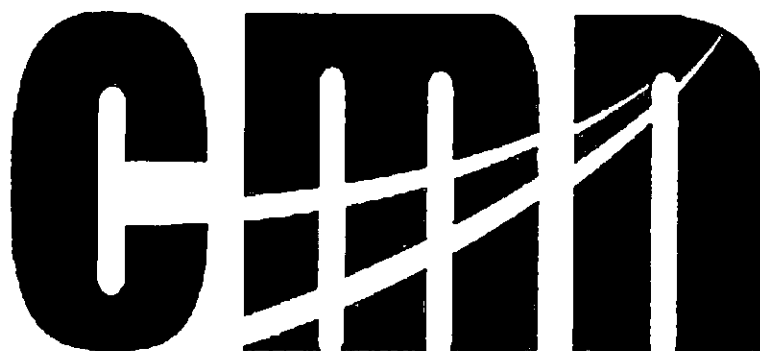

CONSORCIO MARITIMO DEL NORTE

01. EMO'S

**CERTIFICADO DE APTITUD
MEDICO OCUPACIONAL**

20699793

Nro. Registro: 0

18/01/2019

Datos Personales:Tipo de Atención: **PRE- OCUPACIONAL**Apellidos y Nombres: **ABAD BULLON NICOLAS GUIDO**Documento de Identidad: **20699793**Edad: **47** añosSexo: **MASCULINO**Grupo y Factor: **O POSITIVO**Fecha del examen: **18/01/2019**Fecha de Caducidad: **18/01/2020**razón Social Empresa: **CONSTRUCCIONES CMD S.A.C.**

Empresa Sub-Contratista:

Puesto al que postula (Solo pre- ocupacional): **OPERARIO**

Ocupación actual o última ocupación:

Historia Clínica: **20699793****APTITUD**

APTO		RESTRICCIONES
(Para puesto en el que trabaja o postula)		
APTO CON RESTRICCIONES	X	-USO DE PROTECCION AUDITIVA EN ZONAS EXPUESTAS A RUIDO MAYOR A 85 dB.
(Para puesto en el que trabaja o postula)		
NO APTO		
(Para puesto en el que trabaja o postula)		
OBSERVADO		

Julio Enrique Valentin Ramirez
 MEDICO OCUPACIONAL

Cardeni C.M.P. 62397
 RINA A04408

Sello y Firma de Médico que CERTIFICA

CARLOS REMY PAREDES

MEDICO - CIRUJANO

C.M.P. 53290

Sello y Firma de Médico que CERTIFICA

**CERTIFICADO DE APTITUD
MEDICO OCUPACIONAL**

77472044

Nro. Registro: 0

18/01/2019

Datos Personales:

Tipo de Atención: **PRE- OCUPACIONAL**
 Apellidos y Nombres: **GARAY AYALA EVER**
 Documento de Identidad: **77472044** Edad: **22** años Sexo: **MASCULINO**
 Grupo y Factor: **A POSITIVO**
 Fecha del examen: **18/01/2019** Fecha de Caducidad: **18/01/2020**

 rón Social Empresa: **CONSTRUCCIONES CMD S.A.C.**

Empresa Sub-Contratista:

 Puesto al que postula (Solo pre- ocupacional): **OPERARIO**

Ocupación actual o última ocupación:

 Historia Clínica: **77472044**
APTITUD

APTITUD		RESTRICCIONES
APTO (Para puesto en el que trabaja o postula)	X	
APTO CON RESTRICCIONES (Para puesto en el que trabaja o postula)		
NO APTO (Para puesto en el que trabaja o postula)		
OBSERVADO		

Julio Enrique Valentin Ramirez
 MEDICO OCUPACIONAL

Cardeni C.M.P. 62397

RINA: A04208

Sello y Firma de Médico que CERTIFICA

CARLOS REMY PAREDES

MÉDICO - CIRUJANO

CMP 52290

Sello y Firma de Médico que CERTIFICA

**CERTIFICADO DE APTITUD
MEDICO OCUPACIONAL**

41690575

Nro. Registro: 0

18/01/2019

Datos Personales:

Tipo de Atención: **PRE- OCUPACIONAL**

Apellidos y Nombres: **LERMO ZUÑIGA JOSE LUIS**

Documento de Identidad: **41690575** Edad: **35 años** Sexo: **MASCULINO**

Grupo y Factor: **O POSITIVO**

Fecha del examen: **18/01/2019** Fecha de Caducidad: **18/01/2020**

 rón Social Empresa: **CONSTRUCCIONES CMD S.A.C.**

Empresa Sub-Contratista:

 Puesto al que postula (Solo pre- ocupacional): **INGENIERO**

Ocupación actual o última ocupación:

 Historia Clínica: **41690575**
APTITUD

APTITUD	X	RESTRICCIONES
APTO (Para puesto en el que trabaja o postula)	X	
APTO CON RESTRICCIONES (Para puesto en el que trabaja o postula)		
NO APTO (Para puesto en el que trabaja o postula)		
OBSERVADO		

Julio Enrique Valentin Ramirez
MEDICO OCUPACIONAL
Cardeni C.M.P. 62397
RINA: AD4408

Sello y Firma de Médico que CERTIFICA

CARLOS REMY PAREDES
MÉDICO - CIRUJANO
CMP 53290

Sello y Firma de Médico que CERTIFICA

**CERTIFICADO DE APTITUD
MEDICO OCUPACIONAL**

Fecha: 17-01-2019

DATOS PERSONALES :Tipo de Atención : **PRE-OCUPACIONAL**Apellidos y Nombres : **OLIVOS MACO CHARLES**Documento de Identidad : **41404659**Edad : **37** añosSexo: **MASCULINO**

Grupo y Factor :

Alergias : **NIEGA**Medicación habitual : **NIEGA**Fecha del examen : **17-01-2019**Fecha de Caducidad : **17-01-2020**Categoría Social Empresa : **CONSTRUCCIONES CMD S.A.C.**Puesto al que postula (Solo pre-ocupacional): **OPERARIO**Ocupación actual o última ocupación: **OPERARIO**Historia Clínica : **41404659****APTITUD**

APTO		RESTRICCIONES
(Para puesto en el que trabaja o postula)	X	
APTO CON RESTRICCION		
(Para puesto en el que trabaja o postula)		
NO APTO		
(Para puesto en el que trabaja o postula)		
OBSERVADO		

COMENDACIONES :

-DIETA BAJA EN CALORIAS, REALIZAR EJERCICIOS FISICOS TRES VECES A LA SEMANA.

Julio Enrique Valentin Ramirez
 MEDICO OCUPACIONAL

Cardeni C.M.P. 62397
 RNA: A04408

Sello y Firma de Médico que CERTIFICA

CARLOS REMY PAREDES

MÉDICO - CIRUJANO

CMP 53290

Sello y Firma de Médico que CERTIFICA

**CERTIFICADO DE APTITUD
MEDICO OCUPACIONAL**

10631489

Nro. Registro: 0

18/01/2019

Datos Personales:Tipo de Atención: **PRE- OCUPACIONAL**Apellidos y Nombres: **YUPANQUI AQUINO WILSON WILFREDO**Documento de Identidad: **10631489**Edad: **42 años**Sexo: **MASCULINO**Grupo y Factor: **O POSITIVO**Fecha del examen: **18/01/2019**

Fecha de Caducidad:

18/01/2020Razón Social Empresa: **CONSTRUCCIONES CMD S.A.C.**

Empresa Sub-Contratista:

Puesto al que postula (Solo pre- ocupacional): **OPERARIO**

Ocupación actual o última ocupación:

Historia Clínica: **10631489****APTITUD**

APTO (Para puesto en el que trabaja o postula)		RESTRICCIONES
APTO CON RESTRICCIONES (Para puesto en el que trabaja o postula)	X	-USO DE PROTECCION AUDITIVA EN ZONAS EXPUESTAS A RUIDO MAYOR A 85 dB.
NO APTO (Para puesto en el que trabaja o postula)		
OBSERVADO		

Julio Enrique Valentin Ramirez
 MEDICO OCUPACIONAL

Cardeni C.M.P. 62397
 R.N.A. A01408

Sello y Firma de Médico que CERTIFICA

CARLOS REMY PAREDES

MÉDICO - CIRUJANO

C.M.P. 53299

Sello y Firma de Médico que CERTIFICA



PERÚ

Ministerio de la Producción



FONDEPES

Fondo Nacional de Desarrollo Pesquero

Fecha: 11/02/19

MEMORANDO INTERNO N° 538 -2019 -FONDEPES/DIGENIPAA/AOEM

Asunto : Memo Interno 912 - 2019 digenipaa

Referencia : _____ Registro: _____

Destino	Indicación	Destino	Indicación

Observaciones:

Jup° Luis Tello

Atentamente,



Indicaciones:

- | | | | |
|---------------------------|--------------------------|-----------------------------|--------------------------|
| 01. Autorizada/ Aprobado | 02. Calificar/ Evaluar | 03. Informe | 04. Proyectar resolución |
| 05. Atención/ Tramitación | 06. Conocimiento y fines | 07. Notificar al interesado | 08. Reformular |
| 09. Ayuda memoria | 10. Coordinar | 11. Opinión/ Recomend | 12. Consolidar |
| 13. Aclarar redacción | 14. Implementar/ Ejecut | 15. Preparar respuesta | 16. Visación |
| 17. Agregar a anteced | 18. Archivo | 19. Ampliar | 20. Seguimiento |



PERÚ

Ministerio de la Producción



FONDEPES

Fondo Nacional de Desarrollo Pesquero

Fecha:

11/02/19

MEMORANDUM INTERNO N°

912

-2019 FONDEPES/ DIGENIPAA

Asunto :

CSL. 174302. PV. DPA. S. 301.19

Referencia :

Registro :

1176

Destino	Indicacion	Destino	Indicacion
JEFATURA		DIGECADETA	
SG		OGA	
OCI		OGAJ	
DIGEPROFIN		OGPP	
DIGECADEPA		OTROS	DOEM

Observaciones:

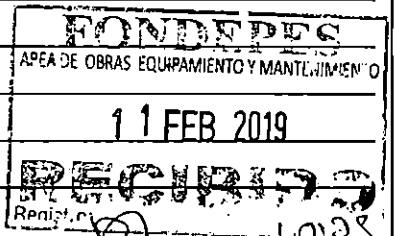

Atentamente

Indicaciones:

01. Autorizado/Aprobado

05. Atención/Tramitación

09. Ayuda memoria

13. Aclarar redacción

17. Agregar a sus antecedentes

02. Calificar/Evaluar

06. Conocimiento y fines

10. Coordinar

14. Implementar/Ejecutar

18. Archivo

03. Informe

07. Notificar al interesado

11. Opinión/Recomendación

15. Preparar respuesta

19. Ampliar

04. Proyectar

08. Reformular

12. Consoliar

16. Visación

20. Seguimiento

Lima, 08 de febrero de 2019

CSL.174302.PU.DPA.S.301.19

Señores:

FONDO NACIONAL DE DESARROLLO PESQUERO - FONDEPES

Av. Petit Thouars N° 115 - Cercado de Lima

Lima.-

Atención : **Ing. Luis Alberto Barbieri Quino**
Director General de Inversión Pesquera Artesanal y Acuícola

Asunto : **Informe Mensual N°17 del Contratista CMN – Enero 2019**

Referencia : Contrato N° 30-2017- FONDEPES/OGA Supervisión de la Ejecución de la Obra: **"Mejoramiento y recuperación de los servicios del Desembarcadero pesquero artesanal de Supe"**, Provincia de Barranca, Región de Lima.

- a) C036-2019-CMN-SUPE (07-FEB-2019)
- b) CSL.174302.PU.DPA.S.293.19 (07-FEB-2019)

De mi consideración:

Es grato dirigimos a usted, para saludarlo y hacerle llegar el informe mensual N° 17 del contratista CMN entregada a la supervisión con el documento a) de la referencia, correspondiente al mes de enero del 2019 de la Obra "Mejoramiento y recuperación de los servicios del Desembarcadero pesquero artesanal de Supe".

Es preciso indicar que, debido al atraso del contratista en la entrega de esta documentación, la Supervisión elaboró el informe mensual utilizando los datos de la valorización N° 17 de la Supervisión y lo entregó a la Entidad con el documento b) de la referencia.

Agradeciendo la atención a la presente, nos despedimos.

Atentamente,

FONDO NACIONAL DE DESARROLLO PESQUERO	
	
2829245	
N° DOC:	00001176-2018
CLAVE:	3653
USUARIO:	usuario_alog69
FECHA Y HORA:	11/02/2019 08:33:43
TELEFONO:	2097700
www.fondepes.gob.pe	

LUWINO CARRASCO BUSTAMANTE
Ingr. Supervisor - CIP 79040
CESEL S.A.

Av. José Gálvez Barrenechea 646
San Isidro - Lima 27 - Perú
Telf: (51-1) 705-500
cesel@cesel.com.pe
www.cesel.com.pe

000378



**INFORME MENSUAL DE SUPERVISIÓN
CSL.174302.PU.DPA.S.IM-17**

Código del proyecto: 174302

Revisión:
01

Páginas: 111

Etapa:
Supervisión de Obra

Proyecto: SERVICIO DE CONSULTORÍA PARA LA SUPERVISIÓN DE LA EJECUCIÓN DEL PROYECTO "MEJORAMIENTO INTEGRAL DEL DESEMBARCADERO PESQUERO ARTESANAL SUPE, DISTRITO DE SUPE, PROVINCIA DE BARRANCA, REGIÓN DE LIMA"

Título: INFORME MENSUAL DE SUPERVISIÓN N° 17 ENERO 2019

CONTROL DE REVISIONES

Rev.	Fecha	Elaborado		Revisado		Verificado	Descripción del Cambio	
		Iniciales	Firma	Iniciales	Firma	Iniciales	Firma	
1	31/01/2019	PMP				LACB		

[Handwritten signature]
 INGENIERO EN OBRA
 N° 174302
 CESEL S.A.

Contenido

1. ANTECEDENTES	4
2. GENERALIDADES	5
2.1.1 NOMBRE DE LA OBRA	5
2.1.2 UBICACIÓN	5
2.1.3 DATOS GENERALES DE LA SUPERVISIÓN.....	6
3. CONTROL DE OBRA	7
3.1.1 NOMBRE DE LA OBRA	7
3.1.2 ARQUITECTURA Y ESTRUCTURAS EN TIERRA	7
3.1.3 OBRAS PORTUARIAS	8
3.1.4 INSTALACIONES ELÉCTRICAS	9
3.1.5 INSTALACIONES SANITARIAS	10
3.1.6 EQUIPAMIENTO.....	11
3.1.7 SEGURIDAD Y SALUD EN EL TRABAJO.....	11
3.1.8 IMPACTO AMBIENTAL.....	11
3.1.9 METAS DE LA OBRA.....	11
3.2.1 AVANCE FISICO DE OBRA.....	12
3.2.2 OBRAS PORTUARIAS.....	12
3.2.3 OBRAS DE TIERRA.....	14
3.2.4 ESTRUCTURAS.....	14
3.2.5 DEMOLICIONES.....	16
3.2.6 ARQUITECTURA.....	17
3.2.7 INSTALACIONES SANITARIAS	19
3.2.8 INSTALACIONES ELECTRICAS	21
3.2.9 PRINCIPALES ACTIVIDADES DESARROLLADAS POR LA SUPERVISIÓN.....	22
3.2.10 PERMISOS Y LICENCIAS.....	23
3.3.1 CRONOGRAMA DE AVANCE DE OBRA REVISADO POR LA SUPERVISION CESEL.S.A.....	24
3.3.2 CONTROL DEL CALENDARIO DE ADQUISICIÓN DE MATERIALES.....	25
4. CONTROL DE CAMPO	25
4.1.1 CONTROL DE CALIDAD DE MATERIALES, PRUEBAS Y ENSAYOS	25
4.1.2 DESCRIPCIÓN DE LAS OCURENCIAS TECNICAS REALIZADAS EN OBRA.....	34
4.1.3 RFIS DE LA SUPERVISION EN EL MES DE DICIEMBRE 2018.....	35
REGISTRÓ DE CANTIDAD DE ELEMENTOS PREFABRICADOS SUPERVISION.....	35
4.1.4 PRUEBA DE CALIDAD DE MATERIALES Y PRUEBAS DE ENSAYOS.....	36
4.1.5 ORGANIGRAMAS	58
4.1.6 CONTROL Y SUPERVISIÓN SSOMA.....	59

4.1.7	SEGURIDAD Y SALUD OCUPACIONAL.....	59
4.1.8	PRINCIPALES TRABAJOS REALIZADOS.....	59
4.1.9	MEDIDAS DE PREVENCIÓN Y PROTECCIÓN.....	59
4.1.10	FUERZA LABORAL EN DICIEMBRE: EI DPA SUPE.....	60
4.2.1	CAPACITACIONES.....	61
4.2.2	CHARLAS DE INICIO DE JORNADA:.....	61
4.2.3	PERSONAL.....	63
4.2.4	CUADROS Y CUADROS ESTADÍSTICOS.....	66
4.2.5	ACCIDENTE LABORAL:.....	69
4.2.6	CUADRO GENERAL REGISTRO DE ESTADÍSTICAS DE SEGURIDAD Y SALUD EN EL TRABAJO.....	69
4.2.7	INSPECCIONES Y OBSERVACIONES DE SEGURIDAD.....	73
4.2.8	MEDIO AMBIENTE.....	73
4.2.9	IMPACTO AMBIENTAL.....	73
4.2.10	MITIGACIÓN.....	73
4.3.1	CONTROL DEL MEDIO AMBIENTE.....	76
4.3.2	CONCLUSIONES DE LA GESTIÓN MENSUAL SSOMA.....	76
4.3.3	RECOMENDACIONES DE SSOMA AL CONTRATISTA.....	77
5.	CONTROL ECONOMICO DE LA OBRA.....	78
5.1.1	RESUMEN GENERAL VALORIZACIÓN N° 15 REVISADO POR LA SUPERVISION CESEL.S.A.....	78
5.1.2	RESUMEN GENERAL DE ADICIONALES Y ADELANTOS.....	79
	¡Error! Marcador no definido.	
5.1.3	CONTROL DE VIGENCIAS DE CARTA FIANZA Y PÓLIZAS.....	79
5.1.4	CONTROL DE AMORTIZACIONES.....	81
	AMORTIZACIONES (A) REVISADO POR CESEL.S.A..... ¡Error! Marcador no definido.	
6.	CAMBIOS Y/O MODIFICACIONES AL PROYECTO ORIGINAL.....	82
6.1.1	ADICIONALES APROBADOS.....	82
6.1.2	ADICIONALES EN TRAMITE.....	93
6.1.3	PLANOS ACTUALIZADOS REMITIDOS POR LA ENTIDAD.....	93
7.	CONCLUSIONES.....	96
8.	RECOMENDACIONES.....	100

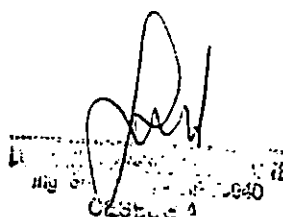

Handwritten signature and official stamp of CESEL S.A. The stamp includes the text 'CESEL S.A.' and '0040'.

1. ANTECEDENTES

El desembarcadero pesquero de Supe es uno de los más antiguos de la costa peruana. En el año 1993, en el gobierno del Ing. Alberto Fujimori, se construye el DPA de Supe implementándose el ambiente de la planta de frío y se equipa con una cámara de frío de 10Tn y un productor de hielo en bloque, así mismo se construye el muro perimétrico.

En el año 2006, FONDEPES realiza un diagnóstico de este desembarcadero para determinar la situación en la que venía funcionando. Este mismo año, ante la evaluación de los desembarcaderos pesqueros artesanales a lo largo de la costa que realiza la sanitaria pesquera nacional (SANIPES), con la finalidad de verificar el cumplimiento de las normas sanitarias pesqueras del desembarcadero pesquero artesanal de Supe, la declara observada por el incumplimiento de las Normas Sanitarias de las Actividades Pesqueras y Acuícolas.

En el año 2007 se elabora un estudio con el nombre de Mejoramiento Integral del Desembarcadero Pesquero Artesanal Supe, Región Lima, Provincia de Barranca, Distrito de Supe.

Mediante el informe técnico N°030-2014-PRODUCE/OGPP/Opa y López – Valdivia la Oficina de Programación de Inversiones del Sector Producción (OPI-PRODUCE) en su calidad de responsable de la evaluación de proyectos de pre inversión del sector producción, luego del proceso de evaluación y análisis técnico- económica correspondiente Aprobó el estudio de pre inversión a nivel de Factibilidad del proyecto de inversión Pública: "MEJORAMIENTO Y RECUPERACIÓN DE LOS SERVICIOS DEL DESEMBARCADERO PESQUERO ARTESANAL DE SUPE, DISTRITO DE SUPE PUESTO, PROVINCIA DE BARRANCA, REGIÓN LIMA" y declara la viabilidad del mismo.

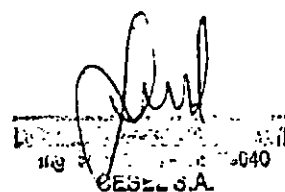

Handwritten signature and official stamp of CESEL S.A. The stamp includes the text "CESEL S.A." and "040".

2. GENERALIDADES

00037

2.1.1 NOMBRE DE LA OBRA

"Mejoramiento y recuperación de los servicios del Desembarcadero Pesquero Artesanal Supe, Distrito Supe Puerto, Provincia de Barranca" – Región de Lima.

2.1.2 UBICACIÓN

- ✓ Región : Lima
- ✓ Departamento : Lima
- ✓ Provincia : Barranca
- ✓ Distrito : Supe Puerto
- ✓ Localidad : Supe

Coordenadas geográficas : 11°07'24.71" latitud sur, 77°36'57.45" longitud oeste.

Por tierra se accede directamente a través de la carretera Antigua Panamericana Norte, a la altura intersección con la carretera San Juan – San Nicolás, luego se continúa por la Antigua Panamericana Norte, vía pavimentada, hasta llegar al sector propuesto para el proyecto Desembarcadero Pesquero Artesanal Supe.



Foto. N° 1: Vista de Google Earth de la localidad de Supe Puerto

[Firma]
Lima, 10 de Enero de 2019
CESEL S.A.

2.1.3 DATOS GENERALES DE LA SUPERVISIÓN

00037:

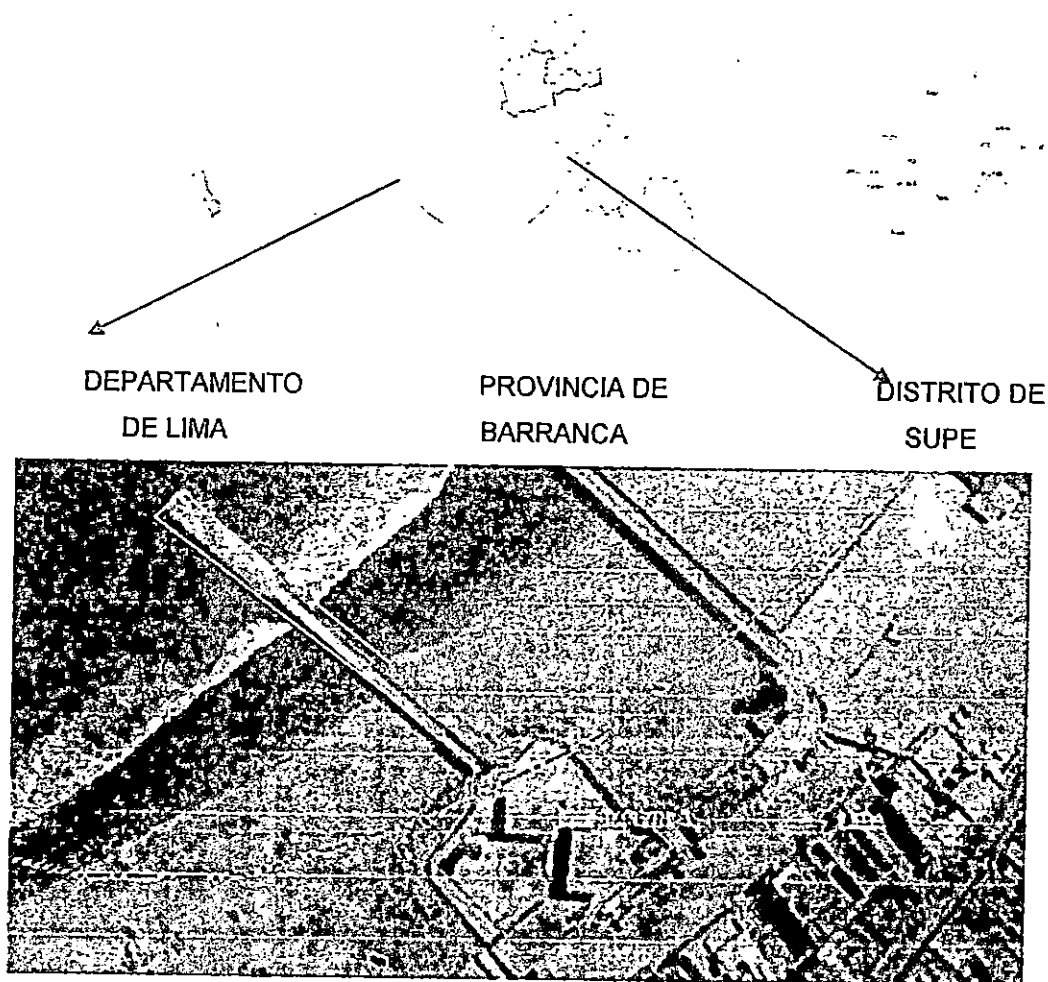
Supervisor de Obra	: CESEL S. A.
Contrato del Supervisor N°	: 030-2017-FONDEPES/OGA
Fecha de suscripción	: 15.SET.2017
Monto de contrato vigente (c/IGV)	: S/. 1'651,890.27 (incluido el IGV)
Plazo del Servicio de Supervisión	: 270 días
Fecha de inicio de obra	: 19.SET.2017
Fecha Término Contractual	: 15.JUN.2018
Ampliación de Plazo N° 3	: 42 d.c. por Resolución N° 028-2018-FONDEPES/SG
Ampliación de Plazo N° 4	: 32 d.c. por Resolución N° 029-2018-FONDEPES/SG
Ampliación de Plazo N° 5	: 28 d.c. por Resolución N° 110-2018-FONDEPES/SG
Ampliación de Plazo N° 8	: 52 d.c. por Resolución N° 171-2018-FONDEPES/SG
Ampliación de Plazo N° 10	: 44 d.c. por Resolución N° 215-2018-FONDEPES/SG
Ampliación de Plazo N° 14	: 75 d.c. por Resolución N° 013-2019-FONDEPES/SG
Nueva Fecha de Término	: 15 de marzo del 2019
Prestación Adicional N° 1 Superv.	: S/. 104,435.90 incluido el IGV, aprobado con Resolución N° 105-2018-FONDEPES/OGA
Prestación Adicional N° 2 Superv.	: S/. 88,931.23 incluido el IGV, en trámite.
Prestación Adicional N° 3 Superv.	: S/. 69,657.47 incluido el IGV, aprobado con Resolución N° 136-2018-FONDEPES/OGA
Prestación Adicional N° 4 Superv.	: S/. 113,450.81 incluido el IGV, aprobado con Resolución N° 202-2018-FONDEPES/OGA
Coordinador de obra	: Ing. Luis Tello Hidalgo – FONDEPES
Supervisor de obra	: Ing. Ludwing Carrasco Bustamante – CESEL

Control de Fianzas:

4) CONTROL DE CARTAS FIANZA						
Concepto	Monto (Inc. IGV)	Venc.	Entidad	Fianza N°	Observaciones	
Fiel cumplimiento (Obra Principal)	S/ 2,150,909.15	1/01/2019	AVLA	3002017003161-2	VENCIDO	
Fiel cumplimiento (Adicional de Obra N° 1)	S/ 33,467.07	3/01/2019	BSVA	0011-0178- 980061322-18	VENCIDO	
Fiel cumplimiento (Adicional de Obra N° 2)	S/ 16,088.47	31/12/2018	BSVA	0011-0910- 9800373012-78	VENCIDO	
Fiel cumplimiento (Adicional de Obra N° 3)	S/ 43,320.21				FALTA	
Fiel cumplimiento (Adicional de Obra N° 4)	S/ 19,774.49				FALTA	
Fiel cumplimiento (Adicional de Obra N° 5)	S/ 37,509.91				FALTA	
Fiel cumplimiento (Adicional de Obra N° 6)	S/ 54.86				FALTA	
Adelanto Directo	S/ 1,485,539.93	18/11/2018	BANBIF	4410069432.04	VENCIDO	
Adelanto de Materiales	S/ 579,982.27	4/12/2018	AVLA	3002017004186-5	VENCIDO	
Adelanto de Materiales	S/ 667,500.00	6/12/2018	BANBIF	4410070681.03	VENCIDO	
Adelanto de Materiales	S/ 660,000.00	9/12/2018	BCP	D193-01808214	VENCIDO	

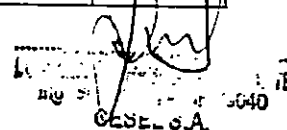

 CESEL S.A.

3. CONTROL DE OBRA

3.1.1 NOMBRE DE LA OBRA

El proyecto MEJORAMIENTO Y RECUPERACIÓN DE LOS SERVICIOS DEL DESEMBARCADERO PESQUERO ARTESANAL DE SUPE, REGIONA LIMA, PROVINCIA DE BARRANCA, DISTRITO DE SUPE PUERTO, diseñado para desembarcar y procesar en condiciones adecuadas los productos hidrobiológicos de la pesca artesanal, de acuerdo a la normatividad sanitaria vigente sin generar impactos negativos al medio ambiente. Las metas físicas proyectadas se detallan a continuación:

3.1.2 ARQUITECTURA Y ESTRUCTURAS EN TIERRA

a) Zona 01 - Embarque y desembarque

De dominio de los pescadores, ubicada tangencialmente a la zona de Tareas Previas, involucra desde el ingreso al D.P.A, vía de circulación, 1 muelles marginal de 59.0 ml de cabezo y puente de acceso de 200.00 ml de longitud, transporte de la producción hidrobiología en el patio de maniobras considerando solo el embarque en camiones frigoríficos, y estacionamiento temporal de los carros frigoríficos.

b) Zona 02 – Tareas Previas y Despacho

De dominio exclusivo de los Procesadores Primarios, operarios de hielo, y peones de lavado de cajas; con control sanitaria, higiénico y administrativo, ubicado en la parte central de la plataforma del D.P.A., colindante a la zona de embarque y desembarque. El acceso a esta zona es restringido por medidas sanitarias normadas en el D.S. 040-2001-PE y complementadas por el Reglamento Nacional de Edificaciones según la NORMA A.010 y la NORMA A.060.

c) Zona 03 – Servicios Complementarios

La zona de servicios complementarios según las actividades específicas, van desde un dominio común, dominio restringido, y dominio exclusivo, consecuentemente el acceso a estos dependerá del grado de dominio específico.

Su ubicación dependerá de la complementariedad a las zonas 01 y 02, por lo que se distribuyen en diferentes zonas del D.P.A

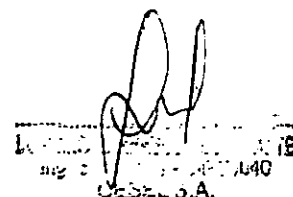

CESEL S.A.

3.1.3 OBRAS PORTUARIAS

Desarrollar un estudio técnico en el actual desembarcadero, en su posición actual, desplazando el cabezo hacia el norte y profundizado el muelle hacia el mar, hasta alejarse de la rompiente, para un horizonte de los siguientes 20 años.

Un área en tierra para el manipuleo, almacenamiento y comercialización de los productos hidrobiológicos.

Un área en el mar para el desembarco, recepción de los productos de pesca en el mar y la atención de los servicios para las embarcaciones pesqueras

Una zona de estacionamiento, parqueo o fondeo de las embarcaciones o lanchas utilizadas para la pesca, para actividades de descanso, reparaciones y/o espera-stand by.

Los parámetros, que se requiere definir relativo a estos requerimientos son:

Las embarcaciones pesqueras, lanchas para los cuales está diseñado el muelle son:

Lanchas de 30 BRT, con las siguientes características:

Eslora total	: 16.30 m
Manga máxima	: 5.20 m
Calado	: 2.20 m
Volumen bodega	: 30 m3 equivalente a 18 t. de pescado.

Lanchas espineleras de 10 BRT, con las siguientes características:

Eslora total	: 9.0 m
Manga máxima	: 3.3 m
Calado	: 1.2 m
Volumen bodega	: 10 m3 equivalente a 6 t. de pescado.

Lanchas cortineras de 2 BRT, con las siguientes características:

Eslora total	: 5.50 m
Manga máxima	: 1.80 m Calado: 0.6 m
Volumen bodega	: 2 m3 equivalente a 1.0 t. de pescado.2.6.3

 LUDWIG CARRASCO BUSTAMANTE
 Ing. Supervisor - CIP 79040
 CESEL S.A.





Foto N° 2: Vista de Muelle DPA SUPE – actual

 LUDWIG CARRASCO BUSTAMANTE
 Ing. Supervisor - CIP 79040
 CESEL S.A.

3.1.4 INSTALACIONES ELÉCTRICAS

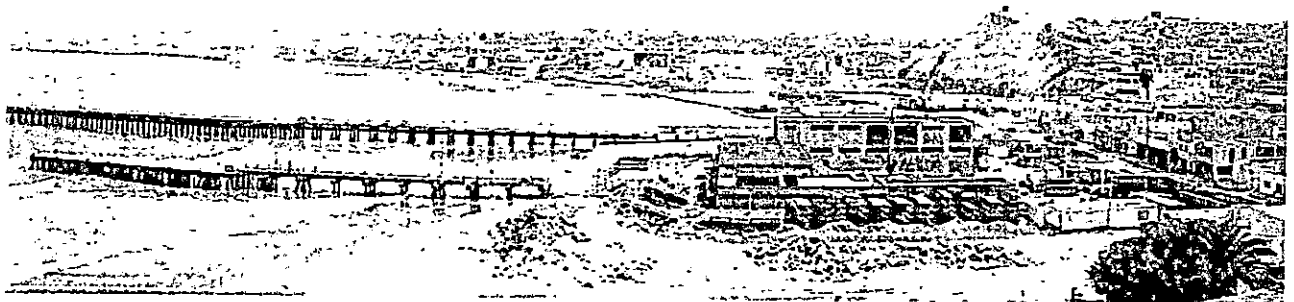
El presente Expediente Técnico comprende el diseño de las redes e instalaciones eléctricas interiores y exteriores para el D.P.A. de Supe, con el fin de suministrar energía eléctrica en baja tensión al desembarcadero:

- ✓ Tablero General, con interruptores termo magnéticos.
- ✓ Sub Alimentadores desde el Tablero General hasta sub-tableros Normales y de Emergencia.
- ✓ Alimentador de fuerza para equipos especiales.
- ✓ Pozo de tierra conectado al Tablero General.
- ✓ Sub tableros eléctricos proyectados de distribución.
- ✓ Circuitos de distribución y/o circuitos derivados para alumbrado, tomacorrientes, cargas especiales y otros usos desde los tableros, en forma radial a cada uno de los puntos indicados en los planos.

El contratista de la obra para completar la parte eléctrica, deberá ejecutar los trabajos que se encuentran enumerados a continuación, para lo cual proporcionará todos los materiales de acuerdo a las especificaciones técnicas, así como la mano de obra profesional, técnica y común, para la realización de los siguientes trabajos, comprendidos en el presente proyecto:

- ✓ Alimentadores eléctricos incluyendo tuberías y cajas de pase.
- ✓ Tableros eléctricos Principales y Secundarios – Sistemas Normal y de emergencia
- ✓ Circuitos de alumbrado interior.
- ✓ Circuitos de alumbrado exterior.
- ✓ Suministro e instalación de artefactos de alumbrado, efectuando pruebas y dejando en perfecto estado de funcionamiento.
- ✓ Circuitos de tomacorrientes.
- ✓ Abastecimiento de energía eléctrica a cargas especiales, particularmente equipos de bombeo.

Parámetros para instalaciones eléctricas considerados

Caída máxima de tensión permisible desde el Tablero General hasta los tableros de distribución será 2.5% de la tensión nominal, y de este hasta el punto de salida de utilización más alejado 1.5 % (CNE-Utilización 2006).

- ✓ Factor de potencia : 0.8
- ✓ Tensión de servicio : 440/220V
- ✓ Frecuencia : 60Hz.

 LUDWIG CARRASCO BUSTAMANTE
 Ing. Supervisor - CIP 79040
 CESEL S.A.

Pruebas

Antes de la colocación de los artefactos o porta lámparas se realizaran pruebas de aislamiento a tierra y de aislamiento entre los conductores, debiéndose efectuar la prueba, tanto de cada circuito, como de cada alimentador.

3.1.5 INSTALACIONES SANITARIAS

El planteamiento técnico de Instalaciones Sanitarias, tiene como objetivo principal proveer adecuada infraestructura sanitaria para el desarrollo de las actividades del DPA, los componentes se detallan a continuación:

- ✓ Sistema De Abastecimiento De Agua Potable Suministro
- ✓ Abastecimiento de agua potable al DPA SUPE será de forma directa por medio de una conexión domiciliaria de la red de agua potable.
- ✓ Se dispondrá de una cisterna de agua potable de 10.50 m³ y un tanque elevado de 8.75 m³, para emplearse en las áreas de los servicios higiénicos y demás áreas.
- ✓ Al Nivel de la cisterna se instalará una caseta para los equipos de bombeo; el cual contara con dos (2) unidades de 1.5 HP para una Altura Dinámica Total (ADT) de 19.80 m. y un caudal de bombeo de 2.43 l/s. Trabajarán de forma alternada.
- ✓ Por tal el abastecimiento de agua será por la red de distribución a partir de tuberías de PVC C-10 de 1 1/2" de diámetro hacia los diferentes servicios higiénicos, productor de hielo y ambientes que lo requieren.

Descripción Del Sistema de Agua Potable

El sistema planteado para la distribución de agua fría comprende la utilización de una cisterna de 10.50 m³ y un tanque elevado de 8.75 m³. De la tubería de distribución se derivan a los alimentadores que van a la distribución de los servicios del DPA.

Descripción Del Sistema De Agua Salada

El sistema planteado para la distribución de agua Salada comprende la utilización de una cisterna de una capacidad de 13.13 m³ y un tanque elevado 8.75 m³.

El abastecimiento de agua salada será por la red de distribución a partir de tuberías de PVC C-10 de 1 1/2" de diámetro hacia los Zona de Tareas Previas y Despacho de Productos Hidrobiológicos y ambientes que lo requieren.

Con el objetivo de garantizar la calidad del agua mar de la zona de captación, se realizarán e implementaran procedimientos para la operatividad de dicho sistema, los cuales serán validados con los respectivos análisis agua.

Características del sistema de desinfección.

Se instalará bombas dosificadoras de hipoclorito de sodio, tanto para la red de agua salada como para la red de agua potable, el cual estarán ubicado en la Cuarto de bombas en las cisternas, la cual permitirá asegurar la calidad del agua que se utiliza en los procesos. Se utilizará una solución clorada que se prepara en un recipiente cilíndrico de 200 litros. La agitación permanente lo proporcionara un agitador eléctrico de 0.09 KW. La dosificación se realizará sobre la línea de impulsión con un dosificador de diafragma con una capacidad de 0.04 l/s y 55 PSI

 LUDWING CARRASCO BUSTAMANTE
 Ing. Supervisor - CIP 79040
 CESEL S.A.

3.1.6 EQUIPAMIENTO

La meta física de este componente se refiere a la adquisición e instalación de equipamientos para las áreas del DPA, se tomará en consideración los análisis de costos unitarios donde se detallarán los insumos de los componentes del presupuesto.

3.1.7 SEGURIDAD Y SALUD EN EL TRABAJO

El CMN, inició trabajos preliminares el 19.09.2017 con una fuerza laboral promedio de 20 trabajadores, un Jefe de SSOMA y 1 PDR.

El CMN, viene cumpliendo con los requisitos de cumplimiento legal de Trabajador nuevo: EMPO, SCTR, Charla de inducción a la SSOMA, RISST, EPP,

El CMN, ha presentado a la Supervisión, El Plan de Seguridad y Salud en el Trabajo, Plan de Contingencias

3.1.8 IMPACTO AMBIENTAL

Las metas comprenden actividades para la mitigación de los impactos producidos por la construcción del presente proyecto.

3.1.9 METAS DE LA OBRA

Tabla 1

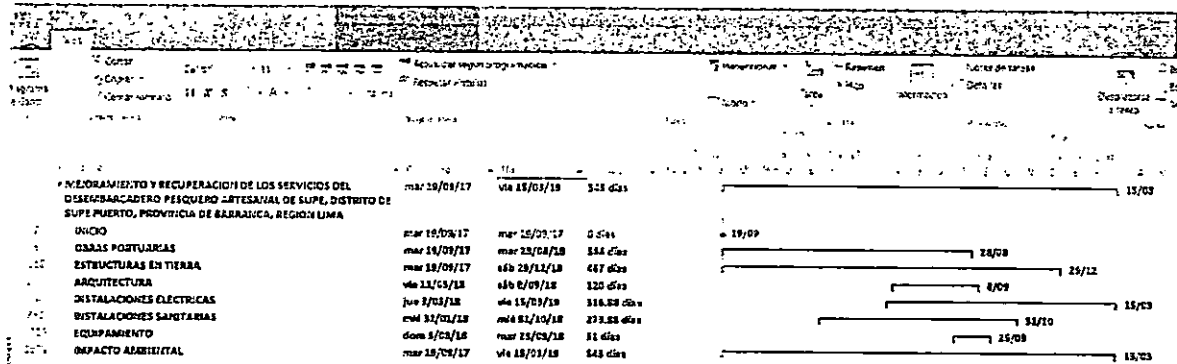

Incluye la actualización del calendario por la ampliación de plazo N° 14 por 75 días calendarios aprobados por la Entidad, con fecha final para el 15/MAR/2018.

LUDWING CARRASCO BUSTAMANTE
 Ing. Supervisor - CIP 79040
 CESEL S.A.

3.2.1 AVANCE FISICO DE OBRA

3.2.2 OBRAS PORTUARIAS

Fabricación de Pilotes

01.03.01.01 Concreto en Pilotes $f'c=350\text{kg/cm}^2$

Para cada tipo de construcción en las obras, la calidad del concreto especificada en los planos se establecerá según su clase, referida sobre la base de las siguientes condiciones.

- Resistencia a la compresión especificada $f'c=350\text{kg/cm}^2$ a los 28 días.
- Relación agua/cemento máxima permisible en peso incluyendo la humedad libre en los agregados por requisitos de durabilidad e impermeabilidad.
- Consistencia de la mezcla de concreto, sobre la base del asentamiento máximo (slum) permisible



Foto N° 3 Vaciado de concreto $f'c=350\text{kg/cm}^2$ slum 4" en Pilotes 9.14m



Foto N° 4 Pilotes fabricados en el mes $f'c=350\text{kg/cm}^2$ slum 4".

Fabricación de Vigas Transversales

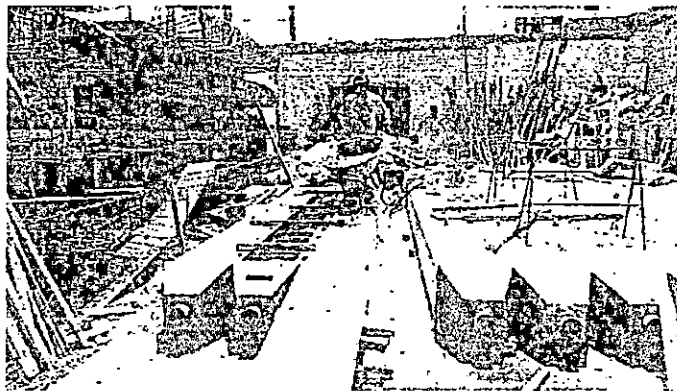
01.03.02.01 Concreto en vigas transversales $f'c=280\text{kg/cm}^2$

Consiste en la construcción de elementos de concreto armado de una capacidad de resistencia mínima de 280 kg/cm^2 según las normas establecidas por el ACI y de acuerdo a las Especificaciones complementarias en las estructuras señaladas.

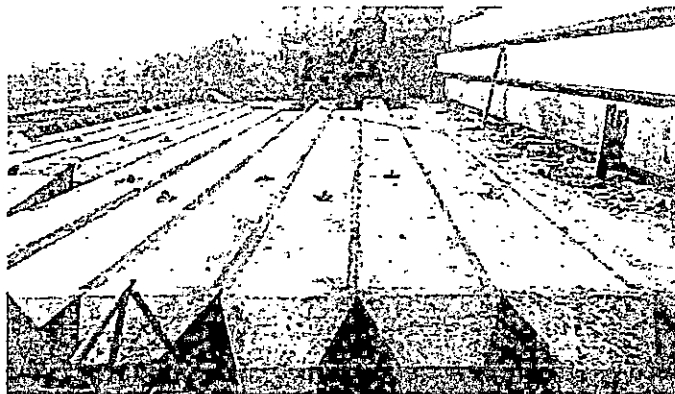
En el presente mes no se realizaron fabricación de vigas Transversales VP-01.

LUDWIG CARRASCO BUSTAMANTE
Ing. Supervisor - CIP 79040
CESEL S.A.

Fabricación de losas Nervadas

01.03.03.01 Concreto en Losas Nervada $f'c=280\text{kg/cm}^2$

Consiste en la construcción de elementos de concreto armado de una capacidad de resistencia mínima de 280 kg/cm^2 según las normas establecidas por el ACI y de acuerdo a las Especificaciones complementarias en las estructuras señaladas.

En el presente mes no se realizaron fabricación de losas nervadas.

Enrocado de Protección y Terraplén

A la fecha se tiene concluido los trabajos de enrocado, dejando el espacio necesario para la construcción del muelle. Se dio inicio al trabajo de eliminación de rocas que actualmente cubren el espacio dejado para la construcción del muelle y otras que fueron encontradas en la excavación de la cámara de bombeo.



Foto N° 5 Vista actual del DPA Supe.

Trazo y Replanteo de Obra

El trazo del terreno consiste en determinar la posición, orientación (para los ejes) y altura (para los niveles) establecidos en los planos, que servirán como guías de construcción. El replanteo se refiere a la ubicación en el terreno de todos los elementos que se detallan en los planos para la ejecución de los trabajos.

Las demarcaciones deberán ser exactas, precisas y claras.



Foto N° 6: Tareas Previas, verificación de trazo para asentado de ladrillo pastelero

LUDWING CARRASCO BUSTAMANTE
Ing. Supervisor - CIP 79040
CESEL S.A.

3.2.3 OBRAS DE TIERRA

3.2.4 ESTRUCTURAS

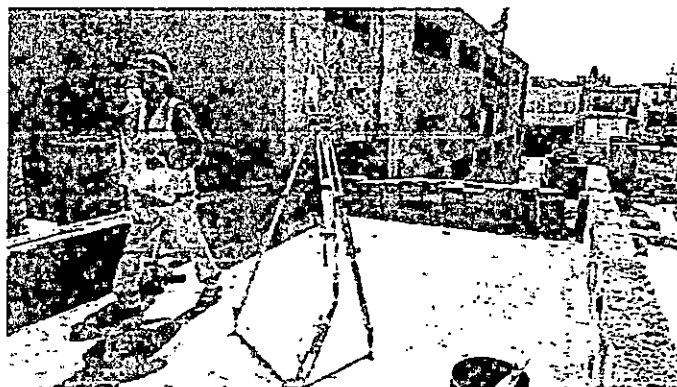
Trazo y Replanteo de Edificaciones

El Contratista será responsable del correcto replanteo y ubicación de la obra, con respecto a los puntos fijos, niveles y líneas de referencia que le sean entregados por el supervisor o que estén indicados en los Planos.



Foto N° 7: Cerco Perimétrico, trazo para sub cimiento

Concreto Armado

- Suministrar todos los materiales y equipos para fabricar, transportar, colocar, acabar, proteger y curar el concreto.
- Construir montar y desmontar los encofrados y andamios
- Suministrar y colocar los materiales para las juntas de dilatación, contracción, de impermeabilización. etc.
- Suministrar colocar los aceros de refuerzo, los estribos y las barras o ganchos de anclaje de sujeción.

LUDWIG CARRASCO BUSTAMANTE
Ing. Supervisor - CIP 79040
CESEL S.A.

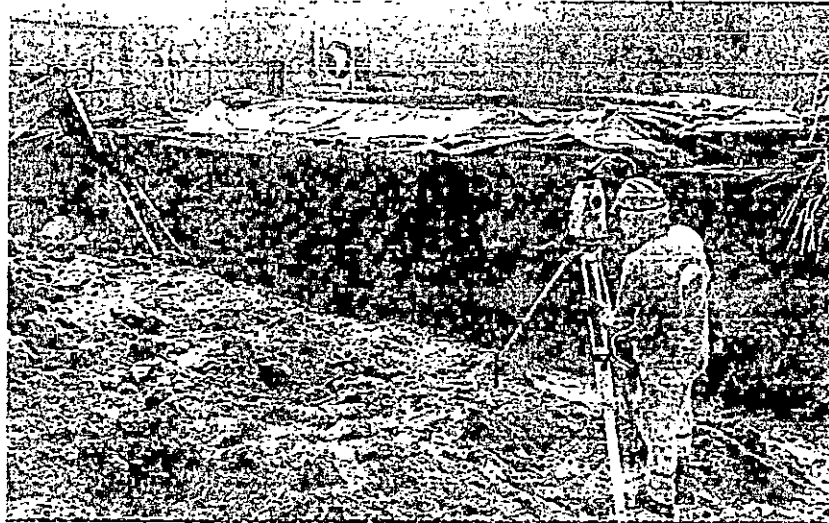

Foto N° 8 Cerco Perimétrico, vaciado de concreto para cimiento



Foto N° 9 Tanque Séptico, vaciado de sub cimiento de concreto.

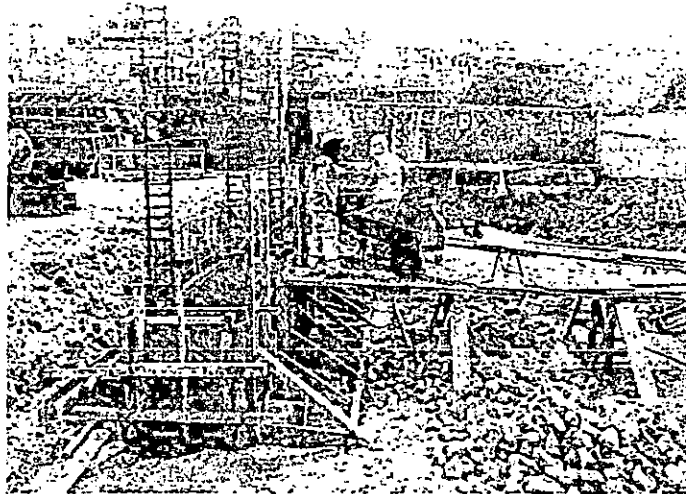

Foto N° 10 Vaciado de concreto $f_c=350\text{kg/cm}^2$ para pilotes.

LUDWIG CARRASCO BUSTAMANTE
Ing. Supervisor - CIP 79040
CESEL S.A.

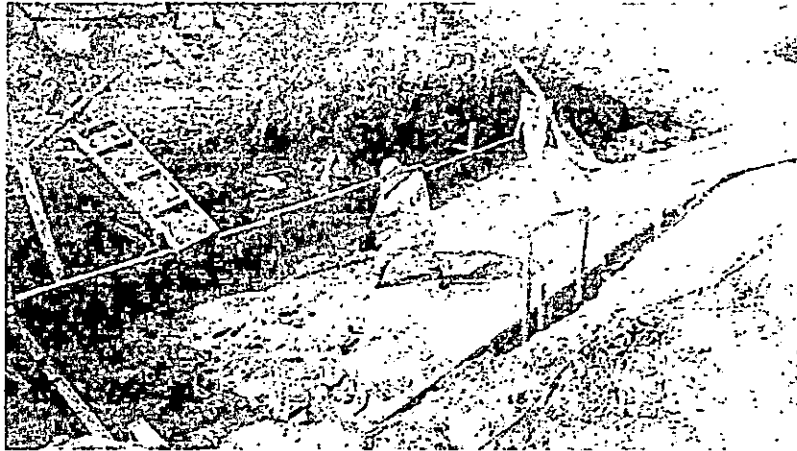
3.2.5 DEMOLICIONES

Demoliciones de Estructuras Existentes.

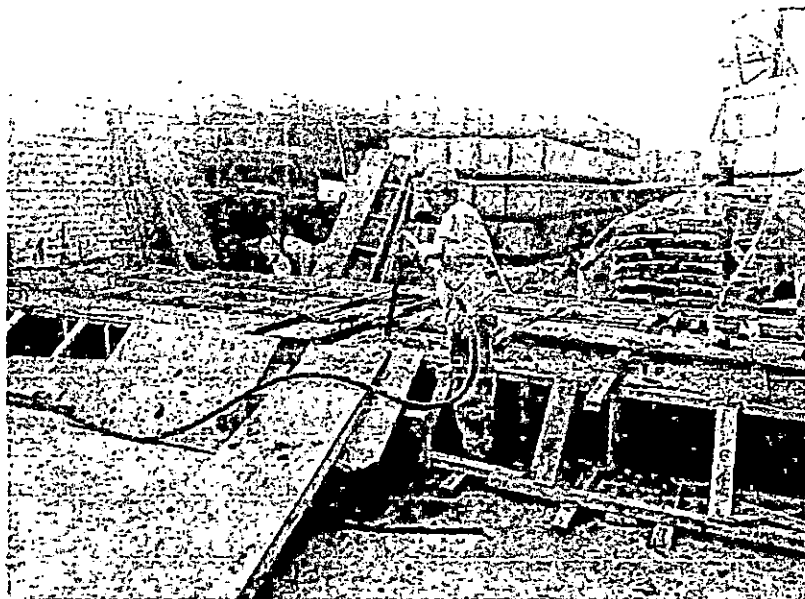
Se demolieron las cimentaciones existentes con maquinaria.



Foto N° 11 Demolición de cimentación existente.



Foto N° 12 Demolición de cimentación existente.

LUDWIG CARRASCO BUSTAMANTE
Ing. Supervisor- CIP 79040
GESEL S.A.

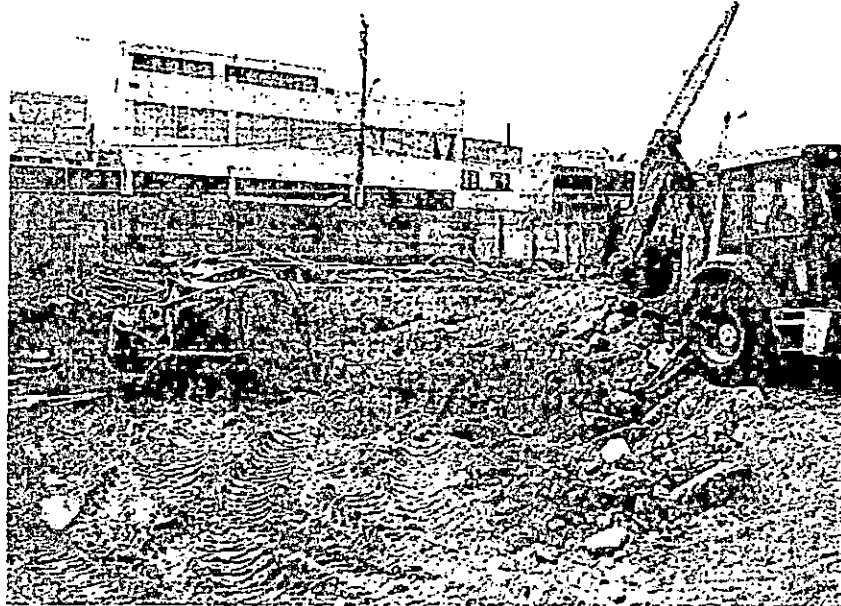
3.2.6 ARQUITECTURA

Albañilería

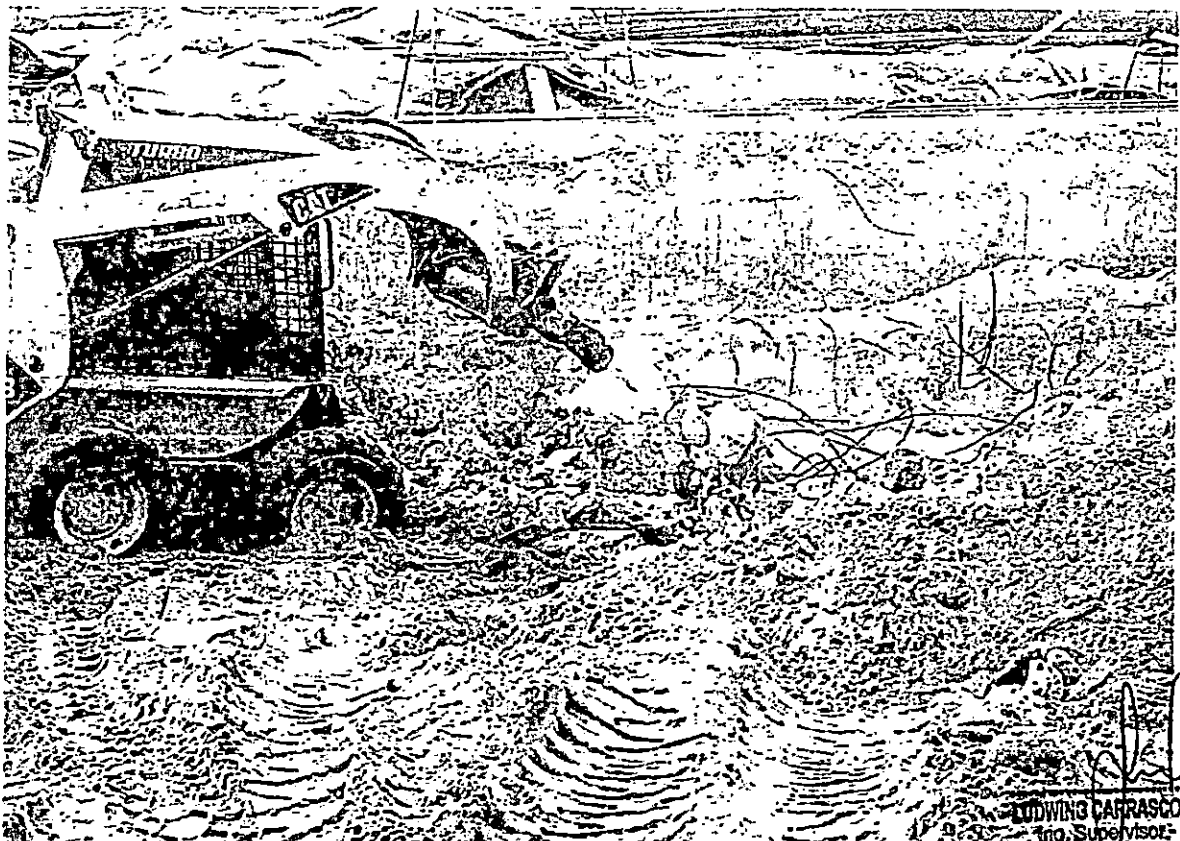
03.01.00 Muro de ladrillo KING KONG E=0.15m

Con Mezcla 1:4, junta 1.5, tipo IV, tarrajeo. Refuerzo \emptyset ¼ C/3 hiladas.

03.01.02 Muro de Ladrillo KING KONG E=0.25m

Con Mezcla 1:4, junta 1.5, tipo IV, tarrajeo. Refuerzo \emptyset ¼ C/3 hiladas.

03.01.03 Muro de Ladrillo KING KONG E=0.10m

C/m 1:4 junta 1.5cm, T, IV. Tarrajeo



Foto N°13 Zona de Frio, inspección de instalación de II.SS



Foto N°14 Área de Sociales,(pasadizo) enchapado de cerámico 45x45

LUCWING CARRASCO BUSTAMANTE
Ing. Supervisor - CIP 79040
CESEL S.A.

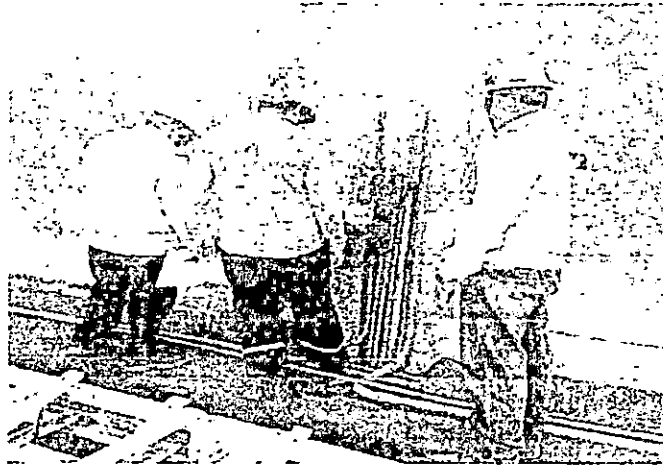

Foto N°15 Zona de Tareas Previas, asentado de ladrillo pastelero

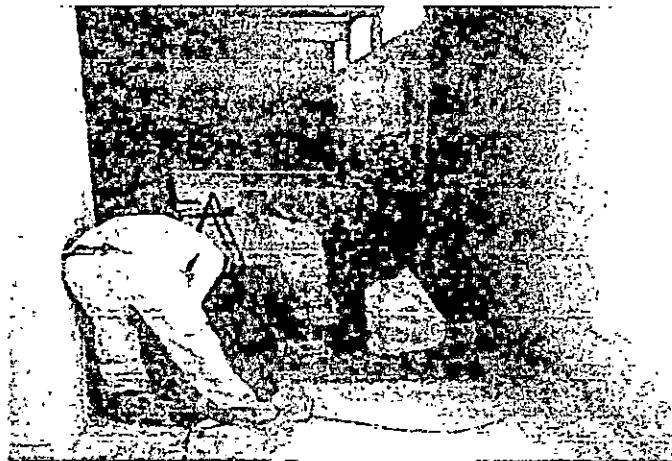

Foto N°16 Tareas Previas, tarrajeo de cielo raso

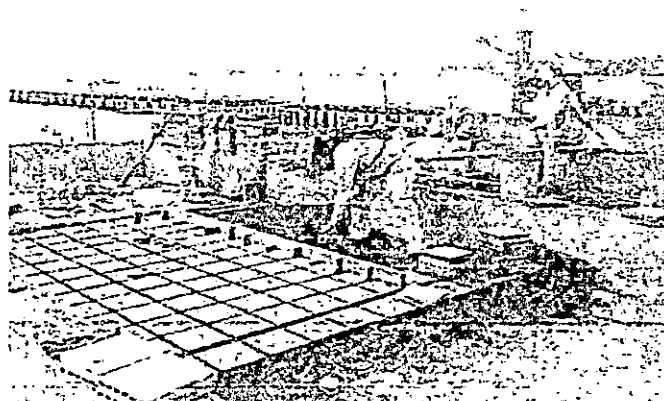

Foto N°17 Área de Sociales (baños, 1 nivel)), encofrado de mesa lavaderos

LUDWING CARRASCO BUSTAMANTE
Ing. Supervisor - CIP 79040
CESEL S.A.



Foto N°18 Desinfección, picoteo de pared para tarrajeo(lado posterior)

3.2.7 INSTALACIONES SANITARIAS

INSTALACIÓN DE PUNTOS DE DESAGÜE

Se han instalado y efectuadas pruebas hidráulicas en las baterías interiores de tuberías de desagüe en el área de Desinfección, Administrativos, se instalaron puntos de desagüe. El método de la construcción se rige según lo indicado en los planos y de acuerdo a las especificaciones técnicas del expediente técnico.



Foto N° 19 Área de frío, prueba de escorrentía en techo con ladrillo pastelero.



Foto N° 20 Patio de Maniobras, perfilado y nivelación de canaleta

LUDWING CARRASCO BUSTAMANTE
Ing. Supervisor - CIP 79040
CESEL S.A.

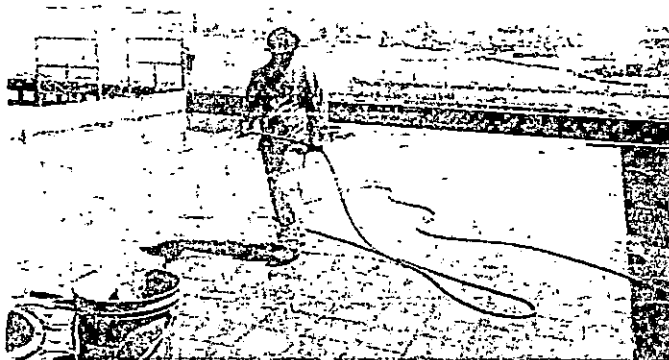
INSTALACIÓN DE PUNTOS DE AGUA POTABLE

Se han instalado y efectuado pruebas hidráulicas en las baterías interiores de Desinfección. El método de la construcción se rige según lo indicado en los planos y de acuerdo a las especificaciones técnicas del expediente técnico.

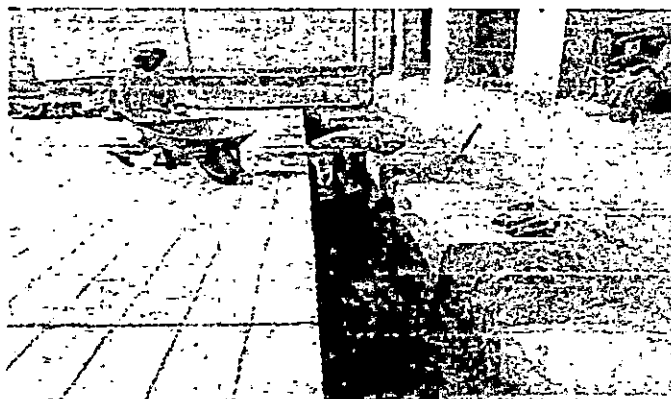

Foto N° 21 Tareas previas, tarrajeo de canaletas del techo



Foto N° 22 Área de frío, Prueba hidrostática 125 psi tubería de agua potable

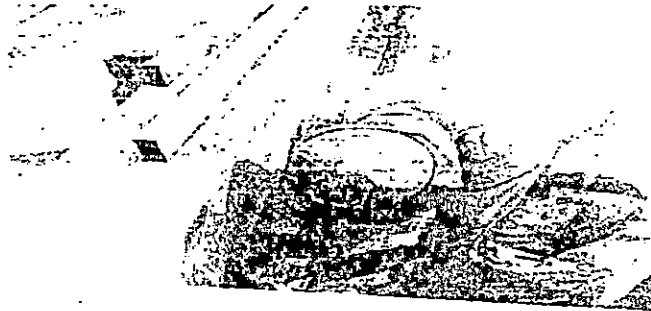

Foto N° 23 Patio de Maniobras, instalación de válvula II.SS

LUDWIG CARRASCO BUSTAMANTE
Ing. Supervisor - CIP 79040
CESEL S.A.

3.2.8 INSTALACIONES ELECTRICAS

Se realizó la instalación de tuberías eléctricas en las losas aligeradas de la zona de frio y área administrativa, de acuerdo a los planos indicados en el proyecto.

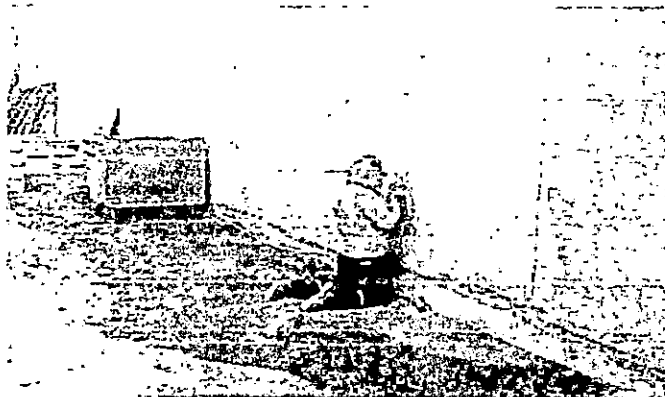
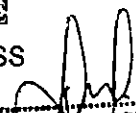

Foto N° 24 Área de desinfección, instalación eléctrica (luminarias)



Foto N° 25 Patio de Maniobras, excavación para `poso a tierra



Foto N° 26 Patio de Maniobras excavación de zanja para malla a puesta a tierra

LUDWING CARRASCO BUSTAMANT
Ing. Supervisor - CIP 79040
CESEL S.A.

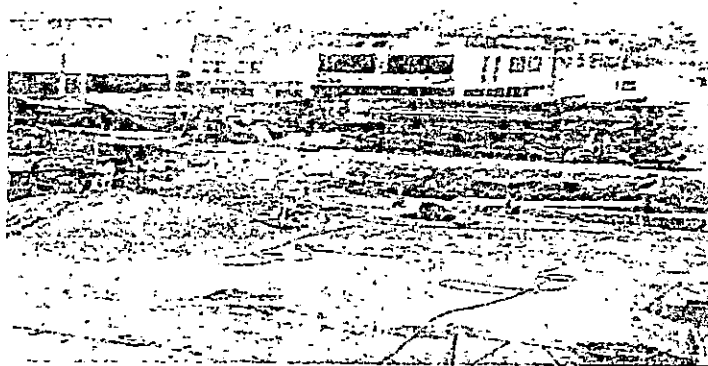

Foto N° 27 Patio de Maniobras, colocación de conductores (cables)

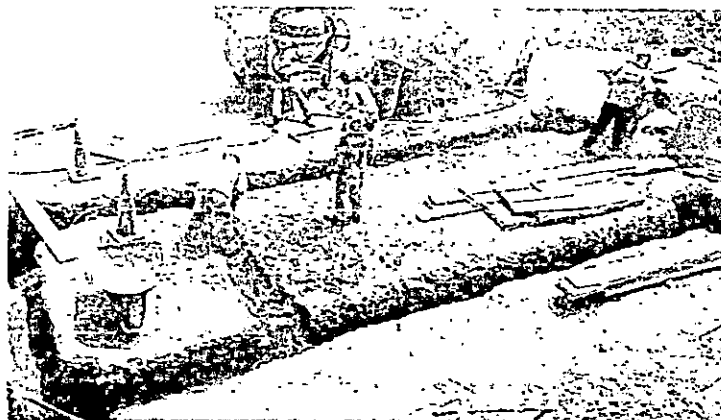

Foto N° 28 Patio de Maniobras,, cemento conductivo

3.2.9 PRINCIPALES ACTIVIDADES DESARROLLADAS POR LA SUPERVISIÓN

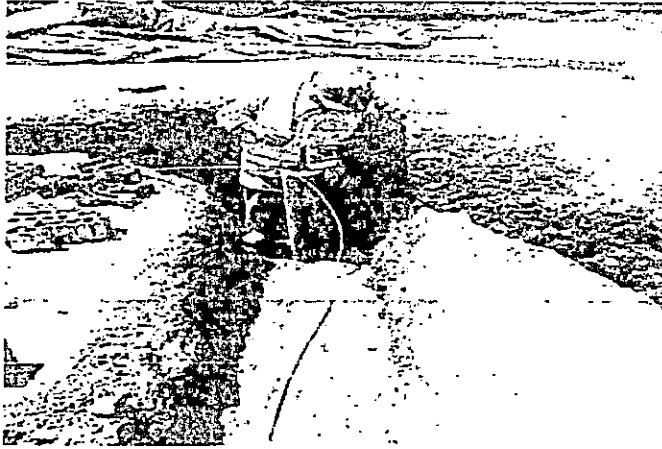
- Revisión de los procedimientos constructivos propuestos por el CONTRATISTA.
- Verificación de trazos y niveles.
- Supervisar los trabajos de ejecución de acuerdo a los planos, EE.TT, normas.
- Reuniones de obras semanales.
- Supervisar y verificar las pruebas de control de calidad.
- Efectuar anotaciones en cuaderno de obra mediante los asientos correspondientes en donde se registren las principales ocurrencias, solicitud de información, actividades desarrolladas en la obra, respuesta al Contratista sobre información requerida u otros asientos que haya efectuado y que deben ser respondidos por la Supervisión entre otros.
- En la valorización la supervisan revisa los sustentos de los metrados, ensayos de calidad, pruebas, cartas fianzas, adelantos, amortizaciones, etc.
- Preparación del informe quincenal y mensual del presente mes.

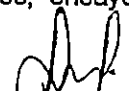
LUDWING CARRASCO BUSTAMANTE
Ing. Supervisor - CIP 79040
CESEL S.A.

- Supervisar y controlar todos los trabajos que se ejecutan durante la obra de acuerdo a la gestión del contratista en su plan de seguridad y prevención de riesgos, verificando los seguros contra accidentes y pensión, lo mismo a lo referente a la parte ambiental haciendo seguimiento a lo indicado también en la ley de seguridad y trabajo N°. 29783 y la Norma G.050 de Seguridad Durante la Construcción

3.2.10 PERMISOS Y LICENCIAS

- A la fecha 31 de ENERO 2019 no se cuenta con la autorización de uso acuático por parte de DICAPI que viene siendo gestionado por FONDEPES, lo cual impide realizar trabajos en obras de mar y generan atrasos a la Obra, este atraso afecta la ruta crítica de la Obra y es causal de ampliación de plazo.
- A la fecha la Entidad FONDEPES viene tramitando la factibilidad del servicio de Agua Potable y alcantarillado de la Obra DPA-Supe.

LUDWING CARRASCO BUSTAMANTE
Ing. Supervisor - CIP 79040
CESEL S.A.

3.3.1 CRONOGRAMA DE AVANCE DE OBRA REVISADO POR LA SUPERVISION CESEL.S.A

A continuación, se muestra la curva S para el contrato principal



Gráfico N° 1 Representación de la Curva S, % de avance acum = 50.92 %

Comentario del avance de obra

En base al Calendario de Avance de Obra Valorizado sin incluir el adicional 06 y deductivo vinculante 05, se elaboró la curva S y el comparativo entre el avance valorizado programado y avance valorizado real.

El porcentaje acumulado valorizado a enero del 2019 es de 50.92% y el avance programado acumulado a la misma fecha es de 100.00% por lo que se deduce lo siguiente:

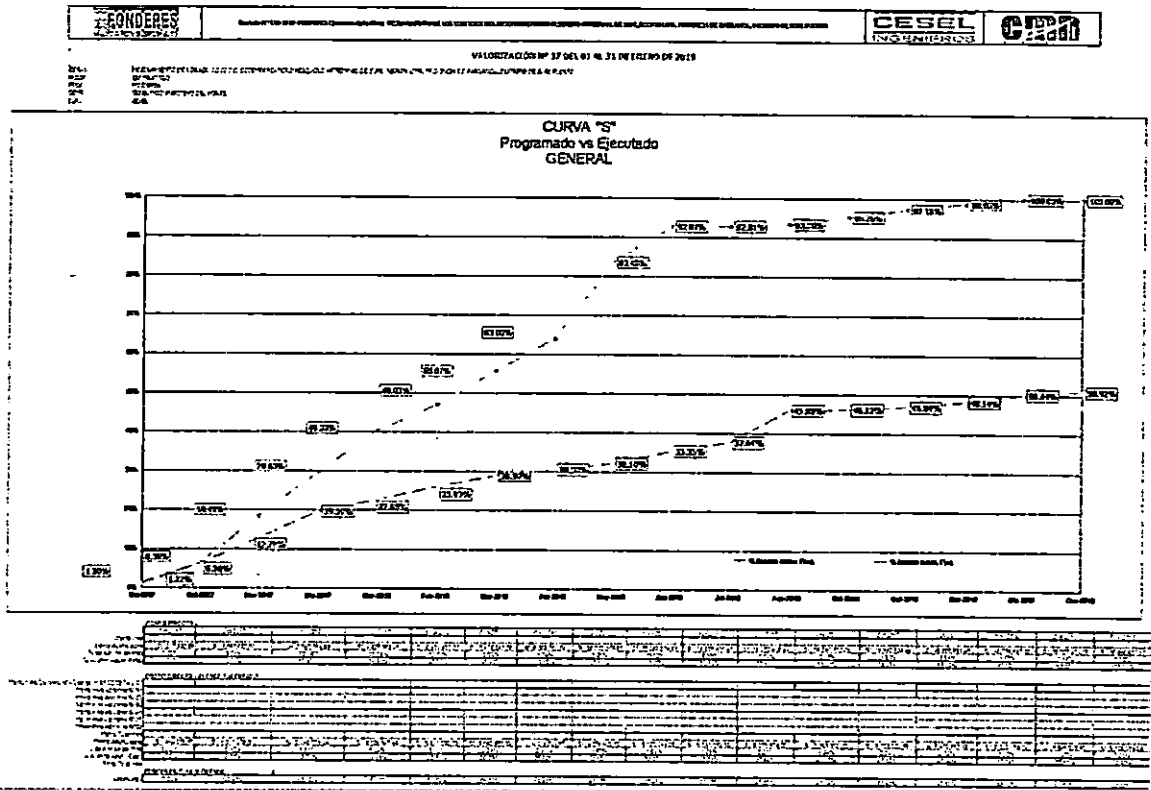
La obra se encuentra atrasada en 49.08%

[Firma]
 LUDWIG CÁRRASCO BUSTAMANTE
 Ing. Supervisor - CIP 79040
 CESEL S.A.

Según el artículo 173° del reglamento de contrataciones del estado, el contratista está obligado a cumplir los avances parciales establecidos en el calendario de avance de obra vigente, y en el caso de **retraso injustificado**, cuando el monto de una valorización a una fecha determinada sea menor al ochenta por ciento (80%) del monto de la valorización acumulada programada a dicha fecha se le ordenará al contratista que presente un calendario que contemple la aceleración de trabajos de modo que garantice el cumplimiento de la obra dentro del plazo previsto, anotando tal hecho en el cuaderno de obra.

La demora en el inicio de los trabajos de obras de mar, ha influenciado las valorizaciones efectuadas, por lo cual la obra continuara retrasándose; esto debido a que aún no se cuenta con la Autorización de Dicapi, para realizar los trabajos de mar.

3.3.2 CONTROL DEL CALENDARIO DE ADQUISICIÓN DE MATERIALES.

Con la carta N° 1216-2018-FONDEPES/DIGENIPAA de fecha 12/DIC/2018, la Entidad comunicó que no procede modificación del Calendario de Adquisición de Materiales, por lo tanto, se mantiene vigente el Calendario de Adquisición de Materiales.

4. CONTROL DE CAMPO

4.1.1 CONTROL DE CALIDAD DE MATERIALES, PRUEBAS Y ENSAYOS

Este mes se tomaron testigos de concreto $f_c=350\text{kg/cm}^2$ del vaciado de pilotes, para su rotura a los 7, 14 y 28 días, también se verificó los trabajos de albañilería (fisuras, alineamiento, verticalidad, espesores), verificación de trazo y replanteo, se adjuntan los registros fotográficos de los controles realizados.



Foto N°29 Patio de Maniobras, vaciado de cerco y trabajos en poso a tierra



Foto N°30 patio de maniobras, Aplicación de cemento conductivo

LUDWIG CARRASCO BUSTAMANTE
Ing. Supervisor - CIP 79040
CESEL S.A.



Foto N°31 Área 2, vaciado de Pilotes de 9.14m

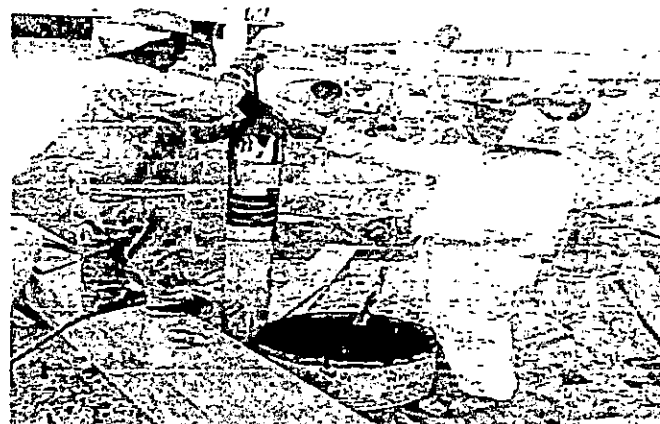

Foto N°32 perfilamiento de tierra en patio de maniobras

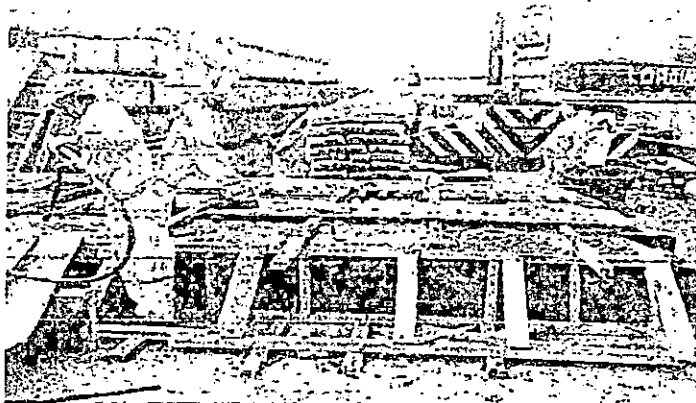

Foto N°33 Área 2, armado de armadura de pilote

.....
LUDWIG CARRASCO BUSTAMANTE
Ing. Supervisor - CIP 79040
CESEL S.A.

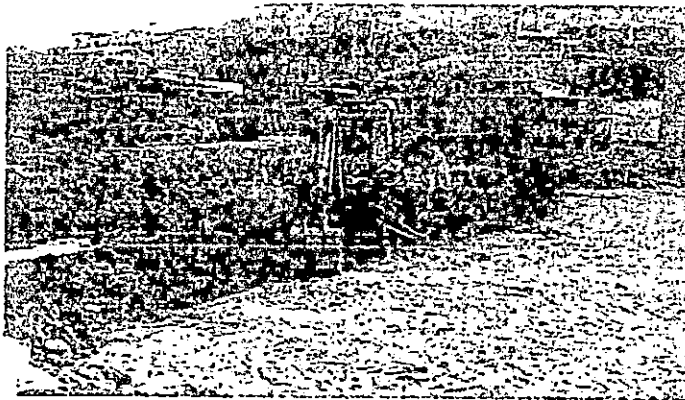

Foto N°34 demolición de cerco anterior del DPA

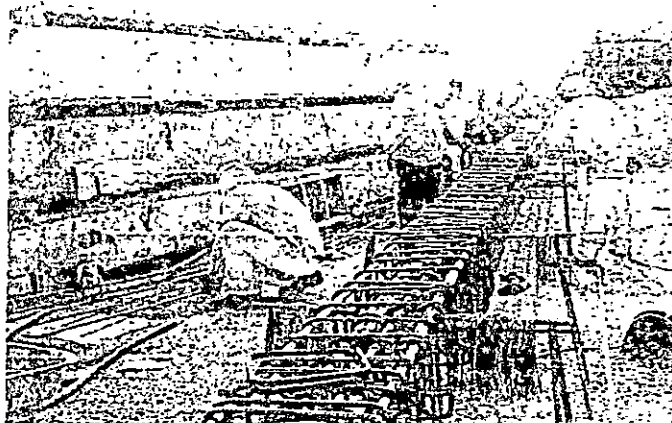

Foto N°35 Patio de Maniobras, excavación de zanja para cerco

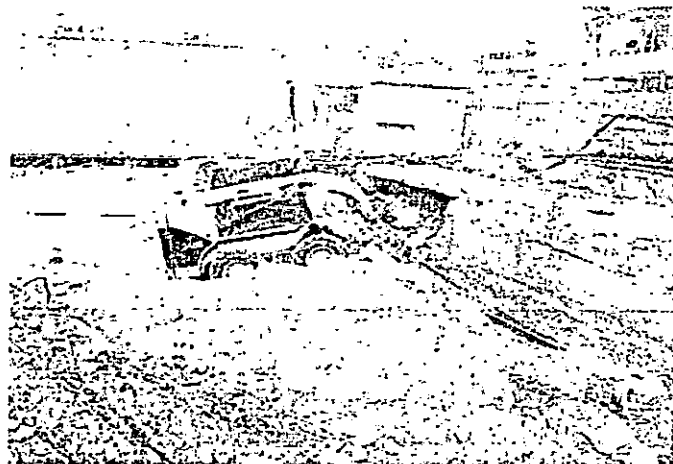

Foto N°36 encofrado de cimentación de la propiedad de ENAPU

LUDWIG CARRASCO BUSTAMANTE
Ing. Supervisor - CIP 78040
CESEL S.A.

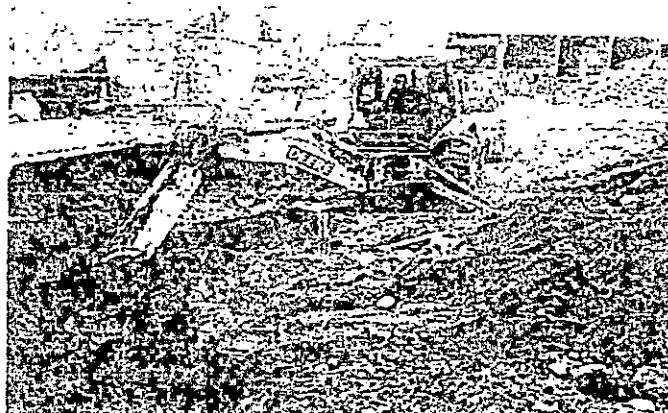

Foto N°37 PTAR, vaciado de agua de tanque séptico

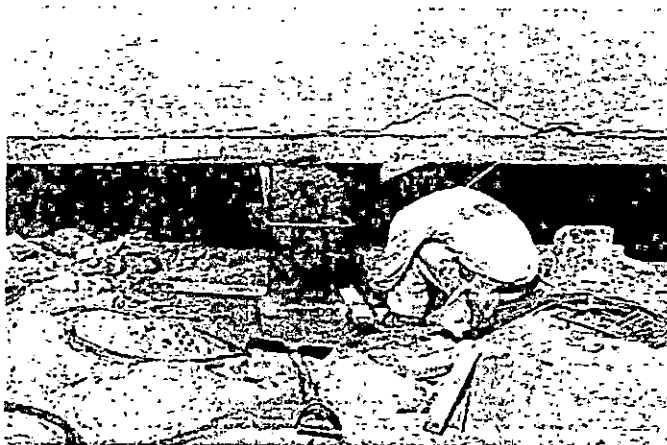

Foto N°38 Tareas Previas, colocación de tecnopor antes de colocar armadura de viga



Foto N°39 Verificación de dosificación de agregados para mezcla de concreto $f'c=175\text{kg/cm}^2$

.....
LUDWING CARRASCO BUSTAMANTE
Ing. Supervisor - CIP 79040
CESEL S.A.

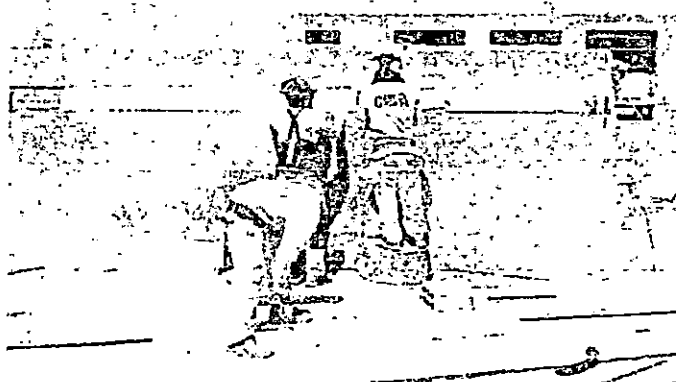

Foto N°40 Habilitación de acero para mallas de las losas del área de frío



Foto N°41 Área de frío, armado de malla de acero para losa de piso

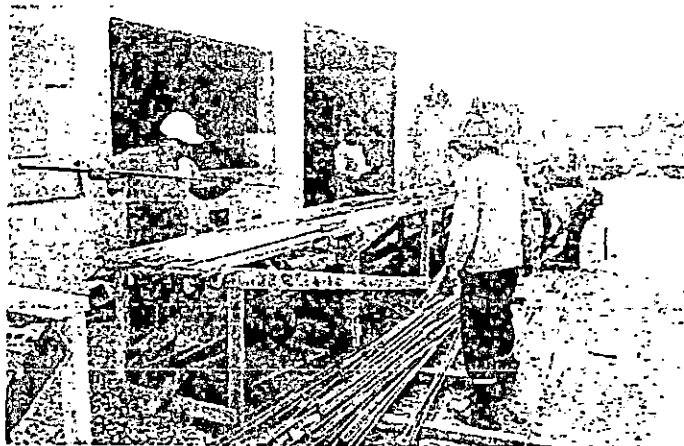

Foto N°42 Área de frío parte posterior, tarrajeo de pared

LUDWIG CARRASCO BUSTAMANTE
Ing. Supervisor - CIP 79040
CESEL S.A.

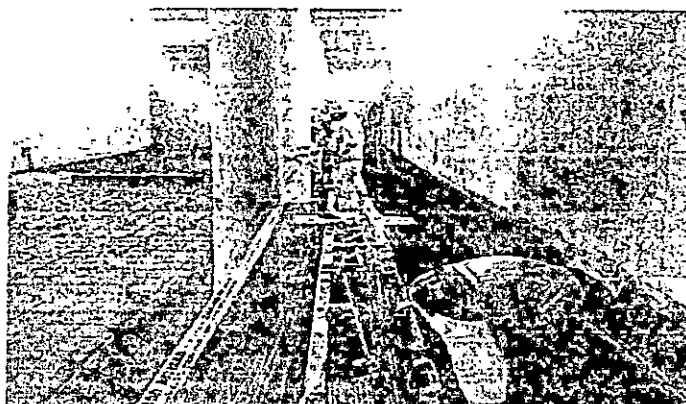

Foto N°43 Patio de Maniobras, prueba de Slum 4"-6" concreto $f_c=280\text{kg/cm}^2$

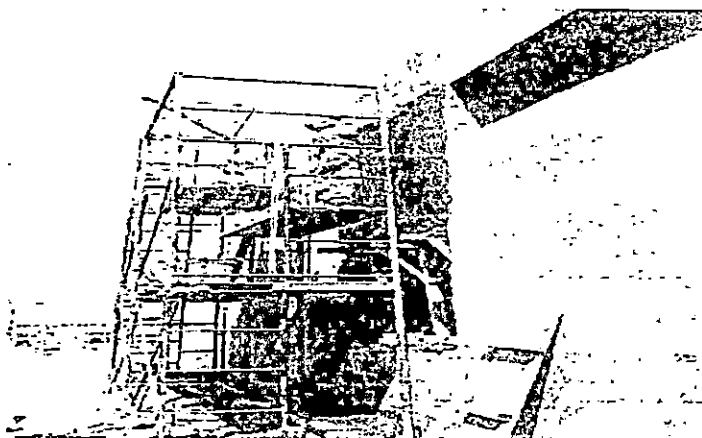

Foto N°44 Tareas Previas, asentado de ladrillo pastelero

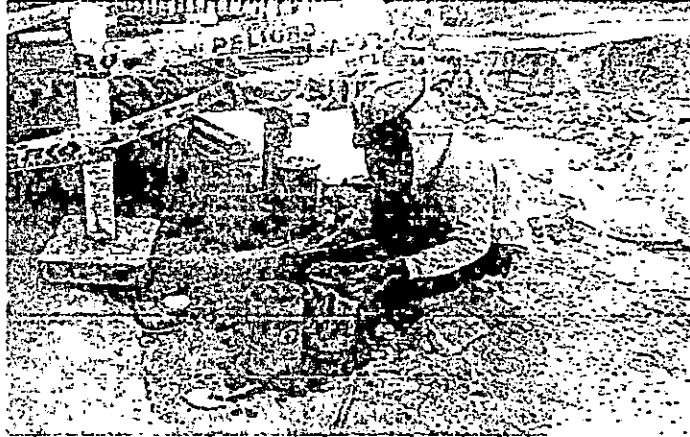

Foto N°45,xxxxxxxxx armado de armadura xxxxxxxxxxxxxxxx

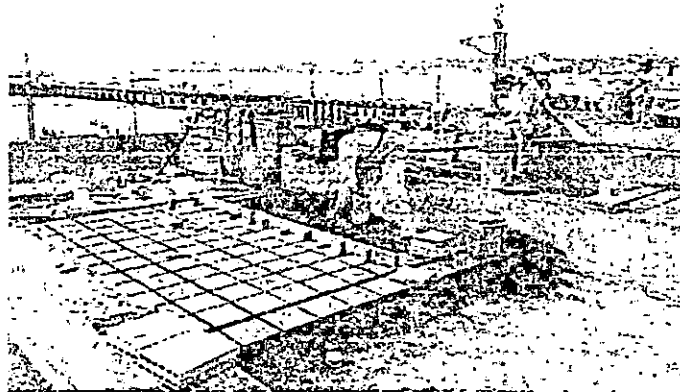

LUDWING CARRASCO BUSTAMANTE
Ing. Supervisor - CIP 79040
CESEL S.A.

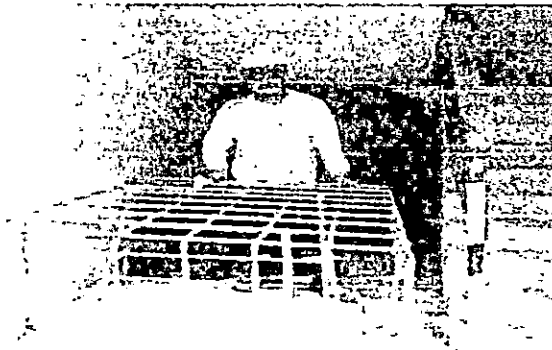

Foto N°49 Cerco perimétrico, llenado de over para sub cimiento



Foto N°50 Tareas Previas, techo, cajoneo en tarrajeo ,para su respectiva correccion





Foto N°51 Área de desinfección , curado y colocación de tecnopor en juntas

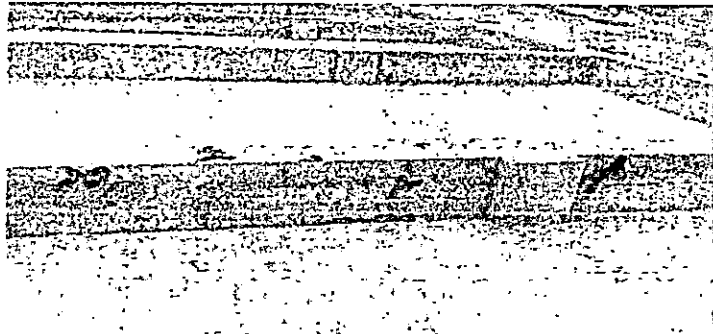

Foto N°52 Área de Sociales, enchapado de cerámica 45x45

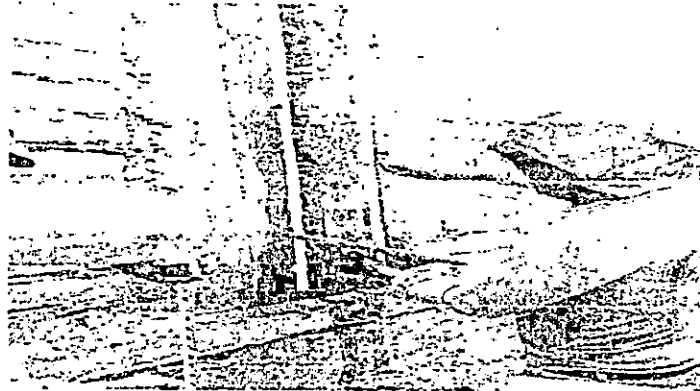
LUDWING CARRASCO BUSTAMANTE
Ing. Supervisor - CIP 79040
CESEL S.A.



Foto N°53, Área de tareas previas acarreo de mezcla para asentado de ladrillo pastelero



Foto N°54 Tareas previas, tarrajeo de viga invertida

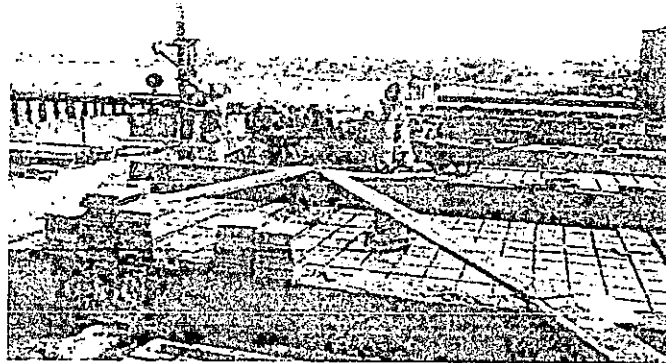

Foto N°55 Tareas previas, armado de plataforma para tarrajeo, cielo raso

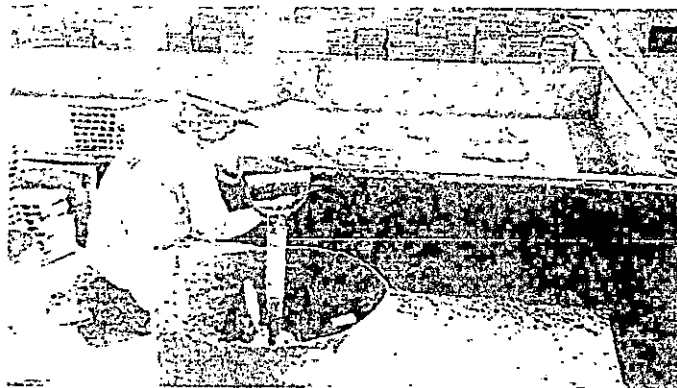

LUDWING CARRASCO BUSTAMANTE
Ing. Supervisor - CIP 79040
CESEL S.A.

4.1.2 DESCRIPCIÓN DE LAS OCURENCIAS TECNICAS REALIZADAS EN OBRA

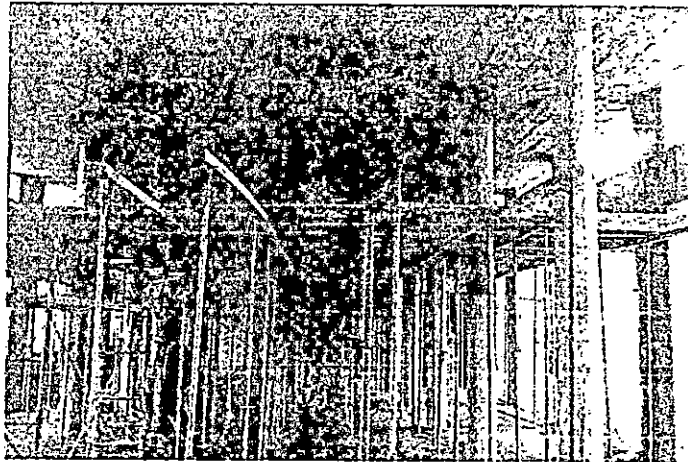
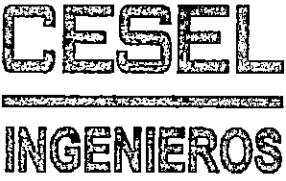
	REGISTRO DE NO CONFORMIDADES		Código de Proyecto: 174302
			Pág:
PROYECTO : "MEJORAMIENTO Y RECUPERACION DE LOS SERVICIOS DEL DESEMBARCADEO PESQUERO ARTESANAL DE SUPE, DISTRITO DE SUPE PUERTO, PROVINCIA DE BARRANCA, REGION LIMA"			Año: 2018

N°	Descripción	Fecha	CARTA	NO CONFORMIDAD LEVANTADA	Fecha	DIAS
001	Observación trabajos de enrocado tramo sur	8/03/2018	CSL.174302.PU.DPA.S10.18	SI		
002	Observación oxidación extrema el acero de estructuras.	8/03/2018	CSL.174302.PU.DPA.S10.18	SI		
003	Desplazamiento de placas en zona de frío	8/03/2018	CSL.174302.PU.DPA.S10.18	NO	21/03/2018	
004	Recubrimiento de Concreto	15/03/2018	CSL.174302.PU.DPA.S11.18	SI		
005	Recubrimiento y vibrado deficiente	15/03/2018	CSL.174302.PU.DPA.S11.18	SI		
006	Observación al Colocado de Concreto	15/03/2018	CSL.174302.PU.DPA.S11.18	SI		
007	Recubrimiento de acero	20/03/2018	CSL.174302.PU.DPA.S14.18	SI		
008	Recubrimiento Estructural	20/03/2018	CSL.174302.PU.DPA.S14.18	SI		
009	Almacenamiento inapropiado de agregado fino	5/04/2018	CSL.174302.PU.DPA.S16.18	NO	21/03/2018	
010	Oxidación Excesiva de Acero de Refuerzo	13/04/2018	CSL.174302.PU.DPA.S18.18	SI		
011	Procedimiento Inadecuado en Colocación de Roca Intermedia y Coraza	13/04/2018	CSL.174302.PU.DPA.S21.18	NO	21/03/2018	
012	Procedimiento Inadecuado en Colocación de Roca Intermedia y Coraza	13/04/2018	CSL.174302.PU.DPA.S21.18	NO	21/03/2018	
013	Procedimiento Inadecuado en Colocación de Roca Intermedia y Coraza	13/04/2018	CSL.174302.PU.DPA.S21.18	NO	21/03/2018	
014	Protección de Acero de Refuerzo	10/05/2018	CSL.174302.PU.DPA.S27.19	SI		
015	Procedimiento Inadecuado de encofrado de Columna	24/05/2018	CSL.174302.PU.DPA.S33.18	NO	21/03/2018	
016	Procedimiento Inadecuado de Tarrajeo de Cieloraso	12/05/2018	CSL.174302.PU.DPA.S39.18	NO	21/03/2018	
017	Procedimiento Inadecuado en construcción de Plaza	12/05/2018	CSL.174302.PU.DPA.S39.18	NO	21/03/2018	
018	Almacenamiento Inadecuado de Barras de Acero para Prefabricados	12/05/2018	CSL.174302.PU.DPA.S46.18	NO	21/03/2018	
019	Segregación de Concreto en Viguetas	14/05/2018	CSL.174302.PU.DPA.S47.18	NO	21/03/2018	
020	Materiales No Aprobados en ISS - Accesorios en Nicho de Valvulas de Control	14/05/2018	CSL.174302.PU.DPA.S47.18	NO	21/03/2018	
021	Patología del concreto en placa	14/05/2018	CSL.174302.PU.DPA.S48.18	NO	21/03/2018	
022	Tratamiento de Juntas de Dilatación	21/05/2018	CSL.174302.PU.DPA.S48.18	NO	21/03/2018	
023	Fisuras en Sobrecimiento Armado	6/07/2018	CSL.174302.PU.DPA.S57.18	NO	21/03/2018	
024	Incumplimiento en la Ejecución de Planos de Arquitectura en Obra	19/07/2018	CSL.174302.PU.DPA.S.59.18	NO	21/03/2018	
025	Segregación de Concreto en Plazas	19/07/2018	CSL.174302.PU.DPA.S.59.18	NO	21/03/2018	
026	Segregación de Concreto en Plazas	19/07/2018	CSL.174302.PU.DPA.S.59.18	NO	21/03/2018	
027	Orden y Limpieza	26/07/2018	CSL.174302.PU.DPA.S.60.18	NO	21/03/2018	
028	EPP	26/07/2018	CSL.174302.PU.DPA.S.60.18	NO	21/03/2018	
029	Señalizaciones	26/07/2018	CSL.174302.PU.DPA.S.60.18	NO	21/03/2018	
030	Trabajos en Altura (Andamios)	26/07/2018	CSL.174302.PU.DPA.S.60.18	NO	21/03/2018	
031	Paneles de Camara de Frío	21/08/2018	CSL.174302.PU.DPA.S.60.18	NO	21/03/2018	
032	Tarrajados en muros de ladrillo deficientes	12/09/2018	CSL.174302.PU.DPA.S.60.18	NO	12/09/2018	
033	Zona de Frío Plaza P13	27/09/2018	CSL.174302.PU.DPA.S.120.18	NO	27/09/2018	
034	Disminución de sección de columna C1 Zona de Frío	22/10/2018	CSL.174302.PU.DPA.S.155.18	NO	22/10/2018	
035	Instalaciones Electricas temporales del DPA-Supe	7/11/2018	CSL.174302.PU.DPA.S.170.18	NO	7/11/2018	
036	Columna C1 Zona de Frío	28/11/2018	CSL.174302.PU.DPA.S.191.18	NO	28/11/2018	
037	Pegamento para enchape de Ceramico	7/12/2018	CSL.174302.PU.DPA.S.212.18	NO	7/12/2018	
038	Juntas en Enchape de Ceramico	18/12/2018	CSL.174302.PU.DPA.S.232.18	NO	18/12/2018	

Tabla 2 Cuadro de control de No Conformidades Emitidas

 LUDWING CARRASCO BUSTAMANTE
 Ing. Supervisor - CIP 79040
 CESEL S.A.

4.1.3 RFIS DE LA SUPERVISIÓN EN EL MES DE ENERO 2019

CESEL INGENIEROS		FORMULARIO					Código de Proyecto: 174302	Importancia A/B Importancia Media				
INGRESO y SALIDA DE DOCUMENTOS RFI's							Pro	EST: Estimación ARQ: Arquitectura ISS: Infraestructura EEL: Electricidad				
MEJORAMIENTO Y RECUPERACIÓN DE LOS SERVICIOS DEL DESEMBARCADERO PESQUERO ARTESANAL DE SUPE, DISTRITO DE SUPE PUERTO, PROVINCIA DE BARRANCA, REGIÓN LIMA 2019												
SOLICITA				RESPUESTA				ESTADO DE RESPUESTA				
Nº Reg. De Año	Fecha Recepción	Código de Documento	Nº De Rfco	Remite	Atención	Asunto	Especialidad	Fecha	Documento	Proceso (1a/2)	Situación (R/S)	Trámite en Responder
18	12-04-18	RFI-013 CMN	ED.174302.PU.075.18.DPA.S	CESEL	Ing. Luis Barbieri Quino	Consulta sobre detalles constructivos de Pedrúños, manómetros y brva bolas	ISS		174302.PU.075.18.DPA.S	1	OK	
19	12-04-18	RFI-013 CMN	ED.174302.PU.075.18.DPA.S	CESEL	Ing. Luis Barbieri Quino	Soportes metálicos de fijación de la tubería de agua salada	ISS		174302.PU.075.18.DPA.S	1	OK	
31	12-12-2018	RFI-029 CSL	CSL.174302.PU.DP.A.S.218.18	CESEL	Ing. Luis Barbieri Quino	Puertas en cuartos eléctricos	ARQ - IEE		174302.PU.DP.A.S.218.18	1	NO	
35	07-01-2019	RFI Nº033	CSL.174302.PU.DP.A.S.254.19	CESEL	Ing. Luis Barbieri Quino	Lavabos en los SSHH	ARQ		174302.PU.DP.A.S.254.19	1	NO	
36	10-01-2019	RFI Nº034	CSL.174302.PU.DP.A.S.259.19	CESEL	Ing. Luis Barbieri Quino	Aprobación del nuevo plano del muelle y longitud de piblo	PUERTO		174302.PU.DP.A.S.259.19	1	OK	
40	25-01-2019	RFI Nº038	CSL.174302.PU.DP.A.S.282.19	CESEL	Ing. Luis Barbieri Quino	RAL- de pinturas latex y epoxica	ARQ		174302.PU.DP.A.S.282.19	1	OK	
41	29-01-2019	RFI Nº039	CSL.174302.PU.DP.A.S.283.19	CESEL	Ing. Luis Barbieri Quino	Detalles de losa para piso exteriores y estacionamiento	EST		174302.PU.DP.A.S.283.19	1	OK	
RESUMEN												
RESPONDIDO										34		
NO RESPONDIDO										7		
TOTAL										41		

REGISTRO DE CANTIDAD DE ELEMENTOS PREFABRICADOS SUPERVISION

CANTIDAD DE ELEMENTOS PREFABRICADOS			
CANTIDAD DE LOSAS	TOTAL SEGÚN PLANOS	EJECUTADOS	SALDO
I	10	10	0
II	6	6	0
IIIa	10	10	0
IIIb	6	6	0
IV	32	36	-4
V	42	36	6
Total de losas	106	104	104
CANTIDAD DE VIGAS			
VIGA DE MUELLE	41	41	0
VIGA DE CABEZO	9	0	9
CANTIDAD DE PILOTES			
PILOTES EN PUENTE	168	140	28
PILOTES EN CABEZO	47	0	47
PILOTES EN PLATAF BAJA	16	0	16
Total de pilotes	231		91

ACTA DE REUNION DE OBRA:

En el presente mes de enero del 2019 no se registraron Actas de Reunión.

LUDWING CARRASCO BUSTAMANTE
 Ing. Supervisor - CIP 79040
 CESEL S.A.

4.1.4 PRUEBA DE CALIDAD DE MATERIALES Y PRUEBAS DE ENSAYOS

Para continuar con las pruebas, mediciones y controles de calidad de la Obra, en el mes de enero del 2019 el contratista presentó los siguientes certificados:

Presentó los resultados del ensayos de albañilería, tal como se muestra a continuación.

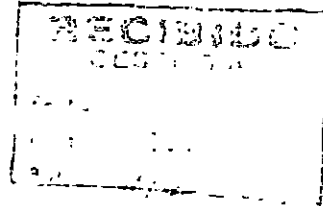
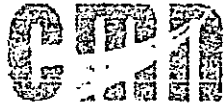

0007-2019-CIV-SUPE

CESELSA

...

...

RESULTADOS DE ENSAYOS DE ALBAÑILERIA

MEJORAMIENTO Y RECUPERACION DE LOS SERVICIOS DEL
DESEMBARCADERO PESQUERO ARTESANAL DE SUPE DISTRITO DE
SUPE PUERTO, DISTRITO DE BARRANCA, REGION LIMA

...

...

...

...

Atentamente

LUDWIG CARRASCO BUSTAMANTE
Ing. Supervisor - CIP 79040
CESEL S.A.

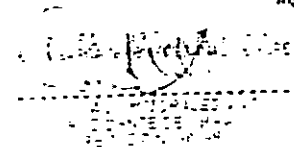

PIRAMIDE

000001

FICHA TÉCNICA

DEFINICIÓN DEL PRODUCTO					
		KING KONG 18 HUECOS			
USO	Cemento para muros y columnas				
MATERIAS PRIMAS	Unidad	Especificación Ítem	Requisitos Normativos		
Masa de Cemento			NCP 311.013		
			NCP 311.017		
			EN 197-1		
PROPIEDADES FÍSICAS:					
PESO (líquido) Máximo	kg	2850 ± 20%			
RESISTENCIA	kg/cm ²		25		
			12		
			10		
			10		
ABSORCIÓN DE AGUA	%	4.0 ± 0.5			
GRASA DE LIGADO	%	47 ± 10			
ALÍBIDO	%	2			
SELECCIÓN	%	98 ± 1			
RESISTENCIA A LA TRACCIÓN	kg/cm ²	No superior			
TRABAJE		Tras 12			
RENDIMIENTO	Módulo 1.0 cm	Unidad	Soga - Cables	42	74
	Módulo 1.5 cm	Unidad	Soga - Cables	35	65
PROPIEDADES MECÁNICAS:					
RESISTENCIA A LA COMPRESIÓN	kg/cm ²	> 180		Mín 180	

Nota:

Este producto cumple con los requisitos establecidos en el presente documento.

CEPERSA

LUDWIG CARRASCO BUSTAMANTE
 Ing. Supervisor - CIP 79040
 CESEL S.A.

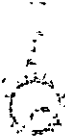

**UNIVERSIDAD NACIONAL DE INGENIERÍA
Facultad de Ingeniería Civil**

0001BET

LABORATORIO N° 1 DE ENSAYO DE MATERIALES - ING. MANUEL GONZÁLES DE LA COYERA

INFORME

1. OBJETIVO: El presente informe tiene como finalidad informar a la Gerencia de la Obra sobre el avance de los trabajos de supervisión de la obra de mejoramiento y recuperación de los servicios del desembarcadero pesquero artesanal de Supe, Distrito de Supe Puerto, Provincia de Barranca, Región Lima.

2. ALCANCE: El presente informe cubre el periodo comprendido entre el día 01 de Enero del 2019 hasta el día 31 de Enero del 2019.

3. METODOLOGÍA: Se realizó una visita de supervisión a la obra el día 01 de Enero del 2019, para verificar el avance de los trabajos de mejoramiento y recuperación de los servicios del desembarcadero pesquero artesanal de Supe, Distrito de Supe Puerto, Provincia de Barranca, Región Lima.

4. RESULTADOS: Se verificó que los trabajos de mejoramiento y recuperación de los servicios del desembarcadero pesquero artesanal de Supe, Distrito de Supe Puerto, Provincia de Barranca, Región Lima, se encuentran en proceso de ejecución.

5. CONCLUSIONES: Los trabajos de mejoramiento y recuperación de los servicios del desembarcadero pesquero artesanal de Supe, Distrito de Supe Puerto, Provincia de Barranca, Región Lima, se encuentran en proceso de ejecución.

6. RECOMENDACIONES: Se recomienda continuar con los trabajos de mejoramiento y recuperación de los servicios del desembarcadero pesquero artesanal de Supe, Distrito de Supe Puerto, Provincia de Barranca, Región Lima.



UNI-LEM
La Calidad en nuestros compromisos
Laboratorio Certificado (ISO 9001)

Av. Túpac Amaru N° 210 Lima 25
Apartado 1301 - Perú
Teléfono: 331-3343
Teléfono: 481-1077 Anexo: 4658 4046

www.lemuni.edu.pe
lemuni.edu.pe
Laboratorio de Ensayo de Materiales - UNI



LUDWIG CARRASCO BUSTAMANTE
Ing. Supervisor - CIP 79040
CESEL S.A.

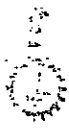

UNIVERSIDAD NACIONAL DE INGENIERÍA 000004
 Facultad de Ingeniería Civil

ABET

Laboratorio N° 1 DE ENSAYO DE MATERIALES - ING. MANUEL GONZALES DE LA COTERA

COMPRESIÓN DIAGONAL EXPEDIENTE 18-0588



FOTO Nº 1 COMPRESIÓN DIAGONAL MURTEO - MUESTRA



UNI-LEM

Facultad de Ingeniería Civil
 Laboratorio de Materiales - UNI

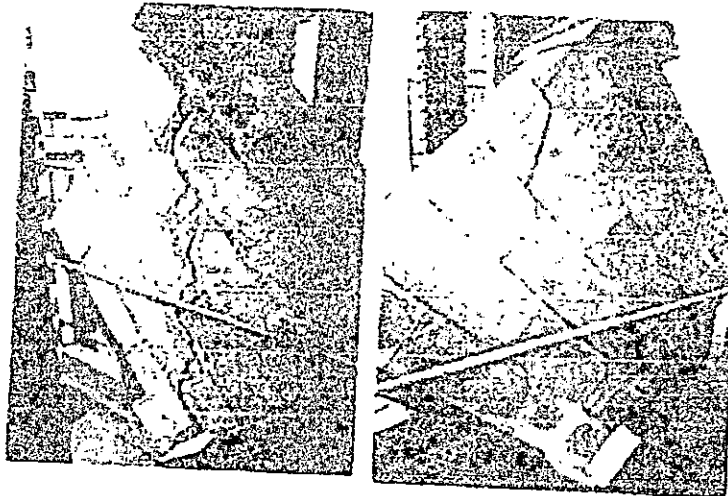
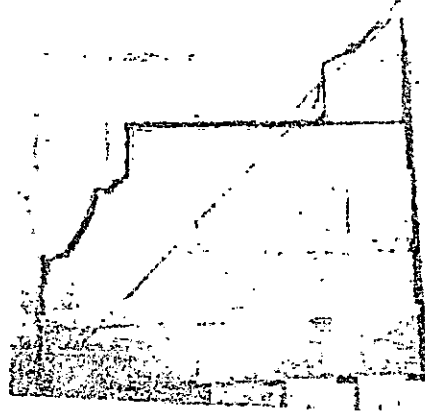
9 Av. Tuzco Andino N° 243 Lima 25
 15011 001 - Perú
 1511 381-3341
 1511 121-1070 Anexo 4052 - 4053

Enviar un correo
 lem@uni.edu.pe
 Laboratorio de Ensayo
 de Materiales - UNI



Ludwig Cabrasco Bustamante
LUDWIG CABRASCO BUSTAMANTE
 Ing. Supervisor - CIP 79040
 CESEL S.A.

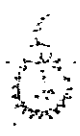

UNIVERSIDAD NACIONAL DE INGENIERÍA
 Facultad de Ingeniería Civil

000005

ABET

LABORATORIO DE MATERIALES Y DE MATERIALES Y DE MANUELES DE LA COSTA

PROGRAMA

1. OBJETIVO
 2. ALCANCE
 3. ASESORIA
 4. EQUIPO
 5. PRESUPUESTO
 6. ORGANIZACIÓN
 7. METODOLOGÍA
 8. RESULTADOS
 9. CONCLUSIONES
 10. RECOMENDACIONES



UNI-LEM
 Universidad Nacional de Ingeniería
 Laboratorio de Materiales y de Manuales de la Costa

9 Av. Pedro Amaro N° 210, Lima 25
 1001 - Perú
 511 181-3341
 511 181-1173 Anexo 4058 4046

11 www.uni.edu.pe
 12 Integrada por
 13 Laboratorio de Ensayo
 de Materiales - UNI



[Signature]
LUDWIG CARRASCO BUSTAMANTE
 Ing. Supervisor - CIP 79040
CESEL S.A.

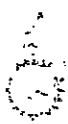

UNIVERSIDAD NACIONAL DE INGENIERIA
 Facultad de Ingeniería Civil

000006

ABET

LABORATORIO DE ENSAJO DE MATERIALES Y MANUFACTURAS DE LA OBRA

COMPARACIÓN EN FILAS E FREDIB. PE 13-0503



FOTO N° 1 - FALTA TPO 1 - PUNTO 1



FOTO N° 2 - FALTA TPO 1 - PUNTO 3 - FALTA TPO 1

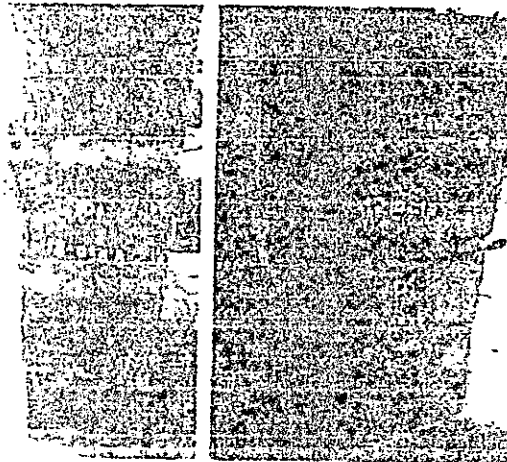

UNI-LEM

UNIVERSIDAD NACIONAL DE INGENIERIA
 LABORATORIO DE ENSAJO DE MATERIALES Y MANUFACTURAS DE LA OBRA

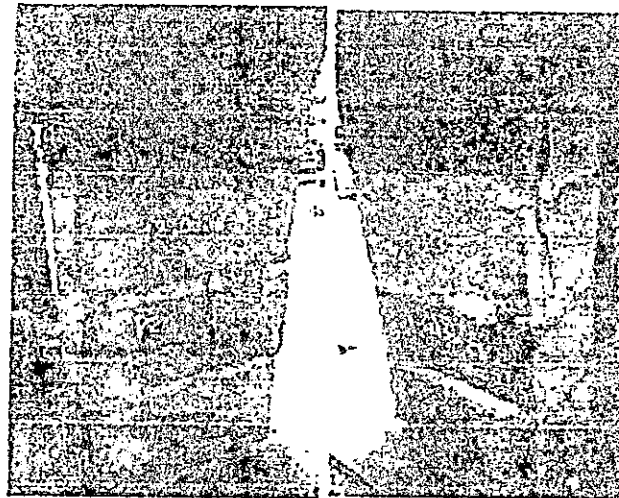
- Av. Tupac Amaru, 1070 Lima 25
- Teléfono 22 - 414
- Fax 22 - 414114
- 011 137 - 170 Arequipa, 051 - 3025

- ☐ Laboratorio de Ensayo de Materiales - UNI



Ludwing Carnasco Bustamante
 LUDWING CARNASCO BUSTAMANTE
 Ing. Supervisor - CIP 79040
 CESEL S.A.

Presentó el diseño de mezcla de concreto premezclado $f'c=280\text{kg/cm}^2$, tal como se muestra a continuación.

CESEL

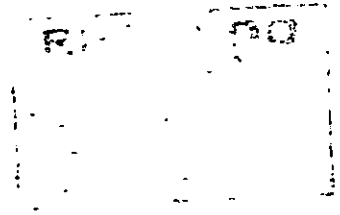

0003-2019-0001-SUPE

01/01/2019

CESEL S.A.

Ing. Ludwig Carrasco Bustamante

Diseño de mezcla - Distrito de Arica - 280 kg/cm²

MEJORAMIENTO Y RECUPERACIÓN DE LOS SERVICIOS DEL
DESEMBARCADERO PESQUERO ARTESANAL DE SUPE, DISTRITO DE
SUPE PUERTO, PROVINCIA DE BARRANCA, REGIÓN LIMA

01/01/2019

El presente informe es el resultado de la supervisión de la obra de mejoramiento y recuperación de los servicios del desembarcadero pesquero artesanal de Supe, Distrito de Supe Puerto, Provincia de Barranca, Región Lima, durante el mes de enero del 2019.

El presente informe es el resultado de la supervisión de la obra.

Ing. Ludwig Carrasco Bustamante

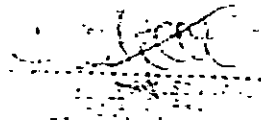

LUDWIG CARRASCO BUSTAMANTE
Ing. Supervisor - CIP 79040
CESEL S.A.

SERVICIO DE SUPERVISIÓN DE LA OBRA:
"MEJORAMIENTO Y RECUPERACIÓN DE LOS SERVICIOS DEL DESEMBARCADERO PESQUERO ARTESANAL DE
SUPE, DISTRITO DE SUPE PUERTO, PROVINCIA DE BARRANCA, REGIÓN LIMA" 0003?

INFORME MENSUAL DE SUPERVISIÓN N° 17
CSL-174302-PU-DPA-S-IM-17

El presente informe tiene como finalidad informar a la Gerencia General de la Empresa Contratada sobre el avance de los trabajos de supervisión de la obra durante el mes de Enero del 2019.

El presente informe se elabora de acuerdo a lo establecido en el contrato suscrito entre la Empresa Contratada y el Cliente, en el cual se define el alcance, objetivos y responsabilidades de la supervisión de la obra.

El presente informe se elabora de acuerdo a lo establecido en el contrato suscrito entre la Empresa Contratada y el Cliente, en el cual se define el alcance, objetivos y responsabilidades de la supervisión de la obra.

El presente informe se elabora de acuerdo a lo establecido en el contrato suscrito entre la Empresa Contratada y el Cliente, en el cual se define el alcance, objetivos y responsabilidades de la supervisión de la obra.

El presente informe se elabora de acuerdo a lo establecido en el contrato suscrito entre la Empresa Contratada y el Cliente, en el cual se define el alcance, objetivos y responsabilidades de la supervisión de la obra.

El presente informe se elabora de acuerdo a lo establecido en el contrato suscrito entre la Empresa Contratada y el Cliente, en el cual se define el alcance, objetivos y responsabilidades de la supervisión de la obra.

El presente informe se elabora de acuerdo a lo establecido en el contrato suscrito entre la Empresa Contratada y el Cliente, en el cual se define el alcance, objetivos y responsabilidades de la supervisión de la obra.

El presente informe se elabora de acuerdo a lo establecido en el contrato suscrito entre la Empresa Contratada y el Cliente, en el cual se define el alcance, objetivos y responsabilidades de la supervisión de la obra.

El presente informe se elabora de acuerdo a lo establecido en el contrato suscrito entre la Empresa Contratada y el Cliente, en el cual se define el alcance, objetivos y responsabilidades de la supervisión de la obra.

El presente informe se elabora de acuerdo a lo establecido en el contrato suscrito entre la Empresa Contratada y el Cliente, en el cual se define el alcance, objetivos y responsabilidades de la supervisión de la obra.

El presente informe se elabora de acuerdo a lo establecido en el contrato suscrito entre la Empresa Contratada y el Cliente, en el cual se define el alcance, objetivos y responsabilidades de la supervisión de la obra.

El presente informe se elabora de acuerdo a lo establecido en el contrato suscrito entre la Empresa Contratada y el Cliente, en el cual se define el alcance, objetivos y responsabilidades de la supervisión de la obra.

El presente informe se elabora de acuerdo a lo establecido en el contrato suscrito entre la Empresa Contratada y el Cliente, en el cual se define el alcance, objetivos y responsabilidades de la supervisión de la obra.

El presente informe se elabora de acuerdo a lo establecido en el contrato suscrito entre la Empresa Contratada y el Cliente, en el cual se define el alcance, objetivos y responsabilidades de la supervisión de la obra.

El presente informe se elabora de acuerdo a lo establecido en el contrato suscrito entre la Empresa Contratada y el Cliente, en el cual se define el alcance, objetivos y responsabilidades de la supervisión de la obra.

El presente informe se elabora de acuerdo a lo establecido en el contrato suscrito entre la Empresa Contratada y el Cliente, en el cual se define el alcance, objetivos y responsabilidades de la supervisión de la obra.

El presente informe se elabora de acuerdo a lo establecido en el contrato suscrito entre la Empresa Contratada y el Cliente, en el cual se define el alcance, objetivos y responsabilidades de la supervisión de la obra.

El presente informe se elabora de acuerdo a lo establecido en el contrato suscrito entre la Empresa Contratada y el Cliente, en el cual se define el alcance, objetivos y responsabilidades de la supervisión de la obra.

El presente informe se elabora de acuerdo a lo establecido en el contrato suscrito entre la Empresa Contratada y el Cliente, en el cual se define el alcance, objetivos y responsabilidades de la supervisión de la obra.

LUDWIG CARRASCO BUSTAMANTE
Ing. Supervisor - CIP 79040
CESEL S.A.

LUDWIG CARRASCO BUSTAMANTE
Ing. Supervisor - CIP 79040
CESEL S.A.

LUDWIG CARRASCO BUSTAMANTE
Ing. Supervisor - CIP 79040
CESEL S.A.

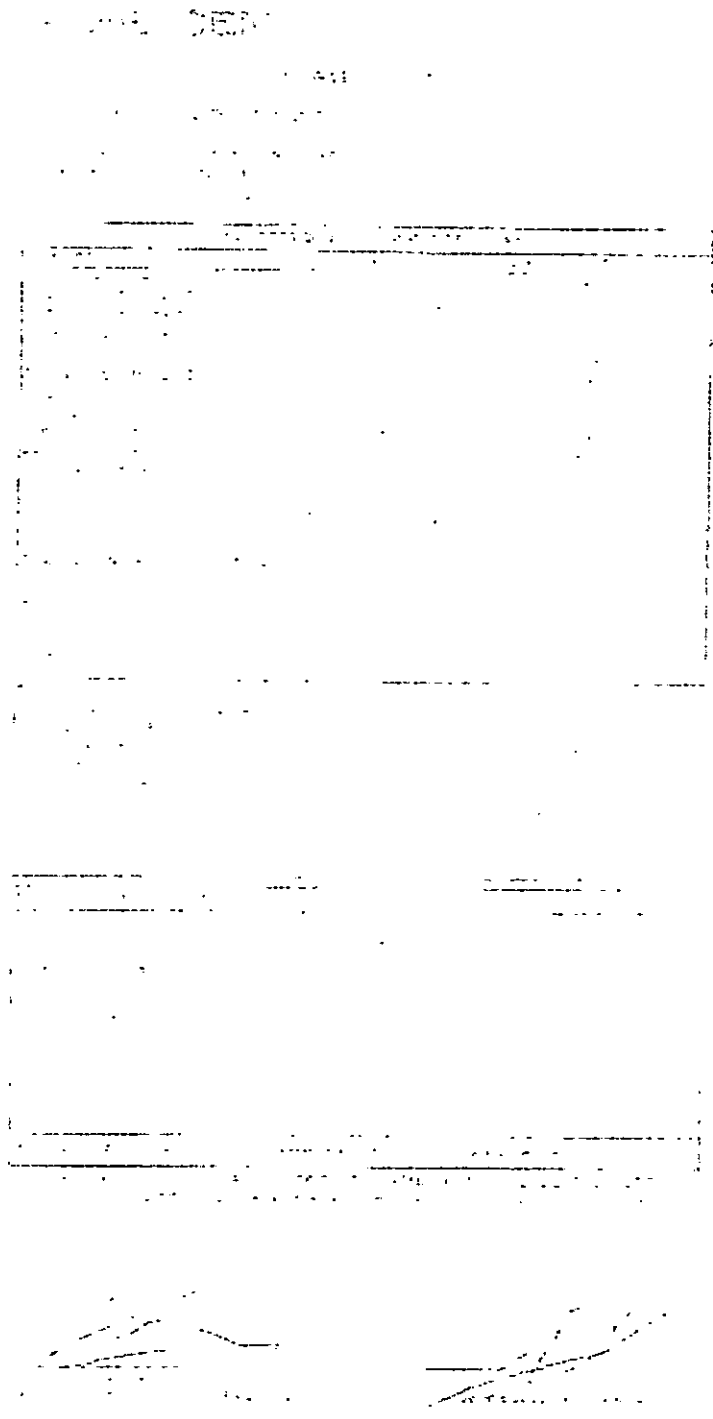

[Handwritten Signature]
LUDWIG CARRASCO BUSTAMANTE
Ing. Supervisor - CIP 79040
CESEL S.A.

CERTIFICADO
CONTROL DE CALIDAD

SUPLENTE DE LA OBRA CON TODOS LOS REQUISITOS ESPECIFICADOS

Ing. Luis P. ...
Coordinador de Calidad ...
de Productos y ...

CESEL Ingenieros
S.A.

MASTER
BUILDERS

LUDWIG CARRASCO BUSTAMANTE
Ing. Supervisor - CIP 79040
CESEL S.A.

CERTIFICADO
CONTROL DE CALIDAD

SE CERTIFICA QUE EL PRODUCTO CUMPLE CON TODOS LOS REQUISITOS ESTABLECIDOS

El presente certificado se emite en virtud de lo establecido en el contrato de supervisión de la obra, sus anexos y el presente informe mensual de supervisión.

SE CERTIFICA QUE EL PRODUCTO CUMPLE CON LOS REQUISITOS ESTABLECIDOS EN EL CONTRATO DE SUPERVISIÓN DE LA OBRA, SUS ANEXOS Y EL PRESENTE INFORME MENSUAL DE SUPERVISIÓN.

MASTER
BUILDERS



LUDWING CARRASCO BUSTAMANTE
Ing. Supervisor - CIP 79040
CESEL S.A.

SERVICIO DE SUPERVISIÓN DE LA OBRA:
"MEJORAMIENTO Y RECUPERACIÓN DE LOS SERVICIOS DEL DESEMBARCADERO PESQUERO ARTESANAL DE SUPE, DISTRITO DE SUPE PUERTO, PROVINCIA DE BARRANCA, REGIÓN LIMA" 00032

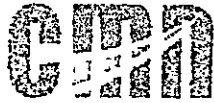
Presentó el certificado de calibración del manómetro para las pruebas hidráulicas, tal como se muestra a continuación.

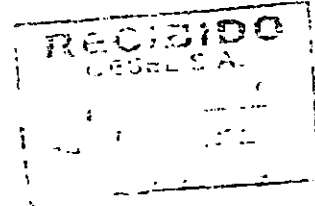

0521-2019-CMN-SUPE



Fecha: 05/01/2019

A: **CESEL S.A.**
Calle Comercio 100, Barrio San Juan, Distrito de Supe, Provincia de Barranca, Región Lima

At: **Ing. Ludwig Carrasco**
Supervisor

Objeto: **Certificado de Calibración de Manómetro**

Referencia: **MEJORAMIENTO Y RECUPERACIÓN DE LOS SERVICIOS DEL DESEMBARCADERO PESQUERO ARTESANAL DE SUPE, DISTRITO DE SUPE PUERTO, PROVINCIA DE BARRANCA, REGIÓN LIMA.**

Se adjunta el certificado de calibración del manómetro para las pruebas hidráulicas, tal como se muestra a continuación.

Si tiene alguna duda o comentario, favor comunicarse al teléfono 01-4224949.

Atentamente,

LUDWIG CARRASCO BUSTAMANTE
Ing. Supervisor - CIP 79040
CESEL S.A.

Calle Comercio 100, Barrio San Juan, Distrito de Supe, Provincia de Barranca, Región Lima. Teléfono: 01-4224949

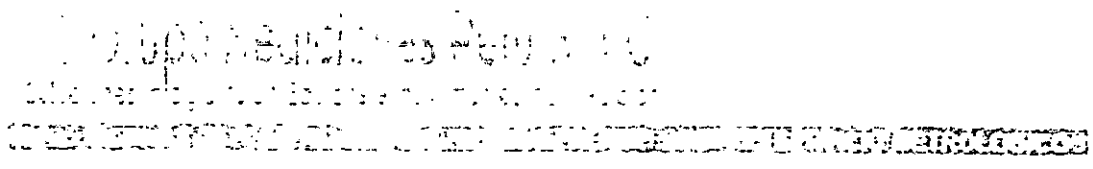

CERTIFICADO DE CALIBRACIÓN N° 897 -CFP-2018

Página 1 de 2

1. APLICACION	TELÉFONO	
2. APLICANTE	SANTILLAN INGENIEROS CIVILES S.A.C.	La presente certifica que el instrumento de medición que se le indica en el presente certificado, ha sido sometido a un proceso de calibración en el laboratorio de calibración de la empresa CESEL S.A. el día 15 de febrero del 2018, para la medición de la deformación en la medida de desplazamiento, el valor de la magnitud está dentro del margen de los valores determinados por la especificación nacional con una probabilidad de error menor al 0.1%.
3. INSTRUMENTO DE MEDICIÓN	MANÓMETRO DE DEFORMACIÓN ELÁSTICA	
4. MARCA	ENCO	
5. MODELO	N° 1104	
6. MARCA DEL FABRICADOR	Enco S.A. - Lima - Perú	
7. GRUPO DE CALIBRACIÓN	TC-01	
8. FECHA DE CALIBRACIÓN	15/02/2018	
9. LUGAR DE CALIBRACIÓN	Lima - Perú	

1. PROCEDIMIENTO DE CALIBRACIÓN:
 La calibración se realizó conforme con el Método de Calibración TC-01 "Instrumentos de medición de desplazamiento" de la Norma Técnica de Calibración N° 1104 del 2011, emitida por el Servicio Nacional de Metrología.

2. LUGAR DE CALIBRACIÓN:
 La calibración se realizó en el laboratorio de Santa Mercedes de la S.A.C.



LUDWIG CARRASCO BUSTAMANTE
 Ing. Supervisor - CIP 79040
 CESEL S.A.

[Faint handwritten text and stamps]

Lima, Perú, el día 10 de Enero del 2019

5. CONDICIONES AMBIENTALES

Temperatura	Humedad	Viento
18°C	75%	10 km/h

6. TRAFABILIDAD

Se verificó la accesibilidad de los camiones y tractores a los sitios de trabajo, los cuales se encuentran en buenas condiciones de uso y mantenimiento.

Fecha	Trayecto	Estado
10/01/2019	Del punto A al punto B	Normal

7. OBSERVACIONES

Se verificó el estado de los instrumentos de medición, los cuales se encuentran en buenas condiciones de uso y mantenimiento. Se verificó el estado de los equipos de protección personal, los cuales se encuentran en buenas condiciones de uso y mantenimiento.

RELAZAMIENTO DE INSTRUMENTOS DE MEDICIÓN

Instrumento	Valor	Valor	Valor	Valor	Valor
1. CALIBRADOR DE HIGIÉRESIS	1.00	1.00	1.00	1.00	1.00
2. CALIBRADOR DE HIGIÉRESIS	1.00	1.00	1.00	1.00	1.00
3. CALIBRADOR DE HIGIÉRESIS	1.00	1.00	1.00	1.00	1.00
4. CALIBRADOR DE HIGIÉRESIS	1.00	1.00	1.00	1.00	1.00
5. CALIBRADOR DE HIGIÉRESIS	1.00	1.00	1.00	1.00	1.00
6. CALIBRADOR DE HIGIÉRESIS	1.00	1.00	1.00	1.00	1.00
7. CALIBRADOR DE HIGIÉRESIS	1.00	1.00	1.00	1.00	1.00
8. CALIBRADOR DE HIGIÉRESIS	1.00	1.00	1.00	1.00	1.00
9. CALIBRADOR DE HIGIÉRESIS	1.00	1.00	1.00	1.00	1.00
10. CALIBRADOR DE HIGIÉRESIS	1.00	1.00	1.00	1.00	1.00

Máximo Error de Redondeo: 0.04 mm Máximo Error de Medición: 1.12 mm

El error máximo permitido para manómetros de 0 a 1000 mm de clase de exactitud 1,0 es de ± 4.80 mm.

Fin de Documento



LUDWING CARRASCO BUSTAMANTE
 Ing. Supervisor - CIP 79040
 CESELSA.

SERVICIO DE SUPERVISIÓN DE LA OBRA:
"MEJORAMIENTO Y RECUPERACIÓN DE LOS SERVICIOS DEL DESEMBARCADERO PESQUERO ARTESANAL DE SUPE, DISTRITO DE SUPE PUERTO, PROVINCIA DE BARRANCA, REGIÓN LIMA"

Presentó la hoja técnica de los cables para baja tensión, tal como se muestra a continuación.

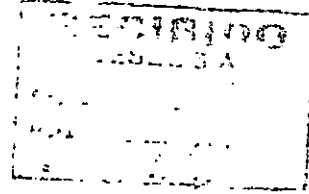

0819-2019-CEM-SUPE

Fecha: 01/01/2019

CESELSA
Calle Vicosayán N° 137 - Javier Prado, Breña Sur, Lima - Perú
Teléfono: 44224849

Ing. Ludwing Carrasco

MEJORAMIENTO Y RECUPERACIÓN DE LOS SERVICIOS DEL

DESEMBARCADERO PESQUERO ARTESANAL DE SUPE, DISTRITO DE SUPE PUERTO, PROVINCIA DE BARRANCA, REGIÓN LIMA

El presente informe mensual de supervisión de la obra se elabora de acuerdo a los datos suministrados por el contratista y el personal de campo.

Respecto a los trabajos de campo:

Atentamente

LUDWING CARRASCO BUSTAMANTE
Ing. Supervisor - CIP 78040
CESEL S.A.

Calle Vicosayán N° 137 - Javier Prado, Breña Sur, Distrito de San Luis, Lima - Perú - Tel: 44224849

1. OBJETIVO

Usos:

El presente informe tiene como finalidad informar a la Gerencia de la obra sobre el avance de los trabajos de supervisión de la obra de mejoramiento y recuperación de los servicios del desembarcadero pesquero artesanal de Supe, Distrito de Supe Puerto, Provincia de Barranca, Región Lima, durante el mes de enero del 2019.

El presente informe tiene como finalidad informar a la Gerencia de la obra sobre el avance de los trabajos de supervisión de la obra de mejoramiento y recuperación de los servicios del desembarcadero pesquero artesanal de Supe, Distrito de Supe Puerto, Provincia de Barranca, Región Lima, durante el mes de enero del 2019.

Contenido:

1. OBJETIVO

Usos:

Contenido:

Objetivo:

Contenido:

El presente informe tiene como finalidad informar a la Gerencia de la obra sobre el avance de los trabajos de supervisión de la obra de mejoramiento y recuperación de los servicios del desembarcadero pesquero artesanal de Supe, Distrito de Supe Puerto, Provincia de Barranca, Región Lima, durante el mes de enero del 2019.

El presente informe tiene como finalidad informar a la Gerencia de la obra sobre el avance de los trabajos de supervisión de la obra de mejoramiento y recuperación de los servicios del desembarcadero pesquero artesanal de Supe, Distrito de Supe Puerto, Provincia de Barranca, Región Lima, durante el mes de enero del 2019.

LUDWING CARRASCO BUSTAMANTE
Ing. Supervisor - CIP 79040
CESEL S. S.

4.1.5 ORGANIGRAMAS

A. Organigrama – CMN CONSTRUCTORES

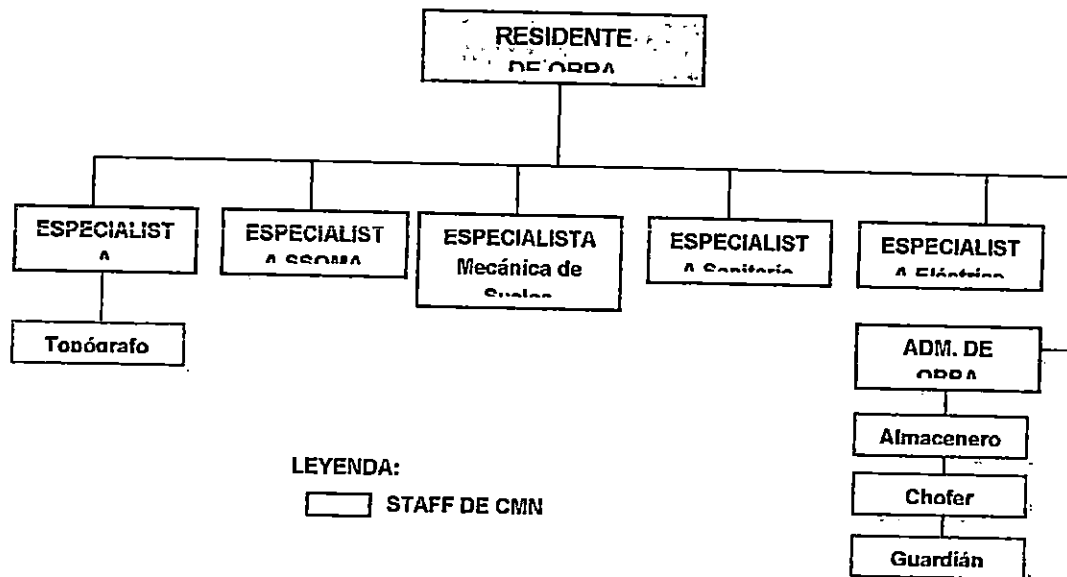

B. Organigrama – Supervisión CESEL

El organigrama de la Supervisión de Obra es el siguiente:

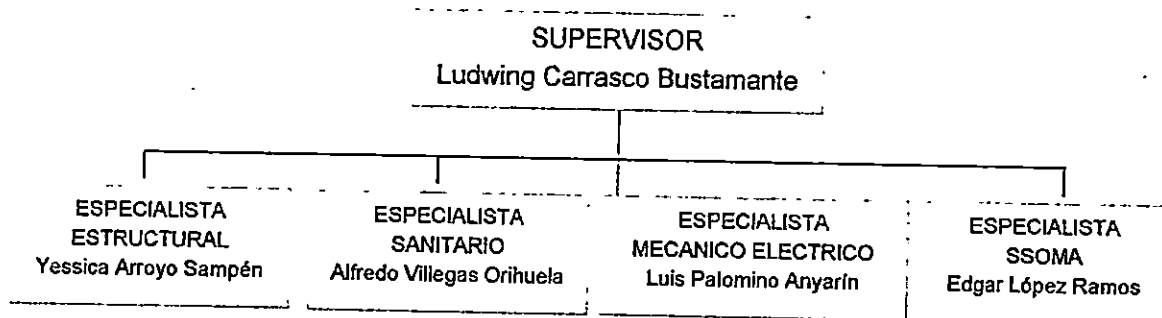

SUPERVISION

A continuación, se muestra el cuadro de personal con quien cuenta la Supervisión en el mes de enero del 2018 de acuerdo al Cronograma de Recursos.

Tabla 3

Item	Descripción	Presencia	No/Aplicar
1	Especialista de Estructuras	1	
2	Especialista de Instalaciones Sanitarias	1	
3	Especialista Mecánico electricista	1	
4	Especialista Mecánica de Suelos		1
5	Especialista SSOMA	1	
Total		4	1

La Supervisión cuenta con una Mini van – Hyundai H-1 cuatro filas y conductor.

4.1.6 CONTROL Y SUPERVISIÓN SSOMA

En el presente Informe, se describen las actividades desarrolladas por el Consorcio Marítimo del Norte y las medidas preventivas en la construcción del DPA - SUPE, durante el mes de enero del 2018.

Durante los trabajos realizados en el mes, el área de seguridad de la Supervisión, a través de la Prevención de Riesgos, ha tenido el compromiso de liderar y velar por el buen desarrollo de los trabajos con el objetivo de lograr **CERO ACCIDENTES**.

Para ello, el área de Seguridad de la Supervisión, ha realizado inspecciones y observaciones de Seguridad, detectando y corrigiendo las malas prácticas de trabajos en obra (actos sub estándar) de forma inmediata In Situ y a la vez dando la solución oportuna para darle la continuidad a los trabajos encomendados al personal obrero, propiciando ambientes seguros y saludables para los trabajadores.

Las inspecciones realizadas en campo es una técnica de Gestión para el control de la Seguridad y Salud en el Trabajo, que nos permite monitorear el cumplimiento de estándares de seguridad y de los controles operacionales.

4.1.7 SEGURIDAD Y SALUD OCUPACIONAL

4.1.8 PRINCIPALES TRABAJOS REALIZADOS

Los peligros inherentes a cada una de estas actividades estuvieron debidamente identificados en los ATS, los riesgos controlados y las medidas adoptadas suficientes y seguras para la prevención de accidentes.

- EXCAVACION CON MAQUINA
- COMPACTACION MANUAL
- HABILITACION Y COLOCADO DE ACERO
- ENCOFRADO Y DEENCOFRADO
- VACIADO DE CONCRETO
- HINCADO DE PILOTES
- ALBAÑILERIA / TARRAJEO
- ELIMINACION DE MATERIAL EXCEDENTE
- MONITOREO AMBIENTAL

4.1.9 MEDIDAS DE PREVENCIÓN Y PROTECCIÓN

- a. Póliza de Seguro Complementario de Trabajo de Riesgo-SCTR Salud y Pensión vigentes.
- b. La charla diaria de 15' se realiza antes de empezar cada jornada de trabajo, se tratan temas de coordinación de trabajos, de seguridad y difusión de procedimientos y medidas de control.
- c. Los Protocolos de Exámenes Médico Ocupacionales es para dar cumplimiento a la RM 312-2011 MINSA, el SSOMA de CMN ha llevado a los postulantes a su evaluación por clínicas ocupacionales para el puesto al que postulaban; habiendo sido contratados son los que están aptos físicamente.
- d. Difusión y entrega del Reglamento interno de Trabajo; Inducción Específica riesgo importante.

LIMA, PERÚ, 10 DE ENERO DE 2018
CESEL S.A.

- e. Re-inducción a la SSOMA, frente a actos sub-estándar y/o desviaciones de las buenas prácticas de trabajo seguro.
- f. Difusión de las políticas de SSOMA, Cero alcohol y drogas, y Política de Decir NO, cuando la actividad pone en riesgo inminente a la persona o equipo.
- g. Los trabajadores son informados previamente de: los peligros, riesgos, controles de trabajos a realizar, la manera segura de utilizar sus herramientas y comunicación oportuna a los Brigadistas para auxiliar en forma acertada a cualquier accidentado.
- h. El personal cuenta con Sistemas de Protección colectiva (SPC) y EPP de acuerdo al trabajo que realizan y a los riesgos inherentes de cada actividad. Cuentan además con ropa de trabajo con logo CMN, sistemas anti-caídas, arneses, líneas de vida, casco, barbiquejos, lentes, guantes, zapatos de seguridad, protección auditiva, respiratoria, ocular, traje tyvek, botas de jebe, etc.,
- i. Charla de Inducción a la SSOMA, para trabajadores nuevos, trabajador promovido, además Charla y recomendaciones de seguridad para visitas guiadas en obra.
- j. **Se imparte las siguientes indicaciones:**
 - (1) Introducción, bienvenida y presentación.
 - (2) Legislación nacional en seguridad.
 - (3) Difusión y explicación de la Política de Seguridad, Salud y Medio Ambiente.
 - (4) Organigrama del Proyecto.
 - (5) Obligación de los trabajadores.
 - (6) Plan de Seguridad de la Obra.
 - (7) Plan de Respuesta ante Emergencia.
 - (8) Procedimientos de Trabajo.
 - (9) Análisis de Seguridad de Trabajo (A.S.T.).
 - (10) Reunión de inicio de jornada.
 - (11) Equipos de Protección Personal y Colectiva.
 - (12) Orden y Limpieza en las zonas de trabajo.
 - (13) Identificación de Peligros y Evaluación de Riesgos.
 - (14) Acto y Condición sub estándar.
 - (15) Accidente, Incidente y Enfermedad Ocupacional.
 - (16) Causa de los accidentes e incidentes.
 - (17) Investigación y Reporte de Accidentes e Incidentes.
 - (18) Primeros Auxilios.

CESEL S.A.

4.1.10 FUERZA LABORAL EN ENERO: En el DPA SUPE trabajaron en promedio 46 trabajadores



Foto N° 56 Charlas de inducción al trabajador nuevo

4.2.1 CAPACITACIONES

4.2.2 CHARLAS DE INICIO DE JORNADA:

La asistencia a esta charla de inducción se encuentra debidamente registrada para su revisión.
Las charlas de seguridad diarias antes de empezar las labores empiezan a las 7:15 hasta las 7:30
am. Y este mes se expusieron las capacitaciones según el cuadro de capacitaciones.

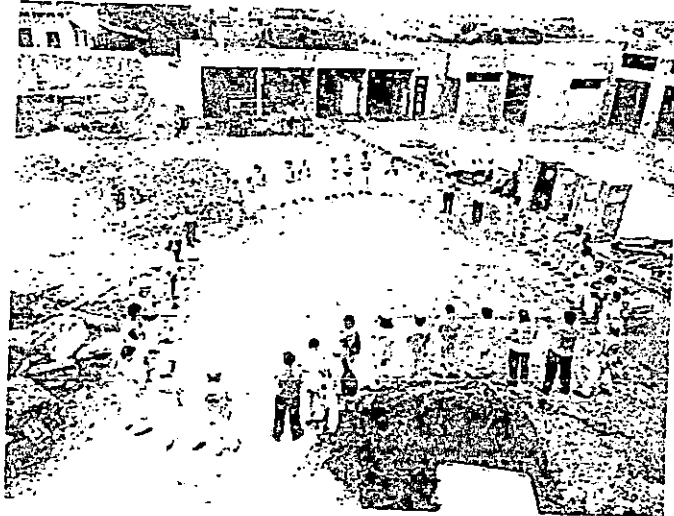

Foto N° 57 Charla de inicio de jornada

CESEL S.A.
040



Foto N° 58 Charla de inicio de jornada participación del Ing. Residente



Foto N° 59 dinámica en la charla de inicio de jornada

CAPACITACIÓN SEMANAL - CAPACITACION EN ATS y PTAR

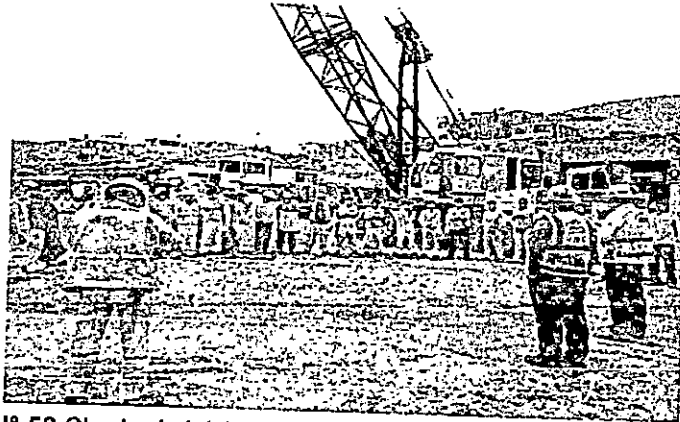
De acuerdo al programa de Seguridad, Salud Ocupacional y Medio Ambiente se desarrolló la capacitación en confección de ATS y PTAR el 23 de Diciembre a las 7:00 hrs, a cargo del Ing. Franklin Mejía Acosta, con CIP N° 45497.



Foto N° 60 Charlas de inducción al trabajador nuevo

Ing. Franklin Mejía Acosta
CIP N° 45497
CESEL S.A.



Foto N° 61 Visita de Obra del Ingeniero Luis Tello FONDEPES 22/01/2018

4.2.3 PERSONAL

CESEL "MEJORAMIENTO INTEGRAL DEL DESEMBARCADERO
 INGENIEROS PESQUERO ARTESANAL SUPE, DISTRITO DE SUPE, PROVINCIA
 DE BARRANCA, REGIÓN DE LIMA"

PERSONAL EN OBRA ENERO 2019

1.- EMPLEADOS

ITEM	APELLIDOS Y NOMBRES	CATEGORIA	DNI
1	MORALES VIANCO DANIEL JOAQUIN	RESIDENTE DE OBRA CMN	25595900
2	VERA CASTAÑEDA LUIS MIGUEL	INGENIERO OBRAS CIVILES	42517924
3	MEJIA ACOSTA FRANKLIN ALFONSO	INGENIERO SSCMA	92762157
4	MORALES CURI HAROLD ANDREY	ASISTENTE OBRAS CIVILES	70913009
5	ESCALANTE PEREZ CHRISTOPHER JOSE	ING PRODUCCION	48075491
6	GALINDO VEGA BRAYAN MICHAEL	ING DE CALIDAD	72422711
7	GUADALUPE SANCHEZ BUENAVENTURA	ADMINISTRADOR DE OBRA	09000045
8	ACUINO VILCA JULIO VIDAL	ALMACENERO	41756501
9	CRUZ BAZAN GILBERTO	CHOFER	42509324

2.- PERSONAL TECNICO ADMINISTRATIVO - APOYO

ITEM	APELLIDOS Y NOMBRES	CATEGORIA	DNI
1	SANTILLAN CUIROZ JULIO	ING SANITARIO	18845643
2	VELASQUEZ SALAZAR CARLO MANUEL D.	COORDINADOR	41190240
3	LERMO ZUÑIGA JOSE LUIS	COORDINADOR	41890575
4	TRUJILLO AVALOS HENRRY AURELIO	ALMACENERO	47626241
5	REYES TORREJON VICTOR RAUL	TOPOGRAFO	25763183
6	RIOJAS AGURTO JESUS	COORDINADOR	80283697

CESEL S.A.
 040

CESEL
INGENIEROS "MEJORAMIENTO INTEGRAL DEL DESEMBARCADERO
PESQUERO ARTESANAL SUPE, DISTRITO DE SUPE, PROVINCIA
DE BARRANCA, REGIÓN DE LIMA"

PERSONAL EN OBRA ENERO 2019

3.- OBREROS

ITEM	APELLIDOS Y NOMBRES	CATEGORIA	DNI
1	ABAD BULLON, NICOLAS GUIDO	OPERARIO	20889793
2	ACOSTA DE LA CRUZ, EFRAIN	OPERARIO	32904567
3	AGURTO SAAVEDRA, SINAHY	OPERARIO	42797670
4	ALVAREZ GILVONIO, FELIX RAUL	OPERARIO	80833355
5	ALVAREZ GILVONIO, JAVIER	OPERARIO	42377270
6	AMAYA VILLENA HENRY RAMON	OPERARIO	33264710
7	AVILA MEZA, CLEINER	OFICIAL	47794977
8	BACA ORELLANA, JUAN BERNANDINO	OPERARIO	19942797
9	BERECHE GONZALES, NILL	OPERARIO	49895058
10	BERNABE COSTILLA, CORNELIO VILCA	OFICIAL	43354422
11	CABANILLA LLANOS, VICTOR	OPERARIO	15863293
12	CABELLO BRAVO, SAMUEL CIRO	OPERARIO	32730189
13	CALERO CARBAJAL, GODOALDO HECTOR	OPERARIO	15702853
14	GALLAPOMA ESTRADA, OSORIO MILLIAN	OFICIAL	45815423
15	CELESTINO DURAN, FRANK DAVID	PEON	77025343
16	CELIS ROJAS, EDWIN	MECANICO	25809233
17	CHURA CUTIPA, SIPRIANO VICTOR	OFICIAL	00461322
18	CISNERO BALLONA, MAXIMO ALVARO	OPERARIO	25799043
19	CISNEROS HERRERA, LIONEL HERNAN	OPERARIO	43342826
20	DE LA CRUZ SOTO, FRANCKLIN MAX	OPERARIO	70083602
21	DELGADO CUEVA, CRISTIAN	PEON	80283814
22	FASABI SHUPINGAHUA, PAUL	PEON	75834892
23	GARAY AYALA, EVER	PEON	77472044
24	GARCIA CASIMIRO, GUIDO	OPERARIO	06857676
25	GASPAR MEZA, AURELIO	OPERARIO	19942564
26	GASPAR MEZA, JUAN PABLO	OPERARIO	19940529
27	GASPAR SALOME, JOSE LUIS	OPERARIO	75508816
28	GENEBROZO FLORES, FIDEL ANGEL	OPERARIO	40008826
29	GENEBROZO FLORES, PAULINO CLAUDIO	OFICIAL	15623205
30	GONZALES CARUAJULCA, LUIS CARLOS	ELECTRICISTA	43978979
31	GONZALES MACHACA, JUVENIL	OPERARIO	48288638
32	GONZALES REYES, YONFER	OPERARIO	48084141
33	GUTIERREZ MONTES, ALEJANDRO	OPERARIO	44777981
34	GUTIERREZ MONTES, ERNESTO	OPERARIO	47758628
35	HUAMAN POMA, HERMINIO	OPERARIO	20032409

CESEL S.A.

CESEL "MEJORAMIENTO INTEGRAL DEL DESEMBARCADERO
 INGENIEROS PESQUERO ARTESANAL SUPE, DISTRITO DE SUPE, PROVINCIA
 DE BARRANCA, REGIÓN DE LIMA"

PERSONAL EN OBRA ENERO 2019

36	HUAMAN SOTOMAYOR, GREGORIO	OPERARIO	40016313
37	LINO CLAUDIO, JUAN ELISEO	PEON	47842722
38	MANOSALVA URIARTE, JENER IVAN	OPERARIO	40983427
39	MENDEZ CHIMBORAZO, JOSE GERMAN	PEON	001888624
40	MENDOZA CERCUERA, ORLANDO	OPERARIO	40018323
41	MEZA JARA, JOSE	PEON	80271328
42	MCGOLLON ALBURQUEQUE, CARLOS HECT	OPERARIO	3874802
43	MONTES GUILLEN, ALBERTO	OPERARIO	19832553
44	MONTESINOS AVILA, CAMILO	PEON	42324961
45	NOLBERTO TITO, JOSE LUIS	OPERARIO	41778761
46	OBREGON TREJO, CRISTIAN RONALD	PEON	72535185
47	OLIVOS MACO, CHARLES	OPERARIO	41404850
48	OLORTEGUI MAGUÑA RALL JUNIOR	PEON	43828821
49	ORTECHO CLAYO, CRISTHIAN BORIS	OPERARIO	48407431
50	OSTOS MUÑOZ, TERCENIO HECTOR	PEON	15859544
51	PERALES ZEVALLOS, NOE	OPERARIO	45505979
52	PEREZ VASQUEZ, DANIEL	OPERARIO	42136609
53	PRESENTACION TINEO, NICOLAS	OFICIAL	45588393
54	FRINDIFE SUAREZ, HERNAN RAYMUNDO	PEON	80343047
55	RAFFO GONZALEZ JOSE LUIS	PEON	47127204
56	RAMIREZ CAMPOS, NELSON MICHAEL	PEON	45528473
57	RIVERA SANCHEZ CARLOS ARCADIO	OPERARIO	46538463
58	RIVERA SOTOMAYOR, LUCIANO	MAESTRO	10064683
59	RODRIGUEZ CHUMBE, ANGEL ARTURO	OPERARIO	41942549
60	SAAVEDRA CORTEZ, RHOLY JHONSTON	OPERARIO	42139151
61	SALAS AMACIFUEN, REITER	OPERARIO	40915271
62	SANCHEZ LOPEZ, LUIS MIGUEL	PEON	44855504
63	SINCHE LAZO, MICHAEL	OPERARIO	71390533
64	SOTO JARA, ELVIS KLEINER	PEON	15447991
65	SOTO JARA, JORGE LUIS	PEON	45528371
66	TUCTO GONZALEZ, JULER ANATOLIO	OPERARIO	42126343
67	UGARTE VASQUEZ, MANUEL	PEON	47345541
68	VALVERDE OSORIO, OBSTAQUIO AGAPE	OPERARIO	32763872
69	YUPANQUI AQUINO, WILSON	OPERARIO	10631489

CESEL S.A.

4.2.4 CUADROS Y CUADROS ESTADÍSTICOS

a. PERSONAL

HORAS TRABAJADAS DEL MES Y ACUMULADAS

CESEL "MEJORAMIENTO INTEGRAL DEL DESEMBARCADERO PESQUERO ARTESANAL SUPE, DISTRITO DE SUPE, PROVINCIA DE BARRANCA, INGENIEROS REGIÓN DE LIMA"					
RESUMEN DEL NÚMERO DE HORAS HOMBRES TRABAJADAS Y NÚMERO DE TRABAJADORES					
Categoría	ene-19			TOTAL HHT STAFF Y OBREROS A ENE	Horas Trabajadas Acumulado hasta enero 2019
	Nº De Trab.	Horas Trabajadas	Horas Extras		
Empleados	15	2.791		2.790,50	2.791
Obreros	69	9.621		9.621,00	9.621
Total Nº de Trab.	84	12.412	Total H.H.T.	12.411,50	12.412
Acumulado a ENERO 2019				12.412	Horas hombres trabajadas (HHT)

CUADRO ESTADÍSTICO

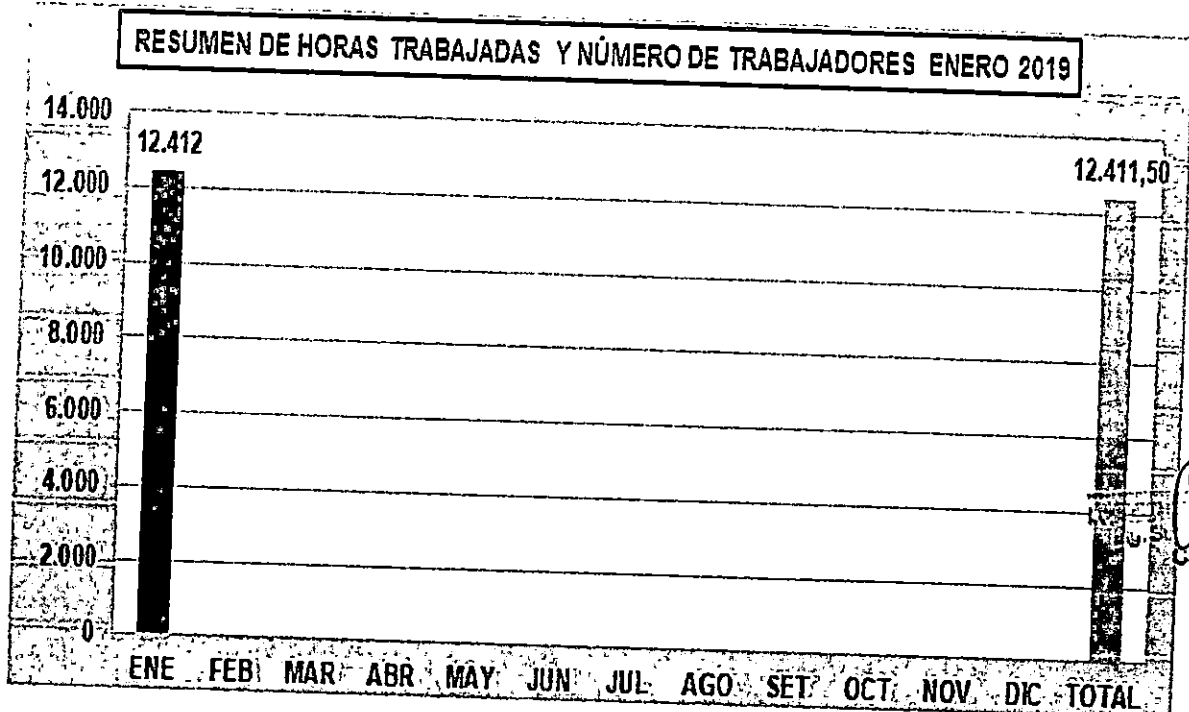

000201

SERVICIO DE SUPERVISIÓN DE LA OBRA:
"MEJORAMIENTO Y RECUPERACIÓN DE LOS SERVICIOS DEL DESEMBARCADERO PESQUERO ARTESANAL DE SUPE, DISTRITO DE SUPE PUERTO, PROVINCIA DE BARRANCA, REGIÓN LIMA"

b. CAPACITACIÓN DE SSOMA.

Cuadro resumen de la capacitación mensual

CESEL INGENIEROS		"MEJORAMIENTO INTEGRAL DEL DESEMBARCADERO PESQUERO ARTESANAL SUPE, DISTRITO DE SUPE, PROVINCIA DE BARRANCA, REGIÓN DE LIMA"						
CHARLAS DIARIAS DE SEGURIDAD DE INGRESO, ESPECÍFICAS Y MEDIO AMBIENTE ENERO 2019								
Día	Fecha	Expositor	Empresa	Nº Asist.	Asistencia Semanal	Minutos Capacit.	Minutos Cap. Total	H-H-C Tot Sem
Martes	7-ene.-19	Ing Franklin Mejía Acosta	CMN	2	2	120	240	4,00
Viernes	18-ene.-19	Ing Franklin Mejía Acosta	CMN	5	22	120	600	44,00
Sábado	19-ene.-19	Ing Franklin Mejía Acosta	CMN	17		120	2040	
Miércoles	23-ene.-19	Ing Franklin Mejía Acosta	CMN	9	9	120	1080	18,00
- TOTAL				33	33	480	3.960	66,00
CHARLAS DIARIAS DE SEGURIDAD								
Día	Fecha	Tema	Expositor	Nº Asist.	Asistencia Semanal	Duración Minutos	H-H Capac.	H-H-C Total Semana
Martes				0	33,25		0,00	33,25
Miércoles	2-ene.-19	Uso de bloqueador solar	Ing Franklin Mejía A.	31		15	7,75	
Jueves	3-ene.-19	Dormir bien es importante para tu salud	Ing Franklin Mejía A.	31		15	8,50	
Viernes	4-ene.-19	Uso seguro del martillo	Ing Franklin Mejía A.	31		15	8,50	
Sábado	5-ene.-19	La seguridad general es responsabilidad de todos	Ing Franklin Mejía A.	31		15	8,50	
Domingo	6-ene.-19			0		0,00		
Lunes	7-ene.-19	La conservación del agua	Ing Franklin Mejía A.	32	44,50	15	8,00	66,75
Martes	8-ene.-19	Diez factores humanos que causan accidentes	Ing Franklin Mejía A.	43		15	10,75	
Miércoles	9-ene.-19	Por que tenemos un programa de seguridad	Ing Franklin Mejía A.	42		15	10,50	
Jueves	10-ene.-19	Los accidentes y los casi-accidentes son advertencias	Ing Franklin Mejía A.	45		15	11,25	
Viernes	11-ene.-19	Los accidentes no son casuales	Ing Franklin Mejía A.	51		15	13,50	
Sábado	12-ene.-19	Objetos que caen		0		0,00		
Domingo	13-ene.-19			0		0,00		
Lunes	14-ene.-19	Carritos manuales y de motor	Ing Franklin Mejía A.	39	52,67	15	12,25	79,30
Martes	15-ene.-19	Aerosoles	Ing Franklin Mejía A.	55		15	13,75	
Miércoles	16-ene.-19	Cuidémonos del sol	Ing Franklin Mejía A.	52		15	13,00	
Jueves	17-ene.-19	Uso seguro del arco de sierra	Ing Franklin Mejía A.	54		15	13,50	
Viernes	18-ene.-19	Uso seguro de la pala	Ing Franklin Mejía A.	54		15	13,50	
Sábado	19-ene.-19	Manipulación manual de carga	Ing Franklin Mejía A.	52	15	13,00		
Domingo	20-ene.-19			0		0,00		
Lunes	21-ene.-19	Estrés laboral	Ing Franklin Mejía A.	47	69,33	15	11,75	104,00
Martes	22-ene.-19	Prevención de trastornos musculó esqueléticos	Ing Franklin Mejía A.	72		15	18,00	
Miércoles	23-ene.-19	Uso seguro del esmeril angular	Ing Franklin Mejía A.	68		15	17,00	
Jueves	24-ene.-19	Uso seguro del taladro eléctrico	Ing Franklin Mejía A.	73		15	18,25	
Viernes	25-ene.-19	Uso seguro del martillo	Ing Franklin Mejía A.	76		15	19,50	
Sábado	26-ene.-19	Recomendación para el uso de pinturas y pegamentos	Ing Franklin Mejía A.	76	15	19,50		
Domingo	27-ene.-19			0		0,00		
Lunes	28-ene.-19	Quemaduras de sol	Ing Franklin Mejía A.	79	79,00	15	19,75	79,00
Martes	29-ene.-19	Etiquetas de seguridad de los productos químicos	Ing Franklin Mejía A.	79		15	19,75	
Miércoles	30-ene.-19	Seguridad al pintar	Ing Franklin Mejía A.	79		15	19,75	
Jueves	31-ene.-19	Reporte de accidentes	Ing Franklin Mejía A.	79		15	19,75	
Promedio				56	61	30	302,75	362,00
CAPACITACION SEMANAL								
FECHA	EMPRESA	TEMA	EXPOSITOR	Asist. Diaria	Asist. Semanal	Tiempo Capacit.	Capacita Semanal	H-H-C Tot Sem
24-ene.-19	CMN	Capacitación en protección personal en obras civiles	Ing Franklin Mejía A.	64	64	120,00	7680,00	128,00
25-ene.-19	CMN	Manejo y control de emisiones gaseosas	Ing Franklin Mejía A.	64	64	120,00	7680,00	128,00
							15360,00	256,00
Cuadro Resumen de Capacitaciones del mes de ENERO 2019								
Semana	Asistencia, Todo el personal Hombre nuevo, Charlas 30', Capacitación, Talleres, etc.	Charla 15'	Charla Semanal 20' hrs	Charla Especifica	Capacitación Sectorial y Domingo	Ingreso a Obras (50 horas)	H-H-C TOTAL	
02/01/2019	03/01/2019	33,25	0,00			0,00	33,25	
07/01/2019	12/01/2019	66,75	0,00			4,00	70,75	
14/01/2019	19/01/2019	79,60	0,00			44,00	123,60	
21/01/2019	28/01/2019	104,00	256,00			18,00	378,00	
28/01/2019	31/01/2019	79,00	0,00			0,00	79,00	
Total Mes		362,00	256,00	0	0	66	684,00	
							IC	12,28

4.2.5 ACCIDENTE LABORAL:

Durante los trabajos la Supervisión CESEL-SSOMA, a través de la Prevención de Riesgos, ha tenido el compromiso de liderar y contribuir por el buen desarrollo de los trabajos con el objetivo de lograr **CERO ACCIDENTES**.

a. CUADRO ESTADÍSTICO Y NUMÉRICO DEL REPORTE DE ACCIDENTES

CESEL OBRA "MEJORAMIENTO Y RECUPERACIÓN DE LOS SERVICIOS DEL DESEMBARCADERO PESQUERO ARTESANAL DE SUPE, REGIÓN LIMA"
INGENIEROS RESUMEN DE GESTIÓN ENERO 2019.

INCIDENTES SEGÚN EL ORIGEN	
Accidentes Incapacitantes	0
Accidentes Triviales	0
Incidentes sin daño	0
Acción Insegura	8
Condiciones Insegura	0
TOTAL	8

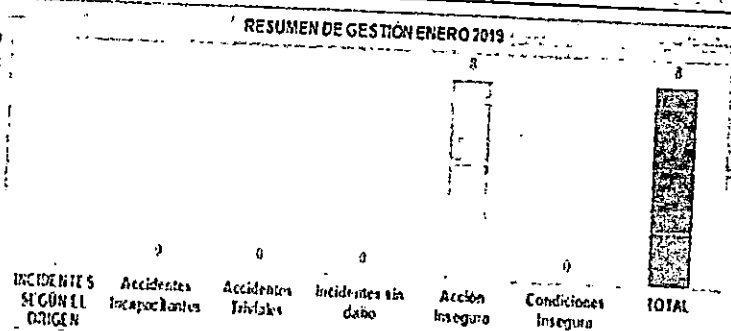

CLASIFICACIÓN DE RIESGO	CANTIDAD	INCIDENCIA
Insidente sin daño	0	0%
Acción Insegura	8	100%

LEVANTAMIENTO OBS	CANTIDAD	TOTAL
Insidentes sin daño	8	100,00%
Acción Insegura	8	100,00%

4.2.6 CUADRO GENERAL REGISTRO DE ESTADÍSTICAS DE SEGURIDAD Y SALUD EN EL TRABAJO

CUADRO NUMÉRICO DE GESTIÓN DE SEGURIDAD

CESEL OBRA "MEJORAMIENTO Y RECUPERACIÓN DE LOS SERVICIOS DEL DESEMBARCADERO PESQUERO ARTESANAL DE SUPE, REGIÓN LIMA"
INGENIEROS

REGISTRO MENSUAL-SSOMA ENERO 2019

ITEM	DESCRIPCIÓN	CANTIDAD
1	Inducción Hombre Nuevo	33
2	Seguro Contra Riesgo de Trabajo	84
3	Exámenes Medicos Ocupacionales	84
4	Análisis Seguro de Trabajo	130
5	Permiso de Trabajo de Alto Riesgo	84
6	Incidentes	8

[Signature]
CESEL S.A.

CUADRO ESTADÍSTICO DE GESTIÓN DE SEGURIDAD

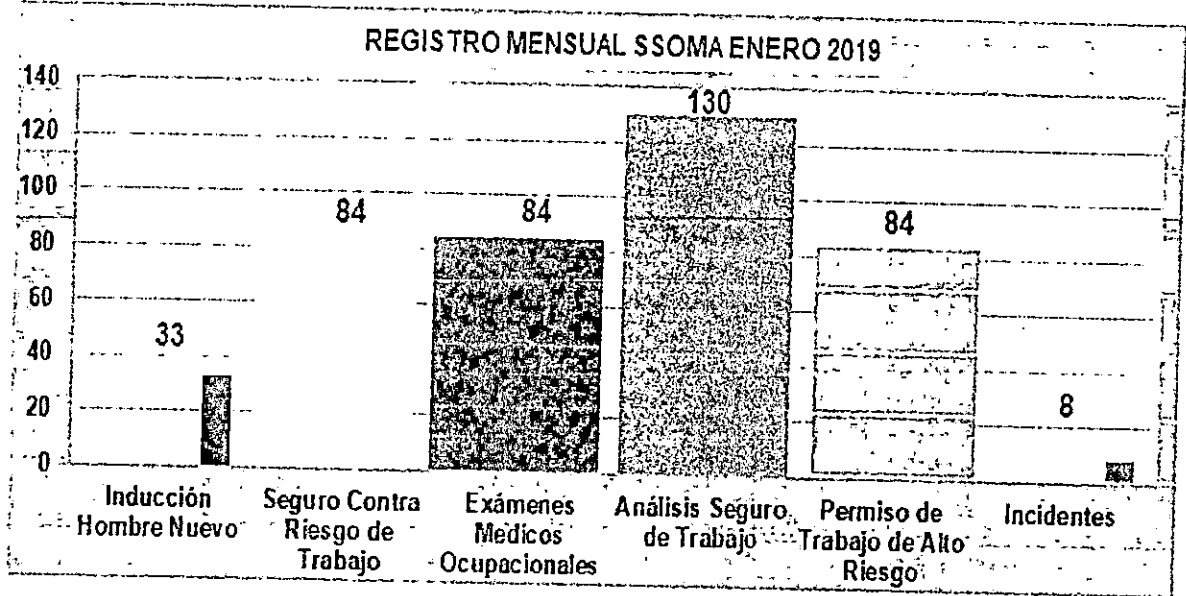

CUADRO ESTADÍSTICO Y NÚMERO DEL REPORTE DE INCIDENTES

CESEL INGENIEROS MEJORAMIENTO Y RECUPERACIÓN DE LOS SERVICIOS DEL DESEMBARCADERO PESQUERO ARTESANAL DE SUPE, REGIÓN LIMA

REPORTE DE INCIDENTES - ENERO 2019

TIPO DE OCURRENCIA	CANTIDAD
1. OPN DE MAQUINARIAS	0
2. GASEAMIENTO	0
3. DESPRENDIMIENTO PIEDRA	0
4. ENERGÍA ELÉCTRICA	0
5. MANIPULACIÓN DE MAT	0
6. TRÁNSITO	0
7. ABASTECIMIENTO	0
8. NO USO DE EPP	2
9. ORDEN Y LIMPIEZA	3
10. EXPLOSIVOS	0
11. HERRAMIENTAS	0
12. FALTA DE GUARDAS	0
13. INCUMPLIMIENTO PROCED	0
14. OPN DE CARGA Y DESCARGA	0
15. INTOXICACION	0
16. CAIDA DE PERSONAS	0
17. IMPACTO AMBIENTAL	3
TOTAL DE INCIDENTES	8

CLASIFICACIÓN DE RIESGO	CANTIDAD	INCIDENCIA
Acto Inseguro	2	25,00%
Condición Inseguro	3	37,50%
Medio Ambiente	3	100,00%

LEVANTAMIENTO INCIDENTES	CANTIDAD	INCIDENCIA
Levantado	8	100,00%
Proceso de ejecución	0	
Pendiente	0	

[Handwritten Signature]
 INGENIERO EN SEGURIDAD INDUSTRIAL
 REG. SUP. N° 174302-PU-DPA-S-IM-17
 CESEL S.A.

SERVICIO DE SUPERVISIÓN DE LA OBRA:
"MEJORAMIENTO Y RECUPERACIÓN DE LOS SERVICIOS DEL DESEMBARCADERO PESQUERO ARTESANAL DE SUPE, DISTRITO DE SUPE PUERTO, PROVINCIA DE BARRANCA, REGIÓN LIMA"

b. MÁQUINAS

TOTAL DE HORAS DE EMPLEO DE LAS MÁQUINAS



"MEJORAMIENTO INTEGRAL DEL DESEMBARCADERO PESQUERO ARTESANAL SUPE, DISTRITO DE SUPE, PROVINCIA DE BARRANCA, REGIÓN DE LIMA"

HORAS MÁQUINAS EN OBRA ENERO 2019

ENERO	HRS
GRUA LORAIN	6,5
RETROEXCAVA	76
RODILLO COMPACTA	0
MINICARGADOR	23,82
TOTAL HRS MAQUINA	106

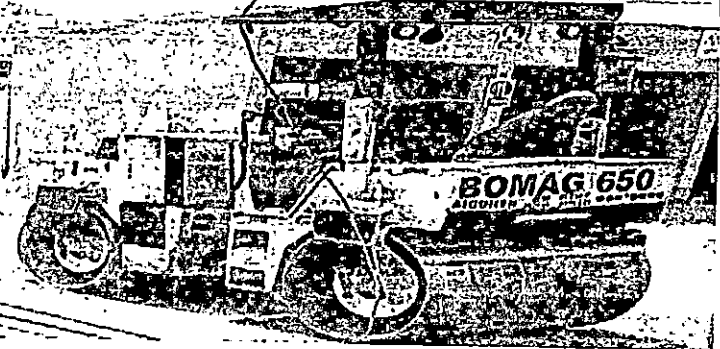

CUADRO ESTADÍSTICO HORAS DE MÁQUINA

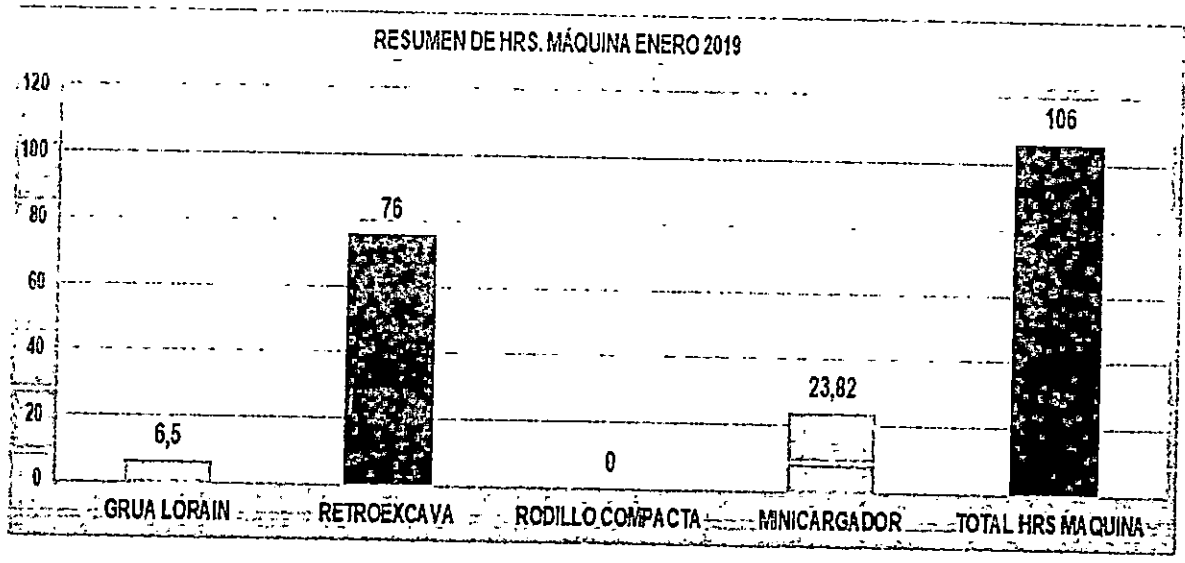

CUADRO DIARIO Y SEMANAL DE EMPLEO DE MÁQUINAS

[Handwritten Signature]
 LIMA, PERÚ, 15 DE ENERO DE 2019
 REG. Nº 174302-PU-DPA-S-IM-17
 CESEL S.A.

CESEL
INGENIEROS

"MEJORAMIENTO INTEGRAL DEL DESEMBARCADERO PESQUERO ARTESANAL SUPE, DISTRITO DE SUPE, PROVINCIA DE BARRANCA, REGIÓN DE LIMA"

HORAS MAQUINAS EN OBRA ENERO 2019

	HRS	MARTES	MIÉRCOLES	JUEVES	VIERNES	SABADO
FECHA	01-ene-19	02-ene-19	03-ene-19	04-ene-19	05-ene-19	
GRUA LORAIN	3	0	0	0	3	0
RETROEXCAVADORA	0	0	0	0	0	0
RODILLO COMPACTADOR	0	0	0	0	0	0
MINICARGADOR	0	0	0,58	2,02	1,23	0,18
TOTAL HRS MAQUINA	3,00					

	HRS	LUNES	MARTES	MIÉRCOLES	JUEVES	VIERNES	SABADO
FECHA	07-ene-19	08-ene-19	09-ene-19	10-ene-19	11-ene-19	12-ene-19	
GRUA LORAIN	3,5	0	0	3,5	0	0	0
RETROEXCAVADORA	18	3	1,5	3	2	5,5	3
RODILLO COMPACTADOR	12	0	0	0	0	0	0
MINICARGADOR	0	0	2,11	0,53	0,4	1,17	3,18
TOTAL HRS MAQUINA	33,50						

	HRS	LUNES	MARTES	MIÉRCOLES	JUEVES	VIERNES	SABADO
FECHA	14-ene-19	15-ene-19	16-ene-19	17-ene-19	18-ene-19	19-ene-19	
GRUA LORAIN	0	0	0	0	0	0	0
RETROEXCAVADORA	21	3,5	2,5	0	3	8	4
RODILLO COMPACTADOR	0	0	0	0	0	0	0
MINICARGADOR	24	2,9	1,13	5,59	0,27	1,42	0
TOTAL HRS MAQUINA	45,00						

	HRS	LUNES	MARTES	MIÉRCOLES	JUEVES	VIERNES	SABADO
FECHA	21-ene-19	22-ene-19	23-ene-19	24-ene-19	25-ene-19	26-ene-19	
GRUA LORAIN	0	0	0	0	0	0	0
RETROEXCAVADORA	24	3	8	4	3	5	2
RODILLO COMPACTADOR	12	0	0	0	0	0	0
MINICARGADOR	1,11	0	1,01	0,1	0	0	0
TOTAL HRS MAQUINA	37,11						

	HRS	LUNES	MARTES	MIÉRCOLES	JUEVES	VIERNES	SABADO
FECHA	28-ene-19	29-ene-19	30-ene-19	31-ene-19			
GRUA LORAIN	0	0	0	0	0		
RETROEXCAVADORA	20	3	4	3	2		
RODILLO COMPACTADOR	0	0	0	0	0		
MINICARGADOR	0	0	0	0	0		
TOTAL HRS MAQUINA	20,00						

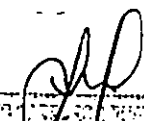
 CESEL S.A.

4.2.7 INSPECCIONES Y OBSERVACIONES DE SEGURIDAD

- a. Se continúa observando que la señalización de obra externo no es suficiente para evitar el ingreso de personal ajeno a la Obra lo que podría ocasionar que éste pueda sufrir accidentes.
- b. Se reitera que se debe tener más control con los volquetes que traen material del exterior, estos deben venir con una malla de seguridad o toldo sobre la carga, a fin de evitar caída de materiales en la calle y puedan ocasionar accidentes y perjudicar a las actividades en Obra.
- c. Por tercera vez consecutiva se ha observado que no se cuenta con vasos descartables en los puntos de agua para refrescar al personal de la Obra.
- d. Continúa la falta de lava ojos para utilizarlo en caso de emergencia.
- e. Se ha mejorado la señalética para protección del Medio ambiente sin embargo hace falta unos cuantos letreros para conocimiento del personal de la comunidad.
- f. Se continúa observando que el personal de trabajadores no tiene la política de retirar los clavos de las maderas que fueron empleadas para el encofrado.
- g. Se observó que los vehículos que traen materiales lo hacen sin la malla de protección sobre la carga.
- h. Se ha hecho la indicación de que no existe colaboración por parte de los trabajadores en el cuidado de sus prendas y equipos de protección personal, no cuidan la ropa de trabajo y no comunican cuando ésta se encuentra deteriorada

4.2.8 MEDIO AMBIENTE

4.2.9 IMPACTO AMBIENTAL

- a. Contaminación del aire por gases CO2 por combustión de los motores de vehículos y maquinaria.
- b. Contaminación sonora, por ruidos causados por la excavadora.
- c. Contaminación del aire por polvos de la excavación y carguío de desmonte al volquete, etc.

4.2.10 MITIGACIÓN

- a. Mantenimiento preventivo y predictivo de la maquinaria, para minimizar la emisión de gases.
- b. Los equipos y unidades vehiculares tienen mantenimiento oportuno y adecuado y usan silenciadores adecuados.
- c. Humedecer el material a eliminar para evitar el polvo.

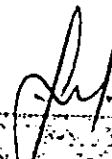
CESEL S.A.
0040



Foto N° 62 Humedecimiento para evitar el polvo



13 01 2019

Foto N° 63 Bateria de residuos

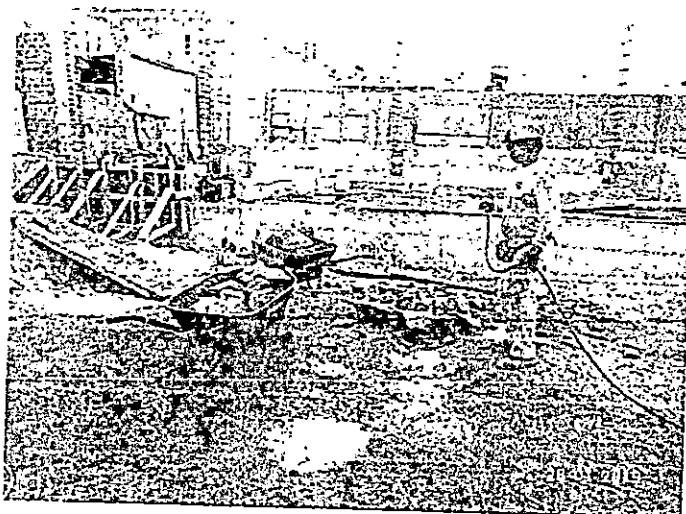
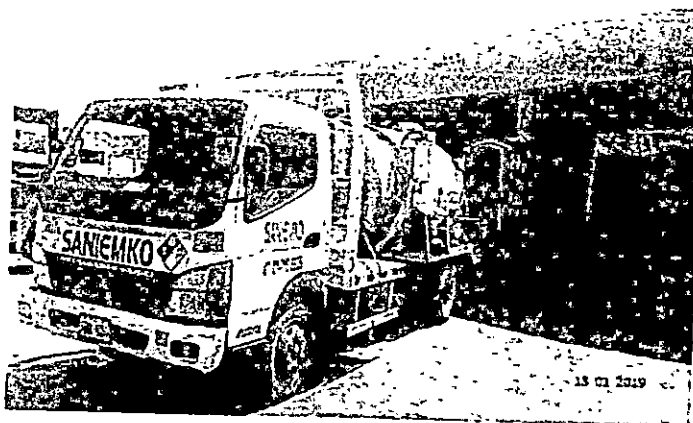

13 01 2019

Foto N 64 Baños químicos

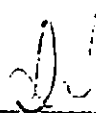
LUCIANO GARCÉS TRINIDAD
ING. GARCÉS TRINIDAD
CESEL S.A.

00030

4.3.1 CONTROL DEL MEDIO AMBIENTE

La responsabilidad Medio Ambiental en las actividades de construcción del DPA. SUPE, radica en evitar los Impactos Negativos al Medio ambiente (aire, suelo y mar), basados en la prevención ambiental.

Como consecuencia de los procesos constructivos, la generación, manipulación y disposición final de residuos conllevan a la contaminación del medio ambiente (aire, ruido, vibraciones, gases, humos y/o volatilidad o emanaciones de productos químicos, etc.), y que perjudican la salud de los trabajadores.

4.3.2 CONCLUSIONES DE LA GESTIÓN MENSUAL SSOMA

CESEL INGENIEROS	OBRA : MEJORAMIENTO Y RECUPERACIÓN DE LOS SERVICIOS DEL DESEMBARCADERO PESQUERO ARTESANAL DE SUPE, REGIÓN LIMA	CESEL SA		
	GESTIÓN MENSUAL SSOMA - MES DE ENERO DEL 2019	Versión: 02 Fecha: Febrero 2014 Página: 1 de 1		
CAPACITACION				
Se cursó con el desarrollo de las capacitaciones programadas para el mes de enero del presente año				
INSPECCIONES				
Se realizaron inspecciones de Seguridad y Salud en el Trabajo, inspecciones de Seguridad Ambiental, asimismo se realizaron inspecciones de equipos y herramientas, para verificar el estado de conservación y operatividad de los mismos, colocando la cinta del mes como evidencia				
NOTIFICACIONES DE RIESGOS				
En el mes no se realizaron Notificaciones				
NO CONFORMIDADES				
En cuanto a seguridad y Medio Ambiente NINGUNO				
ACCIDENTES				
En el presente mes ocurrió (00) accidente con 00 días perdidos.				
SALUD Y BIENESTAR				
TRABAJADORES	INODORO	LAVATORIO	DUCHAS	URINARIOS
	Actual - Falta	Actual - Falta	Actual - Falta	Actual - Falta
84	1 - 2	8 - 3	2 - 4	0 - 3
OBSERVACIONES				
1 - Según la Norma G-850 Seguridad en la construcción señala la obligación del empleador en la implementación de los servicios y bienestar para todo personal de obra de acuerdo a la cantidad de trabajadores				
2 - El Ing. Daniel Morales Residente de Obra asiste a las charlas diarias, el personal profesional y técnico (STAFF) de obra participan regularmente en las charlas diarias.				
FISCALIZACIÓN DEL PUERTO SUPE				
1 - El 22 de enero se recibió la visita del Ing. Luis Tello de FONDEPES, junto a las autoridades del Puerto Supe a las instalaciones de la Obra DPA SUPE con la finalidad de verificar el avance de la Obra				
2 - Las duchas portátiles se encuentran inoperativas, solo existe un Servicio higiénico portátil tal como se hace notar en Salud y Bienestar				
3 - Hasta la actualidad no se están colocando vasos descartables en los puntos de bebederos de agua, estos se encuentran con medias botellas de plástico				
OBJETIVOS Y METAS				
Los objetivos y Metas de la Supervisión en el sistema de Seguridad y Salud Ocupacional para el MEJORAMIENTO Y RECUPERACION DE LOS SERVICIOS DEL DESEMBARCADERO PESQUERO ARTESANAL DE SUPE, PROVINCIA DE BARRANCA, REGIÓN LIMA del EPA SUPE es verificar que C.M.I cumple con lo siguiente:				
Parametro	Explicación	Meta Obra	Cumplimiento 2019	
Reducir probabilidad de accidentes producto de autoperello, aplastamiento por vehiculos que ingresan a la Obra.	100% señalización del área de trabajo, empleo de vigas 100% verificación de elementos de anclaje Presencia de los vigas delante de las máquinas, y equipos. Las botellas de oxígeno se encuentran expuestas a la incidencia del clima y el sol	1	Cero Accidentes	
Reducir probabilidad de accidentes producto de las CONDICIONES DE TRABAJO	Verificación y "B" al ingreso de equipos, herramientas de trabajo (no hechos y en buen estado) Se hizo retirar los andamios que presentaron para los trabajos a la Obra por no estar certificados	1	Cero Accidentes	
Índice de Frecuencia	Suma de los accidentes con tiempo perdido en el mes por el factor 200.000 entre el número de horas trabajadas en el mes	0,00	0,00 Cero Eventos	
Índice de Gravedad	Días perdidos en el mes por el factor 200.000 entre el número de horas trabajadas en el mes	0,00	0,00 Cero días perdidos	
Índice de Capacitación	Capacitar, entrenar y sensibilizar al personal en temas relacionados a la prevención de riesgos. Relación de las horas hombre	12,28	5,0%	
Desempeño de la línea de mando	Evaluación mensual del desempeño del personal perteneciente a la línea de mando del proyecto. Sumatoria del porcentaje de cumplimiento de los programas de inspecciones, capacitaciones y levantamiento de no conformidades.	33%		

***** Se encuentran inoperativas

 Ing. Sr. Daniel Morales
CESEL S.A.

4.3.3 RECOMENDACIONES DE SSOMA AL CONTRATISTA

- a. Los trabajos que se realizarán en la Obra deben hacerse de acuerdo a las normas y procedimientos de seguridad que garantice la integridad física de los trabajadores del DPA Supe.
- b. Todo el personal que ingrese a la Obra debe hacerlo utilizando los EPP'S mínimos reglamentarios, esto incluye al Ing. Residente así como al personal de visita de FONDEPES
- c. Con el cambio de personal de Obreros e ingenieros que se ha realizado en la Obra se les hace recordar que los equipos de Obra tales como Máquina, Equipo, herramienta eléctrica, herramientas manuales, escaleras, andamios, arneses, líneas de vida y todo el material que ingrese a Obra por parte de CMN deberá estar acompañado de la certificación correspondiente y de acuerdo a normas nacionales y/o internacionales.
- d. Se debe evitar improvisaciones y omisiones en los controles operacionales, el CMN deberá **lograr coherencia entre lo que se planifica y lo que se realiza**, a través de la difusión oportuna y cumplimiento de las medidas de prevención de seguridad para evitar las paralizaciones por motivo de seguridad.
- e. El CMN deberá completar el incremento de un equipo de lava ojos para las dos áreas de la Obra, con la finalidad de ser utilizados en caso de requerirse.
- f. Mejorar las condiciones de seguridad de Equipos, herramientas de poder y mezcladora de concreto.
- g. Por la cantidad de Acero a emplear en la fabricación de Pilotes, Vigas y Losas nervadas, en Aras de la Productividad y las buenas prácticas de ingeniería., se recomienda que en la Obra de **"MEJORAMIENTO Y RECUPERACIÓN DE LOS SERVICIOS DEL DESEMBARCADERO PESQUERO ARTESANAL DE SUPE, REGIÓN LIMA"**
 - Se deben incrementar las charlas sobre cuidado del Medio Ambiente y las medidas preventivas para mitigar los impactos ambientales en la Obra.
 - El CMN, deberá implementar un área con solado de concreto para el acopio temporal de RR.SS.
- h. El CMN deberá completar el contenido de los botiquines que hay en las dos áreas de la Obra, con la finalidad de ser utilizados en caso de requerirse.
- i. El CMN, deberá ofrecer a su personal las capacitaciones específicas de los trabajos programados así como también la difusión oportuna de sus Procedimientos seguros de trabajo.
- j. Remitir inmediatamente a la Supervisión, cualquier citación, aviso u otro que deriven de cualquier acción judicial, que de un modo u otro pudiera tener relación con el contrato o ejecución del Proyecto.

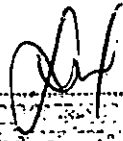

.....
Ing. Sr. [Nombre] 0040
CESEL S.A.

5. CONTROL ECONOMICO DE LA OBRA

5.1.1 RESUMEN GENERAL VALORIZACIÓN N° 17 REVISADO POR LA SUPERVISION CESEL.S.A

FONDEPES		CESEL	
Fondo Nacional de Desarrollo Pesquero		INGENIEROS	
Contrato N° 029-2017-FONDEPES Ejecución de la Obra: MEJORAMIENTO DE LOS SERVICIOS DEL DESEMBARCADERO PESQUERO ARTESANAL DE SUPE, REGION LIMA, PROVINCIA DE BARRANCA, DISTRITO DE SUPE PUERTO.			
RESUMEN			
VALORIZACIÓN N° 17 DEL 01 AL 31 DE ENERO DE 2019			
OBRA:	MEJORAMIENTO DE LOS SERVICIOS DEL DESEMBARCADERO PESQUERO ARTESANAL DE SUPE, REGION LIMA, PROVINCIA DE BARRANCA, DISTRITO DE SUPE PUERTO		
PROP:	FONDEPES		
CONTRAT:	CONSORCIO MARITIMO DEL NORTE		
SUPERV:	CESEL		
	mes 06 Feb 2019		
CONCEPTOS	VALORIZACION ACTUAL	VALORIZACION ACUMULADA ANTERIOR	VALORIZACION ACUMULADA ACTUAL
1.1 MONTO VALORIZADO	125,737.24	8,110,562.61	8,236,299.85
1.2 REAJUSTE DE VALORIZACIÓN	-13,469.13	220,370.18	206,901.05
A. TOTAL VALORIZACION REAJUSTADA	112,268.10	8,330,932.79	8,443,200.89
2.0 AMORTIZACIONES			
2.1 ADELANTO DIRECTO (12.40%)	15,591.42	869,455.92	885,047.34
2.2 ADELANTO DE MATERIALES	14,870.44	1,753,429.11	1,768,299.54
B. TOTAL AMORTIZACIONES	30,461.85	2,622,885.03	2,653,346.88
3.0 DEDUCCIONES			
3.1 POR EL ADELANTO DIRECTO	874.01	15,706.29	16,580.30
3.3 POR EL ADELANTO POR MATERIALES	1,707.53	48,314.11	50,021.64
C. TOTAL DEDUCCIONES	2,581.54	64,020.40	66,601.93
4.0 IGV 18% DE (A-B-C)	14,260.45	1,015,924.93	1,030,185.38
5.0 LIQUIDO A PAGAR AL CONTRATISTA (A-B-C+IGV)	93,485.16	6,659,952.30	6,753,437.46
A FAVOR DEL CONTRATISTA	79,224.71	5,644,027.37	5,723,252.08
POR CONCEPTO DE I.G.V	14,260.45	1,015,924.93	1,030,185.38

Tabla 4 Resumen de Valorización n°17 de Obra Principal

 INGENIERO EN ECONOMIA
 ING. GUSTAVO GARCIA
 CESEL S.A.

5.1.2 RESUMEN GENERAL DE ADICIONALES Y ADELANTOS

Descripción	PTO TOTAL	Montos (Sin IGV)	Incidencia	Incidencia Acumulada	Montos Parciales (Sin IGV)
Contrato Principal	S/21,509,091.48	S/18,228,043.63	100.00%	100.00%	S/18,228,043.63
Adicional de Obra N°1	S/2,213,942.02	S/1,876,222.05	10.29%	110.29%	
Deductivo Vinculante N°1	-S/1,879,271.36	-S/1,532,000.25	-8.14%	101.58%	S/18,511,662.83
Adicional de Obra N°2	S/160,884.74	S/136,343.00	0.75%	102.30%	S/18,648,005.83
Adicional de Obra N°3	S/676,072.37	S/572,942.69	3.14%	105.45%	
Deductivo Vinculante N°2	-S/242,870.30	-S/205,422.23	-1.10%	104.32%	S/19,015,126.23
Adicional de Obra N°4	S/417,954.90	S/354,199.07	1.94%	106.26%	
Deductivo Vinculante N°3	-S/220,209.97	-S/183,275.92	-1.03%	105.24%	S/19,182,706.68
Adicional de Obra N°5	S/662,775.06	S/476,928.02	2.62%	107.85%	
Deductivo Vinculante N°4	-S/187,675.96	-S/157,027.92	-0.77%	106.98%	S/19,500,587.28
Adicional de Obra N°6	S/340,246.17	S/288,344.21	1.58%	108.56%	
Deductivo Vinculante N°5	-S/339,697.56	-S/287,379.00	-1.30%	106.98%	S/19,501,052.20
Total	S/23,011,241.59	S/19,501,052.20	108.88%		

Tabla 5 Resumen de Adicionales de Obra otorgados al contratista

Descripción	Montos (Sin IGV)	% Parcial	% Acumulado
Directo	S/1,822,804.36	10.00%	10.00%
Materiales			
1	S/847,457.63	4.65%	4.65%
2	S/1,059,322.03	5.81%	10.46%
3	S/1,125,000.00	6.17%	16.63%
Total	S/4,854,584.02	26.63%	

Tabla 6 Resumen de adelantos otorgados al contratista

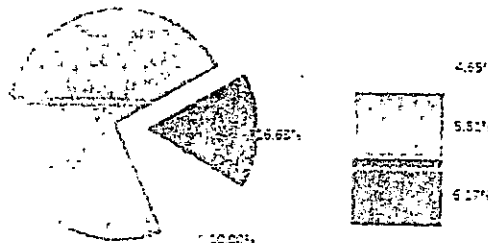

* Directo 1 + 2 + 3 *

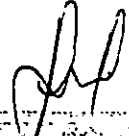
 DIRECTOR GENERAL DE SUPERVISIÓN DE OBRAS
 ING. GUSTAVO A. GARCÍA
 CESEL S.A.

5.1.3 CONTROL DE VIGENCIAS DE CARTA FIANZA Y PÓLIZAS

4) CONTROL DE CARTAS FIANZA					
Concepto	Monto (Inc. IGV)	Venc.	Entidad	Fianza N°	Observaciones
Fiel cumplimiento (Obra Principal)	S/ 2,150,909.15	1/01/2019	AVLA	3002017003161-2	VENCIDO
Fiel cumplimiento (Adicional de Obra N° 1)	S/ 33,467.07	3/01/2019	BBVA	0011-0178-9800061322-18	VENCIDO
Fiel cumplimiento (Adicional de Obra N° 2)	S/ 16,088.47	31/12/2018	BBVA	0011-0910-9800373012-78	VENCIDO
Fiel cumplimiento (Adicional de Obra N° 3)	S/ 43,320.21				FALTA
Fiel cumplimiento (Adicional de Obra N° 4)	S/ 19,774.49				FALTA
Fiel cumplimiento (Adicional de Obra N° 5)	S/ 37,509.91				FALTA
Fiel cumplimiento (Adicional de Obra N° 6)	S/ 54.86				FALTA
Adelanto Directo	S/ 1,485,539.93	18/11/2018	BANBF	4410069432.04	VENCIDO
Adelanto de Materiales	S/ 579,982.27	4/12/2018	AVLA	3002017004186-5	VENCIDO
Adelanto de Materiales	S/ 667,500.00	6/12/2018	BANBF	4410070681.03	VENCIDO
Adelanto de Materiales	S/ 660,000.00	9/12/2018	BCP	D193-01808214	VENCIDO

Tabla 7 Control de Cartas Fianza

CUADRO POLIZA DE SEGURO VIGENTE			
Descripción	Monto (s/.)	Entidad	Vigencia
Seguro contra todo Riesgo (CAR)	51.056.94	Alva Perú compañía	05.02.19

Tabla 8 Seguro contra accidentes de todo riesgo (Póliza CAR VENCIDO)

Póliza N°: 47002017000020
 Vigencia de la póliza: 09/02/2018 - 05/02/2019



ENDOSO

PÓLIZA N°: 47002017000020 Ramo: CAR
 Moneda: SOLES Endoso N°: 2

- I. Datos del Contratante:
 Nombre: CONSORCIO MARÍTIMO DEL NORTE
 RUC No.: 20602379320
 Domicilio Legal: JR. VICAYA N. 187-URB. JAVIER PRADO
SAN LUIS / UMA / LIMA
- II. Datos del Asegurado:
 Nombre: CONSORCIO MARÍTIMO DEL NORTE
 Domicilio Legal: JR. VICAYA N. 187-URB. JAVIER PRADO
SAN LUIS / UMA / LIMA

III. Datos del Corredor (solo si aplica):
 Cod. S/S: N3122 Nombre: FAJARDO KAPPELER CARMEN

IV. Detalle de primas:

Conceptos	S/	Importe
Prima Comercial	S/	43,302.49
I.G.V.	S/	7,754.45
Total	S/	51,056.94

- V. Lugar y forma de pago: según convenio de pago.
 VI. Vigencia del endoso: Del 09/08/2018 a las 12:00 horas hasta el 05/02/2019 a las 12:00 (180 días)

Se deja constancia mediante el presente endoso que se procede a extender la vigencia de la póliza por 180 días siendo el nuevo fin de vigencia el 05/02/2019.

Todos los demás términos y condiciones de la póliza, a excepción de lo expresamente variado por el presente endoso, quedan en todo su rigor.

Lima, el 08 de Agosto de 2018.



 COMPAÑIA

 CONTRATANTE y/o ASEGURADO

 LOGO DE LA ASOCIACIÓN DE VENDEDORES DE SEGUROS
 AVLA
 C.E.S.E.L. S.A.
 RUC: 20602379320

5.1.4 RESUMEN DE VALORIZACION Y CONTROL DE AMORTIZACIONES

CONCEPTOS		VALORIZACION ACTUAL	VALORIZACION ACUMULADA ANTERIOR	VALORIZACION ACUMULADA ACTUAL
1.1	MONTO VAL OBRAS PORTUARIAS	-	3,275,955.29	3,275,955.29
1.2	REAJUSTE DE VAL. OBRAS PORTUARIAS	-	83,549.96	83,549.96
2.1	MONTO VAL EDIFICIO EN TIERRA ESTRUCTURA	32,737.65	2,801,686.87	2,834,424.52
2.2	REAJUSTE DE VAL. EDIFICIO EN TIERRA ESTRUCTURA	349.51	75,022.24	75,371.75
3.1	MONTO VAL EDIFICIO EN TIERRA ARQUITECTURA	69,119.77	476,922.78	546,042.55
3.2	REAJUSTE DE VAL. EDIFICIO EN TIERRA ARQUITECTURA	7,060.38	29,700.34	36,760.71
4.1	MONTO VAL EDIF. EN TIERRA INSTALACIONES ELECTRICAS	2,764.29	32,650.19	35,414.48
4.2	REAJUSTE DE VAL. EDIF. EN TIERRA INSTALACIONES ELECTRICAS	-3,846.19	-21,937.84	-25,784.03
5.1	MONTO VAL EDIF. EN TIERRA INSTALACIONES SANITARIAS	1,083.71	105,332.75	107,416.46
5.2	REAJUSTE DE VAL. EDIF. EN TIERRA INSTALACIONES SANITARIAS	197.33	18,409.33	18,606.66
6.1	MONTO VAL EDIFICIO EN TIERRA EQUIPAMIENTO	-	1,378,948.60	1,378,948.60
6.2	REAJUSTE DE VAL. EDIFICIO EN TIERRA EQUIPAMIENTO	-17,231.12	29,404.78	12,173.66
7.1	MONTO VAL IMPACTO AMBIENTAL	29.82	38,034.52	38,064.34
7.2	REAJUSTE DE VAL. IMPACTO AMBIENTAL	0.97	441.37	442.34
A. TOTAL VALORIZACION REAJUSTADA		132,268.10	8,330,932.79	8,443,200.69
2.0	AMORTIZACIONES			
2.0	ODRAS PORTUARIAS			
2.1	ADELANTO DIRECTO	-	337,806.01	337,806.01
2.2	ADELANTO DE MATERIALES N°01	-	764,067.67	764,067.67
2.3	ADELANTO DE MATERIALES N°02	-	268,988.35	268,988.35
2.4	ADELANTO DE MATERIALES N°03	-	-	-
2	EDIFICIO EN TIERRA ESTRUCTURA			
2.1	ADELANTO DIRECTO	4,059.47	301,571.31	305,630.78
2.2	ADELANTO DE MATERIALES N°01	-	208,786.47	208,786.47
2.3	ADELANTO DE MATERIALES N°02	5,643.55	466,210.72	471,854.27
2.4	ADELANTO DE MATERIALES N°03	937.97	19,951.67	20,889.64
2	EDIFICIO EN TIERRA ARQUITECTURA			
2.1	ADELANTO DIRECTO	11,050.83	54,732.15	65,783.00
2.2	ADELANTO DE MATERIALES N°01	-	-	-
2.3	ADELANTO DE MATERIALES N°02	8,283.92	25,433.23	33,717.15
2.4	ADELANTO DE MATERIALES N°03	-	-	-
2	EDIF. EN TIERRA INSTALACIONES ELECTRICAS			
2.1	ADELANTO DIRECTO	342.77	3,774.97	4,117.75
2.2	ADELANTO DE MATERIALES	-	-	-
2	EDIF. EN TIERRA INSTALACIONES SANITARIAS			
2.1	ADELANTO DIRECTO	134.63	12,380.87	12,715.50
2.2	ADELANTO DE MATERIALES	-	-	-
2	EDIFICIO EN TIERRA EQUIPAMIENTO			
2.1	ADELANTO DIRECTO	-	154,993.82	154,993.82
2.2	ADELANTO DE MATERIALES	-	-	-
2	IMPACTO AMBIENTAL			
2.1	ADELANTO DIRECTO	3.70	3,996.79	4,000.49
2.2	ADELANTO DE MATERIALES	-	-	-
B. TOTAL AMORTIZACIONES		30,451.85	2,622,885.02	2,653,336.88
3.0	DEDUCCIONES			
3.0	ODRAS PORTUARIAS			
3.1	POR EL ADELANTO DIRECTO	-	2,177.42	2,177.42
3.3	POR EL ADELANTO POR MATERIALES	-	10,159.45	10,159.45
3	EDIFICIO EN TIERRA ESTRUCTURA			
3.1	POR EL ADELANTO DIRECTO	215.79	3,231.51	3,447.30
3.3	POR EL ADELANTO POR MATERIALES	1,049.33	36,138.56	37,187.89
3	EDIFICIO EN TIERRA ARQUITECTURA			
3.1	POR EL ADELANTO DIRECTO	649.39	2,320.03	2,969.42
3.3	POR EL ADELANTO POR MATERIALES	658.20	2,036.11	2,694.31
3	EDIF. EN TIERRA INSTALACIONES ELECTRICAS			
3.1	POR EL ADELANTO DIRECTO	-14.84	-228.13	-242.97
3.3	POR EL ADELANTO POR MATERIALES	-	-	-
3	EDIF. EN TIERRA INSTALACIONES SANITARIAS			
3.1	POR EL ADELANTO DIRECTO	23.59	2,102.70	2,126.29
3.3	POR EL ADELANTO POR MATERIALES	-	-	-
3	EDIFICIO EN TIERRA EQUIPAMIENTO			
3.1	POR EL ADELANTO DIRECTO	-	4,101.79	4,101.79
3.3	POR EL ADELANTO POR MATERIALES	-	-	-
3	IMPACTO AMBIENTAL			
3.1	POR EL ADELANTO DIRECTO	0.08	0.96	1.04
3.3	POR EL ADELANTO POR MATERIALES	-	-	-
C. TOTAL DEDUCCIONES		2,581.54	64,070.40	66,651.93
4.0	IGV 18% DE (A-B-C)	14,260.43	1,013,924.93	1,030,185.38
5.0	LÍQUIDO A PAGAR AL CONTRATISTA (A-B-C+IGV)	99,405.16	4,659,952.30	4,753,437.48
A FAVOR DEL CONTRATISTA		79,224.71	3,644,027.37	3,723,252.09
POR CONCEPTO DE I.G.V		14,260.45	1,013,924.93	1,030,185.38



LUCYDIA ABRIL SUAREZ DE SUAREZ
 Ing. Susana Ros - CIP 79040
CESEL S.A.

Tabla 9 Control de Amortizaciones

ADICIONAL 02

La entidad ha elaborado el Expediente de Adicional N° 02 denominado "Por mejoramiento de la cimentación de edificaciones en tierra", el cual fue aprobado mediante Resolución Jefatura N° 052-2018-FONDEPES/J

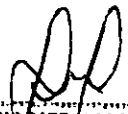
Las partidas del Presupuesto Adicional 02 aprobado son las siguientes:

Partidas del Adicional N° 02

01	CIMENTACIONES
01.01	OBRAS PRELIMINARES
01.01.01	REPLANTEO Y CONTROL TOPOGRAFICO DEL ADICIONAL
1.02	MOVIMIENTO DE TIERRAS
01.02.01	MEJORAMIENTO DE CIMENTACION LOCALIZADO EN AREA DE EDIFICACION H=0.50 M
1.03	CONCRETO SIMPLE
01.03.01	CONCRETO SUBZAPATAS 100 KG/CM2 + 30% P.G.

ADICIONAL 03 y DEDUCTIVO VINCULANTE 02

La entidad ha elaborado el Expediente de Adicional N° 03 y Deductivo Vinculante N° 02 denominado "Mejoramiento del Sistema de Baja Tensión para el Desembarcadero Pesquero Artesanal de Supe", el cual fue aprobado mediante Resolución Jefatura N° 094-2018-FONDEPES/J

Las partidas del Presupuesto Adicional 03 y Deductivo Vinculante N° 02 aprobado son las siguientes:

LUNDO GARCIA RODRIGUEZ
ING. SUPERIOR N° 17040
CESEL S.A.

**II. COSTO DEL ADICIONAL DE OBRA N° 03 Y DEDUCTIVO VINCULADO N° 02 Y SU INCIDENCIA
 PRESUPUESTO DEL ADICIONAL N° 03: INSTALACIONES ELÉCTRICAS EN BAJA TENSION**

Proyecto: "MEJORAMIENTO Y RECUPERACIÓN DE LOS SERVICIOS DEL DESEMBARCADERO PESQUERO ARTESANAL DE SUPE, DISTRITO DE SUPE PUERTO, PROVINCIA DE BARRANCA, REGIÓN LIMA"					
Metrado ADICIONAL DE OBRA N° 03					
Item	Descripción	Ucd.	Metrado	Precio S/.	Precio S/.
01	INSTALACIONES ELÉCTRICAS				418,031.93
01.01	BAJA TENSION				418,031.93
01.01.01	MOVIMIENTO DE TIERRAS				5,217.44
01.01.01.01	EXCAVACION DE ZANJA DE 0.60x0.60m PARA INSTALACION DE DUCTOS	m3	97.23	18.54	1,813.71
01.01.01.02	EXCAVACION DE ZANJA DE 0.60x0.60m PARA INSTALACION DE DUCTOS	m3	27.38	19.31	529.42
01.01.01.03	RETIRO CON MATERIAL PROPIO	m3	133.31	31.91	4,255.67
01.01.01	TUBOS DUCTOS				19,511.25
01.01.01.01	BANCO DUCTO DE 2 VAS	m	13.25	61.21	2,163.43
01.01.01.02	BANCO DUCTO DE 4 VAS	m	86.54	708.78	13,168.76
01.01.01	SALIDA DE INTERRUPTOR				423.78
01.01.01.01	INTERRUPTOR DE CONMUTACION DOBLE	pb	6.00	70.63	423.78
01.01.01	SALIDA PARA TOMACORRIENTES				8,739.33
01.01.01.01	SALIDA DE TOMACORRIENTE ESTABILIZADO BIPOLAR DOBLE CON LINEA	pb	13.00	115.96	1,478.76
01.01.01.02	SALIDA DE TOMACORRIENTE BIPOLAR DOBLE CON LINEA DE TIERRA A PRUEBA	pb	23.90	115.96	2,848.38
01.01.01.03	SALIDA DE TOMACORRIENTE BIPOLAR DOBLE CON LINEA DE TIERRA A PRUEBA	pb	19.00	126.64	2,406.16
01.01.01	SALIDAS DE FUERZA				2,187.44
01.01.01.01	SALIDA PARA LAVANDERA	pb	2.30	149.02	273.06
01.01.01.02	SALIDA DE FUERZA MONOFASICA PARA DECODORA DE MANOS	pb	7	111.56	772.82
01.01.01.03	SALIDA DE FUERZA MONOFASICA PARA FUERTES SECCIONALES	pb	9	141.02	1,274.58
01.01.01	SALIDAS DE VIGILANCIA Y PERFORADO				2,438.80
01.01.01.01	SALIDA PARA CAVAHIA DE VOLO VIGILANCIA	pb	11	118.38	1,302.18
01.01.01.02	SALIDA PARA PERFORADO	pb	7.00	117.64	823.62
01.01.01	SISTEMA CONTRA INCENDIO				13,728.31
01.01.01.01	SALIDA PARA ESTACION MANTEN	pb	2.00	162.77	325.54
01.01.01.02	SALIDA PARA SENA ESTROBOGRFICA	pb	1.00	332.75	332.75
01.01.01.03	INSTALACION E INSTALACION DE EXTINTOR QUINCO KG (POS)	un	1.00	159.27	1,592.76
01.01.01.04	INSTALACION E INSTALACION DE EXTINTOR QUINCO KG (POS)	un	1	211.31	2,623.44
01.01.01.05	INSTALACION E INSTALACION DE EXTINTOR QUINCO KG	un	3	697.55	2,438.15
01.01.01.06	INSTALACION E INSTALACION DE SENALES	un	243.00	22.72	4,922.05
01.01.01	TUBERIA DE PVC ELÉCTRICO				4,613.56
01.01.01.01	TUBERIA PVC SAP (ELECTRICA) 3-1/2"	m	774.96	2.4	5,339.79
01.01.01.02	TUBERIA PVC SAP (ELECTRICA) 3-1/2"	m	101.90	7.34	750.75
01.01.01.03	TUBERIA PVC SAP (ELECTRICA) 3-1/2"	m	73.50	9.60	712.01
01.01.01	CABLES Y CONDUCTORES				76,712.91
01.01.01.01	CONDUCTOR 1-2x4mm ² NH60 - 1x4mm ² NH60, 450/750V	m	1,772.71	7.61	12,532.63
01.01.01.02	CONDUCTOR 1-2x4mm ² NH60 - 1x4mm ² NH60, 450/750V	m	24.71	6.70	218.95
01.01.01.03	CONDUCTOR 1-2x6mm ² NH60, 450/750V	m	1,513.55	6.91	9,012.77
01.01.01.04	CONDUCTOR 1-2x6mm ² NH60, 450/750V	m	73.50	7.40	547.55
01.01.01.05	CONDUCTOR 1-2x7.5mm ² NH60, 450/750V	m	12.00	9.33	124.11
01.01.01.06	CONDUCTOR 1-2x10mm ² NH60, 450/750V	m	70.50	12.78	901.01
01.01.01.07	CONDUCTOR 1-2x25mm ² NH60, 450/750V	m	167.00	27.57	2,942.25
01.01.01.08	CABLE NZXOM 4-1x25mm ² 0.5/11V	m	78	217.43	15,279.54
01.01.01.09	CABLE NZXOM 4-1x150mm ² 0.5/11V	m	21.60	154.51	3,329.04
01.01.01.10	CABLE NZXOM 4-1x40mm ² 0.5/11V	m	73.50	55.07	3,671.77
01.01.01.11	CABLE NZXOM 4-1x35mm ² 0.5/11V	m	55.20	35.07	1,882.24
01.01.01.12	CABLE 7-116mm ² S2XOM 1x4mm ² NH60	m	612.00	0.00	7,650.74
01.01.01.13	CABLE VULCANIZADO LSCHFF-72, 3-1x4mm ²	m	330	19.32	6,485.40
01.01.01.14	CABLE VULCANIZADO LSCHFF-72, 3x4mm ²	m	341.31	19.58	6,720.05

 Ing. SUPERVISOR - CIF 70040
CESEL S.A.

00029

SERVICIO DE SUPERVISIÓN DE LA OBRA:
"MEJORAMIENTO Y RECUPERACIÓN DE LOS SERVICIOS DEL DESEMBARCADERO PESQUERO ARTESANAL DE SUPE, DISTRITO DE SUPE PUERTO, PROVINCIA DE BARRANCA, REGIÓN LIMA"

01.01.10	TABLEROS ELÉCTRICOS				15,115.53
01.01.10.01	TABLERO GENERAL TGA-01 (AUTOSOPORTADO)	und	1.00	74,849.59	14,879.59
01.01.10.02	TABLERO GENERAL TGA-02 (AUTOSOPORTADO)	und	1.00	13,711.47	13,711.47
01.01.10.03	TABLERO GENERAL TGA-03 (AUTOSOPORTADO)	und	1	1,959.32	1,959.32
01.01.10.04	TABLERO GENERAL TGA-04 (AUTOSOPORTADO)	und	1.00	10,623.24	10,623.24
01.01.10.05	TABLERO RANCHO DE CONDENSADORES TGA (AUTOSOPORTADO) 35V + N	und	1.00	17,750.84	17,750.84
01.01.10.06	TABLERO DE PASO TP (EMPOTRADO)	und	1.00	2,851.77	2,851.77
01.01.10.07	TABLERO DE DISTRIBUCIÓN TDO-01 (EMPOTRADO)	und	1	7,945.25	7,945.25
01.01.10.08	TABLERO DE DISTRIBUCIÓN TDO-02 (EMPOTRADO)	und	1.00	2,110.12	2,110.12
01.01.10.09	TABLERO DE DISTRIBUCIÓN TDO-03 (EMPOTRADO)	und	1.00	2,110.12	2,110.12
01.01.10.10	TABLERO DE DISTRIBUCIÓN TDO-04 (EMPOTRADO)	und	1.00	2,335.32	2,335.32
01.01.10.11	TABLERO DE DISTRIBUCIÓN TDO-05 (EMPOTRADO)	und	1	2,225.04	2,225.04
01.01.10.12	TABLERO DE FUERZA TF-TP (EMPOTRADO)	und	1.00	2,135.72	2,135.72
01.01.10.13	TABLERO DE DISTRIBUCIÓN TDO-01 (EMPOTRADO)	und	1.00	2,205.72	2,205.72
01.01.10.14	TABLERO DE DISTRIBUCIÓN TDO-02 (EMPOTRADO)	und	1.00	1,431.61	1,431.61
01.01.10.15	TABLERO DE DISTRIBUCIÓN TDO-03 (EMPOTRADO)	und	1.00	1,274.51	1,274.51
01.01.10.16	TABLERO DE DISTRIBUCIÓN TDO-04 (EMPOTRADO)	und	1.00	2,621.44	2,621.44
01.01.10.17	TABLERO DE DISTRIBUCIÓN TDO-05 (EMPOTRADO)	und	1.00	1,716.25	1,716.25
01.01.10.18	TABLERO DE DISTRIBUCIÓN TDO-06 (EMPOTRADO)	und	1.00	3,142.51	3,142.51
01.01.10.19	TABLERO DE DISTRIBUCIÓN TDO-07 (EMPOTRADO)	und	1	1,155.53	1,155.53
01.01.10.20	TABLERO DE DISTRIBUCIÓN TDO-08 (EMPOTRADO)	und	1.00	1,041.33	1,041.33
01.01.10.21	TABLERO DE DISTRIBUCIÓN TDO-09 (EMPOTRADO)	und	1.00	1,864.40	1,864.40
01.01.10.22	TABLERO TGA (EMPOTRADO)	und	1.00	4,661.54	4,661.54
01.01.10.23	TABLERO DE DISTRIBUCIÓN TDO-01 (EMPOTRADO)	und	1.00	2,943.98	2,943.98
01.01.10.24	TABLERO DE DISTRIBUCIÓN TDO-02 (EMPOTRADO)	und	1	278.4	278.4
01.01.10.25	TABLERO DE FUERZA TF-CM (EMPOTRADO)	und	1.00	2,309.87	2,309.87
01.01.10.26	TABLERO DE DISTRIBUCIÓN TDO-01 (EMPOTRADO)	und	1.00	14,363.73	10,363.73
01.01.10.27	TABLERO PARA ELECTROBOMBAS TRANSACCION, POLIESTER, PVA NYMA	und	1.00	13,551.83	10,551.83
01.01.10.28	TABLERO PARA ELECTROBOMBAS TDO AF ACCESADO, POLIESTER, PVA NYMA	und	1.00	4,564.83	4,564.83
01.01.10.29	TABLERO PARA ELECTROBOMBAS TDO CAS ACCESADO, POLIESTER, PVA NYMA	und	1.00	13,551.83	13,551.83
01.01.10.30	TABLERO PARA ELECTROBOMBAS TDO CM ACCESADO, POLIESTER, PVA NYMA	und	1.00	4,564.83	4,564.83
01.01.10.31	TABLERO PARA ELECTROBOMBAS TDO CAS ACCESADO, POLIESTER, PVA NYMA	und	1.00	7,304.77	7,304.77
01.01.11	PUESTA A TIERRA				5,640.85
01.01.11.01	SISTEMA UNICA DE PUESTA A TIERRA		1.00	5,640.85	5,640.85
01.01.12	CABLE DE PASE				1,334.86
01.01.12.01	CABLE DE PASE CUADRADE DE 150 x 150 x 1mm	mts	25.00	25.00	720.00
01.01.12.02	CABLE DE PASE CUADRADE DE 250 x 250 x 1mm	mts	34.00	2.54	237.00
01.01.12.03	CABLE DE PASE CUADRADE DE 500 x 500 x 1mm	mts	3.00	15.45	77.25
01.01.13	ACUMBRADO EXTERIOR				10,543.21
01.01.13.01	POSTE C.A.C. BIZCAGUAY	und	13	572.03	7,436.39
01.01.13.02	SUMINISTRO E INSTALACION DE EMPALME BIZCAGUAY EN C/ SECAR	und	40	8.43	337.20
01.01.13.03	PASADIZO FABRICADO CON TUBO DE ACERO ASTM A 513 (SCH 40), Ø 1 1/2"	und	13	367.83	4,781.79
01.01.13.04	PASADIZO FABRICADO CON TUBO DE ACERO ASTM A 513 (SCH 40), Ø 1 1/2"	und	15	137.16	2,057.40
01.01.13.05	SUMINISTRO E INSTALACION DE 10Z DE INYECTA TPO 10Z	und	1	503.8	503.8
01.01.14	EQUIPOS DE ILUMINACION				3,587.91
01.01.14.01	ARTIFACTO REFLECTOR 100W LED P 55	und	9	431.37	3,882.33
01.01.14.02	ARTIFACTO FLUORESCENTE HERMETICO DE 2x 36 W EN BRACQUETE	und	3	103.53	310.59
01.01.14.03	ARTIFACTO FLUORESCENTE HERMETICO DE 2x 18 W EN BRACQUETE	und	5	66.11	330.55
01.01.14.04	ARTIFACTO FLUORESCENTE HERMETICO DE 2x 18 W	und	27	86.25	2,328.75
01.01.15	EQUIPAMIENTO				13,754.92
01.01.15.01	GRUPO ELÉCTROGÉNEO DE 50 KVA STANBY, 3Ø/220V-N, 50 HZ, 1500	und	1	6,153.00	6,153.00
01.01.15.02	TABLERO DE TRANSFERENCIA AUTOMÁTICO TTA (AUTOSOPORTADO) 3Ø	und	1	7,732.43	7,732.43
01.01.15.03	SUMINISTRO E INSTALACION DE UPS DE 3KVA MONOFASICO, 220 VAC, 110Z	und	1	5,665.53	5,665.53
01.01.15.04	SUMINISTRO E INSTALACION DE UPS DE 1KVA MONOFASICO, 220 VAC, 220Z	und	1	4,235.79	4,235.79
01.01.15.05	TRANSFORMADOR DE AISLAMIENTO 3KVA MONOFASICO, 220/220V	und	1	2,075.91	2,075.91
01.01.15.06	TRANSFORMADOR DE AISLAMIENTO 1KVA MONOFASICO, 220/220V	und	1	1,232.04	1,232.04
	COSTO DIRECTO				444,064.07
	COSTOS GENERALES		25.04%		111,538.04
	UTILIDAD		2.37%		17,875.73
	SUB TOTAL				573,477.84
	I.C.V.		14.55%		83,371.88
	TOTAL PRESUPUESTO				656,849.72

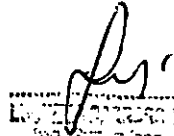
 Ing. Cesar Augusto ...
 C.E.S.E.L. S.A.

ADICIONAL 04 y DEDUCTIVO VINCULANTE 03

La entidad ha elaborado el Expediente de Adicional N° 03 y Deducativo Vinculante N° 02 denominado "Mejoramiento de las Instalaciones Sanitarias para el Desembarcadero Pesquero Artesanal de Supe", el cual fue aprobado mediante Resolución Jefatura N° 095-2018-FONDEPES/J, las partidas son las siguientes:

**V. COSTO DEL ADICIONAL DE OBRA N° 04 Y DEDUCTIVO VINCULADO N° 03 Y SU INCIDENCIA
 PRESUPUESTO ADICIONAL N° 04: INSTALACIONES SANITARIAS**

Item	Descripción	Unid.	Cantidad	Presup. SL	Parcial SL
01	INSTALACIONES SANITARIAS				222,252.18
01.01	RED DE AGUA				22,357.24
01.01.01	VÁLVULAS				1,788.85
01.01.01.01	VÁLVULA ESFERICA DE BRONCE DE UR DE 1/2"	un	5.00	35.34	176.70
01.01.01.02	VÁLVULA ESFERICA DE BRONCE DE UR DE 3/4"	un	2.00	50.72	101.44
01.01.01.03	VÁLVULA ESFERICA DE BRONCE DE UR DE 1"	un	2.00	53.51	107.02
01.01.01.04	VÁLVULA ESFERICA DE BRONCE DE UR DE 1 1/2"	un	1.50	127.53	191.65
01.01.01.05	VÁLVULA ESFERICA DE BRONCE DE UR DE 1 1/2"	un	1.50	127.53	191.65
01.01.01	TUBERIAS				152.07
01.01.02.01	SUMINIST. TUB. Ø 1 1/2" PVC UR C-10	m	718.65	25.21	18,118.28
01.01.02.02	SUMINIST. TUB. Ø 2" PVC UR C-10	m	56.60	12.45	704.85
01.01.02.03	SUMINIST. TUB. Ø 1 1/2" PVC UR C-10	m	111.50	20.67	2,304.77
01.01.02.04	SUMINIST. TUB. Ø 1 1/2" PVC UR C-10	m	37.51	22.33	837.69
01.01.02.05	SUMINIST. TUB. Ø 2" PVC UR C-10	m	55.30	21.47	1,187.50
01.01.02.06	SUMINIST. TUB. Ø 2 1/2" PVC UR C-10	m	102.50	33.50	3,427.50
01.01.02.07	SUMINIST. TUB. Ø 2 1/2" PVC UR C-10	m	1.65	31.57	52.09
01.01.02.08	SUMINIST. TUB. Ø 2 1/2" PVC UR C-10	m	35.00	33.04	1,156.40
01.01.03	EQUIPAMIENTO				24,502.82
01.01.03.01	SUMINIST. AS. ELECTROCOMUN. PARA P. DE CISTERNA A T.E.	gb	1	18,124.42	18,124.42
01.01.03.02	ACCESORIOS PARA INSTALACION DE ELECTROCOMUN. PARA P. (SUCESION Y...)	gb	1.00	1,877.62	1,877.62
01.01.03.03	SUMINIST. SISTEMA DE DISTRIBUCION PVC. ACCESORIOS (BOMBA, TANGENTE Y...)	gb	1	4,699.78	4,699.78
01.01.04	LINEA DE IMPULSION				684.17
01.01.04.01	SUMINIST. TUB. PVC Ø 1 1/2" P.V.C. UR C-10	m	22.25	30.28	673.87
01.02	RED DE ALCANTARILLADO				51,920.51
01.02.01	TUBERIAS				12,140.27
01.02.01.01	SUMINISTRO Y COLOCACION DE TUBERIA PVC SAP Ø 1 1/2"	m	64.02	27.15	1,739.05
01.02.01.02	SUMINISTRO Y COLOCACION DE TUBERIA PVC SAP Ø 2"	m	5.0	31.57	157.85
01.02.01.03	SUMINISTRO Y COLOCACION DE TUBERIA PVC SAP Ø 3"	m	125.00	23.52	2,939.50
01.02.01.04	SUMINISTRO Y COLOCACION DE TUBERIA PVC SAP Ø 4" DESAGUE INDUSTRIAL	m	13.07	32.49	424.60
01.02.01.05	SUMINISTRO Y COLOCACION DE TUBERIA PVC SAP Ø 2" DESAGUE INDUSTRIAL	m	11.55	23.04	265.45
01.02.01.06	SUMINISTRO Y COLOCACION DE TUBERIA PVC SAP Ø 3" DESAGUE INDUSTRIAL	m	17.41	33.37	583.05
01.02.01.07	SUMINISTRO Y COLOCACION DE TUBERIA PVC SAP Ø 4" DESAGUE INDUSTRIAL	m	105.01	25.52	2,679.03
01.02.01.08	SUMINIST. TUB. PVC Ø 4" PEAD LYSOR (D. EN 10.000.000.000.000)	m	9.00	32.49	292.41
01.02.02	SALIDA DE DESAGUE Y VENTILACION				1,778.72
01.02.02.01	SALIDA DE DESAGUE PVC Ø 1 1/2"	un	53.5	54.56	2,919.28
01.02.02.02	SALIDA DE DESAGUE INDUSTRIAL PVC Ø 1 1/2" MANILLOS Y DIFALMES DE	un	1	57.51	57.51
01.02.02.03	SALIDA DE DESAGUE INDUSTRIAL PVC Ø 1 1/2" MANILLOS Y DIFALMES DE	un	8.00	60.31	482.48
01.02.02.04	SALIDA DE LLUVIA TPO CARSOLO DE CONCRETO	un	5.00	74.20	371.00
01.02.03	CAJA DE REGISTRO				207.44
01.02.03.01	REGISTRO DE BOMBEO 3"	un	12.00	74.52	894.24
01.02.04	CAMARA DE BOMBEO, CUARTO DE BOMBAS				45.20
01.02.04.01	SUMINIST. AS. ELECTROCOMUN. PARA P. EN PATIO DE	gb	1.00	45.20	45.20
01.02.05	LINEA DE IMPULSION				27,234.91
01.02.05.01	SUMINIST. TUBERIA ALCANTARILLO PVC Ø 3" C-10 (LINEA DE IMPULSION)	m	1.00	27,234.91	27,234.91
01.02.06	CANALLETAS PARA LLUVIA				692.17
01.02.06.01	CANALLETAS DE CONCRETO PARA RECOLECCION DE AGUA DE LLUVIA EN	m	12.15	40.35	490.17
01.03	RED DE AGUA DE MAR				9,554.12
01.03.01	EQUIPAMIENTO				9,213.70
01.03.01.01	SUMINIST. AS. ELECTROCOMUN. PARA P. DE CABEZO DE MUELLE A CISTERNA	gb	1.00	118,017.41	118,017.41
01.03.01.02	ACCESORIOS PARA INSTALACION DE ELECTROCOMUN. PARA P. (SUCESION Y...)	gb	1.00	17,622.77	17,622.77
01.03.01.03	ACCESORIOS PARA INSTALACION DE ELECTROCOMUN. PARA P. (SUCESION Y...)	gb	1.00	12,244.65	12,244.65

000200

SERVICIO DE SUPERVISIÓN DE LA OBRA:
"MEJORAMIENTO Y RECUPERACIÓN DE LOS SERVICIOS DEL DESEMBARCADERO PESQUERO ARTESANAL DE SUPE, DISTRITO DE SUPE PUERTO, PROVINCIA DE BARRANCA, REGIÓN LIMA"

01.01.01	SISTEMA DE FILTRADO Y DESINFECCIÓN				12,319.41
01.01.01.01	SUM. INST. EQUIPO DE FILTRADO FILTRO ORGÁNICO	ud	100	10,241.53	11,741.65
01.01.01.02	SUM. INST. PARA FILTRO DE HALLAZO AGUERO TORNABLE	ud	100	783.85	783.85
01.01.01	LÍNEA DE IMPULSIÓN				13,551.31
01.01.01.01	SUM. INST. TPRUEBA HORATUB PVC D= 1/2" C=5 (ACCESORIO AL VUELLO)	m	217.81	43.05	12,263.51
01.01.01.02	SUM. INST. TPRUEBA HORATUB PVC D= 1/2" C=5 (SUP. AL T.E.)	m	74.00	53.45	1,251.76
01.01.01	RED DE AGUA SALADA				9,577.21
01.01.01.01	SUM. INST. TPRUEBA HORATUB PVC D= 2" UR C=10	m	1.50	42.37	34.45
01.01.01.02	SUM. INST. TPRUEBA HORATUB PVC D= 2" UR C=10	m	33.93	23.91	507.43
01.01.01.03	SUM. INST. TPRUEBA HORATUB PVC D= 2" UR C=10	m	5.02	49.56	244.73
01.01.01.04	SUM. INST. TPRUEBA HORATUB PVC D= 2" UR C=10	m	71.69	24.14	2,953.33
01.01.01.05	SUM. INST. TPRUEBA HORATUB PVC D= 1" UR C=10 COLEGADA	m	13.23	21.58	287.21
01.01.01.06	SUM. INST. TPRUEBA HORATUB PVC D= 1" UR C=10 COLEGADA	m	3.63	31.35	113.00
01.01.01.07	SUM. INST. TPRUEBA HORATUB PVC D= 1" UR C=10 COLEGADA	m	27.30	43.23	1,181.65
01.01.01.08	SUM. INST. TPRUEBA HORATUB PVC D= 1" UR C=10 COLEGADA	m	31.33	48.05	1,511.65
01.01.01.09	SUM. INST. TPRUEBA HORATUB PVC D= 2" UR C=10 ACCESORIO USINA DE	m	25.23	27.52	693.41
01.01.01.10	SUM. INST. TPRUEBA HORATUB PVC D= 2" UR C=10 ACCESORIO USINA DE	m	24.75	24.14	1,291.65
01.01.01	SALIDA DE AGUA SALADA				12,417.74
01.01.01.01	SALIDA DE AGUA SALADA CON TUBERIA PVC UR D= 1/2"	ps	100	23.98	239.84
01.01.01.02	SALIDA DE AGUA SALADA CON TUBERIA PVC UR D= 3/4" (NO. MANOSERAS)	ps	42.00	229.55	11,231.71
01.01.01.03	SALIDA DE AGUA SALADA CON TUBERIA PVC UR D= 1/2" (NO. ACCESORIOS Y	ps	7.00	157.81	1,104.21
01.01.01.04	GRFO DE RESEO DE 07 INCHAS DE VÁLVULA Y ACCESORIOS	ud	3	78.09	234.27
01.01.01	VÁLVULAS				735.41
01.01.01.01	VÁLVULA ESFERICA DE BRONCE DE UR DE 3/4"	ud	1.00	51.72	51.72
01.01.01.02	VÁLVULA ESFERICA DE BRONCE DE UR DE 2"	ud	1.00	223.17	223.17
01.01.01.03	VÁLVULA ESFERICA DE BRONCE DE UR DE 1/2"	ud	1.00	47.66	47.66
01.01.01	EQUIPO DE BOMBEO AGUA SALADA A TANQUE ELEVADO				21,254.41
01.01.01.01	SUM. INST. DE ELECTROBOMBAS PARA REGISTRO A T.E.	ps	1.00	19,544.64	19,544.64
01.01.01.02	ACCESORIOS PARA LA INSTALACION DE ELECTROBOMBAS PARA A.S (SECCION Y DESCARGA)	ps	1.00	1,709.77	1,709.77
01.01.01	SISTEMA DE TRATAMIENTO DE OLAJACIONES INFECCION				13,732.91
01.01.01.01	SUM. INST. EQUIPO DE FILTRADO (FILTRO FINO)	ud	1.00	14,550.35	14,550.35
01.01.01.02	SUM. INST. DE INSTALACION DE EQUIPO DE DESINFECCION QUIMICA (TANQUE Y AGUADOR)	ud	1.00	4,855.20	4,855.20
01.01	LÍNEAS SUBVALEOS				74,071.50
01.01.01	EQUIPAMIENTO				74,071.50
01.01.01.01	SUM. INST. DE ELECTROBOMBAS PARA REGISTRO A T.E. (INCL. MANOSER)	ps	1.00	78,071.50	78,071.50
COSTO DIRECTO					247,343.77
GASTOS GENERALES					29.68%
UTILIDAD					2.32%
SUB TOTAL					354,899.07
I. D. V.					11.02%
TOTAL PRESUPUESTO					407,551.90

PRESUPUESTO DEDUCTIVO VINCULADO N° 03

Proyecto: **"MEJORAMIENTO Y RECUPERACIÓN DE LOS SERVICIOS DEL DESEMBARCADERO PESQUERO ARTESANAL DE SUPE, DISTRITO DE SUPE PUERTO, PROVINCIA DE BARRANCA, REGIÓN LIMA"**

Método: **DEDUCTIVO VINCULADO N° 3**

Item	Descripción	Unid.	Método	Precio S/.	Parcial S/.
	INSTALACIONES SANITARIAS				159,458.21
05.01	SISTEMA DE AGUA POTABLE				25,351.76
05.01.01	SALIDAS DE AGUA POTABLE				745.36
05.01.02.02	SALIDA DE AGUA FRIA CON TUBERIA PVC D= 3/4"	ps	8.00	94.42	755.36
05.01.03	VÁLVULAS				840.80
05.01.03.01	VÁLVULA COBERTA DE BRONCE DE 3/4"	ud	13.00	65.70	840.80
05.01.04	TUBERIAS				9,052.26
05.01.04.01	SUM. INST. TPRUEBA/TUB PVC D= 1/2" C=5	m	174.65	13.35	2,333.32
05.01.04.02	SUM. INST. TPRUEBA/TUB PVC D= 3/4" C=5	m	145.65	15.33	2,358.97
05.01.04.03	SUM. INST. TPRUEBA HORATUB PVC D= 1" C=5	m	13.85	29.55	284.57
05.01.04.04	SUM. INST. TPRUEBA/TUB PVC D= 1/2" C=5	m	55.85	22.89	2,117.35
05.01.04.05	SUM. INST. TPRUEBA HORATUB PVC D= 2" C=5	m	83.00	22.14	1,348.32
05.01.05	EQUIPOS DE BOMBEO				12,711.51
05.01.05.01	ADQUISICION DE 02 ELECTROBOMBAS	ud	2.00	4,431.51	8,863.52
05.01.05.02	ACCESORIOS PARA CASETA ELEVADO	ud	1.00	1,075.21	1,075.21
05.01.05.03	ACCESORIOS PARA LA BUNEA	ud	2.00	1,355.84	2,711.65

CESEL S.A.
 RUC: 20101010101
 Dpto. de Barranca, Calle Comercio N° 1040

000298

SERVICIO DE SUPERVISIÓN DE LA OBRA:
"MEJORAMIENTO Y RECUPERACIÓN DE LOS SERVICIOS DEL DESEMBARCADERO PESQUERO ARTESANAL DE SUPE, DISTRITO DE SUPE PUERTO, PROVINCIA DE BARRANCA, REGIÓN LIMA"

05.01.01	LÍNEA DE INFILSIÓN				1,291.53
05.01.01.01	TUBERÍA FERRO CALIENTE DE AGUA FRÍA D=2"	m	32.75	50.61	1,291.53
05.02	RED DE ALGANTAN EN LA OLA				25,794.45
05.02.04	TUBERÍAS				5,957.76
05.02.04.01	INSTALACION DE TUBERIA PVC SAL D=2"	m	155.95	7.51	1,633.25
05.02.04.02	INSTALACION DE TUBERIA PVC SAL D=4"	m	115.05	13.43	1,314.57
05.02.04.03	INSTALACION DE TUBERIA PVC SAL D=6"	m	150.15	29.75	4,452.90
05.02.05	CAMARA DE BOMBEO, CUARTO DE BOMBAS				20,235.25
05.02.05.01	SUMINISTRO E INSTALACION DE EQUIPO DE	un	2.00	4,700.54	9,411.55
05.02.05.02	ACCESORIOS PARA BOMBAS SUMERGIBLES	un	1.00	1,355.84	1,355.84
05.02.05.03	ACCESORIOS PARA CASSETAS DE BOMBEO	un	1.00	1,154.45	1,154.45
05.02.05.04	CONSTRUCCION DE CASETA DE BOMBAS	un	1.00	5,773.24	5,773.24
05.02.10	LÍNEA DE IMPULSION				515.50
05.02.10.01	SUMINIST. TUBERIA HDPE PVC D=2" D=12"	m	20.00	31.76	635.20
05.02.14	CAVALETAS				8,416.35
05.02.14.05	CONCRETO f=210 kg/m ³ EN CAVALETAS	m ²	25.00	322.94	8,416.35
05.03	RED DE AGUA DE MAR				67,779.18
05.03.02	EQUIPO DE BOMBEO A CISTERNA				11,597.00
05.03.02.01	ADQUISICION DE ELECT. CHER. P=3HP	un	2.00	5,305.62	10,611.24
05.03.02.02	ACCESORIOS PARA LA BOMBA	un	1.00	1,335.84	1,335.84
05.03.03	SISTEMA DE FILTRADO Y DESINFECCION				12,412.23
05.03.03.01	EQUIPO DE FILTRADO Y DESINFECCION	un	2.00	5,630.46	11,260.92
05.03.03.02	ACCESORIOS PARA EL SISTEMA DE FILTRADO	un	1.00	1,078.25	1,078.25
05.03.04	LÍNEA DE INFILSIÓN A CISTERNA				2,037.14
05.03.04.05	TUBERÍA DE FERRO CALD AGUA FRÍA D=2"	m	32.40	60.81	2,037.14
05.03.05	RED DE DISTRIBUCION				15,352.39
05.03.05.04	SUM. INST. TUBERIA HERMETICA PVC D=2" C=2	m	355.48	10.21	3,628.21
05.03.05.05	SUM. INST. TUBERIA HERMETICA PVC D=2" C=4	m	28.75	22.14	635.55
05.03.05.06	SUM. INST. TUBERIA HERMETICA PVC D=2" C=6	m	52.35	39.59	4,322.47
05.03.05.07	SUM. INST. TUBERIA HERMETICA PVC D=2" C=8	m	22.51	34.45	777.49
05.03.05.10	SUM. INST. TUBERIA HDPE PVC D=2" C=2	m	28.50	49.27	1,427.55
05.03.05.11	SUM. INST. TUBERIA HERMETICA PVC D=2" C=4	m	22.55	37.57	1,265.23
05.03.06	SALIDA DE AGUA DE MAR				9,312.05
05.03.06.01	SALIDA DE AGUA CON TUBERIA DE PVC D=2" C=2"	un	7.00	64.93	562.21
05.03.06.02	SALIDA DE AGUA CON TUBERIA DE PVC D=2" C=2"	un	2.00	136.39	270.78
05.03.06.03	SALIDA DE AGUA COLGADA EN TUBERIAS PRETENS	un	59.00	144.17	8,574.17
05.03.07	VALVULAS				3,613.01
05.03.07.01	VALVULA CON PUERTA BRONCE ROSCADA 3/4"	un	19.01	40.70	497.50
05.03.07.02	VALVULA CON PUERTA BRONCE ROSCADA 3"	un	1.00	65.27	65.27
05.03.07.03	GRUPO DE REGO DE 1/4"	un	11.00	275.34	3,072.24
05.03.08	EQUIPO DE BOMBEO AGUA SALADA A TANQUE EL ELEVADO				51,558.67
05.03.08.01	ADQ. INST. DE ELECTROBORACA O 7HP P=2HP	un	2.00	5,058.39	10,116.70
05.03.08.02	ACCESORIOS PARA LA BOMBA	un	1.00	1,335.84	1,335.84
05.03.09	SISTEMA DE TRATAMIENTO CLORACION-DESINFECCION				1,191.84
05.03.09.01	ACCES. SISTEMA CLORACION Y DESINFECCION	un	1.00	1,191.84	1,191.84
05.04	EMISOR CUMBRING INFLUYENTES				21,032.09
05.04.05	CAMARA DE REUNION				1,335.07
05.04.05.01	ACCES. CAMARA REUNION FALTO MANOBRAS	un	1.00	1,335.07	1,335.07
05.04.06	EQUIPO DE BOMBEO				25,701.67
05.04.06.01	SUM. E. INST. DE ELECTROBORACA O 7HP P=2HP	un	2.00	9,322.59	18,645.18
05.04.06.02	ACCESORIOS PARA BOMBAS SUMERGIBLES	un	1.00	1,355.84	1,355.84
05.04.06.03	TUBERIA DE ACERO SCH-40 CON ROSCA 2"	m	3.00	157.15	471.45
COSTO DIRECTO:					132,639.21
GASTOS GENERALES:			20.94 %		27,579.69
UTILIDAD:			2.52 %		3,540.81
SUB TOTAL:					163,759.67
ICV			11.50 %		18,831.31
TOTAL DEL PRESUPUESTO					182,590.98

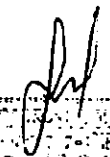
 CESEL S.A.

ADICIONAL 05 y DEDUCTIVO VINCULANTE 04

La entidad ha elaborado el Expediente de Adicional N° 05 y Deductivo Vinculante N° 04 denominado "Obras civiles menores del sistema sanitario y eléctrico del Desembarcadero Pesquero Artesanal de Supe", el cual fue aprobado mediante Resolución Jefatura N° 133-2018-FONDEPES/J, las partidas son las siguientes:

PRESUPUESTO ADICIONAL DE OBRA N°05

Item	Descripción	Und	Metrado	Precio S/.	Parcial S/.
01	ESTRUCTURAS SANITARIAS MENORES				376,635.78
01.01	TANQUE SEPTICO				30,301.75
01.01.01	MOVIMIENTO DE TIERRAS				520.87
01.01.01.01	RELLENO CON MATERIAL CONGLOMERADO P.O. 6" MAX. ROCA DE CANTERA 2 CAPAS	m3	8.31	62.68	520.87
01.01.02	CONCRETO SIMPLE				1,655.07
01.01.02.01	SOLADO H=10cm.	m2	1.77	44.64	79.04
01.01.02.02	CONCRETO FALZA CIMENTACION MEZCLA 1:10 CEMENTO-HORMIGON 25% P.M	m3	6.65	182.90	1,245.42
01.01.02.03	ENCOFRADO Y DESENCOFRADO DE FALSA CIMENTACION	m2	6.64	39.50	232.64
01.01.03	CONCRETO ARMADO				23,925.21
01.01.03.01	LOSA DE PISO				5,639.43
01.01.03.01.01	CONCRETO f _c =280 kg/cm ² LOSA DE PISO	m3	7.92	470.18	3,300.66
01.01.03.01.02	ENCOFRADO Y DESENCOFRADO LOSA DE PISO	m2	5.90	57.27	396.69
01.01.03.01.03	ACERO DE REFUERZO f _y =4200 Kg/cm ² .	kg	450.16	4.22	1,941.88
01.01.03.02	MUROS DE CONCRETO ARMADO				15,460.74
01.01.03.02.01	CONCRETO f _c =280 kg/cm ² MUROS	m3	10.72	590.54	6,334.88
01.01.03.02.02	ENCOFRADO Y DESENCOFRADO DE MUROS	m2	95.39	48.60	4,509.96
01.01.03.02.03	ACERO DE REFUERZO f _y =4200 Kg/cm ² .	kg	1,008.01	4.22	4,253.80
01.01.03.02.04	JUNTA WATER STOP 6"	m	20.40	17.75	362.10
01.01.03.03	LOSA MACIZA DE TECHO				2,825.04
01.01.03.03.01	CONCRETO f _c =280 kg/cm ² LOSA MACIZA	m3	2.46	473.59	1,165.03

Adicional de Obra N°05 y del deductivo vinculante N°04
 Obra: "MEJORAMIENTO Y RECUPERACION DE LOS SERVICIOS DEL DESEMBARCADERO PESQUERO ARTESANAL DE SUPE, DISTRITO DE SUPE PUERTO, PROVINCIA DE BARRANCA, REGIÓN LIMA"



CESEL S.A.
 0640

031

SERVICIO DE SUPERVISIÓN DE LA OBRA:
 "MEJORAMIENTO Y RECUPERACION DE LOS SERVICIOS DEL DESEMBARCADERO PESQUERO ARTESANAL DE
 SUPE, DISTRITO DE SUPE PUERTO, PROVINCIA DE BARRANCA, REGION LIMA"



01.01.03.03.02	ENCOFRADO Y DESENCOFRADO DE LOSA MACIZA TIPO	m ²	12.30	48.22	593.11
01.01.03.03.03	ACERO DE REFUERZO fy=4200 Kg/cm ²	kg	292.32	4.72	1,036.50
01.01.04	REVOQUES Y ENLUCIDOS				4,200.00
01.01.04.01	TARRAJEO CON ADITIVO Y PERMEABILIZANTES	m ²	123.43	34.55	4,200.00
01.02	TRAMPA DE GRASAS				3,750.70
01.02.01	CONCRETO SIMPLE				33.45
01.02.01.01	SOLADO H=10cm	m ²	0.57	14.64	3.12
01.02.01.02	SOLADO H=30cm	m ²	0.48	63.35	30.43
01.02.02	CONCRETO ARMADO				2,352.09
01.02.02.01	LOSA DE PISO				469.21
01.02.02.01.01	CONCRETO fc=280 kg/cm ² LOSA DE PISO s=0.20m	m ³	0.48	474.30	227.66
01.02.02.01.02	ENCOFRADO Y DESENCOFRADO LOSA DE PISO	m ²	1.37	67.27	92.16
01.02.02.01.03	ACERO DE REFUERZO fy=4200 Kg/cm ²	kg	35.40	4.22	149.30
01.02.02.02	MUROS DE CONCRETO ARMADO				2,362.09
01.02.02.02.01	CONCRETO fc=280 kg/cm ² MUROS	m ³	1.54	590.94	910.05
01.02.02.02.02	ENCOFRADO Y DESENCOFRADO DE MUROS	m ²	19.73	45.30	264.53
01.02.02.02.03	ACERO DE REFUERZO fy=4200 Kg/cm ²	kg	115.71	4.22	168.30
01.02.03	REVOQUES Y ENLUCIDOS				595.14
01.02.03.01	TARRAJEO CON ADITIVO IMPERMEABILIZANTES	m ²	25.55	34.55	505.14
01.03	CAMARA DE REJAS				2,327.35
01.03.01	CONCRETO SIMPLE				82.41
01.03.01.01	SOLADO H=20cm	m ²	1.30	25.33	82.41
01.03.02	CONCRETO ARMADO				1,605.49
01.03.02.01	LOSA DE PISO				267.95
01.03.02.01.01	CONCRETO fc=280 kg/cm ² LOSA DE PISO s=0.20m	m ³	2.16	474.30	75.80
01.03.02.01.02	ENCOFRADO Y DESENCOFRADO LOSA DE PISO	m ²	2.84	57.27	56.91
01.03.02.01.03	ACERO DE REFUERZO fy=4200 Kg/cm ²	kg	32.12	4.22	135.55
01.03.02.02	MUROS DE CONCRETO ARMADO				1,537.54
01.03.02.02.01	CONCRETO fc=280 kg/cm ² MUROS	m ³	0.79	590.94	460.84
01.03.02.02.02	ENCOFRADO Y DESENCOFRADO DE MUROS	m ²	12.50	48.50	328.74
01.03.02.02.03	ACERO DE REFUERZO fy=4200 Kg/cm ²	kg	104.73	4.22	441.90
01.03.03	REVOQUES Y ENLUCIDOS				439.49
01.03.03.01	TARRAJEO CON ADITIVO IMPERMEABILIZANTES	m ²	12.62	34.55	439.49

Afiliación de Obra N°85 y del deductivo vinculante N°84
 Obra: "MEJORAMIENTO Y RECUPERACION DE LOS SERVICIOS DEL DESEMBARCADERO PESQUERO
 ARTESANAL DE SUPE, DISTRITO DE SUPE PUERTO, PROVINCIA DE BARRANCA, REGION LIMA"



[Handwritten Signature]
 Ing. [Name] N° 10640
 CESEL S.A.

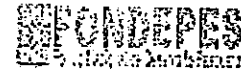

COSTO DIRECTO	300,820.87
GASTOS GENERALES 21.0528025%	78,252.35
UTILIDAD 2.9221793%	9,049.06
SUB TOTAL	476,928.12
I.G.V. 18.0000%	85,817.04
TOTAL PRESUPUESTO	562,745.16

4.5 VONTO E INCIDENCIA DEL PRESUPUESTO ADICIONAL DE OBRA N°05.

El presente Presupuesto Adicional de Obra N°05 y Deductivo Vinculante N° 04 tienen la presente incidencia acumulada, tal como se detalla a continuación:

DESCRIPCIÓN DEL PRESUPUESTO	MONTOS EN S/	INCIDENCIA %	
		PARCIAL	ACUMULADA
CONTRATO PRINCIPAL	31,035,691.48	100.00%	100.00%
ADICIONAL DE OBRA N°01	2,213,942.92	7.25%	110.29%
DEDUCTIVO VINCULANTE N°01	-1,879,271.35	-9.74%	101.56%
ADICIONAL DE OBRA N°02	160,684.73	0.52%	102.08%
ADICIONAL DE OBRA N°03 (instalaciones eléctricas)	670,072.37	2.16%	105.45%
DEDUCTIVO VINCULANTE N°02	-242,870.11	-1.13%	104.32%
ADICIONAL DE OBRA N°04 (instalaciones sanitarias)	417,951.90	1.34%	105.76%
DEDUCTIVO VINCULANTE N°03	-229,209.87	-1.02%	105.24%
ADICIONAL DE OBRA N°05	562,745.16	2.62%	107.86%
DEDUCTIVO VINCULANTE N°04	-187,535.55	-0.87%	106.99%
TOTAL, ADICIONAL Y DEDUCTIVO	1,501,601.43		6.95%

 GERENTE GENERAL
 CESEL S.A.

ADICIONAL 06 y DEDUCTIVO VINCULANTE 05

La entidad ha elaborado el Expediente de Adicional N° 06 y Deductivo Vinculante N° 05 denominado "Sistema de utilización en 20kv – operación inicial en 10kv – Media Tensión) para el Mejoramiento integral del Desembarcadero Pesquero Artesanal de Supe", el cual fue aprobado mediante Resolución Jefatura N° 158-2018-FONDEPES/J, el cuadro de incidencia es el siguiente:

4.5. Monto e incidencia del Presupuesto Adicional N°06

DESCRIPCIÓN DEL PRESUPUESTO	INCLUIDO IGV SI.	INCIDENCIA %	
		PARCIAL	ACUMULADA
CONTRATO PRINCIPAL	21.509,091.48	100.00%	100.00%
ADICIONAL DE OBRA N°01 (enrocado de protección)	2.213,942.02	10.29%	110.29%
DEDUCTIVO VINCULANTE N°01	-1.879,271.36	-8.74%	101.56%
ADICIONAL DE OBRA N°02 (cimentación de edificaciones)	160,884.73	0.75%	102.30%
ADICIONAL DE OBRA N°03 (instalaciones eléctricas, baja tensión)	676,072.37	3.14%	105.45%
DEDUCTIVO VINCULANTE N°02	-242,870.31	-1.13%	104.32%
ADICIONAL DE OBRA N°04 (instalaciones sanitarias)	417,954.90	1.94%	106.26%
DEDUCTIVO VINCULANTE N°03	-220,209.97	-1.02%	105.24%
ADICIONAL DE OBRA N°05 (obras civiles menores)	562,775.06	2.62%	107.85%
DEDUCTIVO VINCULANTE N°04	-187,675.96	-0.87%	106.98%
ADICIONAL DE OBRA N°06 (media tensión)	340,246.17	1.58%	108.56%
DEDUCTIVO VINCULANTE N°05	-339,697.56	-1.58%	106.98%
TOTAL, ADICIONAL Y DEDUCTIVO	1,502,150.09		6.98%

Adicional de Obra N°06 y del deductivo vinculante N°05
 Obra: "MEJORAMIENTO Y RECUPERACION DE LOS SERVICIOS DEL DESEMBARCADERO
 PESQUERO ARTESANAL DE SUPE, DISTRITO DE SUPE PUERTO. PROVINCIA DE BARRANCA,
 REGIÓN LIMA"

6.1.2 ADICIONALES EN TRAMITE

A la fecha se encuentra en trámite por la Entidad de los siguientes Adicionales:

- 1.- Patio de Maniobras
- 2.- Adecuación Sanitaria
- 3.- Cerco Perimétrico

 CESEL S.A.

6.1.3 PLANOS ACTUALIZADOS REMITIDOS POR LA ENTIDAD

Mediante carta N° 498-2018-FONDEPES-DIGENIPAA la entidad emite planos estructurales de la especialidad de instalaciones sanitarias, este listado se enumera a continuación:

- EC-01/07 Estructuras complementarias: cisterna y tanque elevado – elevaciones y planta genera.
- EC – 02/07 Estructuras complementarias: cisternas y tanques elevados, pilotes hincados D= 50 cm., platea de cimentación.
- El 03/07 Estructuras complementarias; cisterna y tanque elevado, cisterna, cuarto de máquinas.

- EC – 04/07 Estructuras complementarias; cisterna y tanque elevado, cisterna, y tanque elevado, anillos, corte de tanque elevado.
- EC-05/07 Estructuras complementarias; cisterna de agua fría.
- EC – 06/07 Estructuras complementarias PTAR – cámara de reja trampa de gras, tanque séptico.
- EC – 03/07: Estructura complementaria PTAR- cámara de bombeo de desagüe. Mediante carta N° 496-2018-FONDEPES-DIGENIPAA la entidad emite planos complementarios de la especialidad de instalaciones sanitarias, este listado es enumerado a continuación
- ISR – 01: Plano de replanteo de instalaciones sanitarias de agua potable planta general – primer nivel.
- ISR – 02: Plano de replanteo de instalaciones sanitarias de agua potable planta de primer nivel.- área sociales y zona de frío.
- ISR-03 Plano de replanteo de instalaciones sanitarias de agua potable planta de primer nivel – área de tareas previas / planta segundo nivel- área de guardiana y cocina.
- ISR-04: Plano de replanteo de instalaciones sanitarias de agua potable planta de primer nivel.- área de desinfección maestranza y cuarto de control eléctrico.
- ISR-05: Plano de replanteo de instalaciones sanitarias de agua potable planta de primer nivel.- área administrativa y depósito de cajas.
- ISR-06: Plano de replanteo de instalaciones sanitarias de agua potable planta de primer nivel.- detalles de instalaciones sanitarias.
- ISR-07: Plano de replanteo de instalaciones sanitarias de agua salada planta general de primer nivel.
- ISR-08 Plano de replanteo de instalaciones sanitarias de agua salada planta general de primer nivel – área de desinfección, maestranza y cuartos de control eléctrico.
- ISR-09 Plano de replanteo de instalaciones sanitarias de agua salada planta general de primer nivel – área de Tareas Previas y corte longitudinal.
- ISR-10 Plano de replanteo de instalaciones sanitarias de agua potable planta de primer nivel.- área de sociales, administrativa y depósito de cajas y zona de frío.
- ISR-11: Plano de replanteo de instalaciones sanitarias de agua salada – detalle de instalaciones en área de tareas previas.
- ISR-12: Plano de replanteo de instalaciones sanitarias de desagüe, planta general – primer nivel.
- ISR-13: Plano de replanteo de instalaciones sanitarias de desagüe, planta primer nivel- área de desinfección, maestranza, y cuarto de control eléctrico.
- ISR-14: Plano de replanteo de instalaciones sanitarias de desagüe, planta primer nivel- área de tareas previas.

- IE – R-05 a Alumbrado exterior (tierra)
- IE – R-05 b Alumbrado exterior muelle (mar)
- IE – R-05 c Detalle de postes en mar.
- IE – R-05 d Detalle de postes en tierra.
- IE – R-06 Grupo electrógeno
- IE – R-07 Corrientes débiles.
- IE – R-08 Alarma contra incendio
- IE – R-09 Alimentadores.
- IE – R-10 Diagrama unifilar.
- IE – R-11 Cuadro de cargas.
- FE-01 Flujo y evacuación 1° piso
- FE-02 Flujo y evacuación 2° piso
- S.01 Señalética 1° piso
- S.02 Señalética 2° piso.

Mediante carta N° 1186-2018-FONDEPES-DIGENIPAA de fecha 26-OCT-2018 y correo electrónico de la Arq. Erika Torres la entidad emite planos de adecuación a las normas sanitarias, este listado es enumerado a continuación:

- AS-01 Demolición y Construcción.
- AS-02 Plano General.
- DS-01 Detalle maniluvio, pediluvio, lava botas y puertas.

7. CONCLUSIONES

SITUACIÓN DE LA OBRA

En la presente valorización de obra, se está tomando en cuenta el presupuesto de obra ofertado por el contratista con precios base a marzo 2017 y el cronograma de avance de obra valorizado (CAOV) vigente a la ampliación de plazo N° 10 que culminó el 30 de diciembre del 2018.

En la elaboración de la curva S, se tuvo en cuenta los costos directos del presupuesto contractual + adicional 1 + adicional 2 + adicional 3 + adicional 4 + adicional 5 – deductivo 1 – deductivo 2 – deductivo 3 – deductivo 4 y la comparación de avance de obra real vs avance programado en costo directo.

La contratista viene ejecutando los adicionales 03 IISS, 04 IIEE con muy poco personal, no ejecuta el adicional 06 de media tensión, carece del suficiente personal técnico en su oficina lo cual genera atrasos todos los meses en la presentación de sus valorizaciones.

El porcentaje de avance real a enero del 2019 es de 0.81%, por lo que se tiene un avance real acumulado de 50.92% con respecto al costo directo del monto contratado. El avance programado acumulado a la misma fecha es de 100.00% por lo que se deduce lo siguiente:

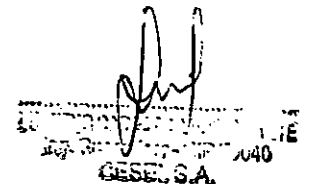

Handwritten signature and stamp of CESEL S.A. The stamp includes the text 'CESEL S.A.' and '040'.

- ✓ Encofrado de sobre cimiento
- ✓ Vaciado de concreto $f'c=175\text{kg/cm}^2$ en sobre cimiento
- ✓ Desencofrado de sobre cimiento
- ✓ Curado de estructuras vaciadas

OBRAS EN MAR

- ✓ Encofrado y desencofrado de pilotes
- ✓ Vaciado de concreto $f'c=350\text{ kg/cm}^2$ en pilotes
- ✓ Curado de Pilotes
- ✓ Colocación de puntas metálicas en Pilotes

PTAR

- ✓ Construcción de tanque séptico.

De los problemas encontrados

Incompatibilidades en el Expediente Técnico:

La entidad progresivamente está corrigiendo los errores del expediente técnico, materia de consultas del contratista y supervisión.

Las principales incompatibilidades son:

- ✓ Estudio de suelos con serias incongruencias
- ✓ Errores en el metrado de las obras
- ✓ Partidas no consideradas en el presupuesto
- ✓ Falta de detalles de construcción en los planos



Handwritten signature and stamp of CESEL S.A.

De las modificaciones al proyecto

Mediante Resolución Jefatural N°008-2018-FONDEPES/J la entidad aprueba la Prestación Adicional N°1 por un monto de S/. 2'213,942.02 y deductivo vinculante N° 1 por un monto de S/.1'879,271.36, cuyo monto resultante es un adicional al contrato principal de S/.334,670.66, monto que incluye el IGV, el cual representa el 1.55% del contrato de obra"

Mediante Resolución Jefatural N°052-2018-FONDEPES/J la entidad aprueba la Prestación Adicional N°2 por un monto de S/. 160,884.74 monto que incluye el IGV, lo que representa un porcentaje de incidencia individual equivalente al 0.75% del contrato original, cuyo nuevo monto contractual asciende a la suma de S/.22 004,646.88 incluido IGV

Con Resolución de Secretaria General N°028-2018-FONDEPES/SG la entidad aprueba la Ampliación de Plazo N°3, solicitada por el Consorcio Marítimo del Norte, por un plazo de (42) días calendarios, para ejecutar la prestación Adicional de Obra N°1, por modificaciones de la partida de "Enrocado de Protección y terraplén", estableciéndose como nueva fecha de ejecución de Obra hasta el 27 de Agosto del 2018, conforme a lo expuesto en el informe N° 33-2018-FONDEPES/DIGENIPAA/AOEM/LATHM y el informe

8. RECOMENDACIONES

Al Contratista:

- Falta personal para instalaciones eléctricas de baja tensión.
- Falta personal para instalaciones eléctricas de media tensión.
- Falta materiales para continuar con el enchape de cerámicos en muros y piso.
- Falta personal para instalación de puertas y ventanas.
- Falta persona para culminar los cuartos técnicos.
- No ejecuta nada de los pisos de cemento pulido y losas de concreto armado.
- No ejecuta tanque elevado.
- No ejecuta cisternas.
- Mantener los pagos al día a sus obreros, personal staff y proveedores.
- Proveer oportunamente de materiales a la obra.
- Seguir mejorando con el cumplimiento de las normas de seguridad fijadas en la norma G-050 y la Ley 29783 Ley de seguridad y Salud en el Trabajo.
- Mejorar la Calidad de la Obra, existe muchos atrasos por trabajos por no cumplir con los controles de Calidad .
- Elaborar los protocolos de calidad a tiempo.
- Elaborar los planos red line de los avances de obras de tierra.

A FONDEPES:

- Obtener el permiso de uso acuático del DICAPI, para iniciar los trabajos de mar, ya que hasta la fecha es imposible hincar pilotes, demoler el muelle antiguo, instalar vigas y losas del muelle y cabezo, lanzar tuberías del emisor submarino.
- Dar pronta solución a la interferencia con la vivienda vecina, que no permite ejecutar las excavaciones en la zona del tanque elevado.
- Emitir la Factibilidad de los Servicios de Agua, Desagüe.
- Emitir los adicionales de cerco perimétrico, patio de maniobras, adecuación sanitaria.

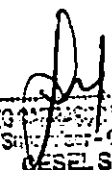
INGENIERO CARLOS SUAREZ SUAREZ
Ing. Supervisor - CIP 15640
CESEL S.A.

01.- GRAFICO DE AVANCE DE OBRA



UNIVERSIDAD NACIONAL DEL TROPICALE
ING. SERGIO ALBERTO CIFUENTES
CESEL S.A.

VALORIZACIÓN N° 17 DEL 01 AL 31 DE ENERO DE 2019

OBRA:
PUB. P.
PROY.
CONTR.
SUP.

MEJORAMIENTO DE LOS SERVICIOS DEL DESHACCARADERO PESQUERO ARTESANAL DE SUPE REGION LIMA, PROVINCIA DE BARRANCA, DISTRITO DE SUPE PUERTO
CONTRATO FONDERES
CONSORCIO PARTITIVO DEL NORTE
CESEL

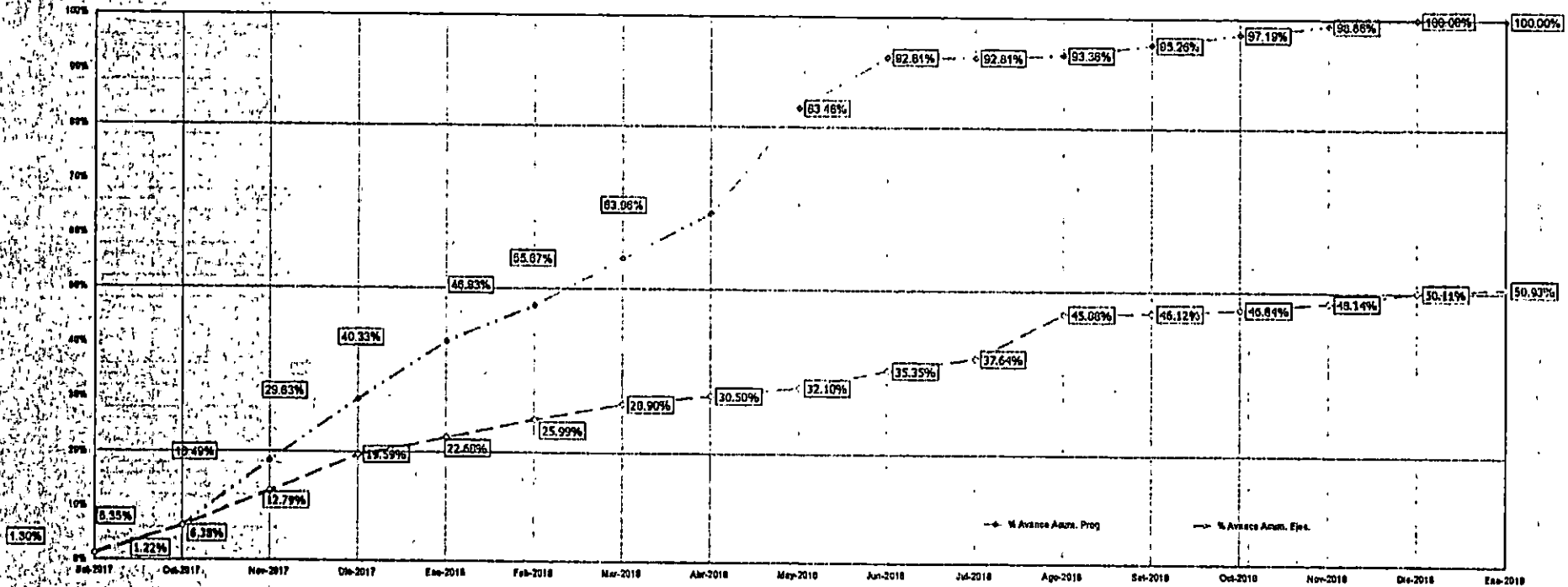
CURVA "S"
Programado vs Ejecutado
GENERAL



CONTRO OBJETO - AVANCE PROGRAMADO

	Feb-2017	Mar-2017	Abr-2017	May-2017	Jun-2017	Jul-2017	Ago-2017	Sep-2017	Oct-2017	Nov-2017	Dic-2017	Jan-2018	Feb-2018	Mar-2018	Abr-2018	May-2018	Jun-2018	Jul-2018	Ago-2018	Sep-2018	Oct-2018	Nov-2018	Dic-2018	Ene-2019	
Monto Anualizado	27,137,214.41	27,137,214.41	27,137,214.41	27,137,214.41	27,137,214.41	27,137,214.41	27,137,214.41	27,137,214.41	27,137,214.41	27,137,214.41	27,137,214.41	27,137,214.41	27,137,214.41	27,137,214.41	27,137,214.41	27,137,214.41	27,137,214.41	27,137,214.41	27,137,214.41	27,137,214.41	27,137,214.41	27,137,214.41	27,137,214.41	27,137,214.41	27,137,214.41
% de avance del mes	1.30%	6.35%	19.40%	29.83%	40.33%	46.83%	65.67%	83.06%	83.46%	82.81%	93.36%	85.26%	97.19%	98.66%	100.00%	100.00%	100.00%	100.00%	100.00%	100.00%	100.00%	100.00%	100.00%	100.00%	100.00%
% Avance Anual. Prog.	1.30%	6.35%	19.40%	29.83%	40.33%	46.83%	65.67%	83.06%	83.46%	82.81%	93.36%	85.26%	97.19%	98.66%	100.00%	100.00%	100.00%	100.00%	100.00%	100.00%	100.00%	100.00%	100.00%	100.00%	100.00%

CONTRO OBJETO - AVANCE EJECUTADO

	Feb-2017	Mar-2017	Abr-2017	May-2017	Jun-2017	Jul-2017	Ago-2017	Sep-2017	Oct-2017	Nov-2017	Dic-2017	Jan-2018	Feb-2018	Mar-2018	Abr-2018	May-2018	Jun-2018	Jul-2018	Ago-2018	Sep-2018	Oct-2018	Nov-2018	Dic-2018	Ene-2019
Monto Anualizado	27,137,214.41	27,137,214.41	27,137,214.41	27,137,214.41	27,137,214.41	27,137,214.41	27,137,214.41	27,137,214.41	27,137,214.41	27,137,214.41	27,137,214.41	27,137,214.41	27,137,214.41	27,137,214.41	27,137,214.41	27,137,214.41	27,137,214.41	27,137,214.41	27,137,214.41	27,137,214.41	27,137,214.41	27,137,214.41	27,137,214.41	27,137,214.41
% de avance del mes	1.30%	6.35%	12.79%	19.59%	22.60%	25.99%	28.90%	30.50%	32.10%	35.35%	37.64%	45.08%	46.12%	46.64%	48.14%	50.14%	50.92%	50.92%	50.92%	50.92%	50.92%	50.92%	50.92%	50.92%
% Avance Anual. Eje.	1.30%	6.35%	12.79%	19.59%	22.60%	25.99%	28.90%	30.50%	32.10%	35.35%	37.64%	45.08%	46.12%	46.64%	48.14%	50.14%	50.92%	50.92%	50.92%	50.92%	50.92%	50.92%	50.92%	50.92%

PROGRESO DE EJECUCION PROGRAMADA

	Feb-2017	Mar-2017	Abr-2017	May-2017	Jun-2017	Jul-2017	Ago-2017	Sep-2017	Oct-2017	Nov-2017	Dic-2017	Jan-2018	Feb-2018	Mar-2018	Abr-2018	May-2018	Jun-2018	Jul-2018	Ago-2018	Sep-2018	Oct-2018	Nov-2018	Dic-2018	Ene-2019
Avance	1.30%	6.35%	19.40%	29.83%	40.33%	46.83%	65.67%	83.06%	83.46%	82.81%	93.36%	85.26%	97.19%	98.66%	100.00%	100.00%	100.00%	100.00%	100.00%	100.00%	100.00%	100.00%	100.00%	100.00%

[Handwritten Signature]
INGENIERO RESPONSABLE
INGENIERO EN SISTEMAS DE INFORMACION
CESEL S.A.

000077

000272

SERVICIO DE SUPERVISIÓN DE LA OBRA:
"MEJORAMIENTO Y RECUPERACIÓN DE LOS SERVICIOS DEL DESEMBARCADERO PESQUERO ARTESANAL DE
SUPE, DISTRITO DE SUPE PUERTO, PROVINCIA DE BARRANCA, REGIÓN LIMA"

02.- COPIA DE CARTAS CURSADAS POR EL CONTRATISTA A LA
SUPERVISION.

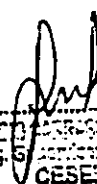
.....
LICENCIADO EN INGENIERIA EN SISTEMAS DE INGENIERIA
ING. S. SANCHEZ - CP 13040
CESEL S.A.

000272



RECIBIDO	
CESEL S.A.	
Fecha:	28/1/19
Nº:	1536
Por:	[Firma]

C024-2019-CMN-SUPE

Supe. Enero 28 del 2019

Señores
CESEL S.A.
Av. J. Gálvez Barrenechea N° 646 Urb. Corpac
San Isidro:

Atte: Ing. Ludwing Carrasco
Supervision Cesei

Asunto: CRONOGRAMA DE OBRA, CALENDARIO VALORIZADO DE OBRA Y
CALENDARIO DE MATERIALES. ACTUALIZADOS CON AMPLIACIÓN DE
PLAZO N°14

Ref: MEJORAMIENTO Y RECUPERACION DE LOS SERVICIOS DEL
DESEMBARCADERO PESQUERO ARTESANAL DE SUPE, DISTRITO DE
SUPE PUERTO, PROVINCIA DE BARRANCA, REGIÓN LIMA

De nuestra consideración.

Es grato dirigimos a ustedes, para adjunto a la presente hacerles entrega del cronograma de obra, calendario valorizado y calendario de materiales afectados con la aprobación de la ampliación de plazo N°14 por parte de la entidad.

Sin otro particular, nos reiteramos de ustedes.

Atentamente,

OFICINA GENERAL DE ADMINISTRACIÓN DEL MOP
DISEÑO PLACERO (PESQUEROS)
[Firma]
DANIEL JOAQUÍN CORALES MORALES
RESIDENTE DE OBRA
REG. CIP N° 98524

000272

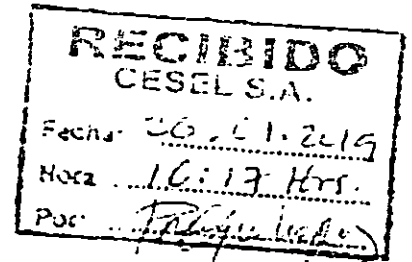

C023-2019-CMN-SUPE

Supe. Enero 26 del 2019

Señores
CESEL S.A.
Av. J. Galvez Barrenechea N° 646 Urb Corpac
San Isidro:

Atte Ing. Ludwing Carrasco
Supervision Cesel

Asunto RFI N°32 – Detalles de losa para pisos exteriores

Por MEJORAMIENTO Y RECUPERACION DE LOS SERVICIOS DEL
DESEMBARCADERO PESQUERO ARTESANAL DE SUPE, DISTRITO DE
SUPE PUERTO. PROVINCIA DE BARRANCA, REGIÓN LIMA

De nuestra consideración:

Es grato dirigimos a ustedes, para elevar nuestra consulta respecto a los detalles estructurales (refuerzo, juntas, etc) y de arquitectura (acabados, terminaciones, etc.) de la losa de pisos exteriores, tal como detallamos en nuestro RFI N°32, documento que adjuntamos a la presente.

Sin otro particular, nos reiteramos de ustedes.

Atentamente.

CONSORCIO MARÍTIMO DEL NOROESTE
DESEMBARCADERO ARTESANAL DE SUPE

DANIEL JOAQUÍN MORALES VILLALBA
RESIDENTE DE OBRA
REG. CIP N° 55353

000273

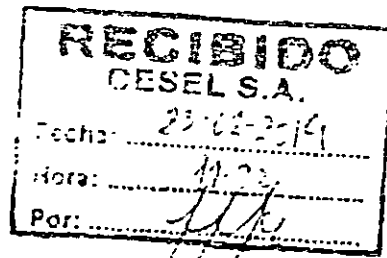

C022-2019-CMN-SUPE

Supe Enero 23 del 2019

Señores
CESEL S.A.
Av. J. Galvez Barronechea N° 646 Urb. Corpac
San Isidro:

Ate: Ing. Ludwing Carrasco
Supervision Cesel

Asunto: Ficha Técnica - Pintura

Obj: MEJORAMIENTO Y RECUPERACION DE LOS SERVICIOS DEL
DESEMBARCADERO PESQUERO ARTESANAL DE SUPE, DISTRITO DE
SUPE PUERTO, PROVINCIA DE BARRANCA, REGION LIMA

De nuestra consideración

Es grato dirigimos a ustedes, para alcanzarles la ficha técnica del epoxico y latex a usar en los acabados de arquitectura de la obra de la referencia, para su revisión y aprobación

Sin otro particular nos reiteramos de ustedes.

Atentamente,

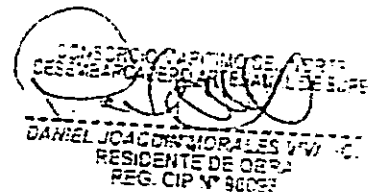

4 paginas

000276



RECIBIDO	
CESEL S.A.	
Fecha:	22-01-2014
Hora:	11:23
Por:	[Signature]

C020-2019-CMN-SUPE

Supe. Enero 22 del 2019

Señores
CESEL S.A.
 Av. J. Gálvez Barrenechea N° 646 Urb. Corpac
 San Isidro

Atte Ing. Ludwing Carrasco
 Supervisión Cesei

Asunto: Hoja Técnica - Neopoxy

Re: MEJORAMIENTO Y RECUPERACION DE LOS SERVICIOS DEL
 DESEMBARCADERO PESQUERO ARTESANAL DE SUPE, DISTRITO DE
 SUPE PUERTO. PROVINCIA DE BARRANCA, REGIÓN LIMA

De nuestra consideración,

Es grato dirigimos a ustedes para alcanzarles la hoja técnica del producto a usar como recubrimiento para losas de concreto en la obra de la referencia, para vuestra revisión y aprobación.

Sin otro particular, nos reiteramos de ustedes.

Atentamente,

4 paginas

CONSORCIO MARTÍN DE NORTE
 DESEMBARCADERO PESQUERO ARTESANAL DE SUPE
 DANIEL JOAQUÍN MORALES VIVICOLA
 RESIDENTE DE OBRA
 REG. CIP N° 98033

0002FE



RECIBIDO
CESEL S.A.
 Fecha: 27-01-2019
 Hora: 15:25
 Por: [Firma]

C019-2019-CMN-SUPE

Supe, Enero 22 del 2019

Señores
CESEL S.A.
 Av. J. Gálvez Barrenechea N° 646 Urb Corpac
San Isidro:

Atte **Ing. Ludwing Carrasco**
 Supervisión Cesel

Asunto: Hoja Técnica - Cables para Instalaciones Eléctricas

Ref: MEJORAMIENTO Y RECUPERACION DE LOS SERVICIOS DEL
 DESEMBARCADERO PESQUERO ARTESANAL DE SUPE, DISTRITO DE
 SUPE PUERTO, PROVINCIA DE BARRANCA, REGIÓN LIMA

De nuestra consideración

Es grato dirigimos a ustedes, para alcanzarles la hoja técnica de los cables eléctricos a usar en la obra de la referencia, para su revisión y aprobación.

Sin otro particular, nos reiteramos de ustedes.

Atentamente,

[Firma]
 CARLOS JOAQUÍN GONZALES VIVANCO
 RESIDENTE DE CERA
 REG. CIP N° 98055

4 paginas



RECIBIDO	
CESEL S.A.	
Fecha:	17-01-2019
Hora:	11:01
Por:	[Signature]

C018-2019-CMN-SUPE

Supe, Enero 19 del 2019

Señores
CESEL S.A.
 Av. J. Gálvez Barrenechea N° 646 Urb. Corpac
San Isidro.

Atte Ing. Ludwing Carrasco
 Supervisión Cesel

Asunto RFI N°31 – Detalle de estructuras y Arquitectura – Muro Divisorio Patio de
 Maniobras

Ref MEJORAMIENTO Y RECUPERACION DE LOS SERVICIOS DEL
 DESEMBARCADERO PESQUERO ARTESANAL DE SUPE, DISTRITO DE
 SUPE PUERTO, PROVINCIA DE BARRANCA, REGIÓN LIMA

De nuestra consideración:

Es grato dirigimos a ustedes para elevar nuestra consulta respecto a los detalles de estructuras y arquitectura del muro divisorio del patio de maniobras, tal como detallamos en nuestro RFI N°31, documento que adjuntamos a la presente.

Sin otro particular, nos reiteramos de ustedes.

Atentamente,

COMITÉ MUNICIPAL DE NORMAS
 DESEMBARCADERO ARTESANAL DE SUPE
 [Signature]
 DANIEL JOAQUÍN MORALES VIVANCO
 RESIDENTE DE OBRA
 REG. CIP N° 98098

Se adjunta 02 folios:

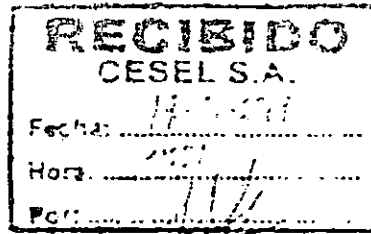

C017-2019-CMN-SUPE

Supa. Enero 19 del 2019

Señores
CESEL S.A.
 Av. J. Galvez Barrenechea N° 646 Urb. Corpac
San Isidro

Atte: Ing. Ludwing Carrasco
 Supervisión Cesel

Asunto: Hoja técnica - Tubería HDPE - Emisor Submarino

Ref: MEJORAMIENTO Y RECUPERACION DE LOS SERVICIOS DEL
 DESEMBARCADERO PESQUERO ARTESANAL DE SUPE. DISTRITO DE
 SUPE PUERTO, PROVINCIA DE BARRANCA. REGIÓN LIMA

De nuestra consideración

Es grato dirigimos a ustedes, para hacerles llegar la hoja técnica de la tubería HDPE para el emisor submano, la misma que cumple las especificaciones del expediente técnico, para su consideración y aprobación.

Sin otro particular, nos reiteramos de ustedes.

Atentamente,

COMITÉ MUNICIPAL DE NORMALIZACIÓN
 DESEMBARCADERO PESQUERO ARTESANAL DE SUPE
 DANIEL JOAQUÍN GONZÁLEZ S.V. C.U.
 RESIDENTE DE BARRANCA
 REG. CIP N° 93064

Se adjunta 04 folios.

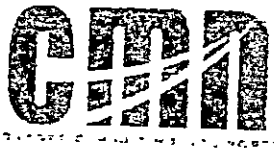

0002FE

RECIBIDO
CESEL S.A.
Fecha: 13-01-2019
Hora: 14:59
Por: [Firma]

C016-2019-CMN-SUPE

Supa. Enero 18 del 2019

Señoras
CESEL S.A.
Av. J. Gálvez Barronechea N° 646 Urb. Corpac
San Isidro:

Atte Ing. Ludwig Carrasco
Supervisión Cesel

Asunto RFI N°30 - Detalle tabiquería - 2do Nivel Zona de frío

Objeto MEJORAMIENTO Y RECUPERACION DE LOS SERVICIOS DEL
DESEMBARCADERO PESQUERO ARTESANAL DE SUPE, DISTRITO DE
SUPE PUERTO. PROVINCIA DE BARRANCA, REGION LIMA

De la fecha consideramos:

Es grato dirigimos a ustedes para evaluar nuestra consulta respecto a la tabiquería en el área de Oficina de Mantenimiento en el 2do piso de frío tal como detallamos en nuestro RFI N°30, documento que adjuntamos a la presente

Sin otro particular nos reiteramos de ustedes.

Atentamente,

[Firma]
Ing. Luzmila Vera Castañeda
INGENIERO CIVIL
REG. CIP 140223

Se folio 3 paginas.

000285



RECIBIDO	
CESEL S.A.	
Fecha:	17-01-2019
Hora:	12:40
Por:	[Firma]

C015-2019-CMN-SUPE

Supe. Enero 17 del 2019

Señores
CESEL S.A.
Av. J. Gálvez Barrenechea N° 646 Urb. Corpac
San Isidro

Atte Ing. Ludwing Carrasco
 Supervisión Cesel

Asunto: Ficha técnica - Postes de concreto armado

Ref: MEJORAMIENTO Y RECUPERACION DE LOS SERVICIOS DEL
 DESEMBARCADERO PESQUERO ARTESANAL DE SUPE. DISTRITO DE
 SUPE PUERTO. PROVINCIA DE BARRANCA, REGIÓN LIMA

De nuestra consideración:

Es grato dirigimos a ustedes, para hacerles llegar la ficha técnica de los postes de concreto armado a usar en instalaciones eléctricas, para vuestra evaluación y aprobación.

Sin otro particular, nos reiteramos de ustedes.

Atentamente,

DON GREGORIO MARTINO DEL MARTE
DESEMBARCADERO ARTESANAL DE SUPE
DANIEL J. GARCIA GONZALEZ
RESIDENTE DE OBRA
REG. CIP N° 88427



0002F

RECIBIDO
CESEL S.A.
 Fecha: 17-01-2019
 Hora: 17:10
 Por: [Signature]

C014-2019-CMN-SUPE

Supe, Enero 17 del 2019

Señores
CESEL S.A.
 Av. J. Gálvez Barrenechea N° 646 Urb. Corpac
San Isidro

Atte Ing. Ludwing Carrasco
 Supervisor Case

no. Informe de Construcciones Colindantes al DPA SUPE

Ref MEJORAMIENTO Y RECUPERACION DE LOS SERVICIOS DEL
 DESEMBARCADERO PESQUERO ARTESANAL DE SUPE, DISTRITO DE
 SUPE PUERTO, PROVINCIA DE BARRANCA, REGION LIMA

De nuestra consideración:

Es grato dirigimos a ustedes para hacerles entrega del informe de Seguridad y Salud Ocupacional elaborada por el área de SSOMA de nuestra representada referente a las construcciones colindantes a la obra de la referencia para su consideración.

Sin otro particular nos referimos de ustedes.

Atentamente,

[Signature]
 [Stamp]

Fecha de las 11/1/19

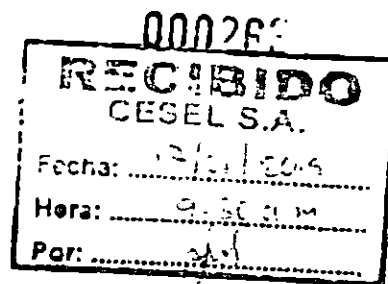

C013-2019-CMN-SUPE

Supe, Enero 17 del 2019

Señores
CESEL S.A.
Av. J. Gálvez Barrenechea N° 646 Urb. Corpac
San Isidro:

Atte Ing. Ludwing Carrasco
Supervisión Cese

Asunto: Solicitud de Planos en digital

Ref: **MEJORAMIENTO Y RECUPERACION DE LOS SERVICIOS DEL
DESEMBARCADERO PESQUERO ARTESANAL DE SUPE. DISTRITO DE
SUPE PUERTO, PROVINCIA DE BARRANCA, REGIÓN LIMA**

CSL.174302.PU.DPA.S.272.19

De nuestra consideración:

Es grato dirigimos a ustedes, en atención a su carta CSL 174302 PU DPA S.272 19 para solicitar se nos extienda los digitales de los planos AC-14 y AC-16 ya que en los adjuntos de la referida carta no se logran apreciar con claridad los detalles de los mismos

Sin otro particular, nos reiteramos de ustedes

Atentamente

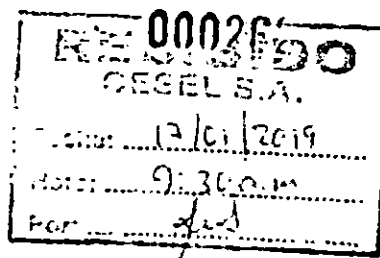

C012-2019-CMN-SUPE

Supe Enero 17 del 2019

Señores
CESEL S.A.
Av. J. Galvez Barrenechea N° 646 Urb. Corpac
San Isidro;

Atte. Ing. Ludwing Carrasco
Supervisor Cese

Asunto: RFI N°29 - Detalles Estructura y Arquitectura Sardinel Patio Exterior

Ref: **MEJORAMIENTO Y RECUPERACION DE LOS SERVICIOS DEL
DESEMBARCADERO PESQUERO ARTESANAL DE SUPE. DISTRITO DE
SUPE PUERTO. PROVINCIA DE BARRANCA. REGIÓN LIMA**

De nuestra consideración:

Es grato dirigimos a ustedes, para elevar nuestra consulta respecto los detalles estructurales y de arquitectura de los sardineles del patio exterior que colinda con la zona de áreas Sociales, tal como detallamos en nuestro RFI N°29 documento que adjuntamos a la presente

Sin otro particular nos reiteramos de ustedes

Atentamente

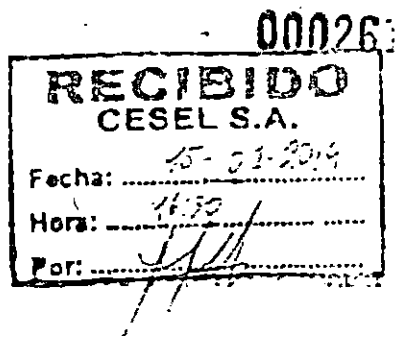

C011-2019-CMN-SUPE

Supé. Enero 15 del 2019

Señores
CESEL S.A.
Av. J. Gálvez Barrenechea N° 646 Urb. Corpac
San Isidro:

Atte: Ing. Ludwing Carrasco
 Supervision Cesel

Asunto: RFI N°28 – Colores de cables Baja Tensión

Ref: MEJORAMIENTO Y RECUPERACION DE LOS SERVICIOS DEL
 DESEMBARCADERO PESQUERO ARTESANAL DE SUPE, DISTRITO DE
 SUPE PUERTO, PROVINCIA DE BARRANCA, REGIÓN LIMA

De nuestra consideración:

Es grato dirigimos a ustedes para elevar nuestra consulta respecto a los colores de los cables de baja tensión, tal como detallamos en nuestro RFI N°28 documento que adjuntamos a la presente

Sin otro particular, nos reiteramos de ustedes

Atentamente.

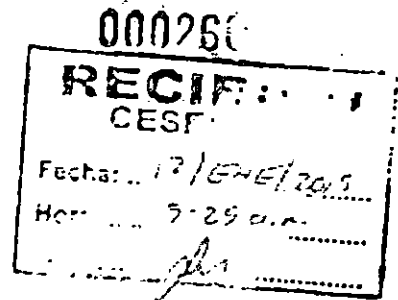

C010-2019-CMN-SUPE

Supe, Enero 12 del 2019

Señores
CESEL S.A.
Av. J. Galvez Barrenechea N° 646 Urb Corpac
San Isidro:

Ate: Ing. Ludwing Carrasco
Supervisión Cesel

Asunto: Detalle de Parapeto entre edificio de desinfección y tareas previas

Ref: MEJORAMIENTO Y RECUPERACION DE LOS SERVICIOS DEL
DESEMBARCADERO PESQUERO ARTESANAL DE SUPE. DISTRITO DE
SUPE PUERTO. PROVINCIA DE BARRANCA. REGIÓN LIMA.

De nuestra consideración

Es grato dirigimos a ustedes, para elevar nuestra consulta respecto al detalle del opere para cerrar el parapeto entre los edificios de desinfección y tareas previas

Sin otro particular nos reiteramos de ustedes

Atentamente

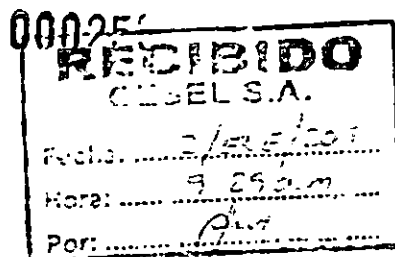

C009-2019-CMN-SUPE

Supe, Enero 12 del 2019

Señores
CESEL S.A.
Av. J. Gálvez Barrenechea N° 646 Urb. Corpac
San Isidro:

Ate: Ing. Ludwing Carrasco
Supervisor Cesel

Asunto: Diseño de mezcla -Concreto Premezclado $f'c=280 \text{ kg/cm}^2$

Ref: MEJORAMIENTO Y RECUPERACION DE LOS SERVICIOS DEL
DESEMBARCADERO PESQUERO ARTESANAL DE SUPE, DISTRITO DE
SUPE PUERTO, PROVINCIA DE BARRANCA, REGIÓN LIMA

De nuestra consideración,

Es grato dirigimos a ustedes, para hacerles llegar el diseño de mezcla del Concreto Premezclado $f'c=280 \text{ kg/cm}^2$ usado en el vaciado de losas del patio de maniobras, de la obra de la referencia

Sin otro particular nos reiteramos de ustedes

Atentamente

[Firma]
ING. LUDWING CARRASCO
SUPERVISOR
CESEL S.A.



000258

RECIBIDO	
CESEL S.A.	
Fecha:	10-01-2019
Hora:	13:27
Por:	[Signature]

C008-2019-CMN-SUPE

Supe Enero 10 del 2019

Señores
CESEL S.A.
 Av. J. Galvez Barronechea N° 646 Urb. Corpac
San Isidro

Atte. **Ing. Ludwing Carrasco**
 Supervision Cesei

Asunto RFI N°25 y N°26 – Policarbonato y Detalle de Canaletas

Refer **MEJORAMIENTO Y RECUPERACION DE LOS SERVICIOS DEL
 DESEMBARCADERO PESQUERO ARTESANAL DE SUPE, DISTRITO DE
 SUPE PUERTO, PROVINCIA DE BARRANCA, REGION LIMA**

De nuestra consideración:

Es grato dirigimos a ustedes, para elevar nuestra consulta respecto al policarbonato a usar en las coberturas así como las dimensiones y detalles de los angulos a emplear en las canaletas, tal como detallamos en nuestros RFI N°25 y N°26.

Sin otro particular nos reiteramos de ustedes.

Atentamente,

COMERCIO MARITIMO DEL PERU
 DESEMBARCADERO PESQUERO ARTESANAL DE SUPE
 DANIEL JOAQUIN MORELES V.
 RESIDENTE DE 1991
 LEG. 1 PA

000257



C007-2019-CMN-SUPE

RECIBIDO	
CESEL S.A.	
Fecha:	09-01-2019
Hora:	16:45
Por:	[Signature]

Supe, Enero 09 del 2019

Señores
CESEL S.A.
 Av. J. Gálvez Barronechea N° 646 Urb Corpac
 San Isidro:

Ate Ing. Ludwing Carrasco
 Supervision Cesel

Asunto: RESULTADOS DE ENSAYOS DE ALBAÑILERIA

Re: MEJORAMIENTO Y RECUPERACION DE LOS SERVICIOS DEL
 DESEMBARCADERO PESQUERO ARTESANAL DE SUPE, DISTRITO DE
 SUPE PUERTO, PROVINCIA DE BARRANCA, REGION LIMA

De nuestra consideración

Es grato dirigimos a ustedes para adjunto a la presente hacerles entrega de los resultados correspondientes a los siguientes ensayos realizados con ladrillos King Kong 18 huecos Tipo IV

- Resistencia a la compresion en Pilas de Unidades de Albañileria
- Resistencia a la compresion Diagonal en muretas de Albañileria
- Resistencia a la compresion en Unidades de Albañileria

Sin otro particular, nos reiteramos de ustedes.

Atentamente,

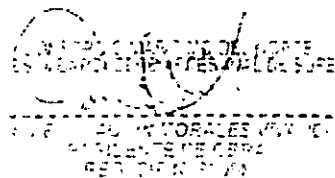



000258
 RECEBIDO
 Hora: 11:00 AM
 Por: [Signature]

C005-2019-CMN-SUPE

Supé Enero 07 del 2019

Señores
CESEL S.A.
 Av. J. Gálvez Barronechea N° 646 Urb. Corpac
 San Isidro

Para: Ing. Ludwing Carrasco
 Supelación Qcqs

Asunto: RFI N°24 - Detalles de rodoplast para cerámico

Por: MEJORAMIENTO Y RECUPERACION DE LOS SERVICIOS DEL
 DESEMBARCADERO PESQUERO ARTESANAL DE SUPE DISTRITO DE
 SUPE PUERTO, PROVINCIA DE BARRANCA, REGION LIMA

De nuestra consideración

Espero dirigirme a ustedes para elevar nuestra consulta respecto a los detalles y características de modo así usarse en el enchape de zocalo con cerámico, tal como detallamos en nuestro RFI N°24 documento que adjuntamos a la presente

En otro documento nos referimos de ustedes

Atentamente

[Signature]
 EL SUPE
 DISTRITO DE SUPE
 BARRANCA
 LIMA



000255

RECIBIDO	
CESEL S.A.	
Fecha:	02/01/2019
Hora:	03:00 p.m.
Por:	[Signature]

C004-2019-CMN-SUPE

Supe, Enero 07 del 2019

Señores
CESEL S.A.
Av. J. Gálvez Barranechea N° 6-16 Urb. Corpac
San Isidro

Atte Ing. Ludwing Carrasco
Supervisión Cesel

Asunto Levantamiento Casa de Vecino

Ref MEJORAMIENTO Y RECUPERACION DE LOS SERVICIOS DEL
DESEMBARCADERO PESQUERO ARTESANAL DE SUPE, DISTRITO DE
SUPE PUERTO, PROVINCIA DE BARRANCA, REGIÓN LIMA

De nuestra consideración:

Es grato dirigimos a ustedes, para hacerles entrega del levantamiento del lindero (casa de vecino) colindante al emplazamiento de la obra de la referencia, para su consideración. Adjunto a la presente hacemos extensiva el plano en planta, elevaciones y panel fotográfico del mismo.

Sin otro particular, nos reiteramos de ustedes

Atentamente

[Signature]
DIRECCIÓN REGIONAL DE BARRANCA
DIRECCIÓN REGIONAL DE BARRANCA
RESIDENTE DE LIMA
REG. D.P.N. 11119



RECIBIDO
CESEL S.A.

Fecha: 2019-01-06
Hora: 11:15
Por: [Signature]

000252

C003-2019-CMN-SUPE

Supe, Enero 06 del 2019

Señores
CESEL S.A.
Av. J. Gálvez Barrenechea N° 646 Urb. Corpac
San Isidro

Ate: Ing. Ludwig Carrasco
Supervisor I-ss

Asunto: Hoja Técnica - Cemento conductivo

Ref: MEJORAMIENTO Y RECUPERACION DE LOS SERVICIOS DEL
DESEMBARCADERO PESQUERO ARTESANAL DE SUPE DISTRITO DE
SUPE PUERTO, PROVINCIA DE BARRANCA, REGION LIMA

De nuestra consideración

Es grato dirigimos a ustedes para hacerles entrega de la ficha técnica del cemento conductivo a
usar en instalaciones eléctricas en la obra de la referencia.

Sin otro particular nos reiteramos de ustedes.

Atentamente

[Signature]
DANIEL JOAQUIN MOGALLAN
REGISTRADO DE TERCER
REG. COM. S. 11

000253



RECIBIDO	
CESEL S.A.	
Fecha:	02/01/2019
Hora:	5:10 PM
Por:	[Signature]

C002-2019-CMN-SUPE

Supa, Enero 04 de 2019

Señores
CESEL S.A.
 Av. J. Gálvez Barronechea N° 646 Urb. Corpac
San Isidro.

Atte. **Ing. Ludwing Carrasco**
 Supervisor Cesel

Asunto: **Aprobación de Ovalinas**

Ref: **MEJORAMIENTO Y RECUPERACION DE LOS SERVICIOS DEL
 DESEMBARCADERO PESQUERO ARTESANAL DE SUPE, DISTRITO DE
 SUPE PUERTO, PROVINCIA DE BARRANCA, REGIÓN LIMA**

De nuestra consideración:

Es grato dirigimos a ustedes, para hacere extensiva adjunto a la presente los modelos de ovalinas que venimos manejando como opciones para dicho acabado para vuestra consideración y aprobación.

Sin otro particular, nos reiteramos de ustedes

Atentamente

COMITÉ MUNICIPAL DE NAVEGACIÓN
 DISTRITO DE SUPE
 PROVINCIA DE BARRANCA
 REGIÓN LIMA
 [Signature]



000252

RECIBIDO	
CESEL S.A.	
Fecha:	04-01-2019
Hora:	15:39
Por:	JAA

C001-2019-CMN-SUPE

Supa. Enero 04 del 2019

Señores
CESEL S.A.
Av. J. Gálvez Barrenechea N° 646 Urb. Corpac
San Isidro

Atte **Ing. Ludwing Carrasco**
Supervisor Cese-

Asunto RFI N°23 - Consulta Enchape Ceram de

Ref **MEJORAMIENTO Y RECUPERACION DE LOS SERVICIOS DEL
DESEMBARCADERO PESQUERO ARTESANAL DE SUPE, DISTRITO DE
SUPE PUERTO, PROVINCIA DE BARRANCA, REGION LIMA**

De nuestra consideración:

Es grato dirigimos a ustedes para elevar nuestra consulta respecto a la altura de enchape cerámico en el área de Guardiania (SS HH) en el segundo nivel del edificio de RFI N°23 detallamos en nuestro RFI N°23 documento que adjuntamos a la presente

Si otro particular nos reiteramos de ustedes

Atentamente

COMERCIO MARITIMO DEL CALLAO
SUPERVISOR CESA
DANEY CAROLINA
RES. DE BARRANCA



C205-2018-CMN-SUPE

00025
RECIBIDO
CESEL S.A.
Fecha: 13/01/2019
Hora: 2:37 P.M.
Por: [Signature]

Supe. Enero 03 del 2019

Señores
CESEL S.A.
Av. J. Gálvez Barrenechea N° 646 Urb. Corpac
San Isidro:

Ate : Ing. Ludwing Carrasco
Supervisión Cesel

Asunto: RFIs Nro. 20, 21, 22

Ref: MEJORAMIENTO Y RECUPERACION DE LOS SERVICIOS DEL
DESEMBARCADERO PESQUERO ARTESANAL DE SUPE. DISTRITO DE
SUPE PUERTO. PROVINCIA DE BARRANCA. REGIÓN LIMA

De nuestra consideración

Es grato dirigarnos a ustedes para indicarles que adjuntamos la presente los RFIs 20, 21, 22 correspondientes a consultas de servicio de información de detalle correspondiente a los trabajos que se vienen ejecutando

Sin otro particular y a la espera de vuestras directivas quedamos de Uds

Atentamente.

COMITÉ MUNICIPAL DE NAVEGACIÓN
DESEMBARCADERO PESQUERO ARTESANAL DE SUPE
DANIEL JOAQUÍN MORALES VA
PRESIDENTE DE COMITÉ
REGIÓN LIMA



000256

RECIBIDO	
CESEL S.A.	
Fecha:	29/12/2018
Hora:	12:32 P.M.
Por:	J

C204-2018-CMN-SUPE

Supe, Diciembre 29 del 2018

Señores
CESEL S.A.
Av. J. Gálvez Barrenechea N° 646 Urb. Corpac
San Isidro:

Atte.: Ing. Ludwing Carrasco
Supervisión Cesel

Asunto: SOLICITUD DE AMPLIACION DE PLAZO Nro. 14

Ref.: MEJORAMIENTO Y RECUPERACION DE LOS SERVICIOS DEL
DESEMBARCADERO PESQUERO ARTESANAL DE SUPE, DISTRITO DE
SUPE PUERTO, PROVINCIA DE BARRANCA, REGIÓN LIMA

De nuestra consideración:

Es grato dirigimos a ustedes para hacerles llegar adjunto a la presente, el expediente de Solicitud de Ampliación de Plazo Nro. 14, por setenta y cinco (75) días calendario, por: "LA EJECUCION DE LA PRESTACION ADICIONAL DE OBRA Nro. 06, DEBIDO A LA APROBACION DE LA MODIFICACION DE LA MEDIA TENSION DEL Sistema de Utilización en 20 Kv.

Esta solicitud de Ampliación de Plazo Nro. 14, la formulamos en cumplimiento de los artículos 169, 170 y 171 del Reglamento de la Ley de Contrataciones del Estado, el cual rige el presente contrato.

Sin otro particular y a la espera de vuestras directivas, quedamos de Uds.

Atentamente,

Calle Vizcaya N° 167 Urb. Javier Prado Sta Etapa, Distrito de San Luis, Lima - Telef. 01 4224548



00077 RECIBIDO
CESEL S.A.
Fecha: 22/12/2018
Hora: 10:00 AM
Por: [Signature]

C204-2018-CMN-SUPE

Lima, diciembre 26 del 2018

Señores

SUPERVISION DE OBRA CESEL S.A.

Supe.

Att.: Ing. Ludwig Carrasco
Jefe de Supervisión

Asunto: RESULTADOS DE ENSAYOS DE COMPRESION

Ref.:

MEJORAMIENTO Y RECUPERACION DE LOS SERVICIOS DEL
DESEMBARCADERO ARTESINAL DE SUPE DISTRITO DE VITE FUERTO
PROVINCIA DE BARRANCA REG. M. U. M.

De nuestra consideración:

Tenemos el agrado de dirigimos a usted, para hacerle entrega de los resultados de los ensayos de compresion tal como lo hacemos llegar en nuestra carta

Sin otro particular, quedamos de usted, agradeciendole sus mejores oficios

Atentamente

INSPECTOR GENERAL DEL N.O.M.
DESEMBARCADERO ARTESINAL CESEL S.A.
[Signature]
DANIEL JOAQUIN MORALES VILLAR
RESIDENTE DE OBRA
REG. D. N. 18932

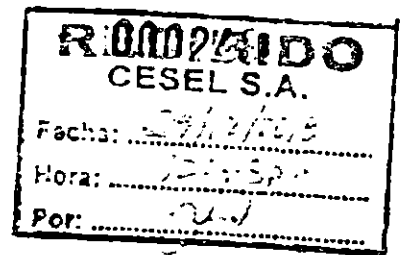

C203-2018-CMN-SUPE

Supé, Diciembre 29 del 2018

Señores
CESEL S.A.
Av. J. Gálvez Barrenechea N° 646 Urb. Corpac
San Isidro:

Atte: Ing. Ludwing Carrasco
Supervisión Cesel

Asunto: SOLICITUD DE AMPLIACION PARCIAL DE PLAZO Nro. 13

Ref: MEJORAMIENTO Y RECUPERACION DE LOS SERVICIOS DEL
DESEMBARCADERO PESQUERO ARTESANAL DE SUPE. DISTRITO DE
SUPE PUERTO. PROVINCIA DE BARRANCA. REGION LIMA

De nuestra consideración:

Es grato dirigimos a ustedes para hacerles llegar adjunto a la presente, el expediente de Solicitud de Ampliación de Plazo Nro. 13 por cincuenta y ocho (58) días calendario debido a: "ATRASOS Y/O PARALIZACIONES POR CAUSAS NO ATRIBUBIBLES AL CONTRATISTA, POR DEMORA EN LA ABSOLUCION A LAS OBSERVACIONES Y CONSULTAS RESPECTO A LAS DEFICIENCIAS DEL EXPEDIENTE TÉCNICO REFERENTES A LAS PARTIDAS DE LA MEDIA TENSION"

Esta solicitud de Ampliación de Plazo Nro. 13, la formulamos en cumplimiento de los artículos 165, 169, 170 y 171 del Reglamento de la Ley de Contrataciones del Estado, el cual rige el presente contrato.

Sin otro particular y a la espera de vuestras directivas, quedamos de Uds.

Atentamente,

Calle Vizcaya N° 187 Urb. Javier Prado 5ta Etapa. Distrito de San Luis, Lima - Teléf: 01 4224649



CONSORCIO MARITIMO DEL NORTE

00027
RECIBIDO
CESEL S.A.
Fecha: 27/DIC/2018
Hora: 8:58 a.m.
Por: [Signature]

C203-2018-CMN-SUPE

Lima, diciembre 26 del 2018

Señores

SUPERVISION DE OBRA CESEL S.A.

Supe.

Att: Ing. Ludwig Carrasco
Jefe de Supervisión

Asunto: COLOR DE FRAGUA - PISOS CON CERAMICOS

Ref.:

MEJORAMIENTO Y RECUPERACION DE LOS SERVICIOS DEL
DESEMBARCADERO ARTESANAL DE SUPE DISTRITO DE SUPE ALENTO
PROVINCIA DE BARRANCA REGION LIMA

De nuestra consideración:

Tenemos el agrado de dirigimos a usted, con la finalidad de elevar nuestra consulta respecto a las incompatibilidades de color de fragua para pisos con cerámicos, tal como detallamos en nuestro RFI N° 19 documento que adjuntamos a la presente.

Sin otro particular, quedamos de usted, agradeciendo sus mejores oficios.

Atentamente,

CONSORCIO MARITIMO DEL NORTE
DESEMBARCADERO ARTESANAL DE SUPE
DANIEL JOAQUIN MORALES VILLAC
RESIDENTE DE OBRA
REG. CIP N° 99090

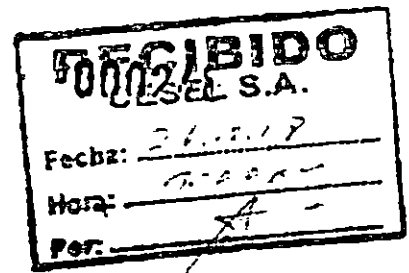

C202-2018-CMN-SUPE

Lima, diciembre 22 del 2018

Señores

SUPERVISION DE OBRA CESEL S.A.

Supe.

Att.: Ing. Ludwig Carrasco
Jefe de Supervisión

Asunto: RFI N°18 – Mesa de ovalin para SS.HH en zona
Administrativa y desinfección

Ref.:

"MEJORAMIENTO Y RECUPERACION DE LOS SERVICIOS DEL
DESEMBARCADERO ARTESANAL DE SUPE, DISTRITO DE SUPE PUERTO,
PROVINCIA DE BARRANCA, REGION LIMA"

De nuestra consideración

Es grato dirigimos a ustedes para elevar nuestra consulta respecto a que no existe detalle de estructura de la mesa ovalin para los ss.hh de las zonas de desinfeccion y administrativa tal y como lo hacemos notar en nuestro RFI N° 18

Sin otro particular, quedamos de usted, agradeciendo sus mejores oficios.

Atentamente,

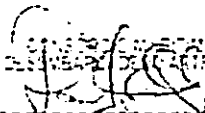
COMITÉ MUNICIPAL DEL NORTE
DESEMBARCADERO ARTESANAL DE SUPE

DANIEL JOAQUÍN MORALES VIVANCO
RESIDENTE DE OBRA
REG. CIP N° 52092

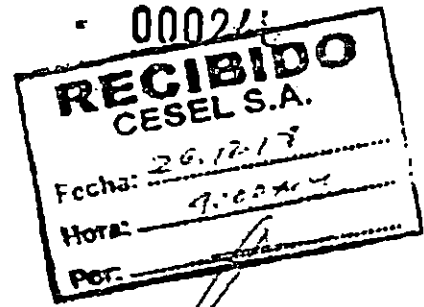

COMITÉ MUNICIPAL DE NORMAS

C201-2018-CMN-SUPE



Lima, diciembre 22 del 2018

Señores

SUPERVISION DE OBRA CESEL S.A.

Supe.

AtL: Ing. Ludwig Carrasco
Jefe de Supervisión

Asunto: RFI N°17 – Tabiquería en el eje: G – E (Fachada Exterior Zona de frío, hacia mar)

Ref.:

"MEJORAMIENTO Y RECUPERACION DE LOS SERVICIOS DEL DESEMBARCADERO ARTESANAL DE SUPE DISTRITO DE SUPE PUERTO PROVINCIA DE BARRANCA, REGION LIMA"

De nuestra consideración:

Es grato dirigimos a ustedes, para elevar nuestra consulta respecto a los detalles en el plano de arquitectura de 2do nivel de la zona de frío, en el eje 2 / F-E, tal como detallamos en nuestro

RFI N° 17 documento que adjuntamos a la presente

Sin otro particular, quedamos de usted agradeciendo sus mejores oficios

Atentamente,

CONSORCIO CAMINO DEL NORTE
DESEMBARCADERO ARTESANAL DE SUPE
[Signature]
DANIEL JOAQUIN MORALES VILLALBA
PRESIDENTE DE OBRA
REG. CIP N° 98306



000262

RECIBIDO
CESEL S.A.
 Fecha: 19-12-2018
 Hora: 14:19
 Por: [Signature]

C200-2018-CMN-SUPE

Supe, Diciembre 19 del 2018

Señoras
CESEL S.A.
 Av. J. Galvez Barrenechea N° 646 Urb. Corpac
 San Isidro

Ate **Ing. Ludwing Carrasco**
 Supervisor Cese'

Asunto **Informe Mensual N°18 - Diciembre 2018**

Por **MEJORAMIENTO Y RECUPERACION DE LOS SERVICIOS DEL
 DESEMBARCADERO PESQUERO ARTESANAL DE SUPE. DISTRITO DE
 SUPE PUERTO. PROVINCIA DE BARRANCA. REGION LIMA**

Con nuestra consideración

Adjunto a la presente, hacemos entrega del Informe Mensual N°18 correspondiente al mes de
 Diciembre de 2018

Sin otro particular, nos reiteramos de ustedes.

Atentamente,

COMERCIO MARITIMO DEL NORTE
 DESEMBARCADERO PESQUERO ARTESANAL DE SUPE
 DANIEL JOAQUIN IGUALLES JR
 PRESIDENTE
 REG. CIP. N° 11111



000243

RECIBIDO	
CESEL S.A.	
Fecha:	19-12-2018
Hora:	14:19
Por:	[Signature]

C199-2018-CMN-SUPE

Supe, Diciembre 19 del 2018

Señores
CESEL S.A.
Av. J. Gálvez Barrenechea N° 646 Urb. Corpac
San Isidro

Ate Ing. Ludwig Carrasco
 Supervisión Cese'

Asunto Valorización N°16 - Diciembre 2018

Ref MEJORAMIENTO Y RECUPERACION DE LOS SERVICIOS DEL
 DESEMBARCADERO PESQUERO ARTESANAL DE SUPE, DISTRITO DE
 SUPE PUERTO, PROVINCIA DE BARRANCA, REGION LIMA

En nuestra consideración,

Adjunto a la presente, hacemos entrega de la Valorización N°16 correspondiente a mes de Diciembre de 2018

Sin otro particular, nos reiteramos de ustedes.

Atentamente,

[Signature]
CONSEJO REGIONAL DE BARRANCA
DISEÑO Y ENTREGA DE SERVICIOS
DRA. EL JOAQUIN MOGELLER
RESIDENTE DE BARRANCA
REG. C.P.N. N° 11111

03.- COPIA DE CARTAS CURSADAS POR EL SUPERVISOR

Supe, 01 de febrero del 2019

CSL.174302.PU.DPA.S.284.19

Señores:

CONSORCIO MARITIMO DEL NORTE

Calle Vizcaya N° 187 Urb. Javier Prado 5Ta etapa, Distrito de San Luis - Llna
Lima.-

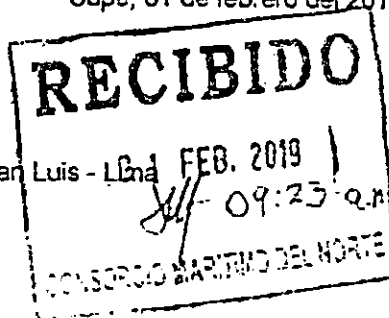

Atención : Ing. Daniel Morales Vivanco
Residente de Obra DPA SUPE

Asunto : Revisión de cronograma y calendario valorizado adecuado a la ampliación de plazo N° 14

Referencia : Contrato N° 30-2017- FONDEPES/OGA Supervisión de la Ejecución de la Obra: "Mejoramiento integral del Desembarcadero pesquero artesanal en la localidad de Supe", Provincia de Barranca, distrito de Supe Puerto.
a) Carta C024-2019-CMN-SUPE (28-ENE-2019)

De mi consideración

Me es grato dirigirme a usted a fin de presentarle el informe de revisión del cronograma y calendario valorizado adecuado a la Ampliación de Plazo N° 14 entregado con el documento a) de la referencia

Se le otorga un plazo de 02 días calendario para levantar las observaciones planteadas por la Supervisión tener en cuenta que el plazo máximo para ser elevado a la Entidad vence el lunes 04 de febrero del 2019

Agradeciendo la atención a la presente, nos reiteramos de la mayor consideración

Atentamente:

INGENIERO CARLOS DEL NORTE
Ing. Daniel Morales Vivanco
CESEL S.A.

Av. José Gálvez Barrancho 646
San Luis - Lina 27 - Peru
Tel: 011 700 500
www.ceselsa.com.pe

CESEL INGENIEROS

CERTIFICADO EN: ISO 9001, ISO 14001, OHSAS 18001

CARGO

Supe, 28 de enero del 2019

CSL.174302.PU.DPA.S.283.19

Señores:

FONDO NACIONAL DE DESARROLLO PESQUERO - FONDEPES

Av. Petit Thouars

N° 115 - Cercado de Lima

Atención : Ing. Luis Alberto Barbleri Quino
Director General de Inversión Pesquera Artesanal y Acuícola

Asunto : Entrega de Documentación Complementaria

Referencia : a) Contrato N° 30-2017- FONDEPES/OGA Supervisión de la Ejecución de la Obra: "Mejoramiento integral del Desembarcadero pesquero artesanal en la localidad de Supe", Provincia de Barranca, distrito de Supe Puerto.
b) ED.174301.PU.235.18.DPA.H de 19.12.2018

De mi consideración:

Es grato dirigirnos a usted, para saludarlo y respecto a la carta de la referencia b), cumplimos con enviar la documentación complementaria para acreditar el Costo Directo de la Ampliación de Plazo N° 2, en aplicación del artículo N° 34.5 de la Ley de Contrataciones y del artículo N° 140 del Reglamento de la Ley de Contrataciones del Estado

Agradeciendo la atención a la presente, nos despedimos.

Sin otro particular, nos despedimos.

Atentamente,

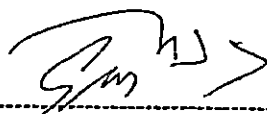

Ing. Gustavo Mcfarlane Vidal
Gerente de Edificaciones y Puertos
CESEL SA

FONDEPES RECEPCIÓN	
Fecha:	28 ENE. 2019
Por:	
Hora:	11:09
N° Negocio:	
NO IMPLICA CONFORMIDAD NI ACEPTACIÓN	

Supe, 24 de enero del 2019

CSL-174302.PU.DPA.S.280.19

Señores:

CONSORCIO MARITIMO DEL NORTE

Calle Vizcaya N° 187 Urb. Javier Prado 5Ta etapa, Distrito de San Luis - Lima

Lima-

Atención : Ing. Daniel Morales Vivanco - Residente de Obra DPA SUPE

Asunto : Hoja Técnica – Neopoxy

Referencia : Contrato N° 30-2017- FONDEPES/OGA Supervisión de la Ejecución de la Obra: "Mejoramiento integral del Desembarcadero pesquero artesanal en la localidad de Supe" Provincia de Barranca, distrito de Supe Puerto
a) C020-2019-CMN-SUPE (22/ENE/2019)

De mi consideración

Tengo a bien dirigirme a Usted para comunicarle que luego de revisado el documento por asunto planos y especificaciones técnicas se encuentra conforme por la función que va cumplir en los pisos de los ambientes especificados.

Se recomienda seguir todas las instrucciones del fabricante

Por otro lado se solicitan los procedimientos de bintado, los formatos de los protocolos de las pruebas y ensayos a realizar para validarlos

Se debe contar con un equipo para medir los espesores de las pinturas

Durante la ejecución de los trabajos se deben tener en cuenta las hojas MSDS (Precauciones de seguridad)

Agradeciendo la atención a la presente, nos reiteramos de la mayor consideración

Atentamente,

Francisco...
LUDWIG CAYI ESCOBAR MONTAÑE
Ing. Supervisor - CIP 79040
CESEL S.A.

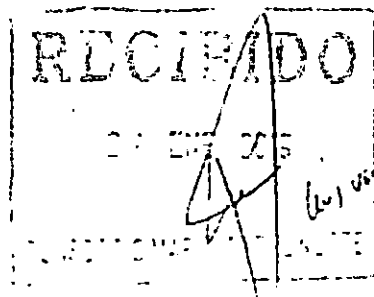

4. LITE G...
S...
E...
C...
P...

Supe, 24 de enero del 2019

CSL.174302.PU.DPA.S.279.19

Señores:

CONSORCIO MARITIMO DEL NORTE

Calle Vizcaya N° 187 Urb. Javier Prado 5Ta etapa, Distrito de San Luis - Lima
Lima.-

Atención : Ing. Daniel Morales Vivanco - Residente de Obra DPA SUPE

Asunto : Ficha Técnica - Pintura

Referencia : Contrato N° 30-2017- FONDEPES/OGA Supervisión de la Ejecución de la Obra: "Mejoramiento integral del Desembarcadero pesquero artesanal en la localidad de Supe", Provincia de Barranca, distrito de Supe Puerto
a) C022-2019-CMN-SUPE (23/ENE/2019)

De mi consideración:

Tengo a bien dirigirme a Usted para comunicarle que luego de revisado el documento del asunto planos y especificaciones técnicas se encuentra conforme.

Pintura Latex: seguir recomendaciones de fabricante que indica utilizar imprimante "Vencosol"
Pintura Epoxica: seguir recomendaciones de fabricante

Por otro lado se solicitan los procedimientos de pintura, los formatos de los protocolos de las prueba, ensayos a realizar para validarlos

Durante la ejecución de los trabajos se deben tener en cuenta las hojas MSDS (Precauciones de seguridad)

Agradeciendo la atención a la presente, nos reiteramos de la mayor consideración.

Atentamente,

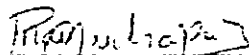
LUCIANO CAPASSO SOSTANANTE
Ing. Supervisor - CIP 79049
CESEL S.A.

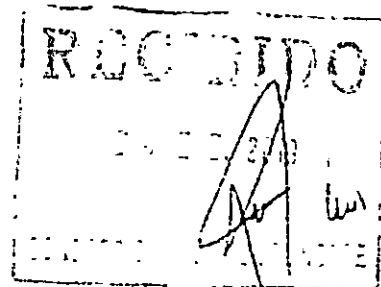

Provincia de Barranca, Supe Puerto
Calle Vizcaya N° 187 Urb. Javier Prado 5Ta etapa
Distrito de San Luis - Lima
Tel: 011 426 5110
Fax: 011 426 5111
www.cesel.com.pe

CESEL INGENIEROS

CERTIFICADO EN: ISO 9001, ISO 14001, OHSAS 18001

000237

Supe, 24 de enero del 2019

CSL.174302.PU.DPA.S.278.19

Señores:

CONSORCIO MARITIMO DEL NORTE

Calle Vizcaya N° 187 Urb. Javier Prado 5Ta etapa, Distrito de San Luis - Lima

Lima.-

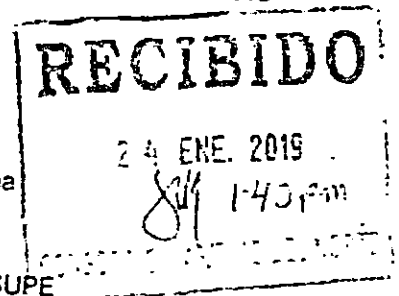

- Atención : Ing. Daniel Morales Vivanco - Residente de Obra DPA SUPE
- Asunto : Hoja Técnica – Cables para Instalaciones Eléctricas
- Referencia : Contrato N° 30-2017- FONDEPES/OGA Supervisión de la Ejecución de la Obra. "Mejoramiento integral del Desembarcadero pesquero artesanal en la localidad de Supe", Provincia de Barranca, distrito de Supe Puerto
a) C019-2019-CMN-SUPE (22/ENE/2019)

De mi consideración,

Tengo a bien dirigirme a Usted para comunicarle que luego de revisado el documento del asunto planos y especificaciones técnicas, se encuentra conforme

Por otro lado, se solicitan los formatos de los protocolos de las prueba y ensayos a realizar para validarlos

Agradeciendo la atención a presente nos reservamos la misma consideración

Atentamente,

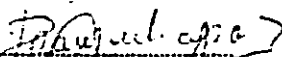
LUDWIG CARELINO
Ing. Supervisor - CIP 79343
CESEL S.A.

Av. Jorge Chávez Esq. Calle 14, 247
San Juan de Lurigancho - Lima, Perú
Tel: (51) 1 778 6000
CESEL S.A. CIP 79343
www.ceselsa.com.pe

CESEL INGENIEROS

CERTIFICADO EN ISO 9001, ISO 14001, OHSAS 18001

000230

Supe, 24 de enero del 2019

CSL.174302.PU.DPA.S.277.19

Señores:

CONSORCIO MARITIMO DEL NORTE

Calle Vizcaya N° 187 Urb. Javier Prado 5Ta etapa, Distrito de San Luis - Lima

Lima.-

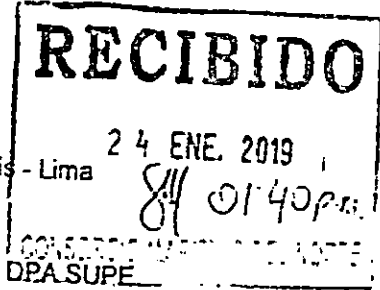

- Atención : Ing. Daniel Morales Vivanco - Residente de Obra DPA SUPE
- Asunto : Hoja Técnica – Tubería HDPE – Emisor Submarino
- Referencia : Contrato N° 30-2017- FONDEPES/OGA Supervisión de la Ejecución de la Obra: "Mejoramiento integral del Desembarcadero pesquero artesanal en la localidad de Supe", Provincia de Barranca, distrito de Supe Puerto.
a) C017-2019-CMN-SUPE (19/ENE/2019)

De mi consideración

Tengo a bien dirigirme a Usted para comunicarle que luego de revisado el documento del asunto planos y especificaciones técnicas se encuentra conforme

Las tuberías HDPE lisa PE-80 160mm SDR 13.6 PSI 145 PN 10 e=11.8mm Deberán cumplir las normas de fabricación ISO 4427-2008 y ASTM F-714-20-2

Por otro lado, se solicitan los Procedimientos de Instalación Soldadura por Termofusión y ensayos Asimismo, el personal a realizar los trabajos de soldadura deben ser homologados y contra con los certificados correspondientes.

Agradeciendo la atención a la presente, nos reiteramos de la mayor consideración

Atentamente:

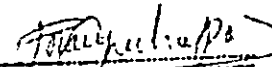
LUDWIG CASAPICO BUSTAMANTE
Ing. Supervisor - CIP 79040
CESEL S.A.

A: Jefe de Obra Barranca (M)
Barranca - 15030
Distrito de Barranca - Barranca
Provincia de Barranca - Barranca
Calle Vizcaya N° 187
Urb. Javier Prado 5Ta etapa
Distrito de San Luis - Lima

CSL-174302.PU.DPA.S.274.19

Supe, 22 de enero del 2019.

RECIBIDO

23 ENE. 2019

06:32 p.m.

CONSORCIO MARITIMO DEL NORTE

Señores:

CONSORCIO MARITIMO DEL NORTE

Calle Vizcaya N° 187 Urb. Javier Prado 5Ta etapa, Distrito de San Luis - Lima

Lima.-

- *Atención : Ing. Daniel Morales Vivanco - Residente de Obra DPA-SUPE
- Asunto : Ficha Técnica - Postes de Concreto Armado
- Referencia : Contrato N° 30-2017- FONDEPES/OGA Supervisión de la Ejecución de la Obra:
"Mejoramiento integral del Desembarcadero pesquero artesanal en la
localidad de Supe", Provincia de Barranca, distrito de Supe Puerto
a) C015-2019-CMN-SUPE (17/ENE/2019)

De mi consideración:

Tengo a bien dirigirme a Usted, para manifestarle que luego de revisado la ficha técnica que fuera remitida con el documento de la referencia (a) con relación a Postes de Concreto, tiene las siguientes observaciones respecto a las EETT del presente Proyecto

- La Altura establecida del poste es 8m, actualmente están considerando 9m de longitud
- A 3.8m de la base del poste deberá presentar una cavidad para corroborar como bibróla la cual no muestra un diseño y esquema a implementarse

Agradeciendo la atención a la presente, nos reiteramos de la mayor consideración.

Atentamente:

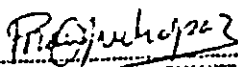
LUDWING DE LA CRUZ BUSTAMANTE
Ingeniero Supervisor - CIP 79043
CESEL S.A.

Atención a la Señora Vivanco
Ejecución de Obra
Supe, Barranca
2019-01-23
10:00 AM

CESEL INGENIEROS

CERTIFICADO EN: ISO 9001, ISO 14001, OHSAS 18001

000232
CARGO

Supe, 16 de enero del 2019

CSL.174302.PU.DPA.S.271.19

Señores:

FONDO NACIONAL DE DESARROLLO PESQUERO - FONDEPES

Av. Petit Thouars

N° 115 - Cercado de Lima

Atención : Ing. Luis Alberto Barbieri Quino
Director General de Inversión Pesquera Artesanal y Acuícola

Asunto : RFI N°037 – Viga solera de cerco perimétrico.

Referencia : Contrato N° 30-2017- FONDEPES/OGA Supervisión de la Ejecución de la
Obra: "Mejoramiento Integral del Desembarcadero pesquero artesanal en
la localidad de Supe", Provincia de Barranca, distrito de Supe Puerto.

De mi consideración:

Tengo a bien dirigirme a Usted, para presentarle el RFI N° 37 de la Supervisión, referido a la viga solera del cerco perimétrico.

Agradeciendo la atención a la presente, nos reiteramos de la mayor consideración.

Atentamente;

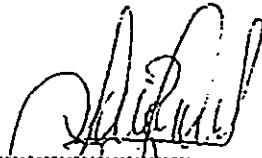
.....
LUDWING CARRASCO BUSTAMANTE
Ing. Supervisor - CIP 79040
CESEL S.A.

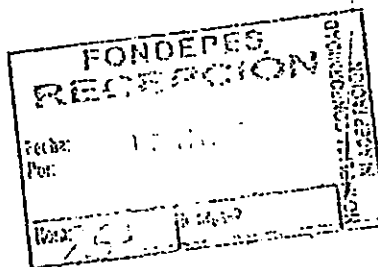

Se adjunta:

- RFI N° 37 de la Supervisión.

Av. José Gálvez Barrenechea 646
San Isidro - Lima 27 - Perú
Teli: (51-1) 705-500
cesel@cesel.com.pe
www.cesel.com.pe

Supe, 16 de enero de 2019

CSL.174302.PU.DPA.S.270.19

Señores:

FONDO NACIONAL DE DESARROLLO PESQUERO - FONDEPES

Av. Petit Thouars N° 115 - Cercado de Lima

Lima.-

- Atención : Ing. Luis Alberto Barbieri Quino
Director General de Inversión Pesquera Artesanal y Acuicola
- Asunto : Informe Especial N° 49 – posibles prestaciones adicionales de Obra referido al cerco perimétrico y por interferencias de vivienda vecina en los trabajos de excavación.
- Referencia : Contrato N° 30-2017- FONDEPES/OGA Supervisión de la Ejecución de la Obra: "Mejoramiento integral del Desembarcadero pesquero artesanal en la localidad de Supe", Provincia de Barranca, distrito de Supe Puerto.
a) Carta N°004-2019-CMN-SUPE (08/ENE/2019)
b) CSL.174302.PU.DPA.S.256.19 - Informe Especial N°47 Posible Prestación Adicional de Obra – Muro de vivienda vecina (09/ENE/2019)
c) CSL.174302.PU.DPA.S.157.18 - Informe Especial N° 36 Posible Prestación Adicional de Obra – Cerco y patio (26/OCT/2018)

De mi consideración:

Me es grato dirigirnos a usted, para saludarlo y comunicar que en atención a los documentos de la referencia y conforme a lo señalado en el artículo 175.2 del Reglamento de la Ley de Contrataciones del Estado, así como nuestras obligaciones contractuales relacionado al proyecto en referencia, la supervisión ha elaborado el informe especial N° 49 referido a la necesidad de ejecutar posibles prestaciones adicionales por modificaciones del cerco perimétrico y por la interferencia que representa la vivienda vecina a los trabajos de excavación para cimientos de cerco perimétrico y tanque elevado.

Agradeciendo la atención a la presente, nos reiteramos de la mayor consideración.

Atentamente;

LUDWING CARRASCO BUSTAMANTE
Ing. Supervisor - CIP 79040
CESEL S.A.

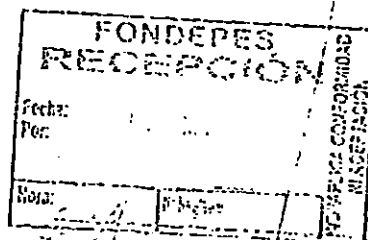

Adj.: Informe Especial N° 49 de la Supervisión

Supe, 15 de enero del 2019

CSL-174302.PU.DPA.S.269.19

Señores:

CONSORCIO MARITIMO DEL NORTE

Calle Vizcaya N° 187 Urb. Javier Prado 5Ta etapa, Distrito de San Luis

Lima.-

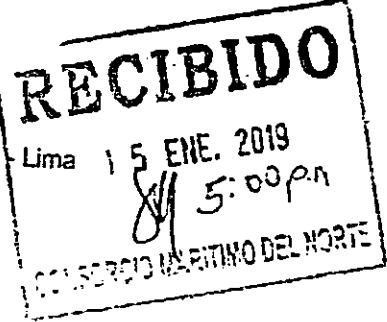

Atención : Ing. Daniel Morales Vivanco
Residente de Obra DPA SUPE

Asunto : Cronograma GANTT del adicional de obra N° 05.

Referencia : Contrato N° 30-2017- FONDEPES/OGA Supervisión de la Ejecución de la Obra: "Mejoramiento integral del Desembarcadero pesquero artesanal en la localidad de Supe", Provincia de Barranca, distrito de Supe Puerto.
a) Carta N°040-2019-FONDEPES/DIGENIPAA (15/ENE/2019)

De mi consideración

Tengo a bien dirigirme a Usted para adjuntar el cronograma GANTT del adicional de Obra N° 05 entregado por la Entidad con el documento a) de la referencia.

Agradeciendo la atención a la presente, nos reiteramos de la mayor consideración

Atentamente

LUDWING CARRASCO BUSTAMANTE
Ing. Supervisor - CIP 70040
CESEL S.A.

CESEL INGENIEROS

CERTIFICADO EN: ISO 9001, ISO 14001, OHSAS 18001

000231

Supa, 15 de enero del 2019

CSL.174302.PU.DPA.S.268.19

Señores:

CONSORCIO MARITIMO DEL NORTE

Calle Vizcaya N° 187 Urb. Javier Prado 5Ta etapa, Distrito de San Luis - Lima -
Lima -

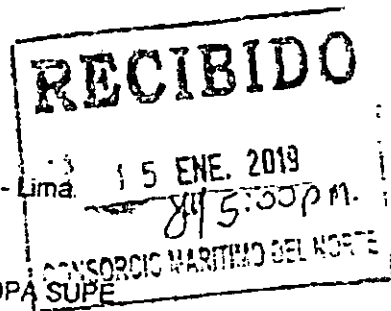

- Atención : Ing. Daniel Morales Vivanco - Residente de Obra DPA
- Asunto : Respuesta a consulta de detalle de parapeto entre edificio de desinfección y tareas previas.
- Referencia : Contrato N° 30-2017- FONDEPES/OGA Supervisión de la Ejecución de la Obra: "Mejoramiento integral del Desembarcadero pesquero artesanal en la localidad de Supa", Provincia de Barranca. distrito de Supa Puerto.
a) C010-2019-CMN-SUPE (12/ENE/2019)

De mi consideración,

Tengo a bien dirigirme a Usted para adjuntar la respuesta a la consulta de detalle del parapeto ubicado entre los edificios de desinfección y tareas previas

Agradeciendo la atención a la presente, nos reiteramos de la mayor consideración,

Atentamente,

LUDWIG CARASCO BUSTAMANTE
Ing. Supervisor - CIP 73040
CESEL S.A.

M. José Soler Barralongo 848
Santiago de Lima 27 - Per.
Tel: 051 708-630
Calle 27 - 27 de
www.cesel.com.pe

Supe, 14 de enero de 2019

CSL.174302.PU.DPA.S.267.19

Señores:

FONDO NACIONAL DE DESARROLLO PESQUERO - FONDEPES

Av. Petit Thouars N° 115 - Cercado de Lima

Lima.-

Atención : **Ing. Luis Alberto Barbieri Quino**
Director General de Inversión Pesquera Artesanal y Acuicola

Asunto : **Solicitud reiterada de la factibilidad de los servicios de agua y desagüe**

Referencia : **Contrato N° 30-2017- FONDEPES/OGA Supervisión de la Ejecución de la Obra: "Mejoramiento Integral del Desembarcadero pesquero artesanal en la localidad de Supe", Provincia de Barranca, Región de Lima.**

De mi consideración:

Es grato dirigimos a usted, para saludarlo y comunicarle que, debido a la falta de respuesta a los distintos mensajes vía correo electrónico enviados por la supervisión a los coordinadores de obra desde el 15/NOV/2018, solicitamos formalmente los permisos de factibilidad de los servicios de agua y desagüe de la obra en referencia.

Sin otro particular, hago propicia la ocasión para expresarle mi especial consideración.

Atentamente,

.....
LUDWIG CARRASCO BUSTAMANTE
Ing. Supervisor - CIP 79040
CESEL S.A.

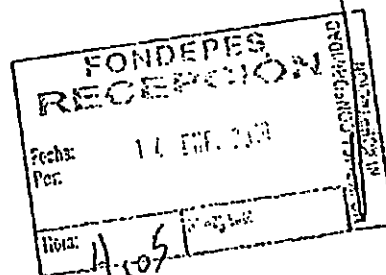

CESEL INGENIEROS

CERTIFICADO EN: ISO 9001, ISO 14001, OHSAS 18001

000229
CARGO

Supe, 14 de enero de 2019

CSL.174302.PU.DPA.S.266.19

Señores:

FONDO NACIONAL DE DESARROLLO PESQUERO - FONDEPES

Av. Petit Thouars N° 115 - Cercado de Lima

Lima.-

FONDEPES RECEPCION	
Fecha:	14 ENE. 2019
Por:	
Nota:	H. J. S.
NO REEMPLAZAR ESTE SELLO	

- Atención : Ing. Luis Alberto Barbieri Quino
Director General de Inversión Pesquera Artesanal y Acuicola
- Asunto : Pronunciamiento respecto a viabilidad de solución técnica planteada en el expediente técnico de la prestación adicional N° 07 y deductivo vinculante N° 06 – Mejoramiento de la losa de patio de maniobras
- Referencia : Contrato N° 30-2017- FONDEPES/OGA Supervisión de la Ejecución de la Obra: "Mejoramiento integral del Desembarcadero pesquero artesanal en la localidad de Supe", Provincia de Barranca, Región de Lima.
- a) Carta N°019-2019-FONDEPES-DIGENIPAA – Viabilidad de Solución Técnica del Expediente del Adicional N°07

De mi consideración:

Es grato dirigirnos a usted, para saludarlo y a la vez dar respuesta a vuestra carta de la referencia a), mediante el cual nos remiten el Expediente Técnico de la prestación adicional N° 07 y deductivo vinculante N° 06 denominado "MEJORAMIENTO DE LA LOSA DE PATIO DE MANIOBRAS" conforme a lo indicado en el artículo 175.2 del reglamento de la ley de contrataciones del estado y nos solicitan el pronunciamiento respecto a la viabilidad de la solución técnica planteada en dicho expediente.

Al respecto y conforme a nuestras obligaciones contractuales, procedemos a enviarles el Informe Especial N° 48 con el pronunciamiento solicitado.

Sin otro particular, hago propicia la ocasión para expresarle mi especial consideración.

Atentamente,

LUDWING CARRASCO BUSTAMANTE
Ing. Supervisor - CIP 79040
CESEL S.A.

Adj.: Informe Especial N° 48

Av. José Gálvez Barrenechea 646
San Isidro - Lima 27 - Perú
Telf: (51-1) 705-500
cesel@cesel.com.pe
www.cesel.com.pe

CSL.174302.PU.DPA.S.265.18

Supe, 11 de enero del 2018

Señores:

CONSORCIO MARITIMO DEL NORTE

Calle Vizcaya N° 187 Urb. Javier Prado 5Ta etapa, Distrito de San Luis - Lima
Lima.-

Atención : Ing. Daniel Morales Vivanco
Residente de Obra DPA SUPE

Asunto : Resultados de ensayos de albañilería

Referencia : Contrato N° 30-2017- FONDEPES/OGA Supervisión de la Ejecución de la Obra:
"Mejoramiento integral del Desembarcadero pesquero artesanal en la
localidad de Supe", Provincia de Barranca, distrito de Supe Puerto.

a) Carta C007-2019-CMN-SUPE

b) Carta 174302.PU.DPA.S.243.18 - Ensayo Ladrillo KK tipo IV

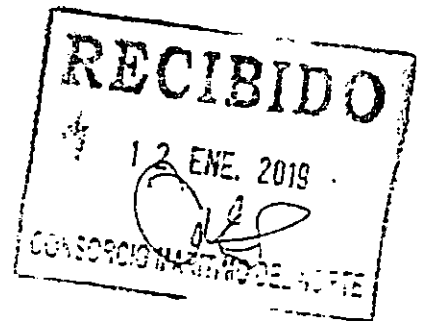

De mi consideración

Es grato dirigirme a usted para saludarlo cordialmente y dar respuesta a la carta de la referencia

Con respecto a la unidad de albañilería, se le comunica que hasta la fecha no han presentado las pruebas de variación de dimensiones y alabeo tampoco han presentado las pruebas de absorción y porcentaje de vacíos tal como fue solicitado por la Supervisión con el documento b) de la referencia

En la ficha técnica de ladrillo presentado con el documento a) de la referencia se indica que el área de vacíos es del orden del 45% al 45% lo cual evidencia que no se trata de una unidad de albañilería sólida (o maciza), tal como lo exige las especificaciones técnicas

Según la norma E070 una unidad de Albañilería Sólida (o Maciza) es aquella unidad de albañilería cuya sección transversal en cualquier plano paralelo a la superficie de asiento tiene un área igual o mayor que el 70% del área bruta en el mismo plano.

A la fecha se ha utilizado más de 50 millares de ladrillos en Obra, por lo tanto se solicita presentar una nueva prueba para un siguiente lote, acorde a lo solicitado en la Carta 174302.PU.DPA.S.243.18, las especificaciones técnicas y la Norma E-070 de albañilería.

Exhortamos al contratista a acelerar la entrega de estos ensayos y cumplir con las especificaciones técnicas y la norma de albañilería

Agradeciendo la atención a la presente, nos reiteramos de la mayor consideración.

Atentamente,

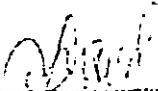
LUDWING CARRASCO BUSTAMANTE
Ing. Supervisor - CIP 78040
CESEL S.A.

Av. Juan Manuel Bolognesi 648
Calle Héroes - Lima 27 - Perú
Tel: (01) 4710 500
Café - Oficina con:
Módulo 3 - 2018

Supe, 08 de enero de 2019

CSL.174302.PU.DPA.S.257.19

Señores:

FONDO NACIONAL DE DESARROLLO PESQUERO - FONDEPES
Av. Petit Thouars N° 115 - Cercado de Lima

Atención : **Ing. Luis Alberto Barbieri Quino**
Director General de Inversión Pesquera Artesanal y Acuicola

Asunto : **Partida de pisos paralizados.**

Referencia : Contrato N° 30-2017- FONDEPES/OGA Supervisión de la Ejecución de la Obra: "Mejoramiento integral del Desembarcadero pesquero artesanal en la localidad de Supe", Provincia de Barranca, distrito de Supe Puerto.
a) CSL.174302.PU.DPA.S.237.18 – Absolución de rfi 23 y 26 (21.DIC.2019)
b) Carta N°1454-2018-FONDEPES/DIGENIPAA (21.DIC.2019)

De mi consideración:

Me es grato dirigirnos a usted, para saludarlo y comunicar el estado paralizado de las partidas de losa armada para pisos y pisos pulidos impermeabilizados.

El 21 de diciembre del 2018 por medio del documento a) de la referencia, la Supervisión comunicó al Contratista la respuesta de la Entidad entregada mediante el documento b) de la referencia. Ante esta respuesta de la Entidad, el residente anota en el cuaderno de obra (asiento N° 641 de fecha 22.DIC.2018) que se ratifican en solicitar el adicional correspondiente a la partida de pisos y que la ejecución de estos trabajos se encuentra paralizados, lo cual se mantiene hasta la fecha.

Ante esta anotación del residente, la supervisión realizó 02 anotaciones en el cuaderno de obras (asiento N° 651 del 27.DIC.2018 y asiento N° 675 del 07.ENE.2019), indicando al contratista que desde el 21.DIC.2018 se absolvió las consultas referidas al piso pulido impermeabilizado y que no existe causal para solicitar prestación adicional o ampliación de plazo. Debiendo ejecutar los pisos conforme manda las especificaciones técnicas del proyecto y que todo atraso es responsabilidad del Contratista.

Ante lo expuesto, solicitamos la opinión de la Entidad ante la clara posición del Residente de mantener paralizadas la ejecución de todos los pisos armados y pisos pulidos impermeabilizados.

Agradeciendo la atención a la presente, nos reiteramos de la mayor consideración.

Atentamente;

.....
LUDWING CARRASCO BUSTAMANTE
Ing. Supervisor - CIP 79040
CESEL S.A.

FONDEPES RECEPCIÓN	
Fecha:	09 ENE. 2019
Por:	
Nº:	305
Nº Registro:	
NO IMPLICA CONFORMIDAD NI ACEPTACIÓN	

Adj.: Copias de asientos de cuaderno de obra.

CESEL INGENIEROS

CERTIFICADO EN: ISO 9001, ISO 14001, OHSAS 18001

00022E

Supe, 08 de enero de 2019

CSL.174302.PU.DPA.S.256.19

Señores:

FONDO NACIONAL DE DESARROLLO PESQUERO - FONDEPES

Av. Petit Thouars N° 115 - Cercado de Lima

Lima.-

CARGO

- Atención : Ing. Luis Alberto Barbieri Quino
Director General de Inversión Pesquera Artesanal y Acuicola
- Asunto : Informe Especial N° 47 – posibles prestaciones adicionales de Obra referido a la vulnerabilidad estructural de vivienda vecina ubicado en el lado sur de la obra.
- Referencia : Contrato N° 30-2017- FONDEPES/OGA Supervisión de la Ejecución de la Obra: "Mejoramiento Integral del Desembarcadero pesquero artesanal en la localidad de Supe", Provincia de Barranca, distrito de Supe Puerto.
a) Carta N°004-2019-CMN-SUPE (08/ENE/2019)

De mi consideración:

Me es grato dirigirnos a usted, para saludarlo y comunicar que en atención al documento a) de la referencia y conforme a lo señalado en el artículo 175.7 del Reglamento de la Ley de Contrataciones del Estado, así como nuestras obligaciones contractuales relacionado al proyecto en referencia, la supervisión ha elaborado el informe especial N° 47 referido a la necesidad de ejecutar posibles prestaciones adicionales a fin de evitar accidentes del personal de obra por el peligro que representa el estado vulnerable de la vivienda vecina ubicada en la zona sur de la Obra, cercana a la cimentación del tanque elevado.

Agradeciendo la atención a la presente, nos reiteramos de la mayor consideración.

Atentamente;

.....
LUDWIG CARRASCO BUSTAMANTE
Ing. Supervisor - CIP 79040
CESEL S.A.

FONDEPES RECEPCIÓN	
Fecha:	09 ENE. 2019
Por:	
Hora: 3.45	N° Folio:
REPUBLICA CONFORMIDAD INVESTIGACIÓN	

Adj.: Informe Especial N° 47 de la Supervisión

Av. José Gálvez Barrenechea 646
San Isidro - Lima 27 - Perú
Telf: (51-1) 705-500
cesel@cesel.com.pe
www.cesel.com.pe

Supe, 07 de enero de 2019

CSL.174302.PU.DPA.S.252.19

Señores:

CONSORCIO MARITIMO DEL NORTE

Calle Vizcaya N° 187 Urb. Javier Prado 5Ta etapa, Distrito de San Luis - Lima

Atención : Ing. Daniel Morales Vivanco
Residente de Obra DPA SUPE

Asunto : Solicitud de ampliación de plazo N° 14 del contratista GMN
Por ejecución de la prestación adicional de obra N° 05 y deductivo vinculante N° 05 denominado "Sistema de utilización en 20 kv (operación inicial 10 kv) para el mejoramiento integral del desembarcadero pesquero artesanal de Supe"

Referencia : Contrato N° 30-2017- FONDEPES/OGA Supervisión de la Ejecución de la Obra
"Mejoramiento integral del Desembarcadero pesquero artesanal en la localidad de Supe", Provincia de Banaanca, distrito de Supe Puerto
a) Carta 0204-2018-GM/N-SUPE - Solicitud de ampliación de plazo N° 14

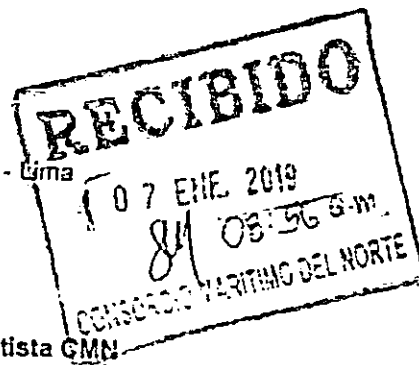

De mi consideración,

Es grato dirigimos a usted a fin de hacerle entrega de Informe Especial N° 46 de la Supervisión que constituye nuestro pronunciamiento respecto a la solicitud de ampliación de plazo N° 14 por la ejecución de la prestación adicional de obra N° 05 y deductivo vinculante N° 05 denominado "Sistema de utilización en 20 kv (operación inicial 10 kv) para el mejoramiento integral del desembarcadero pesquero artesanal de Supe" por setenta y cinco (75) días calendario presentado por su representada con el documento a) de la referencia.

Agradeciendo la atención a la presente nos reiteramos de la mayor consideración.

Atentamente,

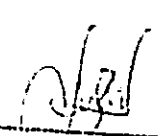
LUDWING CARRASCO BUSTANANTE
Ing. Superior - CIP 79043
CESEL S.A.

Atentamente,
Supe, 07 de enero de 2019
Ing. Superior - CIP 79043
CESEL S.A.

Lima, 07 de enero de 2019

CSL.174302.PU.DPA.S.251.19

Señores:

FONDO NACIONAL DE DESARROLLO PESQUERO - FONDEPES

Av. Petit Thouars

N° 115 - Cercado de Lima

Lima.-

CARGO

- Atención : Ing. Luis Alberto Barbieri Quino
Director General de Inversión Pesquera Artesanal y Acuícola
- Asunto : Solicitud de Ampliación de Pazo N° 14 del Contratista CMN
Por ejecución de la prestación adicional de obra N° 06 y deductivo vinculante N° 05 denominado "Sistema de utilización en 20 kv (operación inicial 10 kv) para el Mejoramiento Integral del Desembarcadero Pesquero Artesanal de Supe"
- Referencia : Contrato N° 30-2017- FONDEPES/OGA Supervisión de la Ejecución de la Obra:
"Mejoramiento integral del Desembarcadero Pesquero Artesanal en la Localidad de Supe", Provincia de Barranca, distrito de Supe Puerto.
a) Carta C204-2018-CMN-SUPE - Solicitud de ampliación de plazo N° 14

De mi consideración:

Es grato dirigirnos a usted para saludarlo y conforme a nuestras obligaciones contractuales relacionadas al proyecto en referencia, remitirle el pronunciamiento de la Supervisión respecto a la solicitud de ampliación de plazo N° 14 por ejecución de la prestación adicional de obra N° 06 y deductivo vinculante N° 05 denominado "Sistema de utilización en 20 Kv (operación inicial 10 Kv) para el Mejoramiento Integral del Desembarcadero Pesquero Artesanal de Supe" por setenta y cinco (75) días calendarios presentado por el contratista Consorcio Marítimo del Norte - CMN mediante carta de referencia a).

En tal sentido adjuntamos la siguiente documentación:

- Informe Especial N° 46 de la Supervisión.
- Carta C204-2018-CMN-SUPE y expediente con el sustento de la ampliación N° 14 del Contratista.

Agradeciendo la atención a la presente, nos reiteramos de la mayor consideración.

Atentamente,

Ing. Jesús Abugattas Abuld
Representante Legal
CESEL S.A.

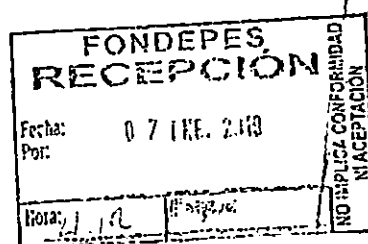

Supe, 07 de enero de 2019

CSL.174302.PU.DPA.S.250.19

Señores:

CONSORCIO MARITIMO DEL NORTE

Calle Vizcaya N° 187 Urb. Javier Prado 5Ta etapa, Distrito de San Luis - Lima

Atención : Ing. Daniel Morales Vivanco
Residente de Obra DPA SUPE

Asunto : **Solicitud de ampliación de plazo N° 13 del contratista CMN**
Por atrasos y/o paralizaciones por causas no atribuibles al contratista, por la demora en la absolución de observaciones y consultas respecto a las partidas de media tensión.

Referencia : Contrato N° 30-2017- FONDEPES/OGA Supervisión de la Ejecución de la Obra:
"Mejoramiento integral del Desembarcadero pesquero artesanal en la localidad de Supe" Provincia de Barranca distrito de Supe Puerto
a) Carta C203-2018-CMN-SUPE - Solicitud de ampliación de plazo N° 13

De mi consideración,

Es grato dirigimos a usted, a fin de hacerle entrega del Informe Especial N° 45 de la supervisión que constituye nuestro pronunciamiento respecto a la solicitud de ampliación de plazo N°13 por cincuenta y ocho (58) días calendario solicitados por su representada mediante el documento al de la referencia, por la demora en la absolución a las observaciones y consultas respecto a las partidas de media tensión.

Agradeciendo la atención a la presente, nos reiteramos de la mayor consideración.

Atentamente:

LUDWIG CARRASCO BUSTAMANTE
Ing. Supervisor - CIP 79040
CESEL S.A.

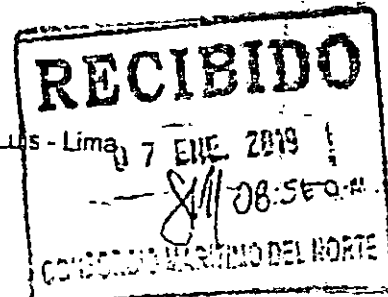

Lima, 07 de enero de 2019

CSL.174302.PU.DPA.S.249.19

Señores:

FONDO NACIONAL DE DESARROLLO PESQUERO - FONDEPES

Av. Petit Thouars

N° 115 - Cercado de Lima

Lima.-

CARGO

- Atención : Ing. Luis Alberto Barbieri Quino
Director General de Inversión Pesquera Artesanal y Acuícola
- Asunto : Solicitud de Ampliación de Plazo N° 13 del Contratista CMN
Por atrasos y/o paralizaciones por causas no atribuibles al contratista, por la demora en la absolución de observaciones y consultas respecto a las partidas de media tensión.
- Referencia : Contrato N° 30-2017- FONDEPES/OGA Supervisión de la Ejecución de la Obra:
"Mejoramiento Integral del Desembarcadero Pesquero Artesanal en la Localidad de Supe", Provincia de Barranca, distrito de Supe Puerto.
a) Carta C203-2018-CMN-SUPE - Solicitud de ampliación de plazo N° 13

De mi consideración:

Es grato dirigirnos a usted para saludarlo y conforme a nuestras obligaciones contractuales relacionadas al proyecto en referencia, remitirle el pronunciamiento de la supervisión respecto a la solicitud de ampliación de plazo N° 13 por cincuenta y ocho (58) días calendarios solicitados por el contratista Consorcio Marítimo del Norte – CMN mediante el documento a) de la referencia, por la demora en la absolución a las observaciones y consultas respecto a las partidas de media tensión.

En tal sentido adjuntamos la siguiente documentación:

- Informe especial N° 45 de la supervisión.
- Carta C203-2018-CMN-SUPE y expediente con el sustento de la ampliación de plazo N° 13 del contratista.

Agradeciendo la atención a la presente, nos reiteramos de la mayor consideración.

Atentamente;

Ing. Jesús Abugattas Abuid
Representante Legal
CESEL S.A.

FONDEPES RECEPCIÓN	
Fecha: Por:	07 ENE. 2019
Para:	N° Expediente
REGISTRO DE CONFORMIDAD Y ACEPTACIÓN	

Supé, 02 de enero del 2019

CSL.174302.PU.DPA.S.245.18

Señores:

FONDO NACIONAL DE DESARROLLO PESQUERO - FONDEPES

Av. Petit Thouars

N° 115 - Cercado de Lima

Atención : Ing. Luis Alberto Barbieri Quino
Director General de Inversión Pesquera Artesanal y Acuícola

Asunto : Tanque Elevado – DPA SUPE

Referencia : Contrato N° 30-2017- FONDEPES/OGA Supervisión de la Ejecución de la
Obra: "Mejoramiento integral del Desembarcadero pesquero artesanal en
la localidad de Supe", Provincia de Barranca, distrito de Supe Puerto.
a) Carta 1420-2018-FONDEPES/DIGENIPPA (18.DIC.2018)

De mi consideración:

Tengo a bien dirigirme a Usted, en atención al documento a) de la referencia, a fin de entregar el Informe Técnico de verificación del momento de volteo y cortante en la base del tanque elevado del DPA Supe y en vista que existe diferencias con lo entregado por la Entidad, solicitamos la opinión del Proyectista Estructural de la Entidad a fin de continuar con los trabajos de ejecución de la cimentación del tanque elevado.

Agradeciendo la atención a la presente, nos reiteramos de la mayor consideración.

Atentamente;

LUDWINO CARRASCO BUSTAMANTE
Ing. Supervisor - CIP 79040
CESEL S.A.

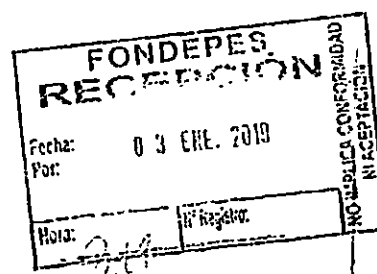

Se adjunta: - Informe de Tanque Elevado del PDA

CESEL INGENIEROS

CERTIFICADO EN: ISO 9001, ISO 14001, OHSAS 18001

000220

CSL.174302.PU.DPA.S.244.18

Supe, 27 de diciembre del 2018

Señores:

CONSORCIO MARITIMO DEL NORTE

Calle Vizcaya N° 187 Urb. Javier Prado 5Ta etapa, Distrito de San Luis - Lima
Lima.-

Atención : **Ing. Daniel Morales Vivanco**
Residente de Obra DPA SUPE

Asunto : **CONSULTAS DE LAS ESPECIALIDADES DE IISS O IIIEE**
Referencia : **Contrato N° 30-2017- FONDEPES/OGA Supervisión de la Ejecución de la Obra. "Mejoramiento integral del Desembarcadero pesquero artesanal en la localidad de Supe", Provincia de Barranca, distrito de Supe Puerto**

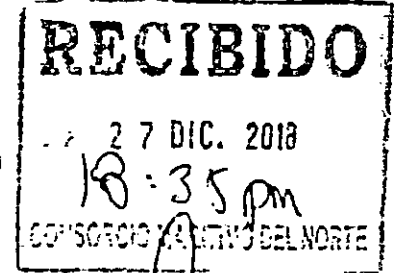

De mi consideración:

Es grato dirigirme a usted para saludarlo cordialmente y comunicarle que todas sus consultas RFI referidas a las especialidades de Instalaciones Sanitarias o Instalaciones Electricas deben ser revisadas y firmadas por el especialista correspondiente de su representada con la finalidad de que pueda ser trasladada y analizada por los especialistas de la Supervisión y finalmente si es necesario será derivada a la Entidad

Por lo expuesto a fin de no dilatar el tiempo de las respuestas recomendamos entregar las consultas tal como lo señalado en el párrafo anterior, caso contrario no podremos dar la respuesta que se necesita

Agradeciendo la atención a la presente nos reiteramos de la mayor consideración

Atentamente;

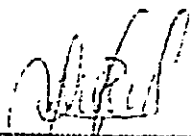
LUCHINO CARRASCO BUSTAMANTE
Ing. Supervisor - CIP 79340
CESEL S.A.

4. José Guzmán Bermúdez
Supe, 27 de diciembre del 2018
Distrito de Supe
Provincia de Barranca
R. A. D. S. 1000

CESEL INGENIEROS

CERTIFICADO EN: ISO 9001, ISO 14001, OHSAS 18001

CSL 174302.PU.DPA.S.243.18

Señores:

CONSORCIO MARITIMO DEL NORTE

Calle Vizcaya N° 187 Urb. Javier Prado 5Ta etapa, Distrito de San Luis - Lima -
Lima.-

Supu, 27 de diciembre del 2018

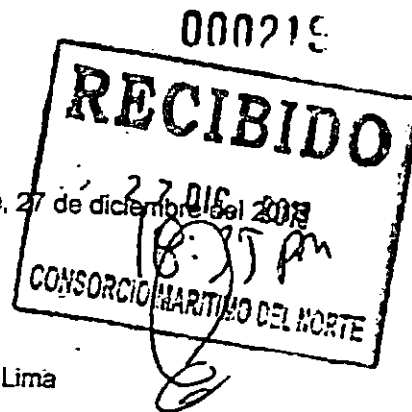

Atención : **Ing. Daniel Morales Vivanco**
Residente de Obra DPA SUPE

Asunto : **Requerimiento de Ensayos de ladrillos KK Tipo IV, 18 Huecos macizo de acuerdo a Norma E-070 y NTP**

Referencia : **Contrato N° 30-2017- FONDEPES/OGA Supervisión de la Ejecución de la Obra: "Mejoramiento integral del Desembarcadero pesquero artesanal en la localidad de Supe". Provincia de Barranca, distrito de Supe Puerto.**

De mi consideración:

Es grato dirigirme a usted para saludarlo cordialmente y solicitarle los Ensayos de ladrillos KK Tipo IV, 18 Huecos macizo, de acuerdo a las Especificaciones Técnicas del Expediente Técnico y a la Norma E-070 y NTP, debe considerar las siguientes pruebas

- Muestreo.-** El muestreo será efectuado a pie de obra. Por cada lote compuesto por hasta 50 millares de unidades se seleccionará al azar una muestra de 10 unidades sobre las que se efectuarán las pruebas de variación de dimensiones y de alabeo. Cinco de estas unidades se ensayarán a compresión (f'c) y las otras cinco a absorción y porcentaje de vacíos.
- Resistencia a la Compresión -** Para la determinación de la resistencia a la compresión de las unidades de albañilería, se efectuarán los ensayos de laboratorio correspondientes de acuerdo a lo indicado en las Normas NTP 399.613 y 399.604. La resistencia característica a compresión axial de la unidad de albañilería (f'c) se obtendrá restando una desviación estándar al valor promedio de la muestra.
- Variación Dimensional.-** Para la determinación de la variación dimensional de las unidades de albañilería, se seguirá el procedimiento indicado en las Normas NTP 399.613 y 399.604.
- Alabeo.-** Para la determinación del alabeo de las unidades de albañilería, se seguirá el procedimiento indicada en la Norma NTP 399.613.
- Absorción.-** Los ensayos de absorción se harán de acuerdo a lo indicado en las Normas NTP 399.604 y 399.1613.
- Se deberá construirse un mínimo de 5 prismas de albañilería, usando las mismas condiciones que se producirán en obra, a fin de verificar, mediante ensayo de laboratorio, la calidad de la albañilería con relación al muro (f'm).

Asimismo, sobre la aceptación de las unidades en Obra, estas deberán cumplir lo siguiente:

- Si la muestra presentase más de 20% de dispersión en los resultados (coeficiente de variación), para unidades producidas industrialmente, o 40 % para unidades producidas artesanalmente, se ensayará otra muestra y de persistir esa dispersión de resultados, se rechazará el lote.
- La unidad de albañilería no tendrá materias extrañas en sus superficies o en su interior, tales como guijarros, conchuelas o nódulos de naturaleza calcárea.
- La unidad de albañilería de arcilla estará bien cocida, tendrá un color uniforme y no presentará vitrificaciones. Al ser golpeada con un martillo u objeto similar, producirá un sonido metálico.

LUCHINO CARRASCO BUSTAMANTE
Ing. Supervisor - CIP 79040
CESEL S.A.

Av. José Páez Bermúdez 645
San Isidro - Lima 27 - Perú
Tel: 51-1-708-600
www.cecel.com.pe

Supe, 27 de diciembre de 2018

CSL 174302.PU.DPA.S.241.18

Señores:

CONSORCIO MARITIMO DEL NORTE

Calle Vizcaya N° 187 Urb. Javier Prado 5Ta etapa, Distrito de San Luis - Lima

10:40 am

- Atención : **Ing. Daniel Morales Vivanco**
Residente de Obra DPA SUPE
- Asunto : **REITERAMOS POR SEGUNDA VEZ LA ENTREGA DEL CUADRO DE CONTROL DE ROTURAS DE PROBETAS DE CONCRETO**
- Referencia : Contrato N° 30-2017- FONDEPES/OGA Supervisión de la Ejecución de la Obra: "Mejoramiento Integral del Desembarcadero pesquero artesanal en la localidad de Supe", Provincia de Barranca, distrito de Supe Puerto.
- a) Asiento N° 511 del Supervisor del 01/NOV/2018
 - b) Carta CSL 174302.PU S 189 18 (27-NOV-2018)
 - c) Carta C204-2018-OMN-SUPE (27-DIC-2018)
 - d) Carta CSL 174302 PU S 227 18 (18-DIC-2018)

De mi consideración

- Me dirijo a usted a fin de reiterar por segunda vez la entrega del *cuadro de control de roturas de probetas de concreto* que fue solicitado por la supervisión el 01/NOV/2018 y a asiento N° 511 del cuaderno de Obra y reiterado el 27/NOV/2018 con el documento b) de la referencia.
- El Contratista no puede simplemente hacer entrega de los resultados de las roturas de probetas como lo realizó con el documento c) de la referencia, debe analizar sus resultados y emitir opinión si encuentra resultados menores a lo especificado en los planos, tal como se aprecia en la muestra PDMC12-56 de 263 kg/cm² y proceder a actualizar su cuadro de control de probetas.
- De igual manera, hasta la fecha no hacen entrega del diseño de mezcla del concreto premezclado de f'c=280kg/cm², solicitado con el documento d) de la referencia. Tampoco han entregado un informe técnico sustentado el slump y la trabajabilidad del concreto premezclado.
- La falta de entrega de estos documentos, demuestra que el Contratista no lleva un control permanente de la CALIDAD del concreto fabricado en obra y concreto premezclado, lo cual es una falta grave que será comunicada a la Entidad, más aún cuando se ha demostrado en campo al Residente de la Obra que el concreto premezclado tiene variaciones en el slump lo que perjudica el normal acabado de las estructuras de concreto.

Agradeciendo la atención a la presente, nos reiteramos de la mayor consideración.

Atentamente:

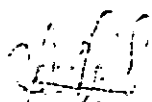
LUDWING CARRASCO BUSTAMANTE
Ing. Supervisor - CIP 78240
CESEL S.A.

A. José Guzmán Barrantes
S. J. Guzmán Barrantes
Calle Vizcaya N° 187
Urb. Javier Prado 5Ta etapa
Distrito de San Luis - Lima
CASA DE LA OBRA

CESEL INGENIEROS

CERTIFICADA EN SEGURIDAD Y CALIDAD

000217

CSL.174302.PU.DPA.S.240.18

Supe, 27 de diciembre del 2018

Señores:

CONSORCIO MARITIMO DEL NORTE

Calle Vizcaya N° 187 Urb. Javier Prado 5Ta etapa, Distrito de San Luis - Lima
Lima -

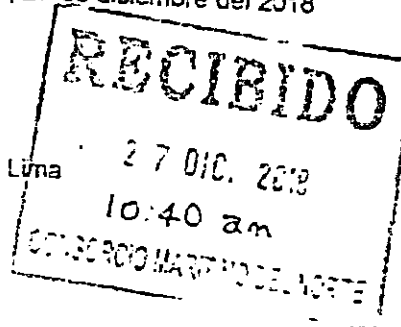

Atención : Ing. Daniel Morales Vivanco
Residente de Obra DPA SUPE

Asunto : Color de fragua en pisos con cerámico.

Referencia : Contrato N° 30-2017- FONDEPES/OGA Supervisión de la Ejecución de la Obra
"Mejoramiento integral del Desembarcadero pesquero artesanal en la
localidad de Supe", Provincia de Barranca, distrito de Supe Puerto
a) Carta C203-2018-CMN-SUPE DE FECHA 27 12 18

De mi cordial saludo,

Me es grato dirigirme a usted, a fin de reiterar que la fragua para piso cerámico es color hueso, tal como fue coordinado con su Ingeniero de campo la semana anterior.

Agradecemos de antemano su presencia y las referencias de la mejor calidad.

Atentamente,

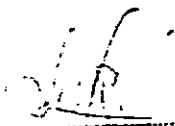
LUDVIG CASÁSICO BUSTAMANTE
Ing. Supervisor - CIP 75943
CESEL S.A.

Lima, 21 de diciembre de 2018

CSL.174302.PU.DPA.S.236.18

Señores:

FONDO NACIONAL DE DESARROLLO PESQUERO - FONDEPES

Av. Petit Thouars N° 115 - Cercado de Lima

Lima.-

- Atención : Ing. Luis Alberto Barbieri Quino
Director General de Inversión Pesquera Artesanal y Acuícola
- Asunto : Informe Mensual N°16 del Contratista CMN – Diciembre 2018
- Referencia : Contrato N° 30-2017- FONDEPES/OGA Supervisión de la Ejecución de la
Obra: "Mejoramiento y recuperación de los servicios del Desembarcadero
pesquero artesanal de Supe", Provincia de Barranca, Región de Lima.
a) Carta C200-2018-CMN-SUPE (19-DIC-2018)

De mi consideración:

Es grato dirigirnos a usted, para saludarlo y conforme a nuestras obligaciones contractuales relacionado al proyecto de la referencia, alcanzamos el Informe Mensual N°16 del Contratista CMN referido a la ejecución de la Obra del Desembarcadero Pesquero Artesanal Supe, correspondiente al mes de diciembre del 2018, la misma que fue entregada a la Supervisión mediante el documento a) de la referencia.

Agradeciendo la atención a la presente, nos despedimos.

Atentamente,

LUDWIG CARRASCO SUSTANANTE
Ing. Supervisor - CIP 79040
CESEL S.A.

FONDEPES RECEPCION	
Fecha:	21 DIC. 2018
Por:	
Para:	
NO IMPLETA CONFORMIDAD NI ACEPTACION	

Av. José Gálvez Barranechea 646
San Isidro - Lima 27 - Perú
Telf: (51-1) 705-500
cesel@cesel.com.pe
www.cesel.com.pe

CESEL INGENIEROS

CERTIFICADO EN: ISO 9001, ISO 14001, OHSAS 18001

CARGO

Supe, 19 de diciembre del 2018

CSL.174302.PU.DPA.S.235.18

Señores:

FONDEPES NACIONAL DE DESARROLLO PESQUERO - FONDEPES

Av. Petit Thouars

N° 115 - Cercado de Lima

Atención : Ing. Luis Alberto Barbieri Quino
 Director General de Inversión Pesquera Artesanal y Acuicola

Asunto : Reconocimientos Económicos de Ampliación de Plazo

Referencia : Contrato N° 30-2017- FONDEPES/OGA Supervisión de la Ejecución de la
 Obra: "Mejoramiento integral del Desembarcadero pesquero artesanal en
 la localidad de Supe", Provincia de Barranca, distrito de Supe Puerto.

De mi consideración:

Tengo el agrado de dirigirme a Ud. para saludarlo y, respecto al servicio de la referencia, estamos presentando el Reconocimiento Económico de la Ampliación de Plazo N° 2 otorgada a Cesel, según lo establecido en el Art° 34.5° de la Ley de Contrataciones del Estado y el Art° 140 de su Reglamento¹.

Agradeciendo la atención a la presente, nos despedimos.

Sin otro particular, nos despedimos.

Atentamente,

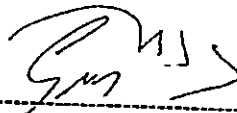

Ing. Gustavo Mcfarlane Vidal
 Gerente de Edificaciones y Puertos
 CESEL SA

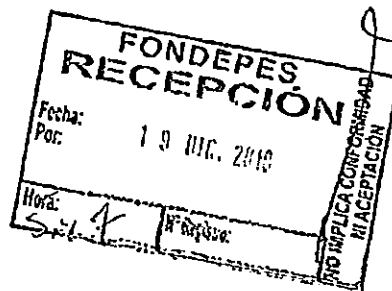

¹ Art. 34.5 de la Ley de Contrataciones del Estado aprobada mediante Decreto Legislativo 30225, modificado mediante Decreto Legislativo 11341 y Art. 140° del Reglamento de Contrataciones del Estado, aprobado mediante Decreto Supremo N° 350-2015-EF y modificado mediante Decreto Supremo N° 056-2017-EF.

CESEL INGENIEROS

CERTIFICADO EN: ISO 9001, ISO 14001, OHSAS 18001

000214
CARGO

Lima, 21 de diciembre de 2018

CSL.174302.PU.DPA.S.235.18

Señores:

FONDO NACIONAL DE DESARROLLO PESQUERO - FONDEPES

Av. Petit Thouars N° 115 - Cercado de Lima

Lima.-

Atención : Ing. Luis Alberto Barbieri Quino
Director General de Inversión Pesquera Artesanal y Acuícola

Asunto : Informe Mensual N°16 de la Supervisión CESEL S.A. – Diciembre 2018

Referencia : Contrato N° 30-2017- FONDEPES/OGA Supervisión de la Ejecución de la
Obra: "Mejoramiento y recuperación de los servicios del Desembarcadero
pesquero artesanal de Supe", Provincia de Barranca, Región de Lima.

De mi consideración:

Es grato dirigimos a usted, para saludarlo y conforme a nuestras obligaciones contractuales relacionado al proyecto de la referencia, alcanzamos el Informe Mensual N°16 de la Supervisión CESEL S.A. referido a la ejecución de la Obra del Desembarcadero Pesquero Artesanal Supe, correspondiente al mes de diciembre del 2018.

Agradeciendo la atención a la presente, nos despedimos.

Atentamente,

LUDWING CARRASCO BUSTAMANTE
Ing. Supervisor - CIP 79040
CESEL S.A.

FONDEPES RECEPCIÓN	
Fecha:	21 DIC. 2018
Por:	
No.:	29
N° Asign.	
NO TIENE CONFORMIDAD NI ACEPTACIÓN	

Av. José Gálvez Barraneccha 646
San Isidro - Lima 27 - Perú
Telf: (51-1) 705-500
cesel@cesel.com.pe
www.cesel.com.pe

Lima, 21 de diciembre de 2018

CSL.174302.PU.DPA.S.234.18

Señores:

FONDO NACIONAL DE DESARROLLO PESQUERO - FONDEPES

Av. Petit Thouars N° 115 - Cercado de Lima

Lima.-

Atención : Ing. Luis Alberto Barbieri Quino
Director General de Inversión Pesquera Artesanal y Acuícola

Asunto : Valorización de Obra N°16 del Contratista CMN – Diciembre 2018

Referencia : Contrato N° 30-2017- FONDEPES/OGA Supervisión de la Ejecución de la Obra: "Mejoramiento y recuperación de los servicios del Desembarcadero pesquero artesanal de Supe", Provincia de Barranca, Región de Lima.
a) Carta C199-2018-CMN-SUPE (19-DIC-2018)

De mi consideración:

Es grato dirigimos a usted, para saludario y conforme a nuestras obligaciones contractuales, alcanzamos el informe de valorización N°16 del Desembarcadero Pesquero Artesanal Supe, correspondiente al mes de diciembre del 2018, la misma que fue entregada por el contratista con el documento a) de la referencia y señalamos que la valorización está amparada según el artículo 166 del Reglamento de la Ley de Contrataciones del Estado.

Agradeciendo la atención a la presente, nos despedimos.

Atentamente,

LUDWIG CARRASCO BUSTAMANTE
Ing. Supervisor - CIP 79040
CESEL S.A.

FONDEPES RECEPCIÓN	
Fecha:	21 DIC. 2018
Per:	
Hora: 3:30	N° Pag: 001
NO IMPLICA CONFORMIDAD NI ACEPTACIÓN	

SERVICIO DE SUPERVISIÓN DE LA OBRA:
"MEJORAMIENTO Y RECUPERACIÓN DE LOS SERVICIOS DEL DESEMBARCADERO PESQUERO ARTESANAL DE
SUPE, DISTRITO DE SUPE PUERTO, PROVINCIA DE BARRANCA, REGIÓN LIMA" 000712

09.- RFI

Supa, 01 de febrero del 2019

CSL.174302.PU.DPA.S.286.19

Señores:

CONSORCIO MARITIMO DEL NORTE

Calle Vizcaya N° 187 Urb. Javier Prado 5Ta etapa, Distrito de San Luis - Lima

Lima.-

- Atención : Ing. Daniel Morales Vivanco - Residente de Obra DPA-SUPE
- Asunto : Absolución de consulta RFI N° 35 (RFI 21 CMN) Buzones de desagüe y Rodaluvio
- Referencia : Contrato N° 30-2017- FONDEPES/OGA Supervisión de la Ejecución de la Obra: "Mejoramiento integral del Desembarcadero pesquero artesanal en la localidad de Supe", Provincia de Barranca, distrito de Supe Puerto.
e) C205-2018-CMN-SUPE- RFIs N°20,21,22
b) Carta N°135-2018-FONDEPE-DIGENIPAA

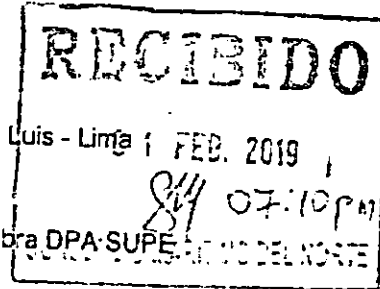

De mi consideración:

Tengo a bien dirigirme a Usted, para remitirle adjunto al presente la absolución de consulta al RFI N° 21 de su representada entregada por la Entidad mediante el documento b) de la referencia

Agradeciendo la atención a la presente nos reiteramos de la mayor consideración.

Atentamente

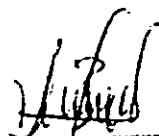
LEONOR VARELA DE JUSTALONTE
ING. CIVIL (CIP 7344)
CESEL S.A.

Av. José Gálvez Barrancho 607
Barrancho, Barranca
Tel: 051 981 700 630
Fax: 051 981 700 630
www.ceselsa.com

CESEL INGENIEROS

CERTIFICADO EN: ISO 9001, ISO 14001, OHSAS 18001

000216
CARGO

Supe, 29 de enero del 2019

CSL.174302.PU.DPA.S.285.19

Señores:

FONDO NACIONAL DE DESARROLLO PESQUERO - FONDEPES

Av. Petit Thouars

N° 115 - Cercado de Lima

FONDEPES RECEPCIÓN	
Fecha: Por:	30 ENE. 2019
Hora:	
REPUBLICA CONFORMIDAD INACEPTACIÓN	

Atención : Ing. Luis Alberto Barbieri Quino
Director General de Inversión Pesquera Artesanal y Acuicola

Asunto : RFI N°039 – Detalles de losa para pisos exteriores y estacionamiento.

Referencia : Contrato N° 30-2017- FONDEPES/OGA Supervisión de la Ejecución de la Obra:
"Mejoramiento integral del Desembarcadero pesquero artesanal en la
localidad de Supe", Provincia de Barranca, distrito de Supe Puerto.

De mi consideración:

Tengo a bien dirigirme a Usted, para remitirle adjunto al presente el RFI N° 039- Detalles de losa para pisos exteriores y estacionamiento, correspondiente a la supervisión de obra y que fuera solicitado por el CMN con Carta C023-2019-CMN-SUPE.

Agradeciendo la atención a la presente, nos reiteramos de la mayor consideración.

Atentamente;

.....
LUDWINO CARRASCO BUSTAMANTE
Ing. Supervisor - CIP 79040
CESEL S.A.

Av. José Gálvez Barrenechea 646
San Isidro - Lima 27 - Perú
Telf: (51-1) 705-500
cesel@cesel.com.pe
www.cesel.com.pe

Supe, 25 de enero del 2019

CSL.174302.PU.DPA.S.283.19

Señores:

CONSORCIO MARITIMO DEL NORTE

Calle Vizcaya N° 187 Urb. Javier Prado 5Ta etapa, Distrito de San Luis - Lima
Lima.-

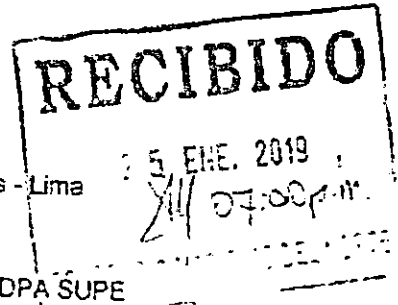

- Atención : Ing. Daniel Morales Vivanco - Residente de Obra DPA SUPE
- Asunto : Absolución de consulta RFI N° 31- Detalle de Estructuras y Arquitectura- Muro Divisorio Patio de Maniobras
- Referencia : Contrato N° 30-2017- FONDEPES/OGA Supervisión de la Ejecución de la Obra: "Mejoramiento integral del Desembarcadero pesquero artesanal en la localidad de Supe", Provincia de Barranca distrito de Supe Puerto
a) Carta C018-2019-CMN-SUPE

De mi consideración

Tengo a bien dirigirme a Usted para remitirle adjunto al presente la absolución de consulta al RFI N° 31.

Agradeciendo la atención a la presente nos referimos de la mayor consideración

Atentamente

[Handwritten Signature]
 LUIS CARLOS BUSTAMANTE
 Ing. Supervisor - CEP 73040
 CESEL S.A.

AL SEÑOR
 ING. DANIEL MORALES VIVANCO
 RESIDENTE DE OBRA DPA SUPE
 AV. VIZCAYA N° 187
 URB. JAVIER PRADO 5TA ETAPA
 DISTRITO DE SAN LUIS
 LIMA
 PERU

Supe, 25 de enero del 2019

CSL.174302.PU.DPA.S.282.19

Señores:

FONDO NACIONAL DE DESARROLLO PESQUERO - FONDEPES

Av. Petit Thouars

N° 115 - Cercado de Lima

Atención : Ing. Luis Alberto Barbieri Quino
Director General de Inversión Pesquera Artesanal y Acuicola

Asunto : RFI N°038 – RAL de pinturas Latex y Epóxico.

Referencia : Contrato N° 30-2017- FONDEPES/OGA Supervisión de la Ejecución de la Obra:
"Mejoramiento integral del Desembarcadero pesquero artesanal en la
localidad de Supe", Provincia de Barranca, distrito de Supe Puerto.

De mi consideración:

Tengo a bien dirigirme a Usted, para remitirle adjunto al presente el RFI N° 038-RAL de Pinturas Latex y Epóxico, correspondiente a la supervisión de obra.

Agradeciendo la atención a la presente, nos reiteramos de la mayor consideración.

Atentamente;

LUDWIG CARRASCO BUSTAMANTE
Ing. Supervisor - CIP 79040
CESEL S.A.

FONDEPES RECEPCIÓN	
Fecha: Por:	23 ENE. 2019
Hora:	10:05 AM
NO IMPLICA CONFORMIDAD NI ACEPTACIÓN	

Supe, 25 de enero del 2019

CSL.174302.PU.DPA.S.281.19

Señores:

CONSORCIO MARITIMO DEL NORTE

Calle Vizcaya N° 187 Urb. Javier Prado 5Ta etapa, Distrito de San Luis
Lima.-

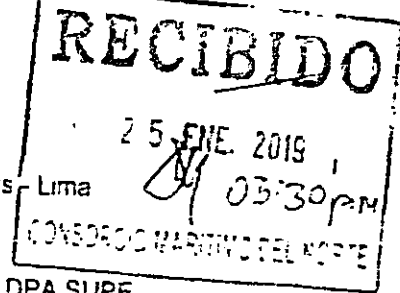

- Atención : Ing. Daniel Morales Vivanco - Residente de Obra DPA SUPE
- Asunto : Absolución de consulta RFI N° 25 del contratista - Cobertura de Policarbonato
- Referencia : Contrato N° 30-2017- FONDEPES/OGA Supervisión de la Ejecución de la Obra "Mejoramiento integral del Desembarcadero pesquero artesanal en la localidad de Supe", Provincia de Barranca, distrito de Supe Puerto
a) C003-2019-CMN-SUPE (10/ENE/2019)

De m. consideración

Tengo a bien dirigirme a Usted para remitirle adjunto al presente la absolución al RFI N° 25- Cobertura de Policarbonato

Debe mencionarse que la entidad absuelve la consulta mediante la Carta N° 97-2019- FONDEPES/DIGENIPAA. En tal sentido se solicita implementarse en obra

Agradeciendo la atención a la presente, nos reiteramos de la mayor consideración

Atentamente:

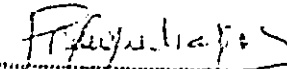
LUCIANO CARRASCO BUSTAMANTE
Ing. Supervisor - CIP 72040
CESEL S.A.

At. Lic. Daniel Morales Vivanco
Supervisor de Obra DPA SUPE
Calle Vizcaya N° 187 Urb. Javier Prado 5Ta etapa
Distrito de San Luis - Lima
Tel: 011 476 1111

CESEL INGENIEROS

CERTIFICADO EN ISO 9001 ISO 14001, OHSAS 18001

000208

CSL.174302.PU.DPA.S.276.19

Supe 22 de enero del 2019

RECIBIDO

23 ENE. 2019

8/11 06:32 PM

CONSORCIO MARITIMO DEL NORTE

Señores:

CONSORCIO MARITIMO DEL NORTE

Calle Vizcaya N° 187 Urb. Javier Prado 5Ta etapa, Distrito de San Luis - Lima

Lima.-

Atención : Ing. Daniel Morales Vivanco - Residente de Obra DPA SUPE

Asunto : RFI N° 29-Detalle estructuras y arquitectura sardineles parte exterior
Referencia : Contrato N° 30-2017- FONDEPES/OGA Supervisión de la Ejecución de la
Obra "Mejoramiento integral del Desembarcadero pesquero artesanal en
la localidad de Supe" Provincia de Barranca, distrito de Supe Puerto
a) C012-2019-CMN-SUPE (17/ENE/2019)

De mi consideración

Tengo a bien dirigirme a Usted para remitirle adjunto al presente la absolución de consulta al RFI N° 29. En tal sentido, se debe implementar en obra.

Agradeciendo la atención a la presente, nos reiteramos de la mayor consideración.

Atentamente

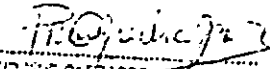
X RODRIGO CHAVES CHASTAÑANTE
Ing. Superior - CP 17349
CESEL S.A.

000208
Supe 22 de enero del 2019
RECIBIDO
23 ENE. 2019
8/11 06:32 PM
CONSORCIO MARITIMO DEL NORTE

CESEL INGENIEROS

CERTIFICADO EN: ISO 9001, ISO 14001, OHSAS 18001

000205

Supa, 22 de enero del 2019

CSL 174302.PU.DPA.S.275.19

Señores:

CONSORCIO MARITIMO DEL NORTE

Calle Vizcaya N° 187 Urb. Javier Prado 5Ta etapa, Distrito de San Luis - Lima

Lima.-

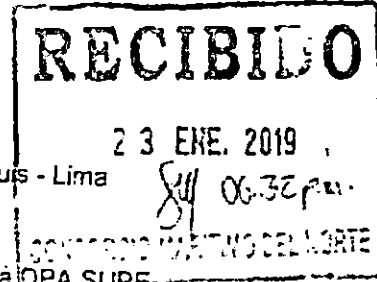

Atención : Ing. Daniel Morales Vivanco - Residente de Obra OPA SUPE

Asunto : RFI N° 30-Detalle tabiquería- 2do Nivel Zona de frio

Referencia : Contrato N° 30-2017- FONDEPES/OGA Supervisión de la Ejecución de la Obra: "Mejoramiento integral del Desembarcadero pesquero artesanal en la localidad de Supe", Provincia de Barranca, distrito de Supe Puerto

a) C016-2019-CMN-SUPE (18/ENE/2019)

De mi consideración

Tengo a bien dirigirme a Usted para remitirle adjunto al presente la absolución de consulta al RFI N° 30. En tal sentido se debe implementar en obra

Agradeciendo la atención a la presente, nos reiteramos de la mayor consideración

Atentamente

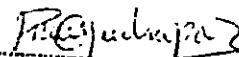
LUCIANO CARTASCO BUSTAMANTE
Ing. Supervisor - CIP 72040
CESEL S.A.

Al Sr. José Daniel Bustamante, C.A.E.
Supervisor
Calle Vizcaya N° 187
Urb. Javier Prado 5ta etapa
Distrito de San Luis - Lima
Tel: 011 476 1111
Fax: 011 476 1112

CESEL INGENIEROS

CERTIFICADO EN: ISO 9001, ISO 14001, OHSAS 18001

000202

Supe, 18 de enero del 2019

CSL.174302.PU.DPA.S.273.19

Señores:

CONSORCIO MARITIMO DEL NORTE

Calle Vizcaya N° 187 Urb. Javier Prado 5Ta etapa, Distrito de San Luis - Lima
Lima.-

Atención · Ing. Daniel Morales Vivanco - Residente de Obra DPA SUPE.

Asunto · Respuesta al RFI N° 28 -Colores de cables de Baja Tension
Referencia · Contrato N° 30-2017- FONDEPES/OGA Supervisión de la Ejecución de la
Obra: "Mejoramiento integral del Desembarcadero pesquero artesanal en
la localidad de Supe". Provincia de Barranca, distrito de Supe Puerto.
a) C011-2019-CMN-SUPE (15/ENE/2019) -

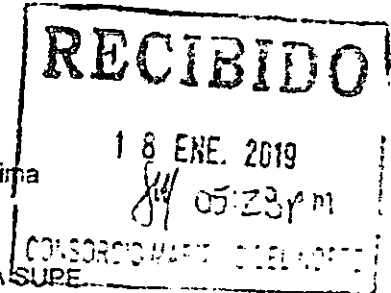

De mi consideración

Tengo a bien dirigirme a Usted para adjuntar la Respuesta de RFI N° 28 sobre los colores de cables de Baja tension realizados por el Ing. Martin Rojas V. especialista en el EE de FONDEPES

Agradeciendo la atención a la presente nos reiteramos de la mayor consideración

Atentamente:

[Handwritten Signature]
LUDWIG GREGORIO SUJANANTE
ING. ELECTRICISTA - CIP 77010
CESEL S.A.

NOTA.- SE ADJUNTAN OF FOLIOS.

CESEL INGENIEROS

CEP: 174302 PU DPA S. 272.19

000203

Supe, 16 de enero del 2019

CSL 174302.PU.DPA.S.272.19

Señores:

CONSORCIO MARITIMO DEL NORTE

Calle Vizcaya N° 187 Urb. Javier Prado 5Ta etapa, Distrito de San Luis - Lima
Lima -

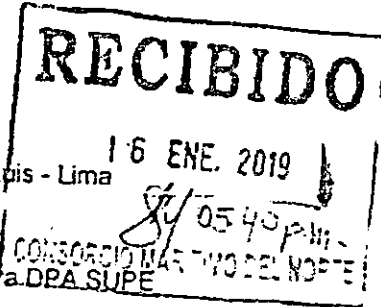

- Atención : Ing. Daniel Morales Vivanco - Residente de Obra DPA SUPE
- Asunto : Respuesta al RFI N° 31 de CESEL (rfi 16 CMN) acabados y mesadas.
- Referencia : Contrato N° 30-2017- FONDEPES/OGA Supervisión de la Ejecución de la Obra: "Mejoramiento integral del Desembarcadero pesquero artesanal en la localidad de Supe", Provincia de Barranca distrito de Supe Puerto
- a) Carta N° 46-2019-FONDEPES-DIGENIPAA - Abs. consulta RFI N°31
 - b) C198-2018-CMN-SUPE - RFI N°16 Mesas de cocina (18/DIC/2018)

De mi consideración

Tengo a bien dirigirme a Usted, para adjuntar la respuesta al rfi N° 31 de la supervisión (rfi N° 16 del contratista), refendo a planos complementarios de acabados y mesadas del DPA Supe que fue entregada por la Entidad con el documento al de la referencia en el que incluyen los siguientes planos

- AC-14 plano complementario - acabado de cocina según nivel
- AC-16 plano complementario - mesada guardiana

Agradeciendo la atención a la presente nos reiteramos de la mayor consideración

Atentamente;

DOMINGO CARLOS CUSTALANTE
Ing. Supervisor - CIP 78040
CESEL S.A.

CONSORCIO MARITIMO DEL NORTE
DPA SUPE

CESEL INGENIEROS

CERTIFICADO EN: ISO 9001, ISO 14001, OHSAS 18001

CARGO 02

Supé, 16 de enero del 2019

CSL.174302.PU.DPA.S.271.19

Señores:

FONDO NACIONAL DE DESARROLLO PESQUERO - FONDEPES

Av. Petit Thouars

N° 115 - Cercado de Lima

Atención : Ing. Luis Alberto Barbieri Quino
Director General de Inversión Pesquera Artesanal y Acuicola

Asunto : RFI N°037 – Viga solera de cerco perimétrico.

Referencia : Contrato N° 30-2017- FONDEPES/OGA Supervisión de la Ejecución de la
Obra: "Mejoramiento integral del Desembarcadero pesquero artesanal en
la localidad de Supé", Provincia de Barranca, distrito de Supé Puerto.

De mi consideración:

Tengo a bien dirigirme a Usted, para presentarle el RFI N° 37 de la Supervisión, referido a la viga solera del cerco perimétrico.

Agradeciendo la atención a la presente, nos reiteramos de la mayor consideración.

Atentamente;

LUDWING CARRASCO BUSTAMANTE
Ing. Supervisor - CIP 79040
CESEL S.A.

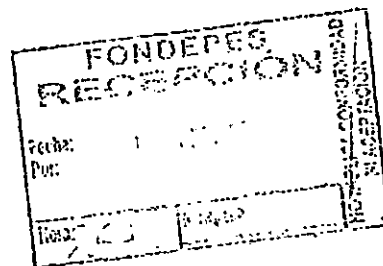

Se adjunta:

- RFI N° 37 de la Supervisión.

Av. José Gálvez Barrenechea 646
San Isidro - Lima 27 - Perú
Telf: (51-1) 705-500
cesel@cesel.com.pe
www.cesel.com.pe

000201

CESEL INGENIEROS

CERTIFICADO EN: ISO 9001, ISO 14001, OHSAS 18001

CARGO

Supe, 11 de enero del 2019

CSL.174302.PU.DPA.S.264.19

Señores:

FONDO NACIONAL DE DESARROLLO PESQUERO - FONDEPES

Av. Petit Thouars

N° 115 - Cercado de Lima

Atención : Ing. Luis Alberto Barbieri Quino
Director General de Inversión Pesquera Artesanal y Acuicola

Asunto : RFI N°036 – Cobertura de Policarbonato.

Referencia : Contrato N° 30-2017- FONDEPES/OGA Supervisión de la Ejecución de la
Obra: "Mejoramiento integral del Desembarcadero pesquero artesanal en
la localidad de Supe", Provincia de Barranca, distrito de Supe Puerto.
a) Carta C008-2019-CMN-SUPE- RFIs N° 25 y 26 (10/ENE/2019)
b) Carta CSL.174302.PU.DPA.S.263.18 (11/ENE/2019)

De mi consideración:

Tengo a bien dirigirme a Usted, para presentarle el RFI N° 36 de la Supervisión, referido a la
cobertura de policarbonato a ser usado sobre el techo metálico en la zona de tareas previas y
zona de frío.

Agradeciendo la atención a la presente, nos reiteramos de la mayor consideración.

Atentamente;

.....
LUDWING CARRASCO BUSTAMANTE
Ing. Supervisor - CIP 79040
CESEL S.A.

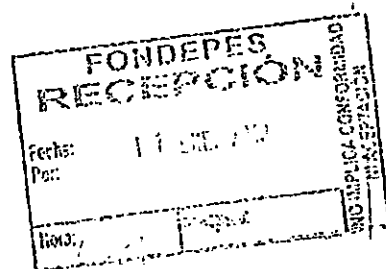

Se adjunta:

- RFI N° 36 de la Supervisión.

Av. José Gálvez Barrenechea 646
San Isidro - Lima 27 - Perú
Telf: (51-1) 705-500
cesel@cesel.com.pe
www.cesel.com.pe

CESEL INGENIEROS

CERTIFICADOS EN ISO 9001, ISO 14001, OHSAS 18001

000193

Supe, 11 de enero del 2019

CSL.174302.PU.DPA.S.262.19

Señores:

CONSORCIO MARITIMO DEL NORTE

Calle Vizcaya N° 187 Urb. Javier Prado 5Ta etapa, Distrito de San Luis - Lima
Lima -

RECIBIDO

11 ENE. 2019

GV 10:42 am
CONSORCIO MARITIMO DEL NORTE

Atención : Ing. Daniel Morales Vivanco - Residente de Obra DPA SUPE

Asunto : Respuesta al RFI N° 25 del Supervisor - Emisor Sub marino.

Referencia : Contrato N° 30-2017- FONDEPES/OGA Supervisión de la Ejecución de la Obra: "Mejoramiento integral del Desembarcadero pesquero artesanal en la localidad de Supe", Provincia de Barranca distrito de Supe Puerto

a) Carta N°025-2019-FONDEPES-DIGENIPAA - RFI N°25 de la Supervisión - Emisor Sub marino

De mi consideración

Tengo a bien dirigirme a Usted para adjuntar la respuesta de la Entidad a RFI N° 25 del Supervisor referido al Emisor Sub Marino.

Se recomienda que dicho documento sea analizado por el especialista sanitario y emitir las consultas que crea conveniente.

Agradeciéndole la atención a la presente nos referimos de la mayor consideración.

Atentamente:

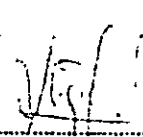
LUCIANO CARRASCO BUSTAMANTE
Ing. Supervisor - CIP 72040
CESEL S.A.

CESEL INGENIEROS

CERTIFICACION: ISO 9001:2015 / ISO 14001:2015 / OHSAS 18001

RECEBIDO

000196
11 ENE 2019

GV 10:40 am

CONSORCIO MARITIMO DEL NORTE
Supe, 11 de enero del 2019

CSL.174302.PU.DPA.S.261.19

Señores:

CONSORCIO MARITIMO DEL NORTE

Calle Vizcaya N° 187 Urb. Javier Prado 5Ta etapa, Distrito de San Luis - Lima
Lima.

- Atención : Ing. Daniel Morales Vivanco - Residente de Obra DPA SUPE
- Asunto : Respuesta al RFI N° 30 del Supervisor – Juntas en piso de tareas previas y zona de frío.
- Referencia : Contrato N° 30-2017- FONDEPES/OGA Supervisión de la Ejecución de la Obra: "Mejoramiento integral del Desembarcadero pesquero artesanal en la localidad de Supe", Provincia de Barranca, distrito de Supe Puerto.
- a) Carta N°023-2019-FONDEPES-DIGENIPAA - RFI N°30 de la Supervisión – Juntas en pisos de tareas previas y zona de frío

De mi consideración

Tengo a bien dirigirme a Usted para adjuntar la respuesta de la Entidad al RFI N° 30 del Supervisor referido a las juntas de los pisos de la zona de frío y tareas previas

Por lo tanto, se deja sin efecto las cartas CSL 174302 PU DPA S 198 19 - Detalle Juntas Los Pisos Zona Frío y CSL 174302 PU DPA S 250 19 - Detalle Juntas Los Tareas Previas

Agradeciendo la atención a la presente nos reiteramos de la mayor consideración

Atentamente;

LUDWING CARRASCO BUSTAMANTE
Ing. Supervisor - CIP 75040
CESEL S.A.

Supe, 10 de enero del 2019

CSL.174302.PU.DPA.S.260.19

Señores:

FONDO NACIONAL DE DESARROLLO PESQUERO - FONDEPES

Av. Petit Thouars

N° 115 - Cercado de Lima

Atención : Ing. Luis Alberto Barbieri Quino
Director General de Inversión Pesquera Artesanal y Acuícola

Asunto : RFI N°035 – Adecuación de buzones sanitarios y propuesta de desagüe de rodaluvio.

Referencia : Contrato N° 30-2017- FONDEPES/OGA Supervisión de la Ejecución de la Obra: "Mejoramiento integral del Desembarcadero pesquero artesanal en la localidad de Supe", Provincia de Barranca, distrito de Supe Puerto.
a) Carta C205-2018-CMNI-SUPE- RFIs N°20,21,22 (03/ENE/2019)

De mi consideración:

Tengo a bien dirigirme a Usted, para presentarle el RFI N° 35 de la Supervisión, referido a la adecuación de buzones sanitarios y propuesta de desagüe de rodaluvio.

El plano en formato digital será enviado al correo del coordinador de obras de la Entidad.

Agradeciendo la atención a la presente, nos reiteramos de la mayor consideración.

Atentamente;



.....
LUDWING CARRASCO BUSTAMANTE
Ing. Supervisor - CIP 79040
CESEL S.A.

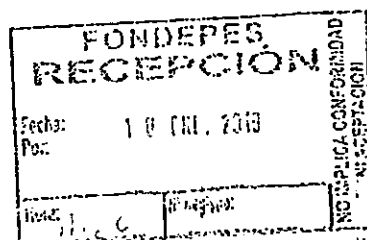

Se adjunta:

- RFI N° 35 de la Supervisión.

CESEL INGENIEROS

CERTIFICADO EN: ISO 9001, ISO 14001, OHSAS 18001

CARGO

Supe, 10 de enero del 2019

CSL.174302.PU.DPA.S.259.19

Señores:

FONDO NACIONAL DE DESARROLLO PESQUERO - FONDEPES

Av. Petit Thouars

N° 115 - Cercado de Lima

- Atención : **Ing. Luis Alberto Barbieri Quino**
Director General de Inversión Pesquera Artesanal y Acuicola
- Asunto : **RFI N°034 – Solicitamos la aprobación del nuevo plano del muelle y longitud de pilotes.**
- Referencia : **Contrato N° 30-2017- FONDEPES/OGA Supervisión de la Ejecución de la Obra: "Mejoramiento integral del Desembarcadero pesquero artesanal en la localidad de Supe", Provincia de Barranca, distrito de Supe Puerto.**
a) **Plano de Batimetría Corregida DPA Supe (26/NOV/2018)**

De mi consideración:

Tengo a bien dirigirme a Usted, para presentarle el RFI N° 34 de la Supervisión, referido a la solicitud de aprobación de la modificación de la planta y perfil del muelle y longitudes de los pilotes a fabricar en el puente, cabezo y plataforma baja. El plano en formato digital será enviado al correo del coordinador de obras de la Entidad.

Agradeciendo la atención a la presente, nos reiteramos de la mayor consideración.

Atentamente;

.....
LUDWING CARRASCO BUSTAMANTE
Ing. Supervisor - CIP 79040
CESEL S.A.

FONDEPES RECEPCIÓN	
Fecha:	10 ENE. 2019
Por:	
Nota:	
De:	
NO IMPLICA CONFORMIDAD NI APROBACIÓN	

Se adjunta:

- RFI N° 34 de la Supervisión.
- Plano en planta y perfil del muelle.

Av. José Gálvez Barranechea 64B
San Isidro - Lima 27 - Perú
Telf: (51-1) 705-500
cesel@cesel.com.pe
www.cesel.com.pe

Supé, 09 de enero del 2019

CSL.174302.PU.DPA.S.258.19

Señores:

CONSORCIO MARITIMO DEL NORTE

Calle Vizcaya N° 187 Urb. Javier Prado 5Ta etapa, Distrito de San Luis - Lima -
Lima.-

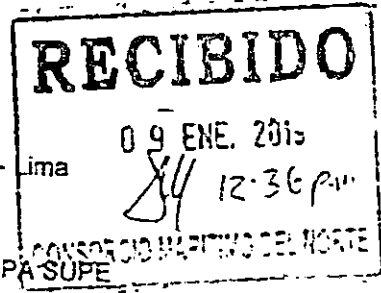

- Atención : Ing. Daniel Morales Vivanco - Residente de Obra DPA SUPE
- Asunto : Respuesta al RFI N° 24 del Contratista – Rodoplast.
- Referencia : Contrato N° 30-2017- FONDEPES/OGA Supervisión de la Ejecución de la Obra: "Mejoramiento integral del Desembarcadero pesquero artesanal en la localidad de Supe", Provincia de Barranca, distrito de Supe Puerto
- a) C005-2019-CMN-SUPE - RFI N°24 (07/ENE/2019)

De mi consideración:

Tengo a bien dirigirme a Usted para adjuntar la respuesta al RFI del contratista data e de rodoplast para cerámico

Agradeciendo la atención a la presente, nos reiteramos de la mayor consideración

Atentamente

[Handwritten Signature]
 LUDWIG CARRASCO BUSTAMANTE
 Ing. Supervisor - CIP 78543
 CESEL S.A.

Atención: Ing. Daniel Morales Vivanco
 Residente de Obra DPA SUPE

Supé, 03 de Enero del 2019

CSL.174302.PU.DPA.S.255.19

Señores:
CONSORCIO MARITIMO DEL NORTE
Calle Vizcaya N° 187 Urb. Javier Prado 5Ta etapa, Distrito de San Luis - Lima
Lima -

RECIBIDO
08 ENE. 2019
84 05:45 a.m.
SUPE CONSORCIO MARITIMO DEL NORTE

- Atención : Ing. Daniel Morales Vivanco - Residente de Obra DPA SUPE
- Asunto : Respuesta al RFI N° 20 del Contratista – Portón Metálico.
- Referencia : Contrato N° 30-2017- FONDEPES/OGA Supervisión de la Ejecución de la Obra: "Mejoramiento integral del Desembarcadero pesquero artesanal en la localidad de Supé", Provincia de Barranca distrito de Supé Puerto.
a) C205-2018-CMN-SUPE - RFI N°20 (03/ENE/2019)

De mi consideración

Tengo a honra dirigirme a Usted para solicitar información sobre la puerta metálica de ingreso vehicular conforme a lo descrito en las especificaciones técnicas adjuntas. Tener en cuenta la elevación principal del plano A-05 los materiales del plano A-02, las dimensiones del plano AC-11, así como las especificaciones técnicas. Revisar los costos unitarios como referencia.



Figura 01.- Elevación principal del plano A-05

[Handwritten Signature]
LUDWIG CARRASCO BUSTAMANTE
Ing. Supervisor - CIP 78043
CESEL S.A.

CESEL INGENIEROS

CERTIFICADO EN: ISO 9001, ISO 14001, OHSAS 18001

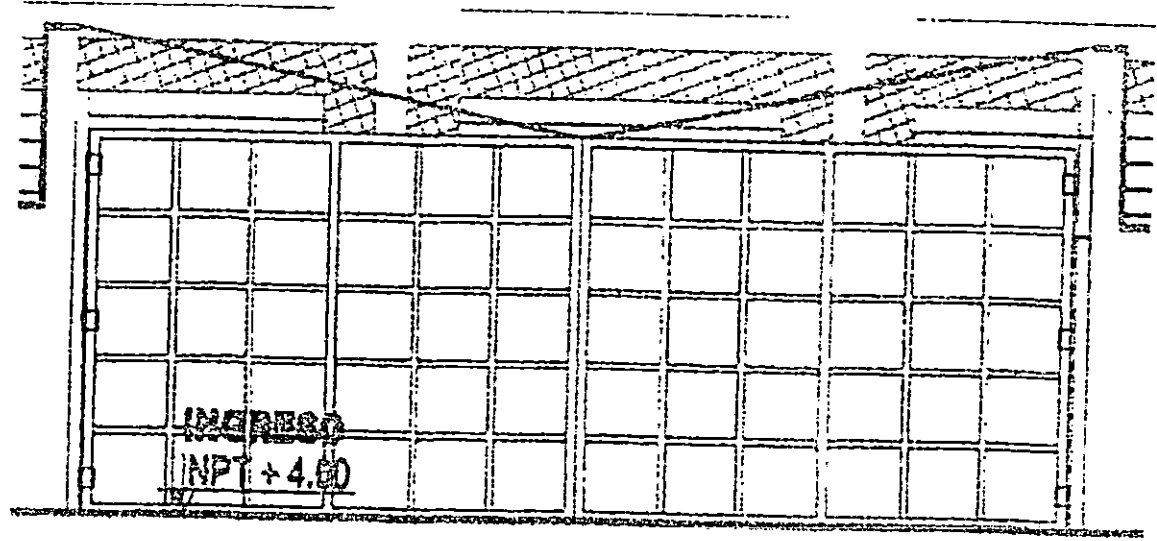
000193
CARGO

Supe, 07 de enero del 2019

CSL.174302.PU.DPA.S.254.19

Señores:

FONDO NACIONAL DE DESARROLLO PESQUERO - FONDEPES

Av. Petit Thouars

N° 115 - Cercado de Lima

FONDEPES RECEPCIÓN	
Fecha:	08 ENE. 2019
Por:	
Para: 2.38	N° Sigue:
NO INSCRIBIDA CONFORMIDAD NI ACEPTACIÓN	

Atención : Ing. Luis Alberto Barbieri Quino
Director General de Inversión Pesquera Artesanal y Acuicola

Asunto : RFI N°033 – Lavatorios en los SSHH

Referencia : Contrato N° 30-2017- FONDEPES/OGA Supervisión de la Ejecución de la
Obra: "Mejoramiento Integral del Desembarcadero pesquero artesanal en
la localidad de Supe", Provincia de Barranca, distrito de Supe Puerto.
a) Carta C002-2019CMN-SUPE (04/01/2019)

De mi consideración:

Tengo a bien dirigirme a Usted, para presentarle el RFI N° 33 de la Supervisión, referido a los lavatorios de los servicios higiénicos de la zona de desinfección y administrativos.

Se adjunta la consulta del contratista entregado con el documento a) de la referencia.

Agradeciendo la atención a la presente, nos reiteramos de la mayor consideración.

Atentamente;

.....
LUDWING CARRASCO BUSTAMANTE
Ing. Supervisor - CIP 79040
CESEL S.A.

Se adjunta:

- RFI N° 33 de la Supervisión.

Av. José Gálvez Barrenechea 646
San Isidro - Lima 27 - Perú
Telf: (51-1) 705-500
cesel@cesel.com.pe
www.cesel.com.pe

CESEL INGENIEROS

CERTIFICADO EN: ISO 9001, ISO 14001, OHSAS 18001

000192

CARGO

Supe, 07 de enero del 2019

CSL.174302.PU.DPA.S.253.19

Señores:

FONDO NACIONAL DE DESARROLLO PESQUERO - FONDEPES

Av. Petit Thouars

N° 115 - Cercado de Lima

- Atención : Ing. Luis Alberto Barbieri Quino
Director General de Inversión Pesquera Artesanal y Acuicola
- Asunto : Respuesta de la Supervisión al RFI N°032 (RFI 18CMN) – Mesas de lavatorios
- Referencia : Contrato N° 30-2017- FONDEPES/OGA Supervisión de la Ejecución de la Obra: "Mejoramiento integral del Desembarcadero pesquero artesanal en la localidad de Supe", Provincia de Barranca, distrito de Supe Puerto.
a) Carta CSL.174302.PU.DPA.S.248.18 (05/01/2019)
b) Carta CSL.174302.PU.DPA.S.239.18 (27/12/2018)

De mi consideración:

Tengo a bien dirigirme a Usted, a fin de comunicarle que con el documento a) de la referencia la Supervisión ha procedido a dar respuesta al Contratista sobre el detalle estructural de las mesas de apoyo de los lavatorios de los servicios higiénicos, las mismas que fueron consultas a la Entidad el 27.DIC.2018 mediante el documento b) de la referencia.

Se ha tomado en cuenta el detalle "Posición puntos agua y desagüe lavatorio" del plano ISR-20, por lo tanto, solicitamos a la Entidad dar conformidad a la respuesta dada por la Supervisión.

Agradeciendo la atención a la presente, nos reiteramos de la mayor consideración.

Atentamente;

.....
LUDWING CARRASCO BUSTAMANTE
Ing. Supervisor - CIP 79040
CESEL S.A.

FONDEPES RECEPCIÓN	
Fecha:	07 ENE. 2019
Por:	
Hora:	
N° Registro:	
NO HAY CONFORMIDAD N/ACEPTACIÓN	

Se adjunta: Respuesta al RFI N° 32 de la Supervisión.

Av. José Gálvez Barrrechea 646
San Isidro - Lima 27 - Perú
Telf: (51-1) 705-500
cesel@cesel.com.pe
www.cesel.com.pe

CESEL INGENIEROS

CERTIFICADO EN REGISTRO - SO 14001 - 2015 - 11201

000191

Supe, 05 de Enero del 2019

CSL.174302.PU.DPA.S.248.18

Señores:

CONSORCIO MARITIMO DEL NORTE

Calle Vizcaya N° 187 Urb. Javier Prado 5Ta etapa, Distrito de San Luis - Lima
Lima.-

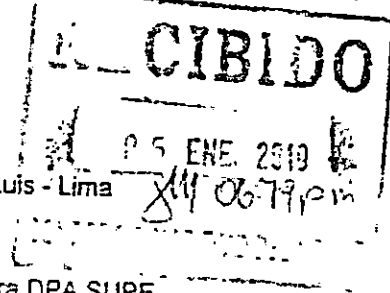

Atención Ing. Daniel Morales Vivanco - Residente de Obra DPA SUPE

Asunto : Respuesta al RFI N° 18 - Mesa de Ovalin.
Referencia : Contrato N° 30-2017- FONDEPES/OGA Supervisión de la Ejecución de la Obra: "Mejoramiento integral del Desembarcadero pesquero artesanal en la localidad de Supe", Provincia de Barranca, distrito de Supe Puerto.
a) C202-2018-CMN-SUPE - RFI N°18 (26/DIC/2018)

De mi consideración:

Tengo el honor dirigirme a Usted para dar respuesta a RFI N° 18 presentada por su representado.

Agradezco la atención a la presente, nos reiteramos de la mayor consideración.

Atentamente

LUDWIG CARRASCO EUSTAQUIANO
Ing. Supervisor - CIP 75040
CESEL S.A.

Supe, 05 de Enero del 2019

CSL.174302.PU.DPA.S.247.18

Señores:

CONSORCIO MARITIMO DEL NORTE

Calle Vizcaya N° 187 Urb. Javier Prado 5Ta etapa, Distrito de San Luis - Lima

Lima.-

Atención : Ing. Daniel Morales Vivanco - Residente de Obra DPA SUPE

Asunto : Respuesta al RFI N° 23 – enchape cerámico.

Referencia : Contrato N° 30-2017- FONDEPES/OGA Supervisión de la Ejecución de la Obra: "Mejoramiento integral del Desembarcadero pesquero artesanal en la localidad de Supe". Provincia de Barranca, distrito de Supe Puerto.
a) C001-2019-CMN-SUPE - RFI N°23 (04/ENE/2019)

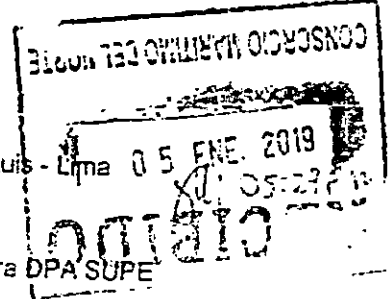

De mi consideración:

Tengo a bien dirigirme a Usted para dar respuesta a RFI N° 23 presentada por su respectiva empresa.

Agradeciendo la atención, a la presente nos reiteramos de la mayor consideración.

Atentamente

LUDVICA CARRASCO EUSTAVANTE
Ing. Supervisor - CIP 79040
CESEL S.A.

CESEL INGENIEROS

CALLE VIZCAYA N° 187 URB. JAVIER PRADO 5TA ETAPA, DISTRITO DE SAN LUIS - LIMA

000189

Supe, 05 de Enero del 2019

CSL 174302 PU.DPA.S.246.18

Señores:

CONSORCIO MARITIMO DEL NORTE

Calle Vizcaya N° 187 Urb. Javier Prado 5Ta etapa, Distrito de San Luis - Lima

Atento:

Asesor : Ing. Daniel Morales Vivanco - Residente de Obra DPA SUPE

Asunto : Respuesta a los RFI N° 20, 21 y 22 del Contratista.

Referencia : Contrato N° 30-2017- FONDEPES/OGA Supervisión de la Ejecución de la Obra "Mejoramiento integral del Desembarcadero pesquero artesanal en la localidad de Supe", Provincia de Barranca, distrito de Supe Puerto
a) C205-2018-CMN-SUPE - RFI N°17 (03/ENE/2019)

De mi consideración

Tengo a bien dirigirme a Usted para dar respuesta a los RFI N° 20, 21 y 22 presentados por su honorabilidad

Agradeciendo la atención a la presente nos reiteramos de la mayor consideración

Atentamente

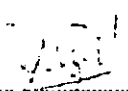
D. CARREASCO SUSTITANTE
Ing. Supervisor - OIP 78340
CESEL S.A.

Supe, 27 de Diciembre del 2018

CSL.174302.PU.DPA.S.242.18

Señores:

CONSORCIO MARITIMO DEL NORTE

Calle Vizcaya N° 187 Urb. Javier Prado 5Ta etapa, Distrito de San Luis - Lima
Lima.-

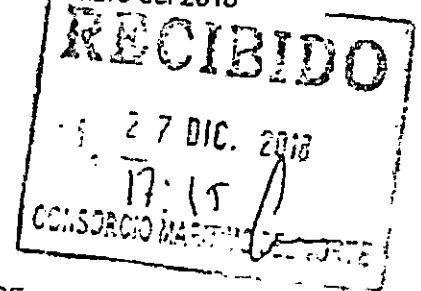

Atención : Ing. Daniel Morales Vivanco - Residente de Obra DPA SUPE

Asunto : Respuesta al RFI N° 17 del Contratista – Tabique en el eje G zona de frío.

Referencia : Contrato N° 30-2017- FONDEPES/OGA Supervisión de la Ejecución de la Obra: "Mejoramiento integral del Desembarcadero pesquero artesanal en la localidad de Supe". Provincia de Barranca, distrito de Supe Puerto
a) C201-2018-CMN-SUPE - RFI N°17 (25/DIC/2018)

De mi consideración:

Tengo a bien dirigirme a Usted para dar respuesta al RFI N° 17 presentada por su representante. Respetar lo indicado en el plano AC-07, a norma que coincide con la elevación secundaria del plano A-05.



Figura 1.- Extracto del plano AC-07

LUCIANO CARDASCO BUSTAMANTE
Ing. Supervisor - CIP 78040
CESEL S.A.

CESEL INGENIEROS

CERTIFICADO EN: ISO 9001, ISO 14001, OHSAS 18001

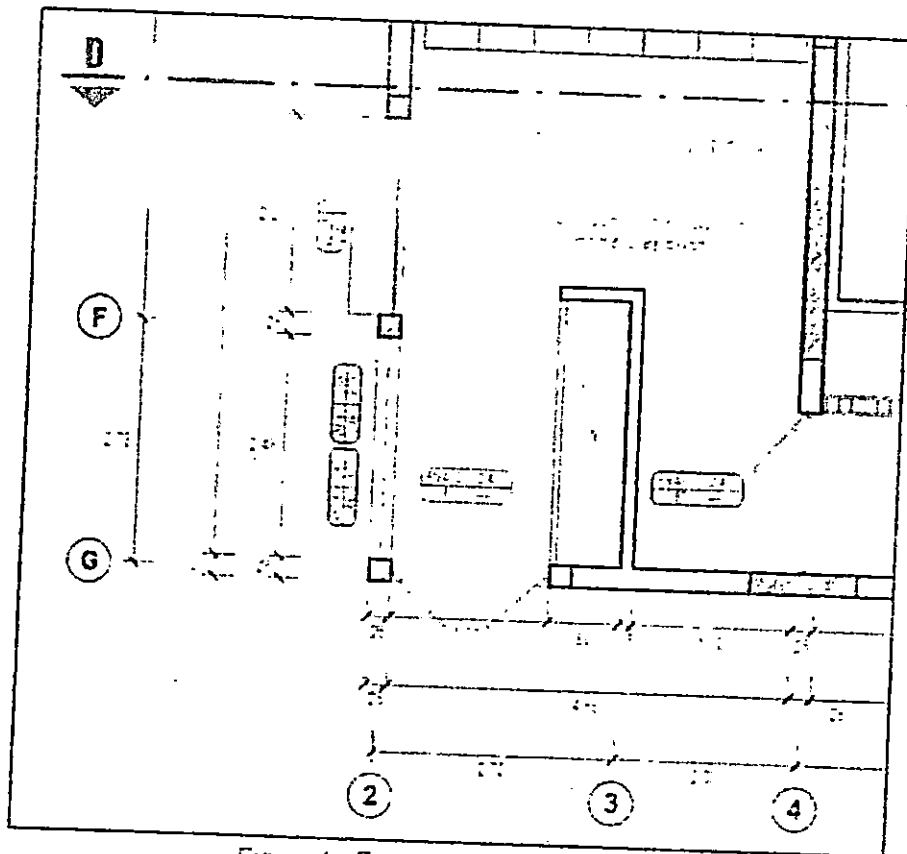
000187

CARGO

Supe, 27 de diciembre del 2018

CSL.174302.PU.DPA.S.239.18

Señores:

FONDO NACIONAL DE DESARROLLO PESQUERO - FONDEPES

Av. Petit Thouars

N° 115 - Cercado de Lima

Atención : Ing. Luis Alberto Barbieri Quino
Director General de Inversión Pesquera Artesanal y Acuicola

Asunto : RFI N°032 – Mesas para lavatorios en SSHH

Referencia : Contrato N° 30-2017- FONDEPES/OGA Supervisión de la Ejecución de la Obra: "Mejoramiento integral del Desembarcadero pesquero artesanal en la localidad de Supe", Provincia de Barranca, distrito de Supe Puerto.

De mi consideración:

Tengo a bien dirigirme a Usted, para presentarle el RFI N° 32 de la Supervisión, referido a las mesas para lavatorios en los SSHH de la zona de desinfección y administrativas que figuran en los planos AC-09 y A-10.

Agradeciendo la atención a la presente, nos reiteramos de la mayor consideración.

Atentamente;

LUDWINO CARRASCO BUSTAMANTE
Ing. Supervisor - CIP 79040
CESEL S.A.

FONDEPES RECEPCIÓN	
Fecha: Por:	27 DIC. 2018
Nora:	N° Registro:
NO IMPLICA CONFORMIDAD NI ACEPTACIÓN	

Se adjunta:

- RFI N° 32 de la Supervisión.

Av. José Gálvez Barrenechea 646
San Isidro - Lima 27 - Perú
Telf: (51-1) 705-500
cesel@cesel.com.pe
www.cesel.com.pe

CESEL INGENIEROS

CERTIFICADO EN: ISO 9001, ISO 14001, OHSAS 18001

000186

CARGO

CSL.174302.PU.DPAS.238.18

Supe, 21 de diciembre del 2018

Señores:

CONSORCIO MARITIMO DEL NORTE

Calle Vizcaya N° 187 Urb. Javier Prado 5Ta etapa, Distrito de San Luis - Lima
Lima.-

Atención : Ing. Daniel Morales Vivanco
Residente de Obra DPA SUPE

Asunto : Absolución de consulta al RFI N° 27 de la Supervisión - Pozos a Tierra
(Malla)

Referencia : Contrato N° 30-2017- FONDEPES/OGA Supervisión de la Ejecución de la Obra:
"Mejoramiento integral del Desembarcadero pesquero artesanal en la
localidad de Supe". Provincia de Barranca, distrito de Supe Puerto
a) Carta N°1458-2018-FONDEPES/DIGENIPAA DE FECHA 21 12 18

De mi consideración

Me es grato dirigirme a usted, a fin de hacer entrega del documento de la referencia (a) donde la Entidad absuelve la consulta al RFI N° 27 de la Supervisión donde adjunta el Informe N° 051-2018-FONDEPES/DIGENIPAA/AEP/EMTP de su especialista Ing. Cesar M. Rojas Véstquez.

La absolución al RFI N° 27 está referida al mejoramiento de la Supervisión de conservar los pozos a tierra de manera horizontal debido a la presencia de agua salada a una profundidad de 2.10m que estaría en contacto con el sistema vertical de pozo a tierra.

El especialista de la Entidad acepta la propuesta de la Supervisión además pide tomar las consideraciones indicadas en el Informe N° 051-2018-FONDEPES/DIGENIPAA/AEP/EMTP.

Se solicita implementar en obra a la brevedad, para evitar atrasos.

Agradeciendo la atención a la presente, nos reiteramos de la mayor consideración.

Atentamente;

Ing. Ludwin Carrasco Bustamante
Ing Supervisor - CIP 79040
CESEL S.A.

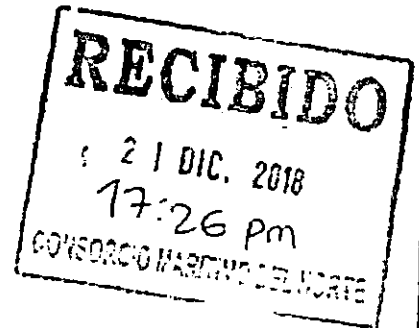

CSL_174302.PU.DPA.S.237.18

Supe, 21 de diciembre del 2018

Señores:

CONSORCIO MARITIMO DEL NORTE

Calle Vizcaya N° 187 Urb. Javier Prado 5Ta etapa, Distrito de San Luis - Lima

Lima.-

Atención : Ing. Daniel Morales Vivanco
Residente de Obra DPA SUPE

Asunto : Absolución de consultas a los RFIs° 23, 26 y 29 de la Supervisión

Referencia : Contrato N° 30-2017- FONDEPES/OGA Supervisión de la Ejecución de la Obra:
"Mejoramiento integral del Desembarcadero pesquero artesanal en la
localidad de Supe", Provincia de Barranca, distrito de Supe Puerto
a) Carta N°1454-2018-FONDEPES/DIGENIPAA. DE FECHA 21 12 18

De mi consideración,

Me es grato dirigirme a usted a fin de hacer entrega del documento de la referencia (a) donde la Entidad absuelve las consultas a los RFIs° 23, 26 y 29 de la Supervisión donde adjunta el Informe N° 164-2018-FONDEPES/DIGENIPAA/AEP/EMTP de la especialista en Arquitectura.

Las absoluciones a los RFIs N° 23 y 26, están referidos a los pisos de Zona Fria y en todos los demás de igual especificación haciendo la aclaración que en los pisos de Zona Fria ya no es necesario colocar losa armada y además no se ejecutara la pintura epóxica sobre piso.

Con respecto al RFI N° 29 de la supervisión, referido a las puertas metálicas de 2 90x3 25, éstas quedan pendientes por encontrarse en trámite el Adicional de Obra N° 06, "Sistema de Utilización de Media Tensión del DPA Supe"

Se solicita implementar en obra, lo relacionado a pisos, para evitar atrasos.

Agradeciendo la atención a la presente nos reiteramos de la mayor consideración

Atentamente

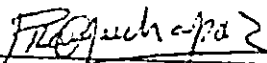

x Ing. Ludwin Carrasco Bustamante
Ing. Supervisor - CIP 79040
CESEL S.A

17:26 pm

Supe, 19 de diciembre del 2018

CSL.174302.PU.DPA.S.233.18

Señores:

FONDO NACIONAL DE DESARROLLO PESQUERO - FONDEPES

Av. Petit Thouars

N° 115 - Cercado de Lima

Atención : Ing. Luis Alberto Barbieri Quino
Director General de Inversión Pesquera Artesanal y Acuícola

Asunto : RFI N°031 – Mesas en cocina y guardiana

Referencia : Contrato N° 30-2017- FONDEPES/OGA Supervisión de la Ejecución de la Obra:
"Mejoramiento Integral del Desembarcadero pesquero artesanal en la
localidad de Supe", Provincia de Barranca, distrito de Supe Puerto.

De mi consideración:

Tengo a bien dirigirme a Usted, para presentarle el RFI N° 31 de la Supervisión, referido a las mesas de la cocina de la zona de Sociales y de la habitación de guardiana de la Zona de Frio que figuran en la planta de los planos AC-08 y AC-11.

Agradeciendo la atención a la presente, nos reiteramos de la mayor consideración.

Atentamente;

.....
LUDWINO CARRASCO BUSTAMANTE
Ing. Supervisor - CIP 79040
CESEL S.A.

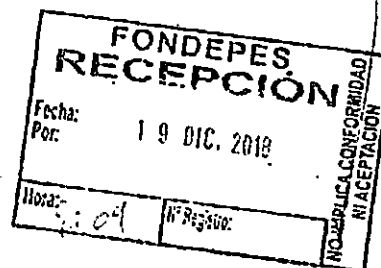

Se adjunta:
- RFI N° 31 de la Supervisión.

05.- COPIA DE CUADERNO DE OBRA

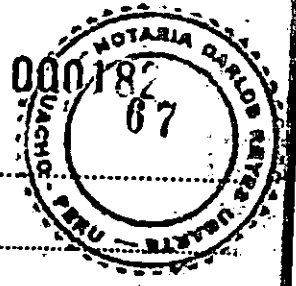

CUADERNO DE LA OBRA:

Propietario:

Dirección:

Contratista:

FECHA

ASIENTO N° 714 DEL SUPERVISOR FECHA 31/ENE/2019

ASUNTO: DEMOLICIÓN DE MUROS DEL CERCO.

- 1.- Debido a una falta de control de verticalidad de los muros de ladrillo pertenecientes a los cercos perimétricos, el Contratista ha demolido 02 (dos) muros del cerco en la zona de fachada.
- 2.- El Contratista no puede utilizar ladrillos rajados, estos deben ser identificados y almacenados para usarlos como miteros en la zona de clientes.

LUYDIA CARRASCO BUSTAMANTE
ING. SUPERVISOR - CIVIL T-2010
CESEL S.A.

ASIENTO N° 715 DEL SUPERVISOR 31/ENE/2019

ASUNTO: OBSERVACIONES EN DESINFECCIÓN:

- 1.- Se observa que el ancho de la puerta PAI-2 que comunica el área de desinfección con Tareas Plevias solo tiene 1.155 m, cuando en el plano manda 1.200 m, por lo tanto falta 4.5 cm de ancho.
- 2.- Se observa que el pasadizo de la zona de desinfección sólo tiene 1.78 m cuando en el plano AC-01 manda 1.80 m acabado, es decir falta 2 cm.

ASUNTO: RETRABAJOS DE ARMADO DE FIERRO EN TANQUE SÉPTICO.

- 1.- Se observa que existe re-trabajos de armado de fierro en el tanque séptico, el plano indica claramente acero horizontal de $\phi 3/8" @ 17 \text{ cm}$, sin embargo en obra han colocado $\phi 3/8" @ 20 \text{ cm}$.

LUYDIA CARRASCO BUSTAMANTE
ING. SUPERVISOR - CIVIL T-2010
CESEL S.A.

ASIENTO N° 716 DEL SUPERVISOR 31/ENE/2019

ASUNTO: TRABAJOS DE DESARME DE PLATAFORMA PARA TARRAJEO SIN 'ATS' EN TAREAS PLEVIAS

- 1.- Hoy por la mañana se dejó a la cuadrilla de fanejao de cielo caso de Tareas Plevias, desarmando la Plataforma que usaban

VA =

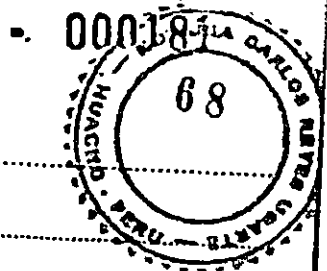

CUADERNO DE LA OBRA:

Propietario:

Dirección:

Contratista:

FECHA

CONTINUA DEL ASIENTO N° 716.

Para trabajos, al solicitar el "ATS" por el trabajo de desarmado no contaban con dicho documento. Esto demuestra que el Responsable de Seguridad del Contratista no tiene presencia en todos los frentes de la obra, o falta de coordinación con el personal de producción.

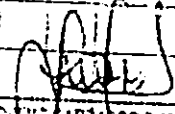

LUCIANO ARRIAGA GUSTAVANTE
ING. SUPERVISOR DE OBRAS
CEGEL S.A.

ASIENTO N° 717 DEL SUPERVISOR

FECHA: 31/ENE/2019

ASUNTO: TRABAJO DE ELIMINACION DE DESMUNTE DE ZONA DE PLAYA SIN "ATS"

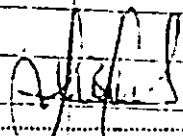
- 1.- Hoy por la tarde la Supervisión solicito al Operador del Cargador Frontal marca LUBARO, modelo CL6 856 anexo Sr. Armando Ichpis Herrera el "ATS" del trabajo que consistió en el borde de la playa, constándose que esta actividad no tenía "ATS" incluso el operador desconoce en que consiste este documento.
- 2.- Como podemos advertir, el Contratista viene ejecutando partidas sin contar con todos los dispositivos de Seguridad y faltando a lo descrito en su contrato N° 025-2017-Fondecos.
- 3.- Al consultar al responsable de esta actividad nos manifestó que simplemente no realizaron el Análisis de Trabajo Seguro para esta actividad, lo cual demuestra que no hay coordinación entre los profesionales del Contratista.

LUCIANO ARRIAGA GUSTAVANTE
ING. SUPERVISOR DE OBRAS
CEGEL S.A.

CUADERNO DE LA OBRA:

Propietario:

Dirección:

Contratista:

FECHA

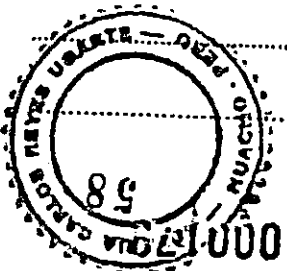

RESOLY, QUE HA LA LEYMA BRSE... QUE LUCHO DE DERIBADO EL
DOCUMENTO DEL ASUNTO, PLANOS Y ESPECIFICACIONES TECNICAS, SE
ENVIARON COMPARTES POR LA FUCCION QUE VA A CUMPLIR EN
LOS PISOS, DE LOS AMBOS LADOS ESPECIFICADOS.
B) CLS. 174302, DU. DPA S. 278.19, ASUNTO: HOJA TECNICA - CABLES
PARA INSTALACIONES ELECTRICAS, QUE HA LA LEYMA BRSE... LUCHO
DE REVISO EL DOCUMENTO DEL ASUNTO, PLANOS, Y ESPECIFICACIONES
TECNICAS, SE ENVIEN TRACOMPENING.

C) CLS. 174302, PU. DPA S. 277.19, ASUNTO: HOJA TECNICA - TURNIA
HDP - ENVION SUBMORNO, QUE HA LA LEYMA BRSE... QUE LUCHO AS
REVISO EL DOCUMENTO DEL ASUNTO, PLANOS Y ESPECIFICACIONES
TECNICAS, SE ENVIEN TRACOMPENING.

D) CLS. 174302, PU. DPA S. 277.19, ASUNTO: HOJA TECNICA - CABLES
PARA INSTALACIONES ELECTRICAS, QUE HA LA LEYMA BRSE... QUE LUCHO
DE REVISO EL DOCUMENTO DEL ASUNTO, PLANOS Y ESPECIFICACIONES
TECNICAS, SE ENVIEN TRACOMPENING.
RECOMIENDOS A LAS SECCIONES OFICIALES Y SOLICITAMOS QUE ELEVEN
LOS DOCUMENTOS DEL ASUNTO A LA ENTIDAD PARA LA INSTALACION
Y DIRECTIVAS AL RESPECTO.

Asunto: Definicion de Colores para Pinturas Latex y Det Dpacia
Fecha 06 Agosto 2019
Asunto No 701 de Contratacion
DE LA DEFINICION DE COLORES PARA PINTURAS LATEX Y DET
DETALLES CONSTANTES QUE NOS ENCONTRAMOS A LA ENTIDAD
EDOXICA

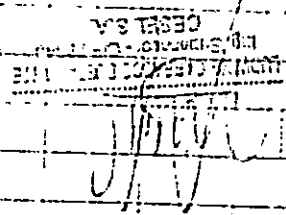
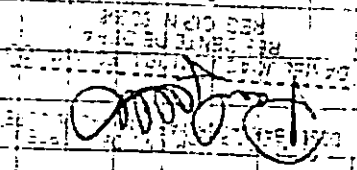

Handwritten signature or initials.

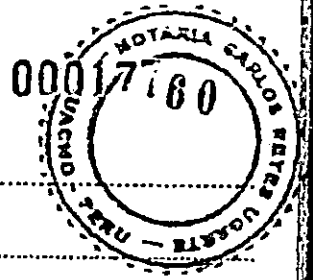

CUADERNO DE LA OBRA:

Propietario:

Dirección:

Contratista:

FECHA

A) DESINFECCIÓN

B) PROVIOS

C) FIOS

D) ADMINISTRATIVO

DE ACUERDO A LA NUEVA ASOCIACIÓN SANITARIA, ESTE HECHO CONSTITUYE CAUSAL DE AMPLIACIÓN DE PLAZO QUE SOLICITAMOS CUANDO COTE LA CAUSAL.

ASIENTO N° 703 DEL CONTRATISTA FECHA 29 ENERO 2019

ASUNTO: DICAPI

DETALLOS CONSTANCIA QUE HA LA FECHA NO CONTAMOS CON LA APROBACIÓN Y PERMISO PARA LA EJECUCIÓN DE LOS TRABAJOS EN LADO MAR. Y EJECUCIÓN DEL TACUPE INTERIOR, ESTE HECHO CONSTITUYE CAUSAL DE AMPLIACIÓN DE PLAZO QUE SOLICITAMOS CUANDO COTE LA CAUSAL.

ASIENTO N° 704 DEL CONTRATISTA FECHA 29 ENERO 2019

ASUNTO: ANILLO DE CANALISTAS DE DRENAJOS, INTERIORES Y EXTERIORS
DETALLOS CONSTANCIA QUE HEMOS RECIBIDO CARTA CSL 174302.PU. D. P.A. S. 263.19 DE FECHA 11 ENERO DEL 2019, ASUNTO: RESPUESTA AL RFI N° 25 y 26 DEL CONTRATISTA - PELICORONATO Y CONOLOSTAS.

CON RESPECTO A LO RESPUESTA DEL RFI 26 DEL DETALLE DE CANALISTAS. HABIDA QUE... LOS DETALLOS SOLICITADOS SE ENCUENTRAN EN EL PLANO ISR-20, SE CONSULTA A LAS CANALISTAS ENTE-

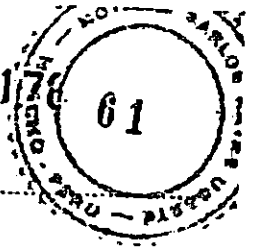

CUADERNO DE LA OBRA:

Propietario:

Dirección:

Contratista:

FECHA

RIOROS SON FLEJOS A LOS CONJUNTOS EXTERNOS, YA QUE
 ENTORNAMENTE DONDE DE LOS AMBIENTES COMO PREVIOS
 Y FRIOS EL TRÁNSITO ES DE COCHITOS Y PERSONAL, MIENTRAS
 EN EL POTO DE MANIOBRAS TRANSITAN CALIONES. Y ADENAS
 PIDEN UNOS ANULOS DE 43mm x 43mm MDE ESPESOR DE
 3MM, LOS CUALES NO HAY EN EL MERCADO Y SE SE MUEBAM
 PREPARAR, POR EL ESPESOR AL DOBLAR SE VA A DEBILITAR Y
 ENFINA HAY QUE SOLDAR, Y NOVA A QUEDAR BIEN.
 FINALMENTE PONER CONJUNTOS DE FIBRA DE VIDRIO EN EL
 POTO DE MANIOBRAS, LOS CALIONES LE VAN A QUEDAR
 DE ESTA MANERA, MUEBAM LOS CONJUNTOS A LOS PROYECTOS
 DE FONDOPES.

[Handwritten signature]

ASIENTO N° 705 DEL SUPERVISOR

FECHA: 29/ENE/2019

ASUNTO: FALTA DE CERÁMICOS PARA ENCHAPE DE PISOS Y MUROS.

1.- Dejamos constancia que la paralización de Enchape en Pisos y
 Muros en la Zona de Desinfección y Zona de Servicios fue
 paralizada por el Contratista por la falta de Cerámicos; por
 lo tanto, se necesita abastecer dicho material a la brevedad.

ASUNTO: Respuesta AL ASIENTO N° 698 DEL CONTRATISTA.

1.- Según los planos de drenaje pluvial (ISR-22) la pendiente del
 laurillo pasadero siempre fue 3=0.5% a una sola agua, por lo tanto
 el espesor del material debía estar entre 8.5cm hasta 7.6cm, lo cual después
 fue que no es cierto que solo era un espesor de 2.5cm y efectivamente
 este trabajo fue un rendimiento muy bajo.

2.- Hasta la fecha el Contratista no ha presentado los proyectos completos
 de escorrentía del techo de todas las áreas.

[Handwritten signature]

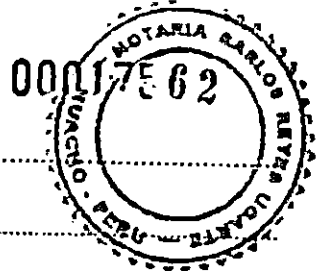

CUADERNO DE LA OBRA:

Propietario:

Dirección:

Contratista:

FECHA

ASIENTO N° 706 DEL SUPERVISOR FECHA 29/ENE/2019

ASUNTO: Respuesta al Asiento N° 700 del Contratista.

Conforme a lo establecido en el Reglamento de Contrataciones del Estado, las consultas que no requieran la opinión del proyectista podían ser respondidas por la supervisión. Por lo tanto no es necesario solicitar "Ratificación" de la Entidad para temas comunes de obras.

Se deja constancia que hasta la fecha no ha llegado a obra las tuberías HDPE del Anexo Submarino.

[Signature]
LUIS CARLOS RIVERA UGALDE
ING. SUPERVISOR - CIP 73043
- CESELSA

ASIENTO N° 707 DEL SUPERVISOR FECHA 29/ENE/2019

ASUNTO: TUBERIAS DE DESAGÜE DE 6"

* Se comunicó al contratista que el 29/ene/2019 se recibió carta CSL 174302 MUDPA.3.282.17 se presentó a la Entidad la consulta técnica presentada por el Contratista referente al RAL de Pinturas Líquidas Epoxicas.

* Según el Reglamento la Entidad cuenta con 15 días para resolver esta consulta, es decir hasta el 12 de Febrero del 2019.

* Las consultas deben ser presentadas con anticipación y programadas.

* La consulta a las Pinturas debió plantearse hace unos meses atrás.

[Signature]
LUIS CARLOS RIVERA UGALDE
ING. SUPERVISOR - CIP 73043
- CESELSA

ASIENTO N° 708 DEL SUPERVISOR FECHA 29/ENE/2019

ASUNTO: TUBERIAS DE DESAGÜE DE 6"

* Dejamos constancia que en la obra existen tuberías de desagüe de 6" de diámetro a la intemperie, las mismas que

1/A

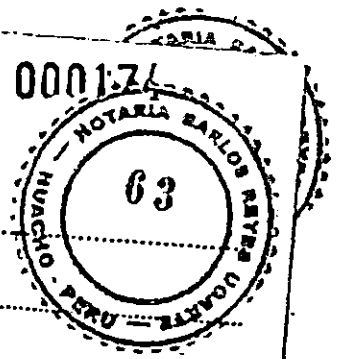

000171

CUADERNO DE LA OBRA:

Propietario:

Dirección:

Contratista:

FECHA

CONTINÚA DEL ASIENTO 708 DEL SUPERVISOR
 durante varias semanas estuvieron expuestas al sol y al maltrato
 del Contratista. Incluidas tuberías los trabajos se sientan
 Estas tuberías se encuentran decoloridas y amarradas en la zona de
 maehanga. Por lo tanto, en vista que es evidente el mal alum-
 bramiento que fue este material, el Contratista no podía utilizarlo.
 Demostrar a la Supervisión que se encuentran óptimas,
 sanas, que no estén oxidadas, que no estén cristalizadas.
 Estos Ensayos deberán ser realizados en un laboratorio ni de
 nada Calidad de preferencia de alguna Universidad.
 Se otorga un plazo de 10 (diez) días para la entrega de dichos
 ensayos, caso contrario deberán ser eliminados de la Obra.

LIONING CARRASCO SANTIAGO
 Ing. Supervisor - CIP 75240
 CESEL S.A.

ASIENTO N° 709 DEL SUPERVISOR

ASUNTO: HOJA TÉCNICA - NEOPOXY.

FECHA: 29/ENE/2019.

Se recuerda al Contratista que el 21/DIC/2018, mediante la
 Carta N° 1454-2018- Forlepos/Digenipos, la Unidad se pronun-
 será ejecutiva por lo tanto el producto NEOPOXY 8030, presentado
 con Carta 0020-2019-CMN-SUP no podía ser usado.
 2: Por lo tanto, dejamos constancia que sigue pendiente por parte
 del Contratista la presentación de las Especificaciones o Fichas Técni-
 cas del Producto que utilizará en la Construcción de los Pisos
 Pautados con Impermeabilizantes conforme a las Especificaciones
 Técnicas del Expediente Técnico (máx. espesor con espesor
 Variable entre 0.30m y 0.50m).

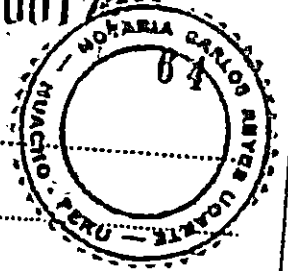

CUADERNO DE LA OBRA:

Propietario:

Dirección:

Contratista:

FECHA

ASIENTO N° 710 DEL SUPERVISOR

FECHA: 30/ENE/2019.

ASUNTO: CASA COLINDANTE CON CERCO PERMISIVO - Zona Sur.

1.- Con respecto a la anotación del Contratista en el Asiento N° 702, el Contratista deberá tener en cuenta lo anotado por la Supervisión en el Asiento N° 696 de fecha 18/01/2019.

2.- Dejamos constancia que la vivienda colindante al cerco perimétrico en la zona del tanque elevado (Zona Sur), figuró siempre desde el inicio de la obra tal como se puede apreciar en el plano

- PO-01 (Plano de Ubicación y Localización), en el plano PT-01 (plano topográfico y batimétrico) y en los siguientes planos:
 - PT-02 (plano topográfico y batimétrico)
 - PT-03 (plano sobre posición de proyecto)
 - HO-01 (plano de reparación y reparación)
 - HO-02 (plano de ensayos de velocidad y dirección)

Por lo tanto, el Contratista debió consultar sobre el procedimiento de excavación a realizar en esa zona hace varios meses atrás, tal como se le hizo saber en la Anotación del Asiento N° 688 del Supervisor. Teniendo en consideración lo anotado, el Contratista pudo prever desde el inicio de la obra, incluso desde la Etapa de Consultas que se requería un detalle para salvar la vivienda vecina, en consecuencia no se justificaría solicitar algún tipo de Ampliación de plazo por paralizaciones que debieron ser advertidas por el Contratista.

3.- Hoy se fue la presencia del Ing. Ivar Marguina (responsable de Estructuras de la Entidad) quien verificó el estado actual de la excavación realizada en la zona del Tanque Elevado y de la recomendando el procedimiento a seguir para la ejecución de la cimentación del cerco perimétrico en dicha zona teniendo en cuenta el estado de la vivienda vecina.

[Handwritten signature]
ING. CARLOS RIVERA UGARTE
NOTARIO

CUADERNO DE LA OBRA:

Propietario:

Dirección:

Contratista:

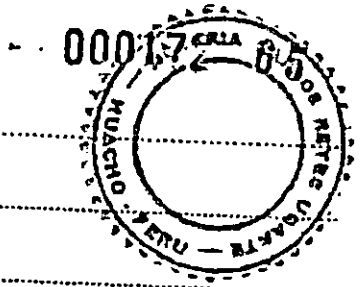

FECHA

ASIENTO N° 711 De SUPERVISOR Fecha 30/ENE/2019

Asunto: CANALETAS DE DRENAJE.

- 1- Con respecto al ángulo donde se apoyará las rejillas, se solicita al Contratista presentar una alternativa existente en el mercado.
- 2- Con respecto al espesor del ángulo, (3mm) es técnicamente posible realizar soldaduras en perfiles delgados, se sugiere presentar a la supervisión a un especialista de estructuras metálicas para coordinar la manera en que se va a soldar los ángulos con sus anclajes, se deben usar puntos de soldadura, utilizar el electrodo correspondiente, los perfiles delgados y abarcar la experiencia de soldar.
- 3- Con respecto a las rejillas en las canaletas interiores y exteriores es necesario convocar a una reunión con un proveedor de Rejillas de Fibra de Vidrio Reforzada.

[Handwritten signature]

CESELSA

ASIENTO N° 712 De SUPERVISOR Fecha 31/ENE/2019.

Asunto: Ejecución de la Prestación Adicional N° 06 - MEDIA TENSION

1.- El 02/ENE/2019 mediante la Carta N° 466-2018-TONDERA/SG, la Entidad hace entrega de la Resolución Jefatural N° 158-2018-TONDERA/SG en la cual resolvió Aprobar el expediente técnico de la prestación adicional de Obra N° 06 y desactivó vinculante N° 05 del "Sistema de Utilización en 20 kV (operación inicial 10 kV) - Media Tensión".

2.- Según al cronograma de ejecución de Obra a la fecha ya están ejecutándose los partidas siguientes:

- Corte, rotura y reposición de concreto para vereda y pista.
- Excavación de zanja de 0.75 x 1.20 m en vereda.
- Excavación de zanja de 0.90 x 1.60 m en pista.
- Suministro e instalación de ducto de PVC $\phi = 6"$ en pista y vereda.
- Eliminación de material excedente
- Buzones de concreto de 0.70 m x 0.70 m x 1.60 m
- Buzones de concreto de 1.70 m x 1.50 m x 1.60 m

[Handwritten signature]

Continúa

0001



CUADERNO DE LA OBRA:

Propietario:

Dirección:

Contratista:

FECHA

CONTINUA DEL ASIENTO N° 712 DEL SUPERVISOR. FECHA 31/ENG/2019

- Debe ya haber presentados las fichas técnicas de los terminales termocentriables.
- Debe haber culminado las partidas de Fuministic e Instalación de Terminal Termocentriable para uso exterior e interior.
- Debe haber ejecutado todo lo puesto a tierra que incluye los postes a tierra y conductores de CU 25mm² y 1.10mm².
- Debió presentar las características, especificaciones, patentes de todo los equipos de B. Instalación para que sean aprobados por la Subcomisión de B. y E. de la Com. de B. y E.
- El contrato está terminado, por lo tanto estos actúes son de su total responsabilidad del Contratista.
- El Contratista no tiene que hacer trabajos pendientes de las partidas de B. y E. de la Com. de B. y E. de la Com. de B. y E.
- El Contratista debe iniciar de inmediato con estos trabajos, para los que los 75 días de ambilidad de plazo otorgados por la Autoridad han sido a la Ejecución de la Partida Adicional N° 06.

[Signature]
 LUDWIG CARRASCO SUSTIANTIE
 Ing. Supervisor - CP 15040
 CESEL S.A.

ASIENTO N° 713 DEL SUPERVISOR FECHA 31/ENG/2019

Asunto: Trabajo Cajoneado en Vigas Invertidas de Taras Puercas. En el hecho de taras pueras existen 31 (treinta y uno) zonas de cajoneo en vigas, se les ha realizado recomendaciones para evitar estos problemas, pero los trabajos persisten. Por lo tanto el Contratista debe conseguir todos los cajones del trabajo en vigas.

[Signature]
 LUDWIG CARRASCO SUSTIANTIE
 Ing. Supervisor - CP 15040
 CESEL S.A.

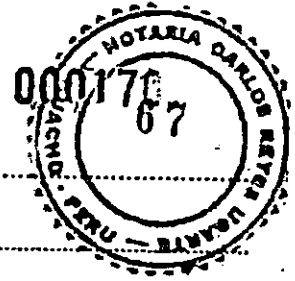

CUADERNO DE LA OBRA:

Propietario:

Dirección:

Contratista:

FECHA

ASIENTO N° 714 DEL SUPERVISOR Fecha 31/ENE/2019

ASUNTO: DEMOLICION DE MUROS DEL CERCO

- 1.- Debido a una falta de control de verticalidad de los muros de ladrillo pertenecientes a los cercos perimétricos, el Contratista ha demolido 02 (dos) muros del cerco en la zona de fachada.
- 2.- El Contratista no puede utilizar ladrillos rajados, estos deben ser identificados y almacenados para usarlos como mitacos en la zona de ciénfos.

[Signature]
 LUIS GUERRAS DE JESTRANTE
 SUPERVISOR N° 0175040
 CESELSA

ASIENTO N° 715 DEL SUPERVISOR 31/ENE/2019

ASUNTO: OBSERVACIONES EN DESINFECCION

- 1.- Se observa que el ancho de la puerta PA1-2 que comunica el área de desinfección con Texas Perlas solo tiene 1.155m, cuando en el plano manda 1.200m, por lo tanto falta 4.5cm de ancho.
- 2.- Se observa que el pasadizo de la zona de desinfección solo tiene 1.78m cuando en el plano AC-05 manda 1.80m acabado, es decir falta 2cm.

[Signature]
 LUIS GUERRAS DE JESTRANTE
 SUPERVISOR N° 0175040
 CESELSA

ASUNTO: RETRABAJOS DE ARMADO DE FIERRO EN TANQUE SEPTICO.

- 1.- Se observa que existe trabajos de armado de fierro en el tanque séptico, el plano indica claramente acero horizontal de $\phi 3/8" @ 17cm$, sin embargo en obra han colocado $\phi 3/8" @ 20cm$.

REG. OP. N.º 138
RESIDENTE DE OBRAS
DANIEL JOAQUIN RIVERA

ASIENTO No 698 del Documento	Fecha 2 Enero 2019	ASIENTO: VISITA DE FONDERES.
Dados Contrados que el día 22 de Enero del 2019		
Hoy se ha recibido la visita en casa de los propietarios		
1/4 Luis Trillo	Fondueres (Comunidad de OBRAS)	
1/4 Pedro Diaz	Fondueres (Comunidad de OBRAS)	
1/4 Gustavo Estrella	CAJAL (Comunidad de OBRAS)	
1/4 Laurent Espinoza	CAJAL (Comunidad de OBRAS)	
Además han comprado los terrenos		
1/4 Pedro Macaya	Casal (Comunidad de OBRAS)	
1/4 Luis Vera	CAJAL (Comunidad de OBRAS)	
1/4 Daniel Mardones	CAJAL (Comunidad de OBRAS)	
El día 22 de Enero del 2019 se ha recibido la visita en casa de los propietarios		

DANIEL JOAQUIN RIVERA
RESIDENTE DE OBRAS
REG. OP. N.º 138

ASIENTO No 698 del Documento	Fecha 2 Enero 2019	ASIENTO: VISITA DE FONDERES.
Dados Contrados que el día 22 de Enero del 2019		
Hoy se ha recibido la visita en casa de los propietarios		
1/4 Luis Trillo	Fondueres (Comunidad de OBRAS)	
1/4 Pedro Diaz	Fondueres (Comunidad de OBRAS)	
1/4 Gustavo Estrella	CAJAL (Comunidad de OBRAS)	
1/4 Laurent Espinoza	CAJAL (Comunidad de OBRAS)	
Además han comprado los terrenos		
1/4 Pedro Macaya	Casal (Comunidad de OBRAS)	
1/4 Luis Vera	CAJAL (Comunidad de OBRAS)	
1/4 Daniel Mardones	CAJAL (Comunidad de OBRAS)	
El día 22 de Enero del 2019 se ha recibido la visita en casa de los propietarios		

FECHA:
 Contrista:
 Direccion:
 Propietario:

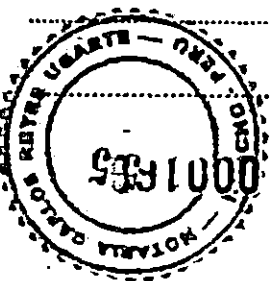



CUADERNO DE LA OBRA:

Propietario:

Dirección:

Contratista:

FECHA

DEL TALLER QUE ESTABA Y POR TAL MOTIVO LAS TRABAJOS SE ENCUENTRAN PARALIZADOS, EN ESTE SENTIDO FONDEPEP VA A ENVIAR UN REPRESENTANTE DE LA ENTIDAD PARA QUE REALICE LAS CONFERENCIAS CON EL PROPIETARIO Y POSICIONARIO Y EL MUNICIPIO Y PARALELO MIENTRAS ESTABA DONDO RESPUESTA A CARTA ENVIADA POR LA SUPERVISION CON LOS PUNTOS DE ESTE TEMA.

2) CON REFERENTE AL TRAMO LIMITADO CON LA EMPRESA, EN LA VAN A ENVIAR UN REPRESENTANTE DE FONDEPEP PARA QUE COORDINE Y SE OCURE QUE SE ENCOMIENDADO LE LOS PILARAS DEL LOCAL DE EMPU, SIGUIENDO COMO LA EVOLUCION DE LA OBRERA A NIVEL DE PROYECTOS DE OBRAS EXISTENTE Y LAS ESTO NIVEL SE CONSTRUYA LA FALSA CIMENTACION.

3) CON REFERENTE AL LOCAL EXISTENTE FONDEPEP VA A ENVIAR UN REPRESENTANTE PARA QUE HABLE CON EL PROPIETARIO Y POSICIONARIO, ASI COMO TAMBIEN CON EL MUNICIPIO DONDE SE SOLICITA ASI, Y SE PUEDE REALIZAR EL CERCO Y LA VEREDA.

4) DADO QUE EL FUTURO CERCO, LADO DE LA FACENDA, LA CIMENTACION SE ENCUENTRA CON LA MAPA FLOTANTE, INDICO QUE SE COLOQUE COMO SUBCIMENTACION, CON CANTO DE CEMENTO.

5) EN EL TALLER DE FRIOS, EN LA OFICINA DE MANTENIMIENTO INDICO QUE SE COLOQUE COMO CERRAMIENTO TRONQUE EN LAS VENTANAS, MANSVIA A ESTAR LO OBRERO, COLUMNAS EN PISO ESTAR Y CORRAL CON LA OBRERA ANTERO DE LA LIBRERIA HASTA EL TACHO.

6) EN CONFORMIDAD AL TRABAJO REALIZADO EN EL TALLER DE PLEVIDS DONDE SE CAMBIO EL SISTEMA DE DRENAJE Y EN TAL SENTIDO ENTRA MAS MATERIALES, EQUIPO Y PERSONAL PARA ESTE TRABAJO DE LA COLOCACION DEL PASTELERO.

7) SE LE PRESENTA A FONDEPEP UNO PROYECTO DE DRENAJE DE PISO, PARA SU EVALUACION, EL N° 8020.

8) SE DEJO CONSTANCIA DE LA CIMENTACION EN CONTRA DE CUAL PUNTO DE MONIOMBAS, EN EL PROYECTO PROYECTACION, LA CUAL

DAMEL JOAQUIN... RESIDENTE... REG. OF. 1.55 INU PRESENTE



CUADERNO DE LA OBRA:

Propietario:

Dirección:

Contratista:

FECHA

SE TIENE MEDIDA Y MOSTRADA, PARA QUE SEA RECONOCIDA COMO ADICIONAL.

9) CON RESPECTO A LOS PILOTOS, LA ENTIDAD ESTA EVALUANDO LA PROPOSTA DE CAMBIO DE LONGITUD DE LOS PILOTOS, HECHO POR LA SUPERVISIÓN EN LOS SENTIDO DEJAMOS CONSTANCIA QUE LOS TRABAJOS DE FABRICACIÓN DE PILOTOS SE CONCLUYERON PARCIALMENTE.

10) CON RESPECTO A LA PROPOSTA DE LA ENTIDAD DE CAMBIOS ARQUITECTONICOS DEVIDO A LA NUEVA NORMA SUPLENTORIA VA A CONSULTAR CON LA ENTIDAD Y VA DAR UNA RESPUESTA YA QUE ESTOS TRABAJOS SON CRUCIALES Y NO VIENE AFECTANDO ESTAS IMPERMEABILIZACIONES POR LO CUAL NOS QUISIERON RENOVANDO EL ESTADO NO ESTABLECER EL CONTRATO. SIN embargo se solicita que el contrato continúe en el estado que se encuentra.

11) SE LE DA INFORMACION DEL TRABAJO A PISO DE ALUQUILER COMO VA A QUEDAR LOS 4 PARRALES ESTOS, SI SE VA A POSPONER EL ENTREGADO, QUEDO EN DAR RESPUESTA POR PARTE DE LA ENTIDAD.

12) SE CONSULTO SOBRE LAS VENTANAS DE PLOMOS, QUE QUEDAN AL LADO MARL SI SE LE VA A BOTAR LAS OTRAS DEL DIFERENCIAL, QUEDO EN DAR RESPUESTA, YA QUE ESTO INDICACION LA DA FONDEPER.

DESEMPLEADO
DANIEL JOAQUIN MORALES VIZCARRA
RESIDENTE DE OBRA
REG. CIP N° 83023

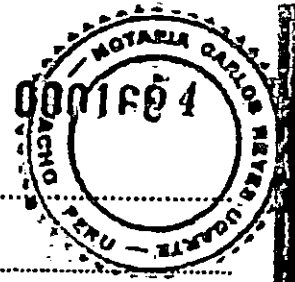

CUADERNO DE LA OBRA:

Propietario:

Dirección:

Contratista:

FECHA:

20. Continúa Asiento 696 del supervisor
ofertados, sea que se hayan instalado en uno o algunos de
los documentos que lo conforman.
Solo la omisión total de la información en el expediente
técnico, podría generar la prestación adicional de obra.

LUCIANO CARASCO BUSTAMANTE
Ing. Supervisor - CIP 70040
CESE S.A.

ASIENTO NO 697 DEL SUPERVISOR FECHA: 19-01-19

Asunto: Rendimientos de partidas en ejecución.
Se ha verificado en campo que los rendimientos son muy
bajos a lo ofertados:

- Asentado Ladrillo pastelerio, el rendimiento ofertado es $20 \text{ m}^2/\text{día}$ y en obra solo llegan a $9 \text{ m}^2/\text{día}$.
- Tarrajes, el rendimiento (estrieros) $8 \text{ m}^2/\text{día}$ y en obra solo llega a $3.5 \text{ m}^2/\text{día}$. en estrieros $10 \text{ m}^2/\text{día}$ y en obra $7 \text{ m}^2/\text{día}$.
- Cubrados de sobrecimiento; hoy se verificó que el andamio no era de acuerdo al Ladrillo de colocar en un fo perimetral siendo menor en 5 cm , por tal motivo la supervisión dio instrucciones para su corrección, esto con la fin a realizar su obra.

Se recomienda nuevamente al contratista contar con más personal y ejecutar las partidas paralelamente ya que la obra se viene ejecutando a ritmo lento y existen otros trabajos que se deben ejecutar. Hoy se dio fin al trabajo de corregir muros y al asentado de muros del eje T y falta realizar el tarraje estriero; así mismo, el tarraje previo armado de plataforma Ladrillo de fierro (previo) ha sido paralizado por falta de personal; por lo que se debe continuar a la brevedad con el tarraje de muros.

LUCIANO CARASCO BUSTAMANTE
Ing. Supervisor - CIP 70040
CESE S.A.

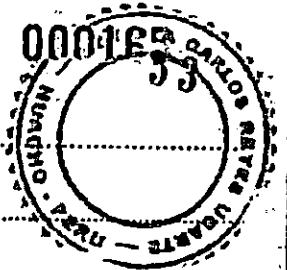

CUADERNO DE LA OBRA:

Propietario:

Dirección:

Contralista:

FECHA:

ASIENTO N° 696 DEL SUPERVISOR

FECHA: 18.07.19

ASIENTO: documentos contractuales.

Se recomienda al contratista volver a leer detenidamente todos los documentos que forman parte del contrato 0025-2017-FONDEPES; esto es, para evitar innecesariamente las suspensiones entre contratista - FONDEPES - Supervisor, asunto: sistema de contratación - artículo 14 del RLCE transcripción del 3er párrafo del numeral 2.

"En el caso de obras, el postor formula su oferta proponiendo precios unitarios cuando los perfiles contractuales en los documentos del procedimiento, las condiciones previstas en los planos, especificaciones técnicas y los cantidades referenciales, que se valorizan en relación a su ejecución real y por un determinado plazo de ejecución."

En tal sentido, una prestación adicional, bajo el sistema precios unitarios, de obra es aquella no considerada en los documentos del procedimiento (expediente técnico, bases integradas, etc), que deben interpretarse en conjunto y que los postores en el momento de realizar sus ofertas deben considerar, además de los perfiles contractuales en las bases, las condiciones señaladas en los planos y especificaciones técnicas. No es posible aprobar una prestación adicional en una obra bajo el sistema de precios unitarios cuando uno o algunos de los documentos que forman parte de los documentos del procedimiento (expediente técnico, etc) omiten informados pero que se está señalada en los otros documentos.

Como todas las prestaciones contenidas en el expediente técnico de obra forman parte del contrato y que el contrato es obligatorio para las partes, constituirá una obligación del contratista la ejecución de la totalidad de las prestaciones señaladas en el expediente técnico por los precios unitarios

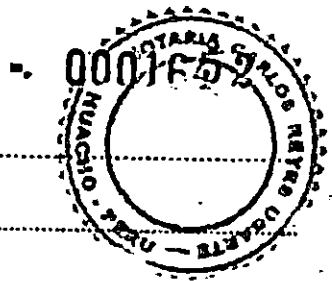

CUADERNO DE LA OBRA:

Propietario:

Dirección:

Contratista:

FECHA:

EL INFORME DE CONSTRUCCIONES COLINDANTES AL DPA SUPB ELABORADO POR SEGURIDAD Y GOLO OCUPOSIONAL -SSOMA DE NELOTTA NO PRESENTADA A LA SUPERVISION Y SE HA ALIENADO A RECEPCIONARLA, POR LO PROCEDERON A DEVOLVERLA A LA ENTIDAD,

REGISTRO DE LA OBRA
DAMEL JOAQUIN NOVALES 17 32
REGISTRO DE LA OBRA
REGISTRO EN EL SE

ASIENTO N° 695 DEL SUPERVISOR FECHA: 18.01.19

ASUNTO: Cuaderno de obra

Se deja constancia que el residente de obra no quiso hacer un trazo del cuaderno de obra desde el día 16.01.19, por la mañana, hasta el 12.01.19; en tal sentido, la supervisión vuelve tra su misión formal y llama la suma de actividades.

ASUNTO: Informe de construcciones colindantes al DPA SUPB mencionado en el asiento n° 694, la supervisión cuenta con el documento presentado debidamente sellado y reconocido.

ASUNTO: Consultas realizadas mediante RFIs;

Se deja constancia que el residente de obra, viene realizando consultas mediante RFIs durante la ejecución de los partidas, esto demuestra la falta de revisión y planificación de los trabajos. Por ejemplo; el día de hoy presentaron el RFI 030 con relación a los detalles de tabiquería - oficina de mantenimiento del 2do piso; donde la cubrimiento de partidas estaban con aban surcos por muros y por exigencia de la supervisión retuvieron los trabajos faltantes; se revo de vigas, columnas, muros al alizar, colocación pisos, pisos y zócalos en las zonas formados desde las construcciones colindantes al DPA.

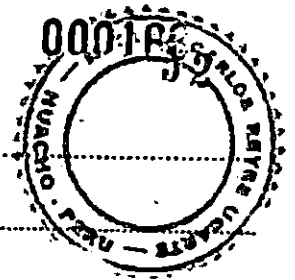

CUADERNO DE LA OBRA:

Propietario:

Dirección:

Contratista:

FECHA:

EL INFORME DE CONSTRUCCIONES CALIFICANTES O DPA SUPB ELABORADO POR SEGURIDAD Y SALUD OCUPACIONAL -SSOMA DE NUESTRA CORPORACIÓN A LA SUPERVISIÓN Y SES HA XIGADO A RECEPCIONARLA, POR LO PROCEDEMOS A SUBMITIRLA A LA ENTIDAD,

SECRETARÍA DE OBRAS PÚBLICAS Y SERVICIOS URBANOS
DEPARTAMENTO DE OBRAS PÚBLICAS
[Signature]
DANIEL JOAQUÍN MORALES VIVIANO
RESIDENTE DE OBRAS
REGIÓN N° 2181





CUADERNO DE LA OBRA:

Propietario:

Dirección:

Contratista:

FECHA:

UNA RESOLUCION DE APROBACION DE LA MODIFICACION DEL PROYECTO Y/O PROTECCION ADICIONAL DE OBRA Y/O DESECTIVO VINCULANTE QUE CORRESPONDA.

ASIMISMO, LE PREGUNTAMOS QUE SEGUIMOS SIN TENER LA AUTORIZACION DE DICAPI, PARA EJECUTAR TODA LA OBRA DE MAR.

POR LO QUE SOLO MONTE TERMINARON DE EJECUTAR LOS PILOTOS CUYAS MEDIDAS CORRESPONDEN AL PROYECTO CONTRACTUAL ULONTE A LA FECHA, SIENDO QUE LOS OTROS PILOTOS CORRESPONDEN A LA MODIFICACIONES INDICADAS.

ESTA SITUACION CONSTITUYE UNOS Y/O FORMALIZACIONES NO ADMISIBLES A NUESTRA REPRESENTADA, POR LO QUE SOLICITAMOS LA AMPLIACION DE PLAZO QUE CORRESPONDA, CUANDO CASE LA OBRAS.

[Signature]
DANIEL JOAQUIN TORRES VILLADO
RESIDENTE DE CERA
REG. CIP. N° 93995

Asunto 693 del Contratista Fecha 17 ENERO 2019
Asunto: Respuesta al asunto 669 ITEM 2

LE SOLICITAMOS TENHA A BIEN, TRANSLADAR LA CONSULTA A LA ENTIDAD, YA QUE ES TOTALMENTE EVIDENTE LA INDEPENDENCIA DEL EMPLEADO, CON LOS 4 PARAMETROS ESTES DE LOS PILOTOS DEL PUNTO DEL MUELLE.

[Signature]
DANIEL JOAQUIN TORRES VILLADO
RESIDENTE DE CERA
REG. CIP. N° 93995

Asunto 694 del Contratista Fecha 17 ENERO 2019,
Asunto: INFORME DE CONSTRUCCIONES COLINDANTES AL DPA SURS.

DEJAMOS CONSTANCIA QUE EL DIA DE HOY QUISIMOS ENTREGAR

[Signature]
DANIEL JOAQUIN TORRES VILLADO
RESIDENTE DE CERA
REG. CIP. N° 93995

[Signature]



CUADERNO DE LA OBRA:

Propietario:

Dirección:

Contratista:

FECHA:

Facilita para definir la modificación de otra modificación, del Proyecto Original, del propio contrato suscrito en condiciones técnicas totalmente diferentes, ya que el este del pilote ha sido desplazado, y nuevamente ha debido a sufrir otro desplazoamiento.

Para la determinación o definición de la longitud total de los pilotes, no solo es necesaria la batimetría. Influyen otros factores siendo de importancia las características mecánicas del suelo de fundación en los diversos estratos explorados, como capacidad portante, módulo de elasticidad, cohesión, etc, así como también la caracterización geológica.

Tanto la longitud total de un pilote como de la longitud de empotramiento, requieren de un respaldo de cálculo de cimentación profundas, cálculo estructural, que solo se puede lograr con todos los datos citados, sin carácter limitativo, necesarias y exigidos en las mismas condiciones del estudio del expediente técnico del contrato originalmente suscrito. La elaboración de los estudios básicos en el nuevo este, así como en la determinación de las longitudes de los nuevos pilotes en el nuevo este, como por demás se elaboran el expediente técnico de la prestación adicional de obra que se honora como producto de la modificación del Proyecto.

En su Asiento 665, nos indica que se pueden fabricar 20 unidades de pilotes de 10.05m y 12 unidades de 12.75m, sin embargo en su Asiento 669, cambia su conducta y nos indica una resolución a fabricar, en la que ya no son 12 pilotes de 12.75m, sino 8 pilotes de 12.75m, sin ninguna explicación, y sin ninguna memoria de cálculo, ni sustento con respecto, como

Daniel Joaquín Perales W. CO
RESIDENTE DE OBRA
REG. CIP. N° 28095

Ejemplar

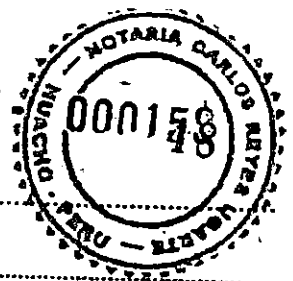

CUADERNO DE LA OBRA:

Propietario:

Dirección:

Contratista:

FECHA:

DEFICIENCIAS QUE HAYAN INDICADO Y MONER LAS EXPRESIONES QUE CITA EN SU ASIENTO.

Por lo la ley y el reglamento, los contratistas ejecutores de obras, no efectúan ningún tipo de estudio, se verifican, se comprueban, se replantean, técnicamente, nada se puede hacer sobre la ley aplicable.

Por lo que reiteramos, nuestra solicitud de elevación a la entidad la consulta, con vuestro pronunciamiento técnico como contratista tenemos los acciones que nos corresponden respecto a su respuesta al oficio 681, no puede ni debe trasladarnos la deficiencia del proyecto, su falta de revisión al proyecto, y al propio expediente del adicional aprobado por la entidad.

El proyecto no cubra con pilotes en el terreno elevado y es una modificación, siendo que no somos actores técnicos.

- ELABORADO EL PROYECTO
 - REVISADO EL PROYECTO
 - MODIFICADO EL PROYECTO
 - APROBADO NINGUN ADICIONAL DE OBRAS
 - REVISADO EL EXPEDIENTE DEL ADICIONAL
 - TAMPOCO SOMOS LOS PROYECTISTAS
- Por lo tanto, sus supuestas observaciones no tienen ningún respaldo técnico, ni legal mucho menos real, máxime si pretende trasladarnos responsabilidades que no nos corresponden. Así, en el supuesto caso que hayamos identificado los riesgos con anticipación, no nos corresponde demostrar, ni autorizar las partidas que comparten la situación de peligro.
- Copiar las especificaciones técnicas sin efectuar ningún

Sign: →

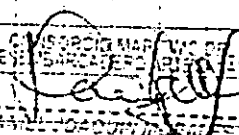
 CARLOS REYES UTRILLA
 RESIDENTE DE OBRA
 REG. CIP N° 80398

RESIDENTE

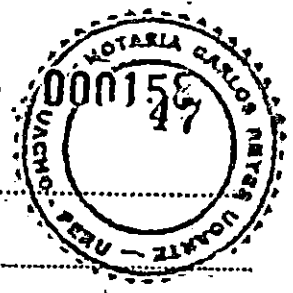

CUADERNO DE LA OBRA:

Propietario:

Dirección:

Contratista:

FECHA:

Asiento N° 689 del Contratista de fecha 14 Enero 2019
Asunto: Respuesta al Asiento 687 del Supervisor fecha Mencionado
Se toma conocimiento de lo indicado, por lo que continuaremos con la ejecución de lo pactado.

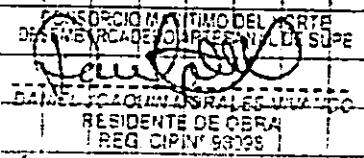

Asiento N° 690 del Contratista de fecha 14 Enero 2019.
Asunto: Respuesta al Asiento 688 del Supervisor fecha Mencionado.
Los datos de costuras revisadas, las consultas y observaciones al estudio de suelos del proyecto original, en la que se puede apreciar, que con la debida anticipación y oportunidad, formulamos consultas y observaciones, tanto para las obras de obra, como para la obra de tuberías, desde el inicio de la ejecución de obras; recordando que estamos frente a un proyecto totalmente definitivo, en todos sus extremos, no siendo la excepción, la parte de suelos haberse llevado al hecho de haber considerado el estudio de otra localidad del país, en Arequipa, con parámetros estáticos y dinámicos totalmente fuera de la realidad como es SURE.

Por dicha razón, la entidad encargada de la supervisión, elaboró el estudio de suelos para las obras de tuberías, de las que, ustedes son absolutamente responsables, en estas condiciones, le traslados la pregunta, como es que usted su transcripción del expediente técnico, ¿asentando por su propia empresa supervisor?

Frente a una situación anómala, no nos explicamos como es que es imposible en citar dicho expediente.

Le recordamos que en su informe de revisión del proyecto, no cumplieron con detectar a tiempo, ninguna de las

Sigue →

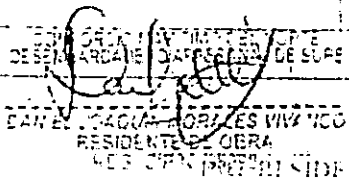

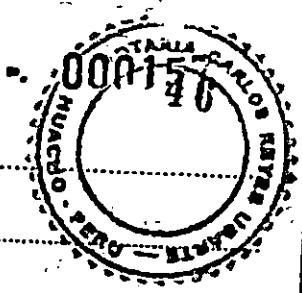

CUADERNO DE LA OBRA:

Propietario:

Dirección:

Contratista:

FECHA

ASIENTO N° 688 DEL SUPERVISOR FECHA: 14/ENERO/2019.
ASUNTO: RESPUESTA AL ASIENTO N° 683 DEL CONTRATISTA

1.- Según las especificaciones técnicas del proyecto, folio 848 del Tomo II (Especificaciones Técnicas - Estructuras) se describe que las presentes especificaciones rigen para los proyectos de Obras Tierra y Obras Mar.

2.- El Contratista en su fase de elaboración de la Propuesta Técnica Económica debe considerar la realización de Estudios de Juntas Confirmatorias en Pilotes a la profundidad de los Pilotes, la Capacidad de Soporte de cada uno de ellos, estos estudios deben ser costeados dentro de los gastos preliminares de obra, en caso el Contratista no crea necesario la realización de los estudios confirmatorios se adherirá a los consignados en el expediente Técnico, en cualquier caso de los casos se efectuara la prueba de carga se valida en el presupuesto de obra.

ASUNTO: RESPUESTA AL ASIENTO N° 681 DEL CONTRATISTA

1.- Se comunica al Contratista que al inicio de los trabajos de Demolición de Estructuras Existentes, el Contratista debe identificar la cercanía de viviendas vecinas y advertir o consultar los trabajos a realizar para evitar riesgos, peligros o atisgos.

2.- Según las Especificaciones Técnicas de Estructuras, el Contratista debe Describir a través de una Matriz de Riesgo las Zonas calificadas como mal críticas en el proceso de demolición en relación a los trabajos de operación del personal a cargo de la demolición, los riesgos potenciales a las Propiedades del Propietario y de Terceros, de agronómia y riesgo ambiental.

3.- Las excavaciones u otros trabajos no deben afectar el suelo de fundación del entorno, cuidando de excavar en los niveles y conformes.

4.- Las excavaciones no pueden quedar expuestas más allá de un tiempo superior a 30 días continuos.

[Signature]
LUDWIG ANASTASIO SUSTANANTE
Ing. Supervisor - CIP 78340
CEELSA

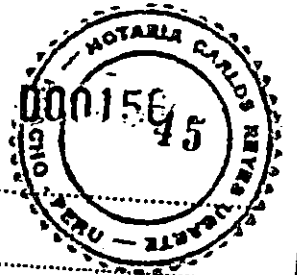

CUADERNO DE LA OBRA:

Propietario:

Dirección:

Contratista:

FECHA

ASIENTO N° 687 DEL SUPERVISOR FECHA: 11/ENERO/2019
ASUNTO: RESULTADO DE ENSAYOS DE ALBAÑILERIA.

1.- El día 09/01/2019, el Contratista entregó a la Superintendencia de los Resultados de ensayos realizados con los ladrillos King Kong 18 huecos tipo IV.

2.- Los resultados entregados son:

- Resistencia a la Compresión en Pilas de unidades de albañilería fue ensayado 5 muestras y se obtuvo 282.9 kg/cm² como mínima.

- Resistencia a la Compresión Diagonal en Muros de Albañilería; fue ensayado 3 muestras y se obtuvo una resistencia a la compresión diagonal promedio de 13.1 kg/cm².

- La resistencia a la compresión promedio del muestreo fue de 278 kg/cm².

- Resistencia a la compresión en pilas de unidades de albañilería cuya resistencia en esta ruta fue mayor a 195 kg/cm².

3.- En el ensayo realizado en la Universidad Nacional de Ingeniería, se menciona que los ladrillos usados fueron del tipo King Kong de 18 huecos Tipo IV de arcilla cocida con los alveolos perpendiculares a la cara de asiento, marco Pirámide.

4.- En vista que a la fecha se tiene pendiente la ejecución de muros no portantes como son los ciertos perimétricos y siendo los resultados satisfactorios de ensayos de albañilería para el ladrillo King Kong tipo IV, se recomienda continuar con su ejecución verificando la cantidad de ladrillos utilizados a la fecha y cumpliendo con la cantidad de ensayos exigidos por la E-070.

5.- Si ya utilizó más de 50 millones debe presentar otro ensayo de la albañilería.

LUIS CAPASCO BUSTAMANTE
Ing. Supervisora - CIP 78040
GESEL S.A.

CUADERNO DE LA OBRA:

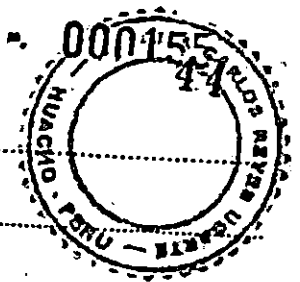

Propietario:

Dirección:

Contratista:

FECHA:

Asiento N° 686 del Supervisor Fecha: 11/ENERO/2019.

Asunto: POSIBLE PRESTACION ADICIONAL POR CERCO PERIMETRICO Y CON DEMOLICION Y REPOSICION DE MURO DE NIVELAMIENTO VICINA USILADA EN ZONA DE TAPAJE ELEVADO.

1.- El 26/OCT/2018 mediante la Carta CSL.174302.PU.DPA.S.157.18 se hizo entrega a la Entidad el Informe Especial N° 36 referido a las posibles prestaciones adicionales de Obra, debido a las modificaciones que se efectuaran al Cerco Perimetrico y que fueron entregados por la Entidad el 29/ENERO/2018 mediante la carta N° 107-2018-FUNDENSA/SECRETARIA.

2.- En el Informe Especial N° 36 se suscita la necesidad de gestionar una prestación adicional debido a que se modifica las dimensiones del cerco como del Cerco, pasando de 0.40m x 0.60m a 0.90m x 1.00m. Se modifica el concreto armado, de 10 a 12 en concreto simple y de 10 a 12 en concreto armado. Se modifica la altura libre del cerco, de 2.50m para a 3.00m. Se incorpora el preexistente al suelo con obra. Se aumento el diametro del refuerzo de acero en las columnetas.

3.- En vista que hasta la fecha no tenemos respuesta de la Entidad al Informe de Necesidad procedemos a solicitar nuevamente.

4.- El 09/ENERO/2019 a través de la Carta CSL.174302.PU.DPA.S.256.19 la Supervisión presentó a la Entidad el Informe Especial N° 47, con el cual sustentamos la problemática de la interferencia de la viciante existente en la zona del Tapaje Elevado con las excavaciones del cerco perimetrico y fangos elevados.

5.- Por lo tanto, conforme a lo dispuesto en el Artículo 175.2 del Reglamento de la Ley de Contrataciones del Estado, la Supervisión enviamos a la Entidad un informe sustentando la necesidad de ejecutar la prestación adicional por modificaciones en el cerco perimetrico y por los trabajos de cimentación y construcción parcial de viciante cercano a las excavaciones para cerco perimetrico y fangos elevados.

[Signature]
LUSTINO CARRASCO RUSTAMANTE
N° 5111000 - CPF 70347
06022.E.A.

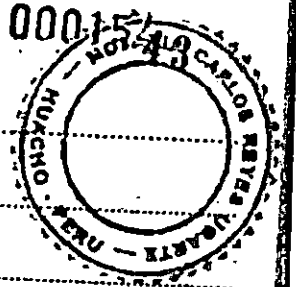

CUADERNO DE LA OBRA:

Propietario:

Dirección:

Contratista:

FECHA:

ASIENTO N° 684 DEL SUPERVISOR

FECHA: 10/ENERO/2019.

ASUNTO: RESPUESTA A LOS RFIS N° 20, 21, 22 DEL CONTRATISTA.

1.- Con la carta CCL.174302.PU.DPA.S.246.18 se dio respuesta parcial a los RFIS 20, 21 y 22 del Contratista refrendo a cimentación en zona de puertas de ingreso, detalle de partón metálico, intersecciones entre bujes y red de lluvia, y detalle estructural de muros de ductos y raudales.

ASUNTO: RFI N° 35 de la Supervisión - Adecuación de bujes sanitarios y propuesta de desagüe de red de lluvia.

1.- Con carta CCL.174302.PU.DPA.S.200.19 se dio respuesta parcial a la solicitud de consulta y propuesta de adecuación de bujes sanitarios y desagüe de red de lluvia.

[Signature]
LUCYNG CARRASCO ESTAVANTE
Ing. Supervisor - CP 19249
CESELSA

ASIENTO N° 685 DEL SUPERVISOR

FECHA: 10/ENERO/2019

ASUNTO: PARTIDA DE PISOS PAVIMENTADOS

1.- Con la Carta N° CCL.174302.PU.DPA.S.257.19 de fecha 09/ENE/2019 se presntó a la Licitud las especificaciones en el cuaderno de obra refrendo a la participación en la ejecución de pisos armados y pisos de cemento pulido impermeabilizado.

ASUNTO: PUNTOS DE CONTROL TARDIOPUC.

1.- Se solicita al Contratista, verificar los puntos de control que se especifica teniendo en cuenta el Plano PC-01.

ASUNTO: BUJONES DE DESAGÜE DE RED EXTERNA

1.- Se solicita al Contratista complementar su plano de especificación de bujes externos de desagüe, al cual se impulsará la red interior del proyecto. Debe acotar las zonas donde se evidencian que no están acotados por ser links bujes.

[Signature]
LUCYNG CARRASCO ESTAVANTE
Ing. Supervisor - CP 19249
CESELSA

000153

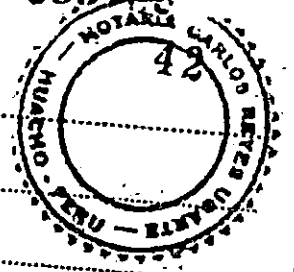

CUADERNO DE LA OBRA:

Propietario:
Dirección:
Contratista:

FECHA

ASIENTO N° 683 De SUPERVISOR
ASUNTO: Viabilidad Técnica Expediente Técnico N° 071 y
Deductivo Vinculante N° 06 - Patio de Maniobras. FECHA 10/ENERO/2019

1.- Dejamos constancia que el día 07/ENERO/2019, la Entidad NIPDA, cuyo asunto es emitir el Expediente Técnico de la Prestación Adicional 3° 07 y Deductivo Vinculante N° 06 con la finalidad de que la Supervisión emita Opinión Técnica sobre la Viabilidad del Expediente del Mejoramiento de la Josa del 1° Patio de Maniobras.

2.- La Supervisión presenta el Informe de Viabilidad Técnica dentro de los 5 días hábiles que otorga el artículo 175.5 del Reglamento.

ASUNTO: RFI N° 33 de la Supervisión. Acciones en SSIII

1.- Dejamos constancia que el 02/ENERO/2019, mediante carta CSI. 174302.PU.DPA.S. 254.19 se realizó la consulta a la Entidad sobre el tipo de lavado en los servicios higiénicos en las zonas de desinfección y administrativos.

ASUNTO: RFI N° 18 de CMN - Mesa Ovalin.

1.- Con carta CSI. 174302.PU.DPA.S. 248.18 de fecha 05/ENERO/2019, se dio respuesta al RFI N° 18 del Contratista referido a las mesas de los lavaderos en los servicios higiénicos.

ASUNTO: RFI N° 23 de CMN - Enchufe Cerámico.

1.- Con carta CSI. 174302.PU.DPA.S. 247.18 del 05/ENERO/2019, se dio respuesta al RFI N° 23 del Contratista referido a la altura del enchufe cerámico en el área de guardiana (SSIII) en el 2° nivel del Edificio de Fijo.

ASUNTO: RFI N° 20 de CMN - Puerta Metálica.

1.- Con carta CSI. 174302.PU.DPA.S. 255.19 del 08/ENERO/2019, se dio respuesta al RFI N° 20 del Contratista referido a la Puerta Metálica principal del ingreso vehicular.

LUCIANO CARRASCO BUSTAMANTE
Ing. Supervisor - CIF 79600
CORREO E

CUADERNO DE LA OBRA:

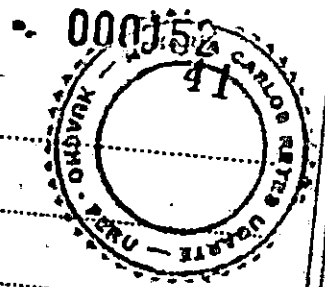

Propietario:

Dirección:

Contratista:

FECHA

Asiento 681 Del Contratista
 ASUNTO: CASA COLINDANTE AL TANQUE ESTANCO
 DEJAMOS CONSTANCIA QUE LOS TANQUES DEL TANQUE ESTANCO SE
 ENCUENTRAN PARALIZADOS, POR EL PESO QUE REPRESENTA LA CARGA
 COLINDANTE, YA QUE REPRESENTA EL MISMO A LOS TANQUES Y
 TUBERIAS ESTA SITUACION CONSTITUYE OMBROS Y PARALIZACIONES
 QUE MEREZCAN UNA AMPLIACION DE PLAZO CUANDO CERRA LA COMISI
 ON PROPRIETARIO - POSICIONARIO DE SUS BUENOS OFICIOS ANTE LA ENTIDAD
 NO CONSIDERADA EN EL PRESENTE COMO CAUSA DE REMISION
 O DE CONSTRUCCION NO FORMAN PARTE DE NUESTRA RESPONSABILI
 DAD POR LO QUE SOLICITAMOS LA ACTIVACION DE LOS ARTICULOS
 34 DE LA LEY Y 175 DEL REGLAMENTO.

CONSORCIO MARITIMO DEL NORTE
 SEDE DE JIRONES - ATL. C9 SUPE
 DANIEL JOAQUIN HORALES VIVANCO
 RESIDENTE DE OBRA
 REG. CIP. N. 88388

FECHA 09 ENERO 2018

Asiento 682 del Contratista
 ASUNTO: DICAPI
 DEJAMOS CONSTANCIA QUE NUESTRO PESADO CONTINUIDAS
 YA QUE EN TODAS LAS PARTIDAS DE MDR, ESTA PARALIZACION
 NO SON ASIGNABLES AL CONTRATISTA, POR LO QUE SOLICITAMOS
 EL ARTICULO 34 DE LA LEY Y 175 DEL REGLAMENTO, CUANDO CERRA LA CAUSA.

CONSORCIO MARITIMO DEL NORTE
 SEDE DE JIRONES - ATL. C9 SUPE
 DANIEL JOAQUIN HORALES VIVANCO
 RESIDENTE DE OBRA
 REG. CIP. N. 88388

CUADERNO DE LA OBRA:

Propietario:

Dirección:

Contratista:

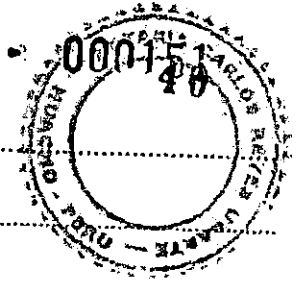

FECHA

ASIENTO N. 680 DE SUPERVISOR FECHA 09/ENERO/2019.

ASUNTO: EQUIPAMIENTO DE INSTALACIONES SANITARIAS.

- 1.- Se solicita al Contratista presentar a la Superintendencia los documentos técnicos del equipamiento de las Instalaciones Sanitarias, esta documentación debe estar redactada en Castellano o Inglés y deberá consignar lo siguiente:
 - 1.1.- Especificaciones Técnicas de Diseño, Construcción, y Material de los componentes del Equipo.
 - 1.2.- Debe contar con Certificados de Calidad y Certificados de Garantía de los Equipos.
 - 1.3.- Las bombas deben tener Curvas Características de Caudal vs Presión, Eficiencia, Potencia al Freno y NPSH.
 - 1.4.- En las Características debe considerarse: Marca, Modelo, Potencia, Velocidad, Ciclaje, Dimensiones, Altura Dinámica Total, etc.
- 2.- Esta información técnica debe estar firmada por un Especialista en Instalaciones Sanitarias.

Asunto: PERSONAL DE OBRAS - RENDIMIENTOS

- 1.- Hoy se tuvo la presencia de 40 trabajadores, incluidos están el Maestro de Obra, Topógrafo, Operador de Grúa, Almacenero, mecánico y previsorista de seguridad, operador de Roto.
- 2.- El rendimiento según la propuesta del contratista en la partida de asiento de ladrillo pastoso es 20m² al día, sin embargo se ha verificado que en obra no llegamos ni a 9m² día.
- 3.- El rendimiento en el farrajeo se menor se presenta el 50% de lo indicado en la propuesta del Contratista.

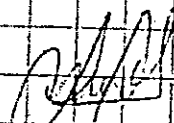
LUDOVICO CARRASCO BUSTAMANTE
 Ing. Supervisor - GP 79040
 CESEL S.A.

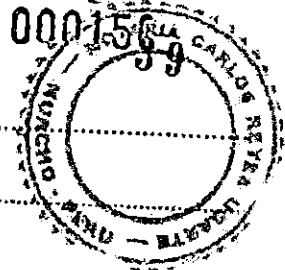

CUADERNO DE LA OBRA:

Propietario:

Dirección:

Contratista:

FECHA:

ASIENTO N° 678 DEL SUPERVISOR FECHA 09/ENERO/2019.
ASUNTO: RESPUESTA A LOS ASIENTOS 663, 666, SOBRE INTERFERENCIA DE PILARES EXISTENTES Y CIMENTACIÓN DE CERCO.

- 1.- Del Replanteo Topográfico realizado en la Lada Norte de la Obra, en la zona donde se ubica la propiedad del ENAPU, se pudo verificar que los pilares de apoyo existentes no reperirían una interferencia con la cimentación del nuevo cerco perimétrico, existe 4cm de separación entre ellos en un sentido y 20cm en el otro.
- 2.- Sin embargo, debido al estado agrietado en que se encuentran estos pilares de apoyo existentes, es necesario protegerlos con una funda de concreto armado una por una.
- 3.- Esta funda de concreto armado será de 10cm de espesor alrededor del todo el pilar, reforzándolo con una malla de acero con un grado de $\phi 3/8 @ 10\text{cm}$, utilizar concreto de $f'c = 17.5 \text{ Kg/cm}^2$.

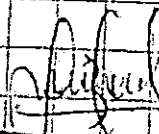
LUDWING CARRASCO BUSTAMANTE
 Ing. Supervisor - CIP 79040
 CESEL S.A.

ASIENTO N° 679 DEL SUPERVISOR FECHA: 09/ENERO/2019
ASUNTO: CASA COLINDANTE CON ZONA DEL TANQUE ELEVADO.

- 1.- Se comunica al Contratista que de las Coordinaciones con el Coordinador de Obras de la Unidad, y sabiendo que la Unidad viene elaborando el expediente de la prestación adicional por el mejoramiento del Cerco Perimétrico, los trabajos correspondientes a la demolición y reposición del muro del vecino colindante con el muro del DPA y tanque elevado serán incorporados en ese expediente, incluyendo los de piso, techo de concreto.
- 2.- La supervisión ha enviado a la Unidad el Informe Especial 17 de la Posible Prestación Adicional con Carta Cpl. 174302.PU DPA-S.256.19

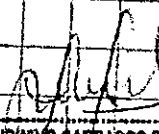
LUDWING CARRASCO BUSTAMANTE
 Ing. Supervisor - CIP 79040
 CESEL S.A.

.....
ING. RESIDENTE

.....
INSPECTOR

CUADERNO DE LA OBRA:

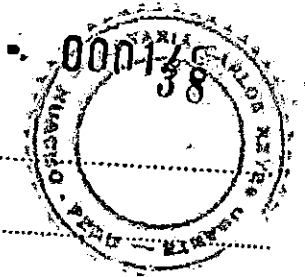

Propietario:

Dirección:

Contratista:

FECHA

ASIENTO N° 677 DEL SUPERVISOR

FECHA 09/ENERO/2019.

Asunto: LADRILLOS - Muros de Albarilena.

1.- Se recuerda al Contratista que según el Tomo III de Especificaciones Técnicas, partidas 03.01.01, 03.01.02 y 03.01.03 de Muros de Ladrillo King Kong, los ladrillos deberán cumplir a lo especificado en el Reglamento Nacional de Construcciones, debiendo usar unidades de albarilena macizas de arcilla que cumplan con la clase IV de la Norma E-070 de Albarilena.

Las características de arcilla de clase IV deberán tener las siguientes:

2.1.- Resistencia a carga mínima de rotura a la compresión 130 Kg/cm^2 (promedio de 5 unidades ensayadas del mismo lote).
Resistencia $f'm = 45 \text{ Kg/cm}^2$

3.- Reiteramos al Contratista a presentar los Ensayos de los ladrillos King Kong tipo IV que fueron solicitados el 27/01/2019 con Partida CSL. 174302 PU. DPA-S. 243.18 y anotados en el asiento N° 652 de fecha 28/01/2019.

4.- En los planos EC-02/07, EC-03/07, EC-04/07, EC-05/07 EC-06/07 y EC-07/07 se indica que las especificaciones de la unidad de albarilena deben ser Ladrillo King Kong de 18 huecos tipo IV, sin embargo recomendamos alcanzar una $f'm = 45 \text{ Kg/cm}^2$ y $f_b = 130 \text{ Kg/cm}^2$ tal como se indica en las especificaciones técnicas. Respetando siempre volumen de la unidad.

5.- Las dimensiones de las unidades de albarilena son 13cm de ancho, 20cm de alto y 24cm de largo, aceptándose hasta 9cm de alto y 23 de largo, pero manteniendo los 13cm de ancho.

6.- Todas las juntas horizontales y verticales deben quedar completamente llenas de mortero y deben tener un espesor máximo de 1.5cm y un mínimo de 0.9cm

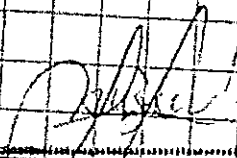
LUYBINO CARRASCO BUSTAMANTE
ING. Residente - CIP 70040
CESEL SA
INSPECTOR

ING. RESIDENTE



CUADERNO DE LA OBRA:

Propietario:

Dirección:

Contratista:

FECHA:

ASIENTO N° 675 DEL SUPERVISOR FECHA: 07/ENERO/2019.
ASUNTOS: LOSAS ARMADAS DE PISO Y PISO PULIDO IMPERMEABILIZADO - RESPUESTA AL ASIENTO N° 670 DEL RESIDENTE

- 1- Todas las penalizaciones en la Ejecución de las losas armadas de piso apoyadas sobre el terreno, así como la ejecución de el piso pulido impermeabilizado serán de Entera Responsabilidad del Contratista, puesto que desde el 21 de diciembre del 2018 se absolvió las consultas referidas al piso pulido impermeabilizado con la Carta CSL 174302.PU DPA.S.287-18.
- 2- Con respecto a la ejecución de los pisos armados y pisos pulidos, a la fecha no existe causal de ampliación de plazo, por lo cual se refiere al Contratista a ejecutar ambas actividades a la brevedad, conforme a lo descrito en las Especificaciones Técnicas.
- 3- Se comunicara a la Entidad lo anexo por el Residente para la notificación formal correspondiente.
- 4- En vista que la respuesta dada por la Entidad se ajusta a la Especificaciones Técnicas del Expediente Técnico Constructivo, no existirá causal para solicitar Prestación Adicional.
- 5- Las Especificaciones Técnicas del Piso de Cemento Pulido con Impermeabilizante son claras y el Contratista profuso su precio unitario al momento de formular su Propuesta Económica el cual asciende a S/. 54.37 soles por metro cuadrado.

LUDWING CARRASCO BUSTAMANTE
Ing. Supervisor - CIP 70040
CESEL S.A.

ASIENTO N° 676 DEL SUPERVISOR FECHA: 07/ENERO/2019
ASUNTO: VERIFICACIÓN DE VOLUMENES DE EXCAVACIÓN, RELLENO Y ELIMINACIÓN DE MATERIAL

- 1- Se comunica al Contratista que todos los volúmenes de excavación, relleno y eliminación de material, deben ser acordados con la Supervisión y firmar los Protocolos respectivos

LUDWING CARRASCO BUSTAMANTE
Ing. Supervisor - CIP 70040
CESEL S.A.

.....
ING. RESIDENTE

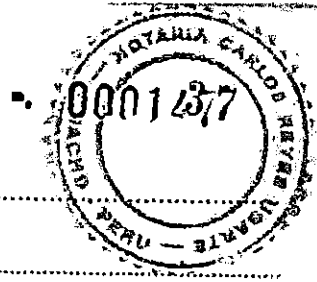

CUADERNO DE LA OBRA:

Propietario:

Dirección:

Contratista:

FECHA:

ASIENTO N° 675 DEL SUPERVISOR FECHA: 07/ENERO/2019.
ASUNTOS: LOSAS ARMADAS DE PISO Y PISO PULIDO IMPERMEABILIZADO - RESPUESTA AL ASIENTO N° 670 DEL RESIDENTE

- 1- Todas las banalizaciones en la ejecución de las losas armadas de piso apoyadas sobre el terreno, así como la ejecución de el piso pulido impermeabilizado son de Entera Responsabilidad del Contratista, puesto que desde el 21 de diciembre del 2018 se absolvió las consultas referidas al piso pulido impermeabilizado con la Carta CSL. 174302.PU.DPA.S.287-8.
- 2- Con respecto a la ejecución de los pisos armados y pisos pulidos, a la fecha no existe causal de ampliación de plazo, por lo cual se ordena al Contratista a ejecutar ambas actividades a la brevedad, conforme a lo descrito en las Especificaciones Técnicas.
- 3- Se comunicará a la Entidad lo anotado por el Residente para la notificación formal correspondiente.
- 4- En vista que la respuesta dada por la Entidad se ajusta a la Especificaciones Técnicas del Expediente Técnico Constitutivo, no existe causal para solicitar Prestación Adicional.
- 5- Las Especificaciones Técnicas del Piso de Cemento Pulido con Impermeabilizante son claras y el Contratista propuso su precio unitario al momento de formular su Propuesta Económica el cual asciende a S/. 54.37 soles por metro cuadrado.

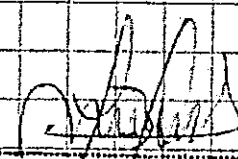
 LUDWING CARRASCO EUSTAHANTE
 Ing. Supervisor - CIP 79040
 CEBEL S.A.



CUADERNO DE LA OBRA:

Propietario:

Dirección:

Contratista:

FECHA

DE SUELOS Y SIN CONSULTAR AL PROYECTISTA POR LO QUE QUALQUIER VARIACION DENTRO DEL PROCESO DE ANCLAJOS DE PILETOS ESCAPA A LA RESPONSABILIDAD DEL CONTRATISTA.

CONSORCIO MARITIMO DEL NOROCCIDENTE
DESEMBARCADEO ARTISANAL DE SUPE
DANIEL JOAQUIN LUNA VIVANCO
RESIDENTE DE OBRA
REG. CIP N° 98098

ASUNTO N° 674 del CONTRATISTA Fecha 07 de NOVIEMBRE 2019
ASUNTO: RESPUESTA DE LA ENTIDAD A SOLICITUD DE AMPLIACION DE PLAZO N° 13 y 14.

DEJAMOS CONSTANCIA QUE HEMOS RECIBIDO POR PARTE DE LA SUPERVISION LA CARTA CLS. 174302.PU. DPA. S.250, 19 DE FECHA 07 DE NOVIEMBRE 2019 "SOLICITUD DE AMPLIACION DE PLAZO N° 13 DEL CONTRATISTA CMN" DECLARANDO IMPROCEDENTE LA AMPLIACION DE PLAZO POR 05 DIAS, ANTE DICHA RESPUESTA, MANIFESTAMOS NUESTRO DESACUERDO Y RECHAZAMOS DICHA CARTA.

DEJAMOS CONSTANCIA QUE HEMOS RECIBIDO POR PARTE DE LA SUPERVISION LA CARTA CLS. 174307.PU. DPA. S.252, 09 DE FECHA 07 DE NOVIEMBRE 2019 "SOLICITUD DE AMPLIACION DE PLAZO N° 14 DEL CONTRATISTA CMN" DECLARANDO IMPROCEDENTE LA AMPLIACION DE PLAZO POR 05 DIAS.

CONSORCIO MARITIMO DEL NOROCCIDENTE
DESEMBARCADEO ARTISANAL DE SUPE
DANIEL JOAQUIN LUNA VIVANCO
RESIDENTE DE OBRA
REG. CIP N° 98098

ING. RESIDENTE

INSPECTOR

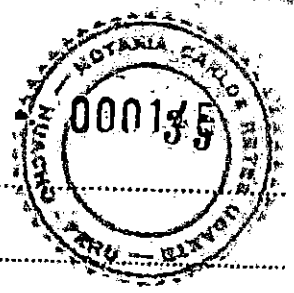

CUADERNO DE LA OBRA:

Propietario:

Dirección:

Contratista:

FECHA:

EN ESTE SENTIDO NOS ENCONTRAMOS PARALIZADOS DESDE EL 22 DE DICIEMBRE DEL 2018.

DEJAMOS CONSTANCIA QUE DE ACORDO A LA SOLICITUD PRESENTADA A MANEJOS DEL ASUNTO N° 647 DEL CONTRATISTA DE FOCHAS 26 DE DICIEMBRE 2018, DEJAMOS CONSTANCIA QUE EN RESPUESTA A SU ASUNTO N° 605 ASUNTO: CASO COLINDANTES A TANTOS ELEVADO DE FOCHAS 03 ENERO 2019, HACIENDO MENCIÓN DE COMTA COO4-2019-CM4-SUP8 DE FOCHAS 07 DE ENERO 2019 DONDE PRESENTAMOS EL PLANO COMO OBTENCION DE LA VIVIENDA, FOTOS, PARA QUE PUEDAN EVALUAR LOS TRABAJOS QUE INTERVENIENDO TAMPOCO PARA LA DEMOLICION Y RECONSTRUCCION DE LA VIVIENDA EN CALIDAD DE COLABORACION, PARA QUE TOMEN LAS MEDIDAS MAS CONVENIENTES.

ASI MISMO DEJAMOS CONSTANCIA QUE LAS DEMORAS DE ESTAS FUNDACIONES NO SON ATTRIBUIBLES AL CONTRATISTA Y VIVIMOS SUFRIENDO ATRAZOS POR LO QUE SOLICITAMOS LA AMPLIACION DE PLAZO COMO POSIBLE CUANDO CASE LA CAUSA, AGRACIAS POR SU MEJOR ATENCION ANTE LA ENTIDAD.

CONSORCIO MARITIMO DEL NORTE
 DESEMBARCA DERRAMA Y DE SUPE
 DANIEL JOAQUIN MORALES VIVANCO
 RESIDENTE DE OBRA
 REG. CIP N° 98098

ASUNTO N° 673 DEL CONTRATISTA
 FOCHAS 07 ENERO 2019
 LOS PUESTA AL ASUNTO 669 DEL SUPERVISOR FOCHAS 05 ENERO 2019
 ASUNTO PILOTES

SE PROCEDE A OBTENER LOS 80 PILOTES CORRESPONDIENTES DEJAMOS CONSTANCIA QUE LA LOMATAS DE LOS PILOTES ESTAN EN FUNCION A LA LOMATAS QUE CUBRE LA POSICION SEGUN BOQUETAS, ASUMIENDO UN EMPOTRAMIENTO DE 4 METROS DE PROFUNDIDAD, SIN CONSIDERAR LA GEOLOMIA Y EL ESTUDIO

→ Siguete

CONSORCIO MARITIMO DEL NORTE
 DESEMBARCA DERRAMA Y DE SUPE
 DANIEL JOAQUIN MORALES VIVANCO
 RESIDENTE DE OBRA
 REG. CIP N° 98098

ING. RESIDENTE

INSPECTOR

CUADERNO DE LA OBRA:

Propietario:

Dirección:

Contratista:

FECHA

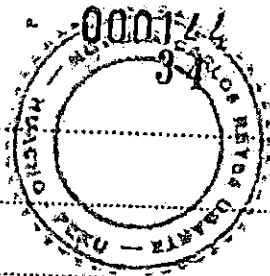

Asiento N° 671 del Contratista Fecha 05 de Enero 2019
 Respuesta al Asiento 652 de la Supervisión
 Asunto: Corco Permutrico - Ladillos - Tabiquess.
 Pasáramos que a la fecha no tenemos la resolución a la consulta pendiente referida al Corco Permutrico en este sentido no se pueden ejecutar estos trabajos dicha ineficiencia está ocasionando atrasos y/o paralizaciones por causas no atribuibles al Contratista, por lo que solicitamos la ampliación de plazo cuando corresponda la causal.

COMANDANCIA MARITIMA DEL NORTE
 DESSEMBARCADERO ARTESANAL DE SUPE

 DANIEL JOAQUÍN MORALES VIVANCO
 RESIDENTE DE OBRA
 REG. CIP N° 98698

Asiento N° 672 del Contratista Fecha 07 Enero 2019
 Asunto: Casa Colimante con zona del Tanque Elevado
 Dejamos constancia que en carta recibida CLS. 174302. PU. DPA S. 231.18 " Respuesta sobre los resultados de prueba de carga de pilotes del tanque elevado en el DPA de SUPS" Asiento 629 del supervisor de fecha 18 diciembre 2018, en el cual nos autorizaron a descabezar los pilotes, en este sentido es importante mencionar que esta instrucción solo nos permitía descabezar los pilotes, y que esto se ha venido ejecutando y por lo tanto el total de ejecución del Asiento 635 de fecha 21 de diciembre 2018 del Contratista es procedió a descabezar los pilotes.
 Es importante mencionar que los trabajos en el tanque elevado se encuentran paralizado hasta la fecha, y que no podemos ejecutar las excavaciones y poner en riesgo la estabilidad del total por lo que se encuentra la vivionada.

COMANDANCIA MARITIMA DEL NORTE
 DESSEMBARCADERO ARTESANAL DE SUPE

DANIEL JOAQUÍN MORALES VIVANCO
 RESIDENTE DE OBRA
 REG. CIP N° 98698

ING. RESIDENTE

INSPECTOR

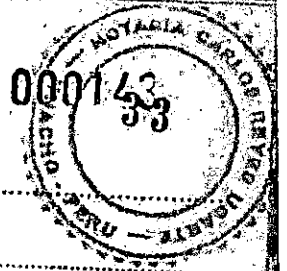

CUADERNO DE LA OBRA:

Propietario:

Dirección:

Contratista:

FECHA

ASIENTO N° 669 - DEL SUPERVISOR

FECHA: 05/ENE/2019.

ASUNTO: PILOTES.

1. De las coordinaciones y replanteo topográfico presentados a la Supervisión se definió la longitud de los pilotes faltantes par construir en Puente, Cabezo y Plataformas Bajas.

- * Falta 05 und de 9.14m
- * Falta 20 und de 10.05m
- * Falta 08 und de 10.75m
- + Falta 09 und de 12.30m
- + Falta 38 und de 13.00m

} Se man 80 pilotes.

2. Con respecto a los pilotes del eje 01004, el Contratista debe presentar su consulta por la posible interferencia con el enrocado ejecutado.

LUDWIG CARRASCO SUSTAMANTE
Ingr Supervisor - CIP 79040
CESELSA

ASIENTO N° 670 DEL CONTRATISTA

FECHA 05, ENERO 2019

ASUNTO: RESPUESTA AL ASIENTO 651 DE LA SUPERVISIÓN

SE DEDA CONSTANCIA QUE HA LO FECHA NO TENEMOS LA RESOLUCIONES A LAS CONSULTAS NI LAS DEFINICIONES EN: PANTO DE MANIOBRAS, ZONA DE FONDOS, PREVIOS Y DESINFECTACIÓN, POR LO QUE NO SE PUEDEN EJECUTAR ESTOS TRABAJOS POR LO CUAL SE ENCUENTRAN PARALIZADOS Y ESTO ESTA PERJUDICANDO ECONOMICAMENTE AL CONTRATISTA, DICHA INDEFINICIÓN ESTA OCACIONANDO ATRAZOS Y/O PARALIZACIONES POR CAUSA, NO ATRIBUIDOS AL CONTRATISTA POR LO QUE SOLICITAMOS LA AMPLIACIÓN DE PLAZO CUANDO CORRE LA CAUSA

CONSORCIO MARITIMO DEL NORTE
DESEMPLEADO
DANIEL JOAQUIN MORALES VICO
RESIDENTE DE OBRA
REG. CIP N° 90099

ING. RESIDENTE

INSPECTOR



CUADERNO DE LA OBRA:

Propietario:

Dirección:

Contratista:

FECHA

ASIENTO N° 669 - DEL SUPERVISOR

FECHA: 05/ENE/2019.

ASUNTO: PILOTES.

1. De las coordinaciones y replanteo topográfico presentados a la Supervisión se definió la longitud de los pilotes faltantes por construir en Puente, Cabezo y Plataforma Baja.

* Falta 05 und de 9.14m

* Falta 20 und de 10.05m

* Falta 08 und de 10.75m

* Falta 07 und de 12.30m

* Falta 30 und de 13.00m

} Suman 80 pilotes.

2. Con respecto a los pilotes del eje 01+00.04, el Contratista debe presentar su consulta por la posible interferencia con el enrocado ejecutado.

LUDWING CARRASCO BUSTAMANTE
Ing. Supervisor - CIP 179040
CESELSA

ING. RESIDENTE

INSPECTOR

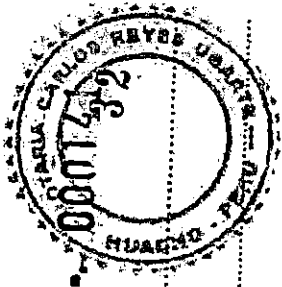



CUADERNO DE LA OBRA:

Propietario:

Dirección:

Contratista:

FECHA

CONTINUA DEL ASIENTO N° 667 - ABUNTO: MEDIA TENSION	FECHA: 03/11/19
4- En el folio 150, se indica que posterior al pago del presupuesto se deberá solicitar el inicio de obra adelantando una Carta de Inicio de Obra dando aviso al propietario de iniciar la Obra con una Anticipación no menor a 7 días hábiles para que ENEL DISTRIBUCION origine el Superisar correspondiente.	
5- La Concesionaria del Servicio Público de Electricidad de la Región es ENEL DISTRIBUCION PERU S.A.A. por lo que todos los trámites previos, así como permisos y supervisión, para el inicio y ejecución y aprobación de la Obra, serán de competencia de dicha entidad que cuenta con la autoridad legal para aprobar los equipos y materiales técnicamente aceptables o en caso contrario, rechazar los equipos y materiales rechazados que no cumplan con los requisitos mínimos de calidad y confiabilidad.	
5- El residente de la contratista, como profesional responsable de la Obra, deberá ser de la especialidad, es decir un Ingeniero Electricista o Mecánico Electricista Colegiado y Habilitado, por lo tanto solicitaré al Contratista, presentar a dicho profesional ante la supervisión y coordinar las verificaciones técnicas con el Ing. Asesorista de la Supervisión.	
 LUDWING CARRASCO BUSTAMANTE Ing. Supervisor - CIP 79040 CESEL S.A.	
ASIENTO N° 668 - DEL SUPERVISOR	FECHA: 05/ENE/2019
ASUNTO: PERSONAL	
1- A día viernes 04/ENE/2019, se hizo la presencia de 2/obras, 01 maestro de obra, 01 almacenero, 01 operador de grúa y 01 topo-grupo.	
2- A día sábado 05/ENE/2019, se hizo la presencia de 2/obras, 01 maestro de obra, 01 topógrafo, 01 asistente de calidad, 01 operador de grúa y 01 almacenero.	
 ING. RESIDENTE	

ING. RESIDENTE

LUDWING CARRASCO BUSTAMANTE
 Ing. Supervisor - CIP 79040
 INSPECTOR CESEL S.A.

CUADERNO DE LA OBRA:

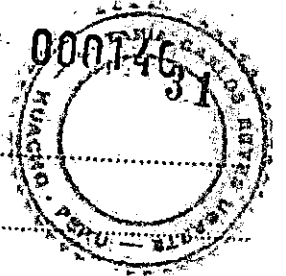

Propietario:

Dirección:

Contratista:

FECHA

ASIENTO N° 667 DEL SUPERVISOR FECHA: 03/ENE/2019
 ASUNTO: PERSONAL.

- 1.- Dejamos constancia que el personal de obra viene laborando hasta las 6:00 p.m.
- 2.- Del censo del personal que participa en la Charla de Seguridad se verificó la presencia de 14 obreros.

ASUNTO: ELIMINACIÓN DE MATERIAL DE EXCAVACIÓN.

- 1.- El día sábado 29 de diciembre del 2018, la Supervisión verificó que el Contratista viene eliminando el material producido de las excavaciones y demoliciones en la zona llamada "Ladrilleras de Supe" ubicada a 3.6 km de la obra aproximadamente. Se utilizó el Volquete Volvo placa A37-870.
- 2.- Este hecho fue comunicado al Contratista vía correo electrónico dando se muestras imágenes de lo ejecutado.
- 3.- Este hecho fue comunicado al Residente de Obra el mismo día.

ASUNTO: MEDIA TENSION

- 1.- El 07/DIC/2018, se envió al correo del Residente el Documento SGC-SCLI-1422514-2017 de la Concesionaria ENEL, donde se especifica y detalla el Presupuesto de Conexión y los elementos electromecánicos en Media Tensión, que debe hacer efectivo el Contratista.
- 2.- En dicho documento precisa además que al momento de cancelar el presupuesto deberá presentar el Contrato de suministro de Electricidad Firmado, la Constancia de Depósito de la Dedicación y el Saldo del Presupuesto, que podrá ser cancelado en el Centro de Servicio de ENEL DISTRIBUCION PERU S.A.A. ubicada en Jr. César López N° 155 1° Piso, Urb. Maranga - San Miguel.
- 3.- Este mismo documento se encuentra dentro del expediente de la Prestación Adicional N° 06, en los folios 149, 150, 151 y 152.

[Firma]
 LUDWIG GONZALEZ BUSTAMANTE
 ING. RESIDENTE
 C.E.S.E.V.S.A.

.....
 ING. RESIDENTE

.....
 INSPECTOR

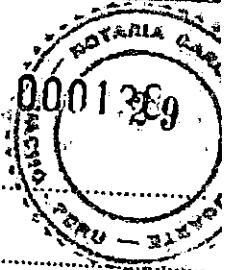

CUADERNO DE LA OBRA:

Propietario:

Dirección:

Contratista:

FECHA

TUVIMOS UNA REUNIÓN DE COORDINACIÓN Y EL SEÑOR NOR MANIFIESTO QUE LA ACTUAL CONSTRUCCIÓN DEL DPA SUPUS EN EL LADO NOROCCIDENTAL ESTÁ DENTRO DE LA CONCESIÓN DE ENAPU. POR LO QUE SOLICITAMOS LA PREVISIÓN DE LAS LÍNEAS, SERVIDUMBRES Y LÍMITES DE PROPIEDAD PARA ESCLARECER ESTE TEMA.

LA PROPIEDAD DE ENAPU ES UNA ESTRUCTURA DE MODERNA APOYADA EN PILARAS DE CONCRETO, ESTOS PILARAS SON MEDIANTE 50% SE APOYA LA ESTRUCTURA EXISTENTE Y EL OTRO 50% ESTA LIBRE Y SE MUEVE HACIA LA PROPIEDAD DEL MUELLE ARTESANAL (FONDOSPEC).

CONSORCIO MARITIMO DEL NORTE
DESEMBARCADEO ARTESANAL DE SUPE
DANIEL JOAQUIN MORALES VIVA Y CO
RESIDENTE DE OBRA
REG. CIP N° 98098

ASIENTO N° 664 DEL CONTRATISTA Fecha 03 DICIEMBRE 2018

ASUNTO: DEFINICIÓN DE LONGITUD DE PILOTES FALTANTES DEJAMOS CONSTANCIA QUE CON ASIENTO 625 DE FECHA 15 DE DICIEMBRE 2018, SE HIZO EN TELA, DE LOS RESULTADOS DE LA PRUEBA DE CARGA DINAMICA, DE DICHA FECHA SE ESTA ESPERANDO LA DEFINICIÓN DE LAS LONGITUDES DE LOS PILOTES FALTANTES PARA PROCESAR CON LA PUBLICACIÓN DE LOS MUEBLES ESTE DOMINA EN LA DEFINICIÓN DE LA LONGITUD DE LOS PILOTES NO VIBROS POR TUBICIÓN O ECONOMICAMENTE Y ACONSEJAMOS OTIMIZAR NO DISTRIBUIRLOS AL CONTRATISTA.

CONSORCIO MARITIMO DEL NORTE
DESEMBARCADEO ARTESANAL DE SUPE
DANIEL JOAQUIN MORALES VIVA Y CO
RESIDENTE DE OBRA
REG. CIP N° 98098

ING. RESIDENTE

INSPECTOR



CUADERNO DE LA OBRA:

Propietario:

Dirección:

Contratista:

FECHA

ASIENTO N° 662 del CONTRATISTA Fecha 03 DICIEMBRE 2018.
 ASUNTO: CASA COLINDANTE AL TANQUE ELEVADO - ESTABILIDAD DE TALUD.
 DEJAMOS CONSTANCIA QUE EL DIA DE HOY CON LA SUPERVISIÓN SE TRATO
 EL TEMA DEL ASIENTO 647. POR LO QUE SE REALIZO LA EVALUACIÓN
 DE LA CASA COLINDANTE Y CIMENTACIÓN EXISTENTE DE LA ANTERIOR
 CONSTRUCCIÓN DEL DPA. CON REFERENCIA A LA FUTURA ESTRUCTURA
 DEL TANQUE ELEVADO, POR LO QUE SE EVIDENCIO QUE VA BUNEN-
 TANDO LA INESTABILIDAD EN EL TALUD, CONFORME SE VA EXCAVAN-
 DO PARA LA CONSTRUCCIÓN DE LA CIMENTACIÓN DEL TANQUE ELEVA-
 DO, YO QUE EL SUELO ES ARENOSO Y HAY PRESENCIA DE RAPO FREA-
 TICA A PIE DE TALUD PONIENDO EN PELIGRO LA CASA, YA QUE SE
 PODRIA DESLIZAR EL TALUD POR EL PESO DE LAS ESTRUCTURAS EX-
 ISTENTES.

POR LO QUE LA SUPERVISIÓN AS VISTO BIEN DESMOLAR LA ESTRUCTURA
 DE LA CASA LA CUAL CONSTA DE UNA LOZA DE $H=0.20m$
 RAJONES DE LADRILLO DE SOCA Y TECHO TIPO CONTAVENAL, Y AS
 ESA MANERA REALIZAR UN TRABAJO SEGURO, SOLICITAMOS
 SE TRAMITE EL ASIDICIONAL CORRESPONDIENTE, YA QUE ES
 DE CARACTER AS EMERGENCIA Y SU NO EJECUCIÓN PONE EN
 PELIGRO A LOS HABITANTES DE LA CASA Y A LOS TRABAJADORES
 DE LA OBRA.

CONSORCIO MARITIMO DEL NORTE
 DESSEMBARCO Y PESQUERA DE SUPE

 DANIEL JOAQUIN MORALES VIVANCO
 RESIDENTE DE OBRA
 REG. CIP N° 98098

ASIENTO N° 663 del CONTRATISTA Fecha 03 DICIEMBRE 2018
 ASUNTO: LIMITES ENTRE MUELLAS PESQUERO Y CIVIL.
 DEJAMOS CONSTANCIA QUE NOS HONOS ENTREVISTADO CON EL
 SEÑOR PORFIRIO FLORIAN SOLGADO BERNARDO ADMINISTRADOR
 DEL TPO NUEVO - SUPE, AS LO SUPUESTO CIVIL, EN DONDE
 SIGUE →

CONSORCIO MARITIMO DEL NORTE
 DESSEMBARCO Y PESQUERA DE SUPE

 DANIEL JOAQUIN MORALES VIVANCO
 RESIDENTE DE OBRA
 REG. CIP N° 98098

.....ING. RESIDENTE

.....INSPECTOR



CUADERNO DE LA OBRA:

Propietario:

Dirección:

Contratista:

FECHA

ASIENTO N° 661 DEL SUPERVISOR FECHA 02/ENERO/2019

ASUNTO: CAMARA DE BOMBEO ABANDONADA.

1.- Se comunica al residente que es urgente continuar con los trabajos en la cámara de bombeo, a la fecha aún no pasa la fuerza hidráulica de estanqueidad, es una zona con peligro latente al que alguien pueda caer en la excavación profunda existente.

2.- Los banistas no tienen mucho impedimento de llegar a este punto a través del enrocado. Se necesita baranda rígida para evitar posibles accidentes.

ASUNTO: ELIMINACION DE DESMONTES Y PIEDRAS EN PLAYA.

1.- Se comunica al Contratista que es urgente eliminar el Desmonte ubicado en la zona Sur de la Obra, viene ocupando área que no corresponde a la Obra, generando una falta al Medio Ambiente y perjuicio a los usuarios de la playa.

ASUNTO: TRABAJADORES.

1.- Actualmente se viene trabajando en promedio con 22 obreros, 1 Jefe y 1 ayudante.

2.- Se requiere mayor personal para garaje, pisos, patio de maniobras, IIEG, IZSS, PTAR, cerco perimetrico, acabados con cerámico, vinílico, pintura puertas, ventanas.

ASUNTO: TABLEROS ELECTRICOS Y EQUIPOS

1.- Se solicita al Contratista, presentar a la brevedad las especificaciones de todos sus tableros eléctricos a adquirir, así como de los equipos de Media Tensión.

2.- Se solicita al Contratista presentar las características del cemento conductor para ser adquirido, ver las especificaciones técnicas del material, debe contar con la aprobación de los especialistas en Instalaciones Eléctricas.

LIDWING CARRASCO BUSTARANTE
Ing. Supervisor - CIP 79040
CEBEL S.A.

.....
ING. RESIDENTE

.....
INSPECTOR



CUADERNO DE LA OBRA:

Propietario:

Dirección:

Contratista:

FECHA ASIENTO N° 660 DEL SUPERVISOR FECHA 02/ENERO/2019

ASUNTO: FACTA DE PROGRAMACION DIARIA DE TRABAJOS.

1.- A la fecha el Contratista tiene aprobado cuatro (04) prestaciones Adicionales que debieren ser ejecutadas como parte de los trabajos de Tierra.

2.- Tiene aprobado el Adicional 03 de IEE, el Adicional 04 de IESS, el adicional 05 de Obras Civiles Menores y el Adicional 06 de Media Tension.

3.- Se necesita una Programacion Diaria de estos Adicionales y las partidas contractuales, no presentan absolutamente nada.

4.- La Supervision se entera de los trabajos, por las consultas que hacemos al Ingeniero de Campo o al Muestro de Obra.

ASUNTO: AMPLIACIONES DE PLAZO N° 13 y N° 14, SOLICITADAS POR EL CONTRATISTA

1.- Efectivamente el Contratista ha presentado 02 Cartas (202 y 204) para solicitar las ampliaciones de plazo N° 13 y N° 14.

2.- De conformidad con el artículo 170 del Reglamento de Contrataciones del Estado la Supervision procedera a elaborar el Informe Técnico sustentando técnicamente su opinion y elevarlos a la Jefe de Obra en el plazo previsto.

ASUNTO: PLANO DE REPLANTEO TOPOGRAFICO DEL MUELLE.

1.- Se vuelve a solicitar al Contratista presentar el plano de replanteo topografico (PLANTA Y PERFIL) del muelle, incluyendo el Calaje y Placa forma Baja.

ASUNTO: SEGURIDAD EN TAREAS PAREJAS.

1.- Se requiere colocar una linea de vida o cuerda fija para los trabajadores que laboran en el fondo de Tareas Parejas, toda vez que sólo existe un parapeto de 40 cm de altura.

LUDWINO CARRASCO BUSTAMANTE
ING. SUPERVISOR - CIP 72040
CESELSA

.....
ING. RESIDENTE

.....
INSPECTOR

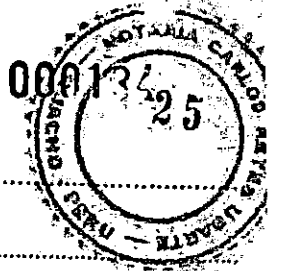

CUADERNO DE LA OBRA:

Propietario:

Dirección:

Contratista:

FECHA

DE MODA TENSION.

DE MISMO DEJAMOS CONSTANCIA QUE EL DIA DE HOY 29 DICIEMBRE 2018 CON CARTA C204-2018-CMN-SUPE HACEMOS CONSTAR A LA SAP Y CORRESPONDIENTES A LA EJECUCION DE LA PREVISION ADICIONAL DE OBRA N° 06 DEBIDO A LA APROBACION DE LA MODIFICACION DE LA MODA TENSION DEL SISTEMA DE UTILIZACION EN 20KV.

CONSORCIO MARITIMO DEL NORTE
DESSEMBARCADERO DE LA ASIGNACION DE SUPE
[Signature]
DANIEL JOAQUIN NORRUECES VILLALBA
RESIDENTE DE OBRA
REG. CIP N° 98088

ASIENTO N° 659 DEL SUPERVISOR FECHA: 02/ENERO/2019

ASUNTO: Días trabajados y no trabajados.

1- Dejamos constancia que según correo electrónico enviado por el Residente de obra se tiene el siguiente detalle de días no laborados:

- El día domingo 30 de diciembre no se labora.
- El día lunes 31 de diciembre se va recuperar (será compensado por horas por mutuo acuerdo con el personal).
- El día martes 01 de enero del 2019 no se labora (feriado).

ASUNTO: RESPUESTA AL ASIENTO N° 635 DEL CONTRATISTA.

1.- En vista que las consultas referidas al Tanque, llevado por referidos a las especialidades de fuertes y estructuras, el Contratista tiene la obligación de presentar los Informes Técnicos Sustantivos elaborados y firmados por su especialista en fuertes y su especialista en estructuras, con dicha información la supervisión podrá analizar sus Consultas Técnicas y elevarlos a la Entidad.

2.- El Contratista es responsable de la obra por (7) años contados a partir de la conformidad de la recepción de la obra, por lo tanto no puede evadir a su responsabilidad sin antes presentar los Informes Técnicos que sustenten sus consultas.

3.- La supervisión presentará a la Entidad su opinión estructural.

ING. RESIDENTE

[Signature]
LUIS MIGUEL CARRASCO BUSTAMANTE
Ing. Residente CIP 17040
CEREL S.A.

CUADERNO DE LA OBRA:
 Propietario:
 Dirección:
 Contratista:

FECHA

Asiento N° 657 DEL SUPERVISOR FECHA 29/12/2018

ASUNTO: ASENTADO DE LADRILLO PASTELERO - DESINFECCIÓN.

- 1.- Se observa que la pendiente del ladrillo pastelero de la zona de desinfección no es uniforme, presentándose empogamiento de agua, lo cual debe ser corregido.
- 2.- Se observa que el personal viene reparando la fuga del ladrillo pastelero en varios puntos del techo de desinfección debido a que en la prueba hidráulica se presentaron filtraciones por las fugas.

ASUNTO: PESTE EN PATIO DE MANIOBRAS.

- 1.- Se comunica al Contratista que el poste eléctrico ubicado en el patio de maniobras cerca al muro del edificio de frío si debe ser considerado y ubicado a 1.14m del buzón eléctrico y a 0.35m del muro al eje del poste.
- 2.- Para protección contra colisión se debe preparar 02 dados de concreto de forma prisma hexagonal de dimensiones:

Base Mayor 0.40m x 0.40m
 Base Menor 0.20m x 0.20m
 Altura h = 1.00m.

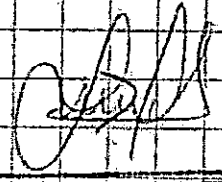

LUDWIG CARRASCO BUSTAMANTE
 Ing. Supervisor - CIP 79040
 CESELSA

Asiento N° 658 del Contratista Fecha 29 Diciembre 2018

ASUNTO: ENTREGA DE SOLICITUD DE AMPLIACION DE PLAZO N° 13 y 14.

Dejamos CONSTANCIA QUE EL DIA DE HOY 29 Diciembre 2018 con carta C203-2018-EMH-SUPRE HO COMO ENTREGA DE LA SAP 13 CORRESPONDIENTE, POR DEMORA EN LA RESOLUCION A LAS OBSERVACIONES Y CONSULTAS RESPECTO A LAS DEFICIENCIAS DEL EXPOSITIVO TECNICO REFERENTE A LAS PARTIDAS.

CONSORCIO MARITIMO DEL NORTE
 DISEMBARCADERO ANTIPARRAL DE SUPE

DANIEL JOAQUIN MORALES VIVANCO
 RESIDENTE DE OBRA
 REG. CIP N° 38098

ING. RESIDENTE

INSPECTOR

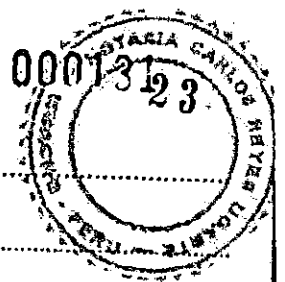

CUADERNO DE LA OBRA:

Propietario:

Dirección:

Contratista:

FECHA

ASIENTO N° 856 DEL SUPERVISOR FECHA 29/12/2018
ASUNTO: APROBACIÓN DE CALENDARIO POR AMPLIACION DE PLAZO N° 10

1.- Dejamos constancia que el 26/01/2018, por medio de la Carta N° 1453 - FONDEPES/DIGENIPIAA, la Entidad aprobó los calendarios actualizados "Calendario de Avance de Obra Velarizob Actualizado" y "Programación de Obra GIANTI" por la Ampliación de Plazo N° 10

ASUNTO: ADICIONAL DE OBRA N° 06 y DEDUCTIVO VINCULACION N° 05

- 1.- Conforme al artículo 169 del Reglamento, el contratista puede solicitar ampliación de plazo por la ejecución de la prestación adicional de obra N° 06, siempre y cuando se modifique la ruta crítica del cronograma de ejecución de obra vigente.
- 2.- En el caso que la Entidad apruebe una ampliación de plazo por la ejecución de la Prestación Adicional N° 06, deberá también ampliar el plazo del contrato celebrado con la Supervisión, toda vez que se encuentra vinculado directamente al contrato principal, tal como lo señala el artículo 171 del Reglamento.

ASUNTO: RECONOCIMIENTO ECONÓMICO N° 01 POR LA AMPLIACION DE PLAZO N° 01.

1.- Dejamos constancia que con la Carta ~~ESS~~ CSL 174302.DU.DPA.S.235.18 de fecha 19/01/2018, la Supervisión presentó a la Entidad el Reconocimiento Económico por la Ampliación de Plazo N° 02 otorgada a CESEL SA, según lo establecido en el Art° 341.5° de la Ley de Contrataciones del Estado y el Art° 140 de su Reglamento.

CONSORCIO MARITIMO DEL NORTE
DESEMPAÑO DEL CANAL DE SUPE

DANIEL JOAQUIN MORALES VIVICO
RESIDENTE DE OBRA
R.C.G. CIP N° 98098

LUDWIG CARRASCO BUSTAMANTE
Ing. Supervisor - CIP 75040
CESEL SA

ING. RESIDENTE

INSPECTOR

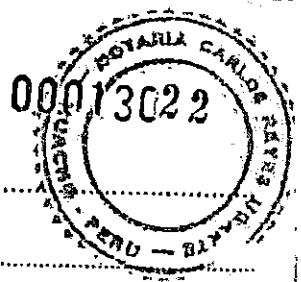

CUADERNO DE LA OBRA:

Propietario:

Dirección:

Contratista:

FECHA

ASIENTO N° 655 DEL SUPERVISOR FECHA 29/DIC/2018

ASUNTO: SEGURIDAD.

1.- El 28/DIC/2018, siendo aproximadamente las 08:30 am durante el recorrido de Supervisión de trabajos en la obra, se encontró al personal del Contratista y una Retuo excavadora realizando trabajos de excavación junto a la base del enrocado en la zona del patio grava al costado del área administrativa, sin los documentos correspondientes de Seguridad.

- No tenían ATS. (Análisis de Trabajo Seguro)
- No tenían PETAR (Permiso de trabajo de alto riesgo)
- La Retuo excavadora no tenía ATS.
- La Retuo excavadora no tenía Check List.

2.- Cuando la Supervisión solicitó los permisos correspondientes, el personal trató de Sorprender presentando documentos que correspondían al de refiro de exceso de concreto, sitio de rebabas y compactación de zona en el sector de Torres Puerias.

3.- Adicionalmente al Contratista que si su Representada Incumple las Normas de Seguridad, debemos informar a la Unidad que se le debe Penalizar conforme lo establece su Contrato.

ASUNTO: PROTOCOLOS DE CALIDAD.

1.- Se comunica al Residente que todos sus protocolos de Calidad, primero deben estar Firmados por el Residente de obra, luego de ello el Responsable de Calidad podrá solicitar la Firma del Supervisor.

2.- No aceptaremos protocolos sin la firma del Residente, ya que debido a ello la Supervisión no puede contar o perfunamente con la copia de los Protocolos.

3.- El Residente de obra debe cumplir los procedimientos, al no firmar los protocolos entendemos que No ha Verificado ni Coordinado con el Ingeniero de Campo todas las Actividades del día.

CONSORCIO MATIMO DEL NORTE
DEMBARCADERO MATIMO DEL NORTE SUPE

DANIEL JOAQUIN MORALES VIV. CO
RESIDENTE DE OBRA
REG. CIP N° 98098

ING. RESIDENTE

LUDWIG CARRASCO BUSTAMANTE
Ing. Supervisor - CIP 79040
CESEL S.A.

INSPECTOR



CUADERNO DE LA OBRA:

Propietario:

Dirección:

Contratista:

FECHA

ASIENTO N° 654 del Contratista Fecha 28-Diciembre 2018

ASUNTO: EMISIÓN Y NOTIFICACIÓN DE LA RESOLUCIÓN JEFATURA DE LA APROBACIÓN DEL EXPEDIENTE TÉCNICO DE LA PRESTACIÓN ADICIONAL DE LA OBRA N° 06- SOLICITUD DE AMPLIACIÓN DE PLAZO N° 14 POR EJECUCIÓN DE LA PRESTACIÓN ADICIONAL DE OBRA N° 06.

DEJAMOS CONSTANCIA QUE EL DÍA DE HOY 28 DE DICIEMBRE DEL 2018 HEMOS RECIBIDO LA CARTA N° 465-2018-FONDEPES/S6 DE FECHA 28/12/2018 LA MISMA QUE NOTIFICA LA RESOLUCIÓN JEFATURA N° 158-2018-FONDEPES/J CON LA CUAL APRUEBA EL EXPEDIENTE TÉCNICO DE LA PRESTACIÓN ADICIONAL DE LA OBRA N° 06 Y DEBUTIVO VINCULADO N° 05, POR CONCEPTO DE DEFINICIÓN DEL SISTEMA DE TENSIÓN, MANTENCIÓN DEL DPA, PARA EL SISTEMA DE UTILIZACIÓN EN 20KV, SIENDO QUE INICIALMENTE ERA DE 10KV POR DIFERENCIAS DEL EXPEDIENTE TÉCNICO, NOTIFICACIÓN, QUE SE CONSTITUYÓ EN ACTO ÚNICO PARA EL INICIO Y Cese DE CAUSA/ DE AMPLIACIÓN DE PLAZO PARA LA EJECUCIÓN DE LA PRESTACIÓN ADICIONAL N° 06, POR LO QUE EN EL MARCO DE LOS ARTICULOS 169°, 170° Y 171° DEL REGLAMENTO SOLICITAMOS LA AMPLIACIÓN DE PLAZO N° 14 POR LO CUAL DE "CUANDO ES NECESARIO UN PLAZO ADICIONAL PARA LA EJECUCIÓN DE LA PRESTACIÓN ADICIONAL DE OBRA QUE PRESENTAREMOS DE MANERA SISTEMADA Y CUANTIFICADA DENTRO DE LOS PLAZOS ESTABLECIDOS RELACIONALMENTE".

CONSORCIO MARITIMO DEL NORTE
 DERECHABARTADEMONTES Y VALLES S.A.
 Daniel Joaquín Morales Vivasco
 RESIDENTE DE OBRA
 REG. CIP. N° 98096

CONSORCIO MARITIMO DEL NORTE
 DERECHABARTADEMONTES Y VALLES S.A.
 Daniel Joaquín Morales Vivasco
 RESIDENTE DE OBRA
 REG. CIP. N° 98096

LUDWIG CARRASCO BUSTAMANTE
 Ing. Supervisor - CIP 79549
 CESEL S.A. INSPECTOR

CUADERNO DE LA OBRA:

Propietario:

Dirección:

Contratista:

FECHA

ASIENTO XI 653 DEL DEPARTAMENTO DE BAHIA TENISINIU. FECHA 28/DIC/2018.

ASUNTO: INSTALACIONES ELECTRICAS DE BAHIA TENISINIU.
 1- Todas las instalaciones electricas del sitio de Bahía Tenisiniu como se encuentran abandonadas.
 2- El contratista solo dispone de 01 personal tecnico electricista en obra quien no se encuentra en la obra desde el 26/DIC/2018.
 3- Todas las instalaciones electricas de la Zona de Tiro, talleres Maestranza, Taller de Piedras, Sociales y Cuartos electricos no encuentran abandonados.
 4- Faltan personal para los trabajos electricos.
 5- Se necesita retirar todos los alambres de los oxidados que se encuentran dentro de las tuberias de las instalaciones electricas.
 ASUNTO: TOROS A TIERRA.
 1- En el Asiento No 632 de la Superintendencia se precisa que el 21/DIC/18 se hizo entrega de los recibos de pago a firma horizontal para poder la por los trabajos en el sitio que se realizaron en la zona por lo tanto a partir de dicha fecha el Contratista puede ejecutar los pagos a firma horizontal.

2- De la anotacion del Asiento No 641, se evidencia que el Asiento de obra No 666 las especificaciones técnicas y los presupuestos en como los costos unitarios generados por la Unidad de Medida se elaboraron el Asiento No 03 de IEE.
 3- La Tarifa 01.01.11.01 Sistema Talla de Piedra y Tierra cuyo costo unitario es S/ 6,640.85 incluye mano de obra, concreto soldada exoforma, cemento constructivo, caga de yeso, fog conducir de C.V. Diámetro de 50mm y 95mm, varilla de cobre, conectar, herramientas y excavación manual.
 ASUNTO: ANOTACION REPETIDA DEL RESIDUO

1- De extirpación que el Residuo que obra viliga el cuadrante de obra para realizar la misma anotación de veces tal como lo hace con los asientos 642 y 644

[Handwritten signature]

LUDWIG CARASCO BUSTAMANTE
 Ing. Supervisor - CIP 79040
 QUESADA NOR

ING. RESIDENTE

REG. CH. Y SUPER. LE. OBRA. LE. CO. DEPARTAMENTO DE BAHIA TENISINIU

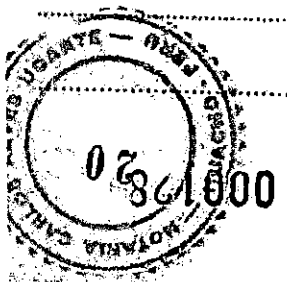

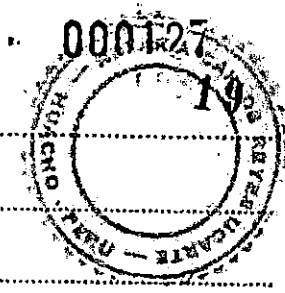

CUADERNO DE LA OBRA:

Propietario:

Dirección:

Contratista:

FECHA

ASIENTO N°	Del Supervisor	FECHA
652	Del Supervisor	28/Dic/2018
ASUNTO: CONCRETO PERMEABLE - LADRILLOS - TABIQUES.		
1- Se recuerda al Residente, que tiene Paralizado la ejecución del Cero Perimétrico en la zona Oeste (Patio de Taras Pueras) y en la zona del Norte (Patio de Pedes). Esta paralización se realizó luego de ejecutar la cimentación y el sobrecimiento armado, dejando expuesto el refuerzo longitudinal y estribos de las Columnetas los cuales se vienen oxidando y deberán ser cambiados o limpiados totalmente, para aplicar algún aditivo (primero debe eliminar los alambres de amarré oxidados y limpiar el óxido de todos los dobles es interiores de los estribos).		
2- Con carta CSL. 174302. PU. DPA. S. 243.18 de fecha 27/Dic/2018, se solicitó al Contratista los ensayos de los ladrillos KK tipo IV, 18 huecos macizo de acuerdo a la Norma E-010 y NTA.		
3- Con carta CSL. 174302. PU. DPA. S. 242.18 de fecha 27/Dic/2018, se dió respuesta al RFI N° 17 al Contratista, referido al tabique en el eje G en zona de frío.		
ASUNTO: CONSULTAS DE LA ESPECIALIDAD DE IIEE e IISS.		
1- Se comunica al Contratista que las consultas RFI referidos a instalaciones eléctricas y sanitarias deben estar elaboradas y firmadas por el Ingeniero Especialista correspondiente, a fin de poder a su vez ser revisados por el Ing. Especialista de la Supermisión y ser derivada a la Unidad si fuera necesario.		
ASUNTO: COLOR DE PINTURA PARA PUOS CON CENAMIRO + RFI 19 CPM		
1- Con carta CSL. 174302. PU. DPA. S. 240.18 de fecha 27/Dic/18, se indicó al Contratista que la pintura para piso cenamiro es color hueso.		
ASUNTO: CONTROL DE ROTURAS DE PROBETAS DE CONCRETO.		
1- Con carta CSL. 174302. PU. DPA. S. 241.18 de fecha 27/Dic/18, se reiteró por 2da vez al Contratista la entrega de su cuadro de control de roturas de Probetas de Concreto así como el Diseño de Mezcla de concreto bremezclado de $f_c = 200 \text{ Kg/cm}^2$.		

COMANDO EN JEFE FUERZA ARMADA PERUANA
 DANIEL...
 RESIDENTE EN OBRA
 REG. CIP N° 98099

LUDWIG CARRASCO BUSTAMANTE
 Ing. Supervisor - CIP 79040
 INSPECCIÓN

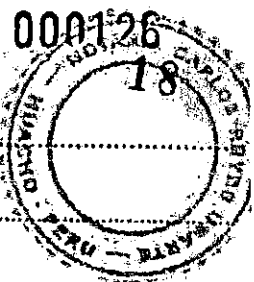

CUADERNO DE LA OBRA:

Propietario:

Dirección:

Contratista:

FECHA

ASIENTO N° 651	Del Supervisor	FECHA 27/DIC/2018
ASUNTO: RESPUESTA AL ASIENTO N° 640 Del Contratista.		
1- La anotación N° 640 demuestra que el Residente de Obra no se encuentra atento a las coordinaciones de campo que se toman todos los días.		
2- Luego de la coordinación entre la Supervisión y el Ing. Luis Vera del Contratista, el Residente de Obra debió anotar lo coordinado en Obra. No es responsabilidad del Supervisor si el Residente no coordina con su Ingeniero de Campo.		
ASUNTO: TALLAJEO INTERIOR Y EXTERIOR DE TAREAS PAVIMENTAS.		
1- Dejamos constancia que a pesar de existir frentes para tallajeo en el interior y exterior de tareas pavimentas, el Contratista mantiene paralizado estas actividades.		
ASUNTO: LOSAS DE PISOS		
1- Dejamos constancia que a pesar de tener frente, se mantiene paralizado la ejecución de la losa armada de Tareas Pavimentas y Tercer Piso.		
2- La respuesta al RFI 23 y 26 referido a los pisos pulidos impermeabilizados entregados por la Entidad se ajustan claramente a lo descrito en las Especificaciones Técnicas del Expediente Técnico, por lo tanto a partir del 21/DIC/2018 no encuentra respuestas y aclarado las consultas referidas al piso pulido. El Contratista debe se entregar a la Supervisión las características técnicas del material que usará para esta partida.		
3- En vista que la Entidad respondió con la Carta N° 1454-2018-FONDEPES/DIENIPMA que es posible usar espesores entre 3 a 5mm para ejecutar la partida "Piso de Cemento Pulido con Impermeabilizante" es posible vaciar la losa armada del piso de Tercer Piso inmediatamente, por lo que requerimos su programación de vaciado de piso.		

CONSORCIO MARITIMO DEL NORTE
 DESARROLLO ARTESANAL DE SUPE

 DANIEL RODRIGUEZ
 RESIDENTE DE OBRA
 REG. CIP. N° 80090

LUCIANO CARRASCO GUSTAVANTE
 Ing. Supervisor - CIP 78040
 CESEL S.A.

.....
ING. RESIDENTE

.....
INSPECTOR

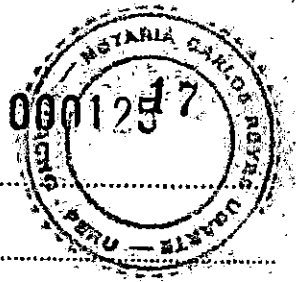

CUADERNO DE LA OBRA:

Propietario:

Dirección:

Contratista:

FECHA

ASIENTO N° 649 DEL SUPERVISOR. FECHA: 27/DIC/2018

Respuesta al Asiento N° 634 del Contratista.

- 1.- Se deja constancia que el 27/DIC/2018, el Contratista envió vía correo el plano "Batimetría Coordinada" con el cual adjuntan el perfil longitudinal del Muelle con la ubicación de pilotes del muelle, filarado del cobajo y plataforma baja.
- 2.- Este trabajo de definir las longitudes de los pilotes es posible definirlo en obra, más aún cuando se tiene los resultados de la Prueba de Carga Dinámica y la Batimetría.
- 3.- Se comunica al Residente que este trabajo lo estamos definiendo con el Ingeniero de Campo del Contratista y la Supervisión.

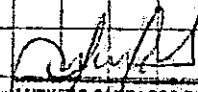
 LUDVINO CARRASCO BUSTAMANTE
 Ing. Supervisor - CIP 70040
 CESEL S.A.

ASIENTO N° 650 DEL SUPERVISOR. FECHA: 27/DIC/2018

ASUNTO: TANQUE ELEVADO.

- 1.- A la fecha el tanque elevado sigue paralizado, estos atijos son atribuibles al Contratista, no presentamos programación de trabajos ni remapales ni diarios.
- 2.- Se deja constancia que el Maestro de Obra y el Ingeniero de Campo del Contratista con los profesionales que coordinan con la Supervisión, no se tiene coordinaciones ni definiciones técnicas con el Residente de la Obra en campo.

ASUNTO: PIPN.

1.- Dejamos constancia que a pesar de encontrarse programado a ejecutarse en el mes de Diciembre, el Contratista mantiene PARALIZADA la ejecución del Tanque Séptico, Trampa de Grasas, Trampa de Sólidos y la Cámara de Bombeo así como la Cisterna de Agua Fija. No existe suficiencias para la ejecución de estas estructuras.

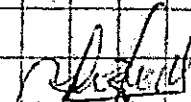
 LUDVINO CARRASCO BUSTAMANTE
 Ing. Supervisor - CIP 70040
 CESEL S.A.

CONSEJO MARITIMO DEL NORTE
 DESEMPLEADO ART. 1511 CO. 30PE

DANIELA SIBRA
 REG. CIP V° 50098
 ING. RESIDENTE

INSPECTOR

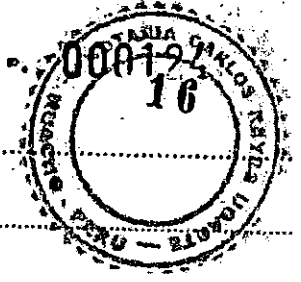

CUADERNO DE LA OBRA:

Propietario:

Dirección:

Contratista:

FECHA

ASIENTO 647 DEL CONTRATO 26 DICIEMBRE 2018

ASUNTO: CASO COLINDANTES AL TONQUESTIVADO

DEJAMOS CONSTANCIA QUE EXISTE ESTA COLINDANCIA A LA ZONA DONDE SE VA A ESTABLECER EL TONQUESTIVADO PARA CUYO NO SE HA EVALUADO LA OBTENCIÓN DEL TITULO DEL MISMO, Y NO HA SIDO CONTEMPLADO EN EL ORDENAMIENTO DEL TONQUESTIVADO, Y QUE ESTA UNIONADO OTRO EN EL MISMO DEL CURSO, SIENDO NO SE REALIZA LA OBTENCIÓN DE ESTABILIDAD PARA PROTECCIÓN, DEJAMOS CONSTANCIA QUE ESTE TIPO DE ANALISIS PROVIENE DE OBTENCIÓN REALIZADO, Y NO SON OBTENCIÓN DEL CONTRATO, SOLICITAMOS NOS BRINDEN OBTENCIÓN DE ESTABILIDAD DEL TONQUESTIVADO MENCIONADO

CONSORCIO MARITIMO DEL NORTE
 DESARROLLO CARRETERO Y AEROPORTUARIO DE SUPE
 DANIEL JOAQUIN MORALES VIVAYCO
 RESIDENTE DE OBRA
 REG. CIP N° 98098

ASIENTO N° 648 DEL SUPERVISOR 26 DICIEMBRE 2018

- 1- PERSONAL EN OBRA:
- 1- Actualmente se viene trabajando con 21 obreros, 1 ingeniero de campo, 1 jefe de seguridad, 1 maestro de obra, 1 topógrafo, 1 albañero y el personal técnico del Contratista (Residente, Administrador, Terrestres).
- 2- VALORIZACION DEL MES DE DICIEMBRE:
- En el mes de diciembre del 2018, sólo se valorizó las parafijas del contrato principal, la cual asciende al monto de S/. 243,275.91 incluido I.G.V., y los reajustes, deducciones y amortizaciones.
- 3- Con respecto a los costos objetivos se alcanzó un avance acumulado del 50.11% versus un programado del 100.0%, en relación a la obra atrasada. El avance en el mes de diciembre es del 1.77%.

CONSORCIO MARITIMO DEL NORTE
 DESARROLLO CARRETERO Y AEROPORTUARIO DE SUPE
 DANIEL JOAQUIN MORALES VIVAYCO
 RESIDENTE DE OBRA
 REG. CIP N° 98098

LUDYING CARRASCO SUPE
 Ing. Supervisor CIP 19049
 CESEL S.A.

ING. RESIDENTE

INSPECTOR



CUADERNO DE LA OBRA:

Propietario:

Dirección:

Contratista:

FECHA

17, 18 y 19 sobre la solicitud de definiciones de UENTANA EN LA ZONA DE FINOS, ASI COMO DE OVALINOS Y COLON DE PARED EN ZONA ADMINISTRATIVA.

CONSORCIO MARITIMO DEL NORTE
 DESSEMBARCADERO ARTESANAL DE SUPE
 DANIEL JOAQUIN MORALES VIVILCO
 RESIDENTE DE OBRA
 REG. CIP N° 98098

Asiento 646 del Contratista Fecha 28 de Diciembre 2018
 ASUNTO: DEMORA EN LA RESOLUCION DE LA CONSULTA REFERIDA O LA FALTA DE DEFINICION DE LA PARTIDA CONSTRUCTIVA DE MORDA TENSION - SOLICITUD DE AMPLIACION DE PLAZO PARCIAL N° 13

HASTA LA FECHA, Y ESTANDO A UNOS DIAS DEL TERMINO DEL PLAZO DE OBRA CONTRACTUAL Y PASEO A LAS MULTIPLES COORDINACIONES Y REQUERIMIENTOS DE VUESTRA PARTE COMO DE LO ONCE OTRA, COMO LO HEMOS VENIDO DOCUMENTANDO PERTENECIENDO MONTE POR CUADRO DE OBRA, NO TENEMOS LA DEFINICION TECNICA FINAL QUE NOS PERMITA ACOMETER LO PARTIDO CONSTRUCTIVO N° 13 MORDA TENSION POR LO QUE DADO LA INCOORDINACION DE LA FECHA DE LA REFERIDA RESOLUCION, Y ESTANDO AFECTANDOSE LA RUTA CRITICA DE LA PROGRAMACION DE OBRA VIVIENTE OS COMISIONAMOS LA PRONTE FECHA, COMO CASO DE CASO PARCIAL Y SOLICITAMOS LA AMPLIACION DE PLAZO CORRESPONDIENTE POR DEMORA EN LA RESOLUCION DE LA CONSULTA, O EL AMPARO DE LOS ARTICULOS 165°, 169°, 170° y 171° DEL REGLAMENTO SOLICITUD DE PLAZO TENEMOS DEBIERON MONTE SUSTENTADA Y CUANTIFICADA CONTRA LOS PLAZOS RECLAMATORIOS

LUDWIG CARABASCO BUSTAMANTE
 Ing. Supervisor - CIP 73040
 CEBELSA

CONSORCIO MARITIMO DEL NORTE
 DESSEMBARCADERO ARTESANAL DE SUPE
 DANIEL JOAQUIN MORALES VIVILCO
 RESIDENTE DE OBRA
 REG. CIP N° 98098



CUADERNO DE LA OBRA:

Propietario:

Dirección:

Contratista:

FECHA

De acuerdo a lo establecido en el artículo 34 de la ley.

CONSORCIO MARITIMO DEL NORTE
DESEMBARCADERO PERSONAL DE SUPE
DANIEL JOAQUIN MORALES VIVAYCO
RESIDENTE DE OBRA
REG. CIP. N° 98098

Asiento 643 del Contratista Fecha 24 Diciembre 2018
Asunto: Nota de función.

REPRESENTAMOS NOS PROPORCIONON LOS DOCUMENTOS TECNICO Y LEGALES QUE PERMITAN LA DEFINICION A LA PORTADA HONORARIA DE MORIACION ESTA SITUACION NOS VIENE OCACIONANDO DISTROPOS EN LA PROGRAMACION DE OBRAS VIVAYCO

CONSORCIO MARITIMO DEL NORTE
DESEMBARCADERO PERSONAL DE SUPE
DANIEL JOAQUIN MORALES VIVAYCO
RESIDENTE DE OBRA
REG. CIP. N° 98098

Asiento 644 del Contratista Fecha 24 Diciembre 2018

Asunto: Falta de autorización para los trabajos en el área acuática.

TRABAJOS LOS ESFUERTOS Y PRUEBAS PRELIMINARES REALIZADOS AL NUEVO ESTE DEL MUELLE, NO TENDRAN NINGUN RESULTADO SI ES QUE NO CONTAMOS CON LA AUTORIZACION CORRESPONDIENTE. O PROVECHAMOS LA OPORTUNIDAD PARA SOLICITAR REGULACION CON LA FORMALIDAD DE ESTE CASO, PARA LA MODIFICACION AL PROYECTO, DE ACUERDO A LO ESTABLECIDO EN EL ARTICULO 34 DE LA LEY.

CONSORCIO MARITIMO DEL NORTE
DESEMBARCADERO PERSONAL DE SUPE
DANIEL JOAQUIN MORALES VIVAYCO
RESIDENTE DE OBRA
REG. CIP. N° 98098

Asiento 645 del Contratista Fecha 26 Diciembre 2018

Asunto RFF 17, 18 y 19

Se nota constancia que se han presentado los RFF

CONSORCIO MARITIMO DEL NORTE
DESEMBARCADERO PERSONAL DE SUPE
DANIEL JOAQUIN MORALES VIVAYCO
RESIDENTE DE OBRA
REG. CIP. N° 98098

LUDWIG GARRASCO BUSTAMANTE
REG. CIP. N° 70040



CUADERNO DE LA OBRA:

Propietario:

Dirección:

Contratista:

FECHA

Por lo que solicito penal los adicionales y ampliaciones de plazo que correspondan cuando sea la causal.

B. Puertas de cuartos eléctricos

De acuerdo a lo indicado en la carta respecto a los muros para los cuartos eléctricos, su especificación va a salir en el adicional de media tensión en tal sentido dichos trabajos serán efectuados cuando se apruebe el adicional correspondiente de la media tensión

- con fecha 21 de diciembre del 2018 hemos recibido la carta 1458-2018-FONDEPOS-DIAGONAL PAA-POZOS A TIERRA

A. Pozos a tierra

Hemos recibido la carta de pozos a tierra donde hay modificación al proyecto, cambio su forma de ser pozo vertical a son pozo horizontal y adicionalmente la utilización de cemento conductor así mismo solicitamos se honre las partidas para los cables de 50mm² y 95mm² y cemento conductor. Que indica en los planos, pero que no están reflejados en el presupuesto.

CONSORCIO MARITIMO DEL NORTE
DESEMBARCADERO ARTESANAL DE SUPE

[Signature]

DANIEL JOAQUIN MORALES VIVA VCO
RESIDENTE DE OBRA
REG. CIP N° 98098

Asiento 642 del Contrato N° 1000, Fecha 22 de diciembre 2018

Asunto: Falta de autorización para trabajos en el área acústica

Todos los esfuerzos y pruebas preliminares referidos al ruido en el muelle no tuvieron ningún resultado, si es que no contamos con la autorización correspondiente provocamos la oportunidad para su regularización con la formalidad del caso, para la modificación al proyecto

CONSORCIO MARITIMO DEL NORTE
DESEMBARCADERO ARTESANAL DE SUPE

[Signature]

DANIEL JOAQUIN MORALES VIVA VCO
RESIDENTE DE OBRA
REG. CIP N° 98098

LUDWIG CASPASCOS BUSTAMANTE
Ing. Superior CIP 1000

ING. RESIDENTE

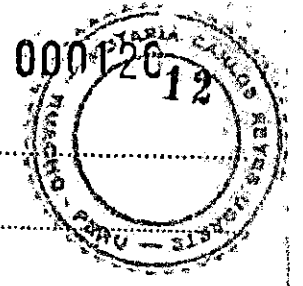

CUADERNO DE LA OBRA:

Propietario:

Dirección:

Contratista:

FECHA

COMO EJEMPLO LA INSTALACION DADA PARA LA COLOCACION DEL
 LABRILLO PASTELERO EN EL TECHO DE TERNAS PREVIAS SE EST-
 A REALIZANDO UNA MODIFICACION AL PROYECTO, EL CUAL CONSIS-
 TE EN CAMBIAR EL TIRAZO DE NIVELES DEL LABRILLO PASTELERO
 A FIN DE SOBREPASAR LAS VIGAS INVENTARIADAS Y QUE LOS
 PUNTOS DE DESCARGA NO AFECTE LA VIGA LATERAL COMO
 CONSECUENCIA DE ESTO LOS VOLUMENES DE MONTE PARA
 LA COLOCACION, HA AUMENTADO EN CUANTO A LO PREVISTO
 CONTRACTUALMENTE
 DEJANDO CONSTANCIA QUE ESTO SE DEBE A QUE LOS TRABAJOS
 EJECUTADOS CONFORME A LOS PLANOS DE DISEÑO DE
 PLUBIA LOS COMO ESTE TECHO NO GRAN FUNCIONALES

CONSORCIO MARITIMO DEL NORTE
 DESSEMBARCADERO ARTESANAL DE SUPE
 DANIEL JOAQUIN MORALES VIVANCOS
 RESIDENTE DE OBRA
 REG. CIP. N° 98088

ASUNTO 641 DEL CONTRATISTA FECHA 22 DICIEMBRE 2018

ASUNTO: CUENTAS RECIBIDAS POR LA SUPERVISION.

CON FECHA 21 DE DICIEMBRE DEL 2018 HEMOS RECIBIDO LA
 CANTA 1454-2018-FONDOPES-DIGENIPAA-PISOS IMPORMEA
 BILIZADOS Y PUERTAS DE CUANTOS ELECTRICOS EN LA CUAL SE
 DEDUCE LAS SIGUIENTES INSTRUCCIONES

A. PISOS IMPORMEABILIZADOS

LAS INSTRUCCIONES INDICAN QUE SE DEBE APLICAR UN MONTE DE
 ESPESOR DE 3 A 5 MILIMETROS LO CUAL CAMBIA LO ESTABLE-
 CIDO CON REAL TUAL MONTE, POR LO QUE NOS NOTIFICAMOS EN
 NUESTROS ASUNTOS 521 Y 573, DONDE SOLICITAMOS QUE SE
 CONFORME EL ADICIONAL COMPLETOS POR BIENES DE ESTA NUSUA
 PARTIDA PARA SER EJECUTADA

YA QUE HASTA LA FECHA NOS ENCONTRAMOS POR REALIZADOS
 EN LA EJECUCION DE ESTOS TRABAJOS LOS CUALES NOS
 VIENE CAUSANDO ESTREZOS NO IMPUTABLES AL CONTRATISTA

CONSORCIO MARITIMO DEL NORTE
 DESSEMBARCADERO ARTESANAL DE SUPE
 DANIEL JOAQUIN MORALES VIVANCOS
 RESIDENTE DE OBRA
 REG. CIP. N° 98088

LUDWIG BARBACCO BUSTAMANTE
 Ing. SUPERVISOR - CAPITAN

SIGUE ->

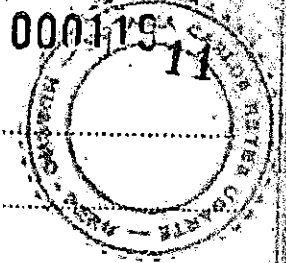

CUADERNO DE LA OBRA:

Propietario:

Dirección:

Contratista:

FECHA

ASUNTO 638 Del Contratista Fecha 21 Diciembre 2018

ASUNTO: POZOS ADICIONALES.

REITERAMOS NO SINTIENDO LA RESOLUCIÓN DE LA CONSULTA DE COMO VAN A QUEDAR LOS POZOS A TIERRA, YA QUE LOS PLANOS NO SON CLAROS, SI VAN A QUEDAR DE FORMA VERTICAL COMO MANDA EL EXPERIMENTO O VAN A SER UNA MODIFICACIÓN (CONSTRUYENDO DE FORMA HORIZONTAL, PARA QUE NO SE CRUSE CON LA NOVA FREÁTICA).

REG. CIP N° 98098
RESIDENTE DE OBRA
DANIEL JOAQUIN MORALES VIVAYCO
CONSORCIO MARITIMO DEL NORTE
DESEMBARCADERO ARTESANAL DE SUPE

ASUNTO 639 Del Contratista Fecha 22 Diciembre 2018

ASUNTO: LABORES REALIZADAS EN OBRA

DEJAMOS CONSTANCIA QUE DURANTE LA SEMANA DEL 17 AL 22 DE DICIEMBRE 2018 SE REALIZARON TRABAJOS DE TAPAJOS EN EL AREA DE PREVIO, COLOCACION DE CONEXIONES EN LA ZONA ADMINISTRATIVA Y COLOCACION DE PASTELONOS EN EL AREA DE PREVIO, CON RESPECTO A LO BANCOS ELECTRICOS SE TRABAJARON LOS BANCOS DUCTOS Y EN LAS INSTALACIONES SANITARIAS SE EXCAVO Y COLECO ESTAS DE REHINTO PARA LA ZONA DE FRIOS Y ADMINISTRACION.

CONSORCIO MARITIMO DEL NORTE
DESEMBARCADERO ARTESANAL DE SUPE
DANIEL JOAQUIN MORALES VIVAYCO
RESIDENTE DE OBRA
REG. CIP N° 98098

ASUNTO 640 Del Contratista Fecha 22 Diciembre 2018

ASUNTO: CUADERNO DE OBRAS INSTRUCCIONES.

Solicitamos que toda instrucción para motores de los trabajos en el Muelle Artesanal se de a travez del CUADERNO DE OBRAS DE ACORDO A LO ESTABLECIDO EN EL ARTICULO 163 y ARTICULO 165 DEL REGLAMENTO.

CONSORCIO MARITIMO DEL NORTE
DESEMBARCADERO ARTESANAL DE SUPE

DANIEL JOAQUIN MORALES VIVAYCO
RESIDENTE DE OBRA
REG. CIP N° 98098

LUDWIG CARRASCO BUSTAMANTE
Ing. Supervisor - CIP 76040

INSPECTOR



CUADERNO DE LA OBRA:

Propietario:

Dirección:

Contratista:

FECHA

NI EN NINGUN PROSUPUESTO ES NECESARIO APLICAR EL ARTÍCULO 34 DE LA LEY Y EL ARTÍCULO 175 DEL REGLAMENTO.
 LE DIGNAMENTE EXIMIREMOS DE RESPONSABILIDAD, YA QUE CONOCIMOS SU POSICIÓN, POR LO QUE NOS ESTAMOS DIRIGIENDO DIRECTAMENTE A LA ENTIDAD A FIN DE QUE TOMEN CONOCIMIENTO DE LO INDICADO Y ADJUNTAMOS COPIA DEL PRESENTE ASIENTO.
 SIN PERJUICIO A LO MANIFESTADO, ESTAMOS PRODUciendo DESCUBRIR LOS PILOTOS Y EJECUTAR LA CIMENTACIÓN, SIN OMBRANHO COMO PROPETIMOS, NO PODEMOS EJECUTAR EL CONTRAPESO ORDENADO POR VUESTRA SUPERVISIÓN, HASTA QUE NO SE CINFIA LO RECALCULADO.
 LOS STRAZOS QUE SE HONDRON, SERAN DE VUESTRA TOTAL, ENTERA Y ABSOLUTA RESPONSABILIDAD.

CONSORCIO MARITIMO DEL NORTE
 DESSEMBARCADERO TERMINAL DE SUPE
 DANIEL JOAQUIN MORALES VIVA YCO
 RESIDENTE DE OBRA
 REG. CIP N° 98098

ASIENTO 636 DEL CONTRATISTA FECHA 21 DICIEMBRE 2018
 ASUNTO: MEDIA TENSION.
 SEGUIMOS A LA ESPERA DE LA DEFINICION DE LA PARTIDA GEOMETRICA DE MEDIA TENSION ESTA SITUACION NOS VIENE GONSTRANDO OTRAIO EN LA PRESIONAMIENTO DE OBRA UGONTE.

CONSORCIO MARITIMO DEL NORTE
 DESSEMBARCADERO TERMINAL DE SUPE
 DANIEL JOAQUIN MORALES VIVA YCO
 RESIDENTE DE OBRA
 REG. CIP N° 98098

ASIENTO 637 DEL CONTRATISTA FECHA 21 DICIEMBRE 2018
 ASUNTO: FALTA DE AUTOMENCION DICA PI
 A LA FECHA SEGUIMOS SIN LA AUTORIZACION PARA LA EJECUCION DE LOS OBRAS DE MOR. DIGNO DECELOMOS SUS MEJORES OFICIOS.

CONSORCIO MARITIMO DEL NORTE
 DESSEMBARCADERO TERMINAL DE SUPE
 DANIEL JOAQUIN MORALES VIVA YCO
 RESIDENTE DE OBRA
 REG. CIP N° 98098

LUDWIG CARRASCO BUSTAMANTE
 Ing. Supervisor - CIP 79040
 CESEL S.A.

.....
ING. RESIDENTE

.....
INSPECTOR

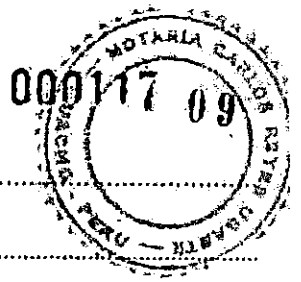

CUADERNO DE LA OBRA:

Propietario:

Dirección:

Contratista:

FECHA

POR FALTA DE PERMISO DE DÍSCOPI, HE EXERCIDO TODOS LOS PLAZOS
DEH/DMONTADOS.
Y PROVECHAMOS LA OPORTUNIDAD PARA REITERAR LA FALTA
DE PERMISO Y AUTORIZACION DE DÍSCOPI, PARA EL CASO DE TODAS
LAS OBRAS DE MOR.

CONGREGIO MARITIMO DEL NORTE
DE ENBARCADERO Y PUERTO DE SUPE

DANIEL JOAQUIN MORALES VIVA VCO
RESIDENTE DE OBRA
REG. CIP N° 98096

ASIENTO. 635 DEL CONTRATISTA FECHA 21 DICIEMBRE 2018

ASUNTO: RESPUESTA A SU ASIENTO 629 TANQUE ESTERILIZADO

LO MONTAMOS CUANDO NO HAYA ENTENDIDO NUESTRO ASIENTO, POR LO
QUE LE REITERAMOS QUE SE TRATA DE UNA MODIFICACION SUSTANCIAL
AL PROYECTO COLOCAR UN DISPOSITIVO ESTRUCTURAL NO CONTEMPLADO EN
EL EXPEDIENTE TECNICO ORIGINAL. NI EN EL EXPEDIENTE TECNICO
DE LA PRESTACION ADICIONAL. SIN LA OPINION DEL PROYECTISTA Y
SIN UN ANALISIS ESTRUCTURAL COMPLETO QUE INCLUYA EL ESTUDIO
DE SUELOS SOBRE LOS CUALES SE SUSTENTAN LAS OPINIONES DEL
FUNCIONARIO DE LA ENTIDAD, NI PODAMOS NI DEBEMOS OTORGAR
DE ACUERDO.

NO PRETENDEMOS GENERAR UNA POLÉMICA NI CONTROVERSIA
PORQUE DEJAMOS A VUESTRA ENTERA Y ABSOLUTA RESPONSABILIDAD
POR LAS CONSECUENCIAS ESTRUCTURALES QUE SE PUEDAN DERIVAR
POR LO QUE DESTINAMOS RESPONSABILIDAD, MAXIMO SI ES QUE
VUESTRA SUPERVISION, NO HA EFECTUADO NINGUN ANALISIS
ESTRUCTURAL DE VERIFICACION.

NO NOS HA RESPONDIDO COMO ES QUE PRETENDES QUE EJECUTEMOS
EL CONTRAPOSO QUE ESTAN CREANDO, SI NO EXISTE PARTIDA
Y NO ES UN MAYOR METRADO, YA QUE ES PRODUCTO DE UNA
MODIFICACION AL PROYECTO.

NO PODEMOS EJECUTAR NI VALORAR UNA PARTIDA QUE NO
EXISTE EN EL EXPEDIENTE TECNICO CONTRACTUAL, NI ADICIONAL

CONGREGIO MARITIMO DEL NORTE
DE ENBARCADERO Y PUERTO DE SUPE

DANIEL JOAQUIN MORALES VIVA VCO
RESIDENTE DE OBRA
REG. CIP N° 98096
ING. RESIDENTE

LUDWING BASADRE BUSTAVANTE
ING. SUPERVISOR
CESELSA

SI 602

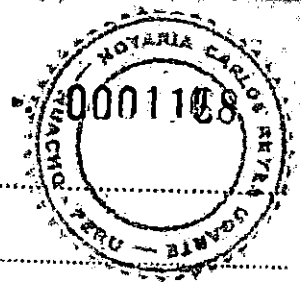

CUADERNO DE LA OBRA:

Propietario:

Dirección:

Contratista:

FECHA

Asiento N° 634 del Contratista Fecha 21 de diciembre 2018

Respuesta al Asiento 609 de la Supervisión

Asunto: Batimetría - Perfil longitudinal del Muelle.

Irish Carrasco: EN RELACION A SU COMANDO ELECTRONICO DE FECHA 19-12-2018 Y ASIENTO 609 DE LA SUPERVISION CON RESPECTO AL PERFIL LONGITUDINAL DEL MUELLE, LE PRECISO Y ACLARO LO SIGUIENTE: EL CAMBIO DE ESTE DEL MUELLE, REPRESENTA UNA MODIFICACION AL PROYECTO, QUE LA ENTIDAD ESTA REALIZANDO POR SEGUNDO VEZ. PRIMERO FUE HACIA EL LADO NORTE Y LUEGO HACIA EL LADO SUR DEL MUELLE EXISTENTE.

SE TRATA DE UNA DEFICIENCIA DEL PROYECTO, NO ES DE NUESTRA RESPONSABILIDAD, NO SOMOS LOS PROYECTISTAS, NI QUIENOS HUBIERAMOS ORDENADO NI AUTORIZADO LAS DOS MODIFICACIONES CONDUCCIONALES SUCCESIVAS DE CAMBIO DE UBICACION, DEL ESTE DEL MUELLE SIMBAS DISEÑADAS POR LA ENTIDAD Y A VUESTRA SUPERVISION, CUALQUIERA A PARTIR DE NUESTRA PARTE, ES EN CALIDAD DE COLABORACION.

POR LO TANTO TODAS LAS SUPUESTAS OBSERVACIONES QUE INDICA USTED, NO NOS CORRESPONDEN EN ABSOLUTO.

LE SUPORIMOS EN TODO RESPECTO, DIMITIENDO A LA ENTIDAD Y A) PROYECTISTA A FIN DE QUE SE SIGUAN PROPORCIONANDONOS TODOS LOS PLANOS DE DETALLES ESTRUCTURALES, ESPECIFICACIONES TECNICAS, ESTUDIOS DE SUELOS, BATIMETRIA, ETC, CON LOS NIVELES DE DETALLE QUE NOS VINDO EXIGIENDO EN LA NUEVA UBICACION. ES MUY IMPORTANTE QUE LAS ABSOLUCIONES A LAS CONSULTAS TENGAN LA FORMALIDAD Y EL DEBIDO PROCESO O AMPARO DE LOS ARTICULOS 34 DE LA LEY, 175 DEL REGLAMENTO, DE ESTIMARLOS PERTINENTES. POR LOS 14 DIAS QUE SON LA CORRESPONDEN EN EFECTO A OTROS QUE ESCAPAN TOTALMENTE A NUESTRO VOLUNTAD, POR LO QUE REITERAMOS SU MAYOR OPINION, EN EL MARCO DEL CONTRATO LEY Y REGLAMENTO DE CONTRATACIONES DEL ESTADO, QUE NINGUNAS OBLIGACIONES Y RESPONSABILIDADES DE LA ENTIDAD, PROYECTISTA SUPERVISOR Y NUESTRO REPRESENTADA, SIENDO QUE ES TIEMPO DE TRABAJO

CONSORCIO MARITIMO DEL NORTE
DESEMBARCADERO MARITIMO DE SUPE

DANIEL JOAQUIN MORALES VIVA VCO
RESIDENTE DE OBRA
REG CIP N° 98090

ING. RESIDENTE

LUDWIG CARRASCO BUSTAMANTE
REG. SUPLENTE CIP 13040
CESEL S.A.

Siempre

000115



CUADERNO DE LA OBRA:

Propietario:

Dirección:

Contratista:

FECHA

Continuamos ASIENTO N° 632 DEL SUPERVISOR Fecha: 21 de diciembre 2018
.. vez; en tal sentido, se solicita que el control técnico sea realizado por el residente de obra.

4.- Hoy se hizo entrega al contratista los planos;

• CLS. 174302.PU.DPA.S. 237.18, que abarca las consultas realizadas por el contratista en el 2do párrafo del ASIENTO N° 630 y en todos los demás párrafos de similar especificación. Se adjunta, en la carta mencionada, la carta N° 1454-2018-FONDEPEI/DIGENIPAA/ENTP, de fecha 21.12.18 y el Informe N° 164-2018-FONDEPEI/DIGENIPAA/ENTP de la especialista en Arquitectura.

• CLS. 174302.PU.DPA.S. 238.18, que abarca la consulta y solicitud en primer párrafo del ASIENTO N° 630; con relación a ubicación de malla a tierra y perforación. Se adjunta, en la mencionada carta, la carta N° 1458-2018-FONDEPEI/DIGENIPAA, de fecha 21.12.18. y el Informe N° 051-2018-FONDEPEI/DIGENIPAA/AEP/CMRV, de la especialista Inge. Cesar M. Rojas Vasquez.

LUDWING CARRASCO BUSTAMANTE
Ing. Supervisor - CIP 76040
CESEL S.A.

ASIENTO N° 633 DEL SUPERVISOR. Fecha: 21 de diciembre 2018

1.- Se deja constancia que según la programación del Conteo Lida, no se trabajará los días Domingo 23, Lunes 24 y Martes 25 de Diciembre, quedando el cuaderno de Obra en custodia del Residente de obra.

2.- Reiteramos al Contratista Presentar el Plano de Replanteo Topográfico del Dje del Muelle, a fin de poder definir la longitud de los Pilotes que faltan construir, este punto se encuentra paralizado por responsabilidad del Contratista.

LUDWING CARRASCO BUSTAMANTE
Ing. Supervisor - CIP 76040
CESEL S.A.

CONSORCIO MARITIMO DEL NORTE
DESEMBOLADO DE ARTESANAL CE SUPE

DANIEL JOAQUIN MORALES VIVAYCO
RESIDENTE DE OBRA
REG. CIP N° 98098 ING. RESIDENTE

INSPECTOR

CUADERNO DE LA OBRA:

Propietario:

Dirección:

Contratista:



FECHA

ASIENTO Nº 631 DEL SUPERVISOR

Fecha: 19 de Diciembre 2018

ASUNTO: DEMOLICION DE CIMENTACIONES - RESPUESTA AL ASIENTO Nº 630

1.- En el expediente técnico, existe la partida "DEMOLICION DE CIMENTACIONES" el cual incluye Martillo Neumático - 25/29 Kg, Compresora Neumática 93 HP 335-375 PSI, herramientas, cables, operario, oficial y prom.

2.- Se solicita al Contratista, entregar a la brevedad el plano de demolición y plano de excavación ejecutado en la zona de patio del manubrial y fango alveado.

ASUNTO VALORIZACION MES DE DICIEMBRE Y CALENDARIO VALORIZADO.

1.- Con carta CSL. 172302.00.0PA S. 290.18 se hizo entrega a la Entidad del Cronograma de Obra y Calendario Valorizado Actualizado con la Ampliación de Plazo Nº 10, con fecha 17/10/2018.

2.- La Valorización de Obra deberá ser presentado ante la Entidad el 21/11/2018.

[Signature]
 LUDWIG CARRASCO BUSTAMANTE
 Ing. Supervisor - CIP 79140
 CEBEL S.A.

ASIENTO Nº 632 DEL SUPERVISOR

Fecha: 25 de Diciembre 2018

Personal en obra: 24 / 23 + 1 maestro de obra

2.- Actividades realizadas:

- colocación de casillero pasteleros sobre mortero de cemento y arena - en edificio de Preparado - tareas previas
- Edificio de Preparado: reparación de carpinterías en mallas invertidas, preparación de losa (limpieza de restos de concreto), tarrajeo de caras de vigas.
- Inicio de tarrajeo en muros exteriores (parte al mar) en edificio de preparado - tareas previas
- Edificio Administrativo - comedor; colocación de fogón en piso cerámico.

3.- No se encontró en obra al ingeniero de campo (producción) y el que lo viene reemplazando es el encargado de calidad, el de calidad no puede ser juez y parte a la vez.

INSPECCION GENERAL DEL MONITOR
 SEÑALADO EN PARALELO DE SUPERVISOR

[Signature]
 DAOMN MORALES VIVARCO
 RESIDENTE DE OBRA
 REG. CIP. Nº 98098

[Signature]
 LUDWIG CARRASCO BUSTAMANTE
 Ing. Supervisor - CIP 79140
 CEBEL S.A. INSPECTOR

CONSORCIO AEROPORTUARIO DEL NOROCCIDENTE
DISEÑO Y CONSTRUCCIÓN DE OBRAS
DRA. JOAQUINA MORALES VILLALBA
RESIDENTE DE OBRAS
REG. CIP. N.º 98098

ING. RESIDENTE

INSPECTOR

Asiento 630 Del Contrata
Escala de Alumbrado
Asiento: Malla a Norma - Panto de Mamparas - Grupo Estacionario
Solicitaros de Mamparas y de grupo Estacionario.
del Panto de Mamparas y de grupo Estacionario.
Pantones Mamparas Solicitaros a los Panto de Mamparas
con Panto de Mamparas Solicitaros a los Panto de Mamparas
La Panto de Mamparas Solicitaros a los Panto de Mamparas
Panto de Mamparas Solicitaros a los Panto de Mamparas
Asiento: PISO CUANDO COSTE LA CAUSA.
REITERAMOS NUESTRA SOLICITUD DE PLANOS CON EXPOSICION
COMENTARIOS Y DETALLADOS DE LAS SOLICITUDES DEL PISO
A COLOCAR EN LA ZONA DE PASOS, YA QUE EN LA EXPOSICION
HA PLANTEADO VARIOS ENTORNOS Y SOLICITUDES PARA EL
MISMO DISEÑO, Y EN OTRAS SE HAN HECHO ALGUNOS CAMBIOS
Y LAS SOLICITUDES
LA BOMBA EN LA SOLICITUD DE LA CONSULTA DEL ASIENTO Y
CAUSA DE EMPLAZAMIENTO DE PASO QUE SOLICITAMOS PARA
DE COSTE LA CAUSA.
ASIENTO VIGILADO - CANTONALES EXISTENTES EN PANTO
DE MAMPARAS
HAY QUE ENTENDER EN EL PANTO DE MAMPARAS / LA PASADIZO
DE MAMPARAS Y SOLICITUD SE ENCUENTRA
A OBTENER UN FUNDAMENTO, HACIENDO ESTE TRABAJO
MAS FACIL Y RÁPIDO ELIJIENDO LOS MEJORES PROYECTOS
YA QUE NO SE CONSIDERA BOMBEO, ESTO PORQUE EN LA
ESTAR EN LA PLAZA EN LA SOLICITUD DEL PANTO DE MAMPARAS
MAS O LAS BOMBEOS QUE ESTAN EN PANTONALES, PANTO
LO QUE SOLICITAMOS A LA ZONA DE VENTANA BOMBEO!

CUADERNO DE LA OBRA:

Propietario:
Direccion:
Contrata:

FECHA

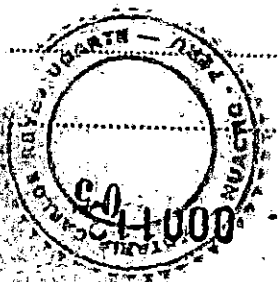

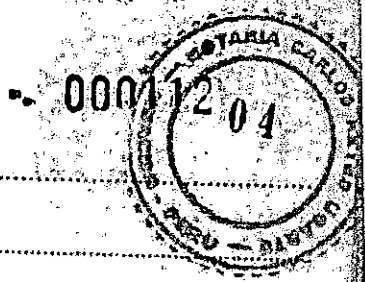

CUADERNO DE LA OBRA:

Propietario:

Dirección:

Contratista:

FECHA

Asiento 629 DEL SUPERVISOR FECHA: 18/Dic/2018

ASUNTO: REllENO y COMPACTACION DE PATIO DE MANIOBRAS.

1.- Dejamos constancia que hoy en horas de la tarde cuando el personal de obras Electricas se encontraba excavando la zanja para enterrar los banco ductos de 02 vias que manda el plano IE-209, se constato que en la zona cercana al edificio de Fia NO EXISTE REllENO COMPACTADO y en su lugar se encontro piedra chancada, arena y material suelto. Por lo tanto solicitamos al Contratista a Verificar el Dlleno en toda esta area y coregirlo presentando los protocolos de Calidad.

ASUNTO: TANQUE ELEVADO - RESPUESTA AL ASIENTO 627.

1.- En el Informe N° 169-2018-FONDEPEX/IJMU del Ing. Idar Marquina Villanueva, presentado con la Carta N° 1420-2018-FONDEPEX/DIGENI/PA, se muestra que el Españolista en estructuras de la Unidad realizo el Madoamiento del Tanque Elevado para verificar la estabilidad al Volteo y la Resistencia a la Traccion de los 4 pilotes. Asi mismo calcula la Constante en la base en condiciones Similares conforme lo indica la Norma E-030 y el peso de la Tierra con Ligado, con estos datos realizo la Verificacion al Volteo y encontro que el Factor de Seguridad FSU=1.51, recomendando la inclusion de un peso en la base para garantizar la estabilidad del Tanque. Por lo tanto la Entidad cumplio con levantar la consulta planteada por la Junta de Impugnacion de los pilotes como mandaba el Expediente del Medicional.

2.- Recomendamos al Contratista a continuar con la ejecucion del descabeceo de los pilotes y la ejecucion de la Cimentacion del Tanque Elevado, asi como el resto de estructuras de concreto armado.

3.- No entendemos que tipo de Memoria de Calculo necesita el Residente, si requiere mayor informacion debe Presentar un Informe Tecnico Firmado por su Ingeniero estructural sustentando tecnicamente que es lo que requiere.

4.- No se necesita mayores planos, ni especificaciones tecnicas para continuar.

5.- Por lo tanto, los atrasos en que viene incurriendo el Contratista en la ejecucion del Tanque Elevado son de su responsabilidad.

CONSORCIO MARITIMO DEL NORTE
DESEMIARCA, OBRAS Y ARTESANAL DE SUPE

DANIEL JOAQUIN TORALES VIVANCO
RESIDENTE DE OBRA
REG. CIPAF 98098

LUOWING CARASCO BUSTAMANTE
Ing. Supervisor - CIP 76040
INSPECTOR O.A.



CUADERNO DE LA OBRA:

Propietario:

Dirección:

Contratista:

FECHA

SE MONTEA SU RECONOCIMIENTO Y AUTORIZACIÓN PREVIA, POR LO QUE SE MANTIENE ABIERTA LA CAUSA DE DEFECTACIÓN A LA PROGRAMACIÓN DE OBRAS VINCULANTE, Y DEMANDAMOS SU PRONUNCIAMIENTO ANTE LA ENTIDAD DE ACUERDO A LOS REQUERIMIENTOS PERTINENTES.

CONSORCIO MARITIMO DEL NORTE
DESEMBARCADERO ARTISANA DE SUPE

DANIEL JOAQUÍN MORALES VIVANCO
RESIDENTE DE OBRA
REG. CIP N° 98098

ASUNTO 628 DEL CONTRATISTA

Fecha 18 de Diciembre 2018

ASUNTO: RESECCION DE OBRA CSL 174302-PUDPA-S.226.18

PLANOS DE MEDIA TENSION.

EL DIA DE AYER NOS HAN HECHO ENTREGA DE LOS PLANOS: IE-MT-01, IE-MT-02, IE-MT-03. DE MEDIA TENSION, RESPECTO A LA MODIFICACION DE LA MEDIA TENSION.

AL RESPECTO DEBEMOS PRECISARLES QUE AL TRATARSE DE NUESTROS PLANOS, Y COMO PONDEN A UNA MODIFICACION DEL PROYECTO NO NOS ES POSIBLE EJECUTAR DICHAS ACTIVIDADES HASTA QUE NO SE APRUEBEN FORMALMENTE DICHAS ACTIVIDADES, POR LO TANTO, SEGUIREMOS SIN PODER ATACAR DICHO FRONTE DE TRABAJO DE LAS PARTIDAS DE MEDIA TENSION, POR LO QUE DEMANDAMOS LA DEFINICION, LO MISMO QUE EN EL CASO DE LA SUSCRIPCION, CON LA URGENCIA QUE EL CASO EXHIBIÓ.

CONSORCIO MARITIMO DEL NORTE
DESEMBARCADERO ARTISANA DE SUPE

DANIEL JOAQUÍN MORALES VIVANCO
RESIDENTE DE OBRA
REG. CIP N° 98098

LUDWIG CARRASCO BUSTAVANTE
ING. RESIDENTE

INSPECTOR

CUADERNO DE LA OBRA:

Propietario:

Dirección:

Contratista:



FECHA

ASIENTO N° 628 DEL CONTRATISTA

FECHA 18 DICIEMBRE 2018

ASUNTO: RECEPCION DE CARTA CSL 174302 PU-DPA-S 231.18 TONQUE ELEVADO.

DEJAMOS CONSTANCIA QUE EL DIA DE HOY 18 DE DICIEMBRE HEMOS RECIBIDO VUESTRA CARTA DEL ASUNTO, POR LO CUAL NOS OBLIGA A EJECUTAR EN OBRA INMEDIATAMENTE LAS RECOMENDACIONES FORMULADAS POR FONDEPES MEDIANTE LA CARTA 1420-2018 FONDEPES/DIENIPAA.

ESTA CARTA SE SUSTENTA EN EL INFORME N° 169-2018/FONDEPES/JMV DEL ESPECIALISTA ESTRUCTURAL DE FONDEPES Y POR EL CUAL VERIFICA QUE LA ESTRUCTURA CUMPLE RELATIVAMENTE LO PERMITIDO, SIN EMBARGO RECOMIENDA COLOCAR UN RELLENO DE CONCRETO (CUBRE $F_c = 100 \text{ kg/cm}^2$) EN LA PARTE SUPERIOR DE LA PLOTA DE CIMENTACION PARA AUMENTAR POSO DE LA EDIFICACION Y GARANTIZAR UN FACTOR DE SEGURIDAD OI VOLTEO.

FINALMENTE RECOMIENDAMOS DOMINAR O COORDINADOR PARA CONOCIMIENTO Y TRAMITE CORRESPONDIENTE, NO PARA SUBJECION.

AL RESPECTO DEBEMOS PRECISARLES QUE SE TRATA DE UNA MODIFICACION AL PROYECTO DE CARACTERISTICAS QUE COMPROMETEN LA SEGURIDAD DE OBRA.

ESTRUCTURA EN LAS CONDICIONES REALES, NO HUBIERA COMPATIBILIDAD CON EL EXPEDIENTE TECNICO DEL ADICIONAL, Y LA VERIFICACION ESTRUC TURAL MUESTRA VALORES RELATIVAMENTE ACEPTABLES, RAZON POR LA CUAL EL ESPECIALISTA RECOMIENDA AUMENTAR EL POSO.

EN LA CONDICIONES INDICADAS, SE NECESITA DE PLANOS, ESPECI FICAS COMO TECNICAS, MEMORIAS DE CALCULO, QUE JUSTIFIQUE LA RECOMENDACIONES, GUARDANDO COMPATIBILIDAD CON LA CUBA DE FIRMADO DEL PROYECTO EXISTENTE, Y SOBRE TODO, DE LA APROBACION DE LA MODIFICACION, MEDIANTE EL ACTOR RESOLUTI VO OTIVANDO EL ARTICULO 175 DEL REGLAMENTO, NO SE TRATAN DE MAYORES MOSTROS, SE TRATA DE UNA MODIFICACION AL PROYECTO QUE

SIGUS ->

CONSORCIO MARINO DEL NORTE
DESEMBARCADERO ESPECIAL DE SUPE
DANIEL JOAQUIN MORALES VIVANCO
RESIDENTE DE OBRA
REG. CIP N° 98098

LUCYNG CARRASCO BUSTAMANTE
ING. SERVICIO UCIP 79040
GESEL S.A.

ING. RESIDENTE

INSPECTOR

08.- PROTOCOLOS DE CALIDAD Y CERTIFICADO DE MATERIALES



PROT COLO DE PRUEBA ESTANQUIEDAD

CC276-PPE-CMN

CLIENTE	FONDO NACIONAL DE DESARROLLO PESQUERO - FONDEPES	REGISTRO:
CONTRATISTA	CONSORCIO MARITIMO DEL NORTE	
OBRA	MEJORAMIENTO Y RECUPERACION DE LOS SERVICIOS DEL DESEMBARCADERO PESQUERO ARTESANAL DE SUPE	ESP

1. IDENTIFICACION / UBICACION

SISTEMA : II. SS.

SECTOR: ZONA PETA

2. PARAMETROS DE LA PRUEBA

PRESION DE PRUEBA : NO APLICADO MEDIO DE PRUEBA: ESTANQUIEDAD

REGIMEN: NO APLICADO

3. PARAMETROS DE MANOMETRO DE PRUEBA

RANGO DE LECTURA: NO APLICADO MARCA:

FECHA DE CALIBRACION: NO APLICADO N°:

4. PARAMETROS DE CONTROL

UBICACION	DIAMETRO (pulg)	LONGITUD (m)	N° DE ACCESORIOS	INICIO		TERMINO		TEMPERATURA AMBIENTE (°C)	OBSERVACIONES
				HORA	FECHA	HORA	FECHA		
H - F 7 - 10	3"	12 MTS	3	11:00 A.M.	26/01/19	11:00 P.M.	27/01/19	26°C	NO descendió al fondo de agua. conforme PR
FUGAS EN LOS EMPLAMES:			SI			NO			
VARIACION DE PRESION DE PRUEBA:			SI			NO	No aplica		

5. RECOMENDACIONES: Durante colocación de cemento en boca de tubo, verificar que no se deterioren los tubos y accesorios.

6. APROBACIONES:

PROYECCIA Nombre: [Firma] Sello y Firma: [Firma] Fecha: [Firma]	RESIDENTE Nombre: [Firma] Sello y Firma: [Firma] Fecha: [Firma]	CONTROL DE CALIDAD Nombre: CALINDO VEGA Sello y Firma: [Firma] Fecha: [Firma]	SUPERVISION Nombre: [Firma] Sello y Firma: [Firma] Fecha: 29.01.19
---	---	---	--

000119



CONSORCIO MARÍTIMO DEL NORTE

PROTOCOLO DE PRUEBA HIDROSTÁTICA

CC275-PPH-CMN

CLIENTE	FONDO NACIONAL DE DESARROLLO PESQUERO - FONDEPES	REGISTRO:
CONTRATISTA	CONSORCIO MARÍTIMO DEL NORTE	
OBRA	MEJORAMIENTO Y RECUPERACIÓN DE LOS SERVICIOS DEL DESEMBARCADERO PESQUERO ARTESANAL DE SUPE	ESP.

1. IDENTIFICACION / UBICACION

SISTEMA :	II. SS.
SECTOR:	ZONA PEIC

2.- PARAMETROS DE LA PRUEBA

PRESION DE PRUEBA :	150 lbs	MEDIO DE PRUEBA:	MANOMETRO
REGIMEN:			

3.- PARAMETROS DE MANOMETRO DE PRUEBA

RANGO DE LECTURA:	300 PSI	MARCA:	LN20
FECHA DE CALIBRACION:	23-08-18	N°:	ES-1 - CFP - 2016

4.- PARAMETROS DE CONTROL

UBICACION EJES	DIAMETRO (plg)	LONGITUD (m)	N° DE ACCESORIOS	INICIO		TERMINO		TEMPERATURA AMBIENTE (°C)	OBSERVACIONES
				HORA	FECHA	HORA	FECHA		
E - H 2 - 19	1 1/4" 1" 1 1/2" 3/4" 1/2"	130m.	220	11:00 A.M	21/01/19	12:00 P.M	24/01/19		

FUGAS EN LOS EMPLAMES:	SI	NO
VARIACION DE PRESION DE PRUEBA:	SI	NO

5. RECOMENDACIONES: *durante colocación de piso de concreto se debe verificar que no se dañen las tuberías. se sugiere colocar tuberías manuales y manómetros*

NOTA: *Las alturas de los valvuleros fueron colocadas 10cm más arriba, por el sobrecimiento del mazo (ver planos).*

PRODUCCION		CONTROL DE CALIDAD		SUPERVISION	
Nombre :	<i>[Firma]</i>	Nombre : <i>R. C. ...</i>	<i>[Firma]</i>	Nombre :	<i>[Firma]</i>
Sello y Firma :	<i>[Sello]</i>	Sello y Firma :	<i>[Sello]</i>	Sello y Firma :	<i>[Sello]</i>
Fecha	<i>[Fecha]</i>	Fecha	24/01/19	Fecha	24.01.19



000116



000105

PROTOSCOLOS CHECK LIST - II.SS.

CC275-IA-CMN

REGISTRO:

PROYECTO: MEJORAMIENTO Y REUPERACIÓN DE LOS SERVICIOS DEL DESMBA/CADRO PESQUERO ARTESANAL EN ZONA

COMITE FONDO NACIONAL DE DESARROLLO PESQUERO - FONDUPES

CONTRATISTA-CONSORCIO MARITIMO DEL NORTE

PLANO DE REFERENCIA: ISO 15

FECHA: 29-01-19

SECTOR: ADMINISTRACION ZONA P&B

SISTEMA: II SS

CRISTIAN DE VERMIGACION

SALINAS DE PESQUER

PICADO DE 1 BASE PARA TUBO 3"

INSTALACION 2 MTS TUBO 3", CAVA Y BLENDO

ARENA BUENSA

2 CONTENIDORES

Se ha realizado CPR2 con buena la densidad de 2.65 gr/cm3 que cumple con especificación

CONTROL DE CALIDAD

RESISTENTE

TIPO DE PRUEBAS CIVILES

SUPERVISION:

TIEMPO Y SECTOR



9-01-19

78

3000104



PROTICOLO DE PRUEBA ESTANQUIEDAD

CC276-PRE-CMN

CLIENTE	FONDO NACIONAL DE DESARROLLO PESQUERO - FONDEPES	REGISTRO:
CONTRATISTA	CONSORCIO MARITIMO DEL NORTE	
OBRA	MEJORAMIENTO Y RECUPERACION DE LOS SERVICIOS DEL DISTRITO SEMBARCADERO PESQUERO ARTESANAL DE SUPE	
		ESP.

1. IDENTIFICACION / UBICACION

SISTEMA:	II. SS.
SECTOR:	ZONA FRIO

2. PARAMETROS DE LA PRUEBA

PRESION DE PRUEBA:	NO APLICA	MEDIO DE PRUEBA:	ESTANQUIEDAD
REGIMEN:	NO APLICA		

3. PARAMETROS DE MANOMETRO DE PRUEBA

RANGO DE LECTURA:	NO APLICA	MARCA:	
FECHA DE CALIBRACION:	NO APLICA	Nº:	

4. PARAMETROS DE CONTROL

UBICACION EJES	DIAMETRO (plg)	LONGITUD (m)	Nº DE ACCESORIOS	INICIO		TERMINO		TEMPERATURA AMBIENTE (°C)	OBSERVACIONES
				HORA	FECHA	HORA	FECHA		
H - F 7 - 10	3"	12 mts	3	11:00 A.M.	26/01 19	11:00 M.	27/01/19	29°C	NO descubierto al tunc de agua. conforme <i>FR</i>
FUGAS EN LOS EMPLAMES:			SI			NO			
VARIACION DE PRESION DE PRUEBA:			SI			NO			NO aplica

5. RECOMENDACIONES:

Durante colocacion de tuberias en piso, verificar que no se determinen las tuberias y accesorios. *VTE*

6. APROBACIONES:

PROVEEDORA		PRESIDENTE		CONTROL DE CALIDAD		SUPERVISION	
Nombre	<i>[Signature]</i>	Nombre	<i>[Signature]</i>	Nombre	<i>[Signature]</i>	Nombre	<i>[Signature]</i>
Sello y Firma	<i>[Signature]</i>	Sello y Firma	<i>[Signature]</i>	Sello y Firma	<i>[Signature]</i>	Sello y Firma	<i>[Signature]</i>
Fecha		Fecha		Fecha		Fecha	



000103

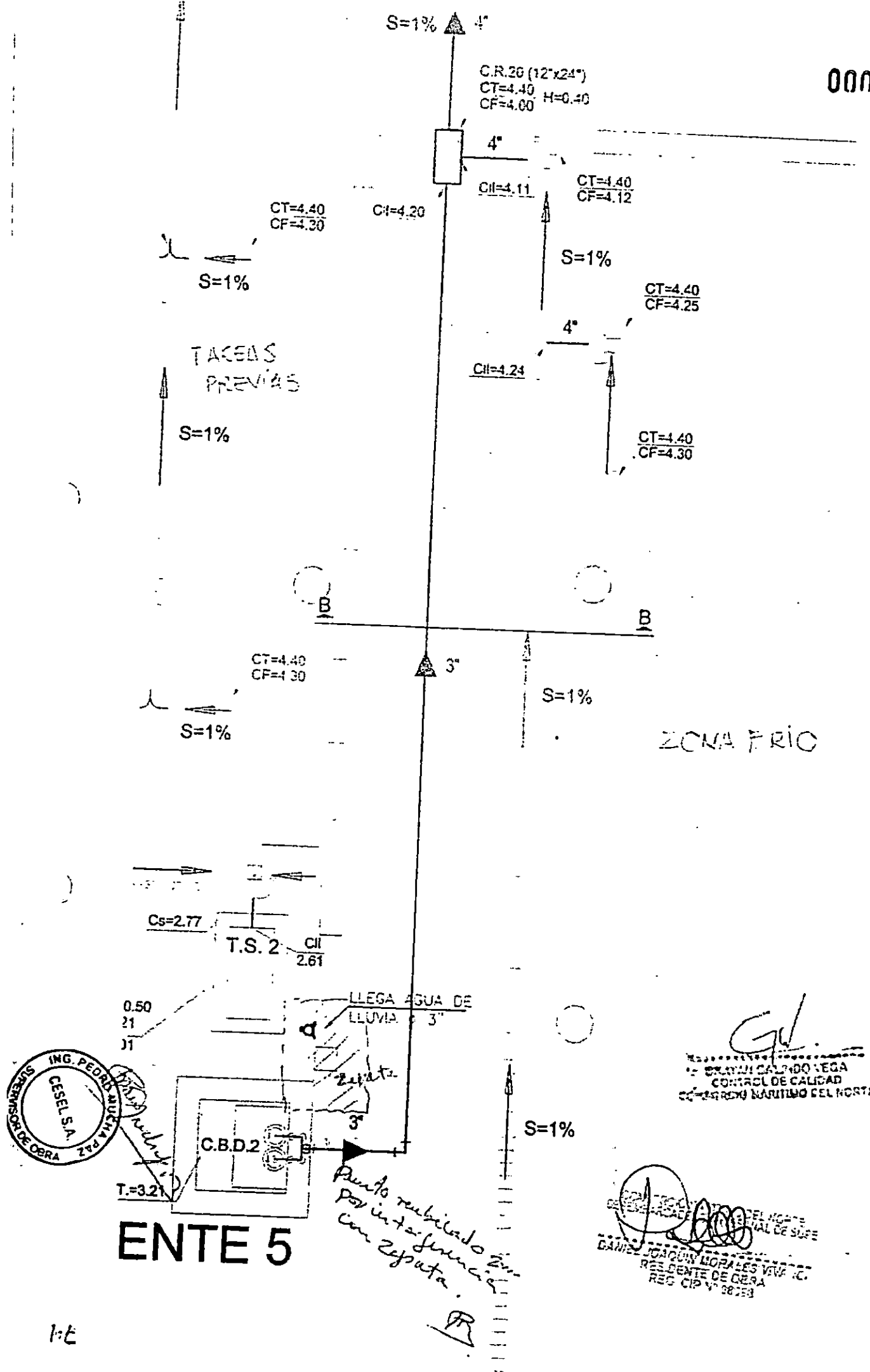

C.R.20 (12"x24")
CT=4.40
CF=4.00 H=0.40

CT=4.40
CF=4.30

CI=4.20

CI=4.11

CT=4.40
CF=4.12

S=1%

CT=4.40
CF=4.25

CI=4.24

CT=4.40
CF=4.30

CT=4.40
CF=4.30

3"

S=1%

ZONA FRIO

Cs=2.77

T.S. 2

CI 2.61

LLEGA AGUA DE LLUVIA 3"

0.50
21
11

C.B.D.2

T=3.21

S=1%

ENTE 5

Punto rehabilitado sin por interferencia con Zepata.

GL
RESIDENTE DE OBRAS
CONTROL DE CALIDAD
CORPORACION MARITIMO DEL NORTE

[Signature]
RESIDENTE DE OBRAS
CONTROL DE CALIDAD
CORPORACION MARITIMO DEL NORTE
DANIEL JOAQUIN MORALES VIVAS
RESIDENTE DE OBRAS
REG. CIP N° 38253



PROYECTO:
**MEJORAMIENTO Y RECUPERACIÓN DE LOS SERVICIOS DEL
 DESEMBARCADERO PESQUERO ARTESANAL DE SUPE**

CC275-IVCI - CIVI
 Ejecutor:

VACIADO DE CONCRETO EN SOBRECIMIENTO

CONTRATISTA: CONSORCIO MARITIMO DEL NORTE		CLIENTE: FONDO NACIONAL DE DESARROLLO PESQUERO - FONDEPES	
FECHA DE VACIADO:		VOLUMEN A VACIAR:	m ³
TIPO DE ESTRUCTURA:	SOBRECIMIENTO	REGISTRA PROBLEMAS:	SI <input checked="" type="checkbox"/> NO <input type="checkbox"/> Otro:
DOCUMENTOS DE REFERENCIA:	REV. N°	OBSERVACIONES:	
MÉTODO DE VACIADO: SIN BOMBA		SLUMP: 4" - 6"	
Fc DISEÑO / CEMENTO (tipo):	125 kg/cm²	TEMPERATURA:	°C
TABL. MAX. AGREGADO:	1000mm	MÉTODO DE CURADO:	AGUA
TIPO DE ACABADO:		AGUA	
CHECKLIST PREVIO AL VACIADO		CONTRATISTA	
		CHECK	FECHA
		SUPERVISIÓN	
		INICIALES / CHECK	FECHA
Materiales Aprobados (cuerpos, empujadores, demoldadoras, curadores, etc.)		/	
Cambios Aprobados (cambios o modificaciones en elementos a vaciar)		/	
Inspección Topográfica (abastecimiento, nivelación, dimensiones, etc.)		/	
Encofrado		/	
Armadura de refuerzo		/	
Limpieza antes de vaciado		/	
Elementos Embebidos Civiles (anchajes, marcos, etc.)		/	
Elementos Embebidos Mecánicos (pernos de anclajes, tuberías, etc.)		/	
Elementos Embebidos Eléctricos (conduct. red de tierra, etc.)		/	
Elementos Embebidos Soterm Esp. (conduct. red de tierra, etc.)		/	
Inspección Topográfica de elementos embebidos (abastecimiento, nivelación, dimensiones, etc.)		/	
Limpieza mecánica en punto de vaciado (grutas vibratorias, vibradores de alata, etc.)		/	
Stock de Materiales (curador, arena, cemento, agua tipo potable, temple de agua, etc.)		/	
Otro Inspector:		/	
PRE-VACIADO VERIFICADO POR		SUPERVISIÓN	
FONDEPES			
FIRMA			
Ing. Residente - Contratista			
No. de Aprobación			
CHECKLIST POSTERIOR AL VACIADO		CHECK	FECHA
Inspección Topográfica de elementos vaciados (abastecimiento, nivelación, dimensiones, etc.)			
Inspección Topográfica de elementos embebidos (abastecimiento, nivelación, dimensiones, etc.)			
Buen acabado en el concreto fresco después de colado			
Curado adecuado			
CONFIRMA CON REPARACIÓN: SI <input type="checkbox"/> NO <input type="checkbox"/> NO APLICA <input type="checkbox"/>		Especificar proceso de reparación:	
COMENTARIOS: <i>Después de colocación del concreto verificar que este liberado de impurezas. Si debe cubrirse con plástico para evitar curado demasiado rápido.</i>			
Responsable de Campo	Sello y Firma: Ing. Luis M. Vera Castañeda INGENIERO CIVIL REG. CIP N° 10228	Control de Calidad	Sello y Firma: ING. PEDRO MUCHA PARRA CESEL-S.A. SUPERVISOR DE OBRA 30.01.19
Residente De Obra	Sello y Firma: CONSORCIO MARITIMO DEL NORTE DESEM. MARITIMO DEL NORTE DE SUPE DANE JOAQUIN MORALES VERA RESIDENTE DE OBRA REG. CIP N° 20092	Supervisor de Obra	Sello y Firma: ING. PEDRO MUCHA PARRA CESEL-S.A. SUPERVISOR DE OBRA 30.01.19

30.01.19



PROYECTO:
MEJORAMIENTO Y RECUPERACIÓN DE LOS SERVICIOS DEL
DESEMBARCADERO PESQUERO ARTESANAL DE SUPE

CC275-VCI CMN
Durante

INSPECCIÓN DE VACIADO DE CONCRETO

CONTRATISTA: CONSORCIO MARITIMO DEL NORTE		CLIENTE: FONDO NACIONAL DE DESARROLLO PESQUERO - FONDEFES	
FECHA DE VACIADO: 29-01-19	VOLUMEN A VACIAR: 1.210,03 m ³	904	m ³ / 12
TIPO DE ESTRUCTURA: CEMENTO PULVERIZADO	REGISTRA PROBLEMAS: SI <input checked="" type="checkbox"/> NO <input type="checkbox"/>	ESTADO: <input checked="" type="checkbox"/> <input type="checkbox"/>	
DOCUMENTOS DE REFERENCIA:	REV. N°	OBSERVACIONES:	
METODO DE VACIADO: SIN BOMBA			
TC DISEÑO / CEMENTO tipo:	kg/cm ²	SLUMP:	4" - 6" (20-25) cm
TAM. MAX. AGREGADO:	mm	TEMPERATURA:	°C
TIPO DE ACABADO:		METODO DE CURADO:	AGUA
CHECKLIST PREVIO AL VACIADO	CONTRATISTA		SUPERVISOR
	CHECK	FECHA	INICIALES / CHECK FECHA
Materiales Aprobados (Cuerpos, agregados, demoldantes, curadores, etc.)	/		
Plantas Aprobadas (Cambios o modificaciones en elementos a vaciar)	/		
Inspección Topográfica (Abastecimiento, nivelación, dimensiones, etc.)	/		
Encofrado	/		
Armadura de refuerzo	/		
Limpieza dentro de encofrado	/		
Elementos Embebidos Civiles (anchos, ranuras, etc.)	/		
Elementos Embeb. Mecánicos (pernos de anclaje, tuberías, etc.)	/		
Elementos Embebidos Eléctricos (conduct. red de tierra, etc.)	/		
Elementos Embeb. Sistem. Esp. (conduct. red de tierra, etc.)	/		
Inspección Topográfica de elementos embebidos (Abastecimiento, nivelación, dimensiones, etc.)	/		
Equivalencia menor en el caso de	/		
Temperaturas ambientales de agua, etc.	/		
Estado de Materiales (curador, arena, Portland, agua, etc.)	/		
Para inspección:			
PRE-VACIADO VERIFICADO POR	FORMA	SUPERVISOR	
Tag. Residente - Contratista			
APB / Aprobación			
CHECKLIST POSTERIOR AL VACIADO	CHECK	FECHA	CHECK FECHA
Inspección topográfica de elementos vaciados (Abastecimiento, nivelación, dimensiones, etc.)			
Inspección topográfica de elementos embebidos (Abastecimiento, nivelación, dimensiones, etc.)			
Buen acabado en el concreto fresco después de colocado			
Curado adecuado.			
CONFORME CON REPARACIÓN: SI <input type="checkbox"/> NO <input type="checkbox"/> NO APLICA <input type="checkbox"/>	Especificar proceso de reparación:		
COMENTARIOS: el curado debe ser continuo por 7 días y permanentemente			
Responsable de Campo	Seño y Firma: Ing. Luis M. V. Castañeda INGENIERO CIVIL REG. CIP 140223	Control de Calidad	Seño y Firma: Brayan Galindo Vega CONTROL DE CALIDAD 29-01-19
Residente de Obra	Seño y Firma: CONSORCIO MARITIMO DEL NORTE DESEMBARCADERO PESQUERO DE SUPE DANIEL JOAQUIN MORALES VIVAS RESIDENTE DE OBRA REG. CIP N° 98293	Supervisor de Obra	Seño y Firma: ING. PEDRO MUCHA CESEL S.A. SUPERVISOR DE OBRA 29.01.19



PROYECTO:
**MEJORAMIENTO Y RECUPERACIÓN DE LOS SERVICIOS DEL
DESEMBARCADERO PESQUERO ARTESANAL DE SUPE**

CC275-CVC/ CMN
Ejemplar

VACIADO DE CONCRETO EN SUBCIMIENTO

CONTRATISTA: CONCRETO MARITIMO DEL NORTE		CLIENTE: FONDO NACIONAL DE DESARROLLO PESQUERO - FONDEPES		
FECHA DE VACIADO: 28-01-19	VOLUMEN A VACIAR: 210.09 m³	1-21	1-12-19	
TIPO DE ESTRUCTURA: Subcimiento	REGISTRA PROYECTOS: SI <input checked="" type="checkbox"/> NO <input type="checkbox"/>	100%		
DOCUMENTOS DE REFERENCIA:	REV. N°	OBSERVACIONES:		
MÉTODO DE VACIADO: SIN BOMBA				
TC DISEÑO / CEMENTO tipo:	kg/m ³	SLUMP:	4" - 6"	
TAM. MAX. AGREGADO:	mm	TEMPERATURA:	--- °C	
TIPO DE ACABADO:		MÉTODO DE CURADO:	AGUA	
CHECKLIST PREVIO AL VACIADO	CONTRATISTA		SUPERVISOR	
	CHECK	FECHA	INICIALES / CHECK	FECHA
Materiales Aprobados (Cuerpos, envases, certificados, etc.)	/			
Condiciones Aprobadas (Cambios o modificaciones en elementos a vaciar)	/			
Inspección Topográfica (Establecimiento, ubicación, dimensiones, etc.)	/			
Encofrado	/			
Armadura de refuerzo	/			
Limpieza dentro de encofrado	/			
Elementos Estructurales Claves (anclajes, riellos, etc.)	/			
Elementos Estructurales (juntas de encofrado, juntas, etc.)	/			
Elementos Embebidos Especiales (conductos, red de tierra, etc.)	/			
Elementos Embebidos Sistem. Esp. (randuc, red de barra, etc.)	/			
Inspección Topográfica de elementos embebidos (Anclajes, riellos, conductos, etc.)	/			
Equipos montados en buen estado	/			
Áreas Verificadas (Resistencia de agua, etc.)	/			
Estado de Materiales (curador, lubricante, agua tipo curado, mantas de protección, etc.)	/			
Nota (especificar):				
PRE-VACIADO VERIFICADO POR	NOMBRE	SUPERVISOR		
	FECHA			
Ing. Residente - Contratista				
Visto y Aprobado				
CHECKLIST POSTERIOR AL VACIADO		CHECK	FECHA	CHECK
Inspección Topográfica de elementos embebidos				
Establecimiento, ubicación, dimensiones, etc.				
Inspección Topográfica de elementos estructurales				
Establecimiento, ubicación, dimensiones, etc.				
Buen acabado en el concreto fresco después de colocado.				
Curado adecuado.				
CONFORME CON SEPARACIÓN: SI <input type="checkbox"/> NO <input type="checkbox"/> NO APLICA <input type="checkbox"/>		Especificar proceso de reparación:		
COMENTARIOS:				
Subcimiento: concreto C15 f'c				
Responsable de Campo	Seño y Firma: Ing. Luis M. Vera Castañeda INGENIERO CIVIL CIP 140228	Control de Calidad	Seño y Firma: BRAYAN CALINDO VEGA CONTROL DE CALIDAD 28-01-19	
Residente De Obra	Seño y Firma: DANIEL JACQUIN MORALES VIVANCO RESIDENTE DE OBRA RES. CIP N° 88088	Supervisor de Obra	Seño y Firma: ING. PEDRO MUCHA SUPERVISOR DE OBRA 28.01.19	

28.01.19.

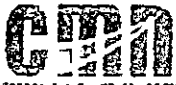

PROYECTO:

MEJORAMIENTO Y RECUPERACIÓN DE LOS SERVICIOS DEL
DESEMBARCADERO PESQUERO ARTESANAL DE SUPE

CC275-IECTO

000099

REGISTRO

INSPECCION DE ENCOFRADO

Contratista:	CONSORCIO MARITIMO DEL NORTE	Fecha:	28-01-19
Desde:	FONDO NACIONAL DE DESARROLLO PESQUERO - FONDEFES	Documentos de referencia:	
Ubicación:	270 1 (12) - 12 (SUPE)		
Tipo de estructura:	Forma de ...		

ESQUEMA DEL ENCOFRADO:

Graficar el elemento, identificar ubicación por ejes, puntualizar detalles del encofrado

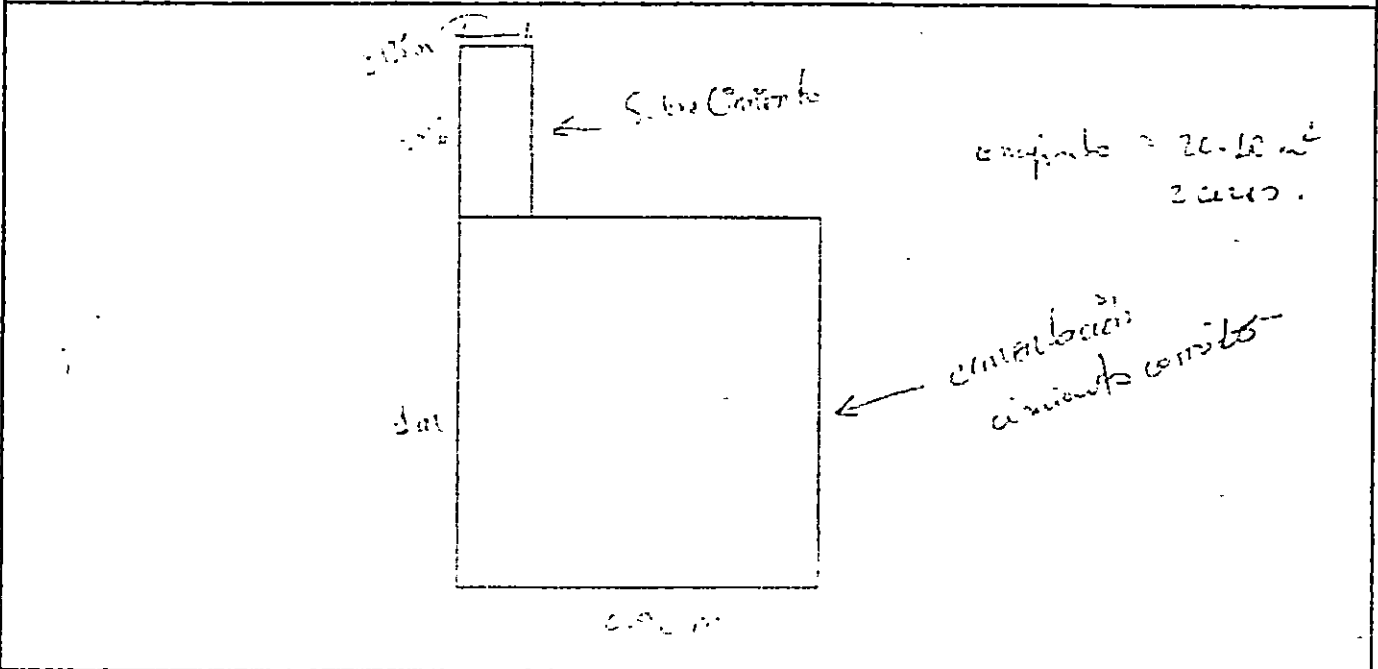

DATOS DIMENSIONALES (mm):

PUNTO FLECHADA									
ARRIBA									
ABAJO									
DESVIACION									

CHECKLIST DEL ENCOFRADO:

	CHECKLIST DEL ENCOFRADO:				COMENTARIOS
	CONFORME	NO CONFORME	NO APLICA	REPARADO/CO REGISTRO	
Materiales del encofrado	/				
Condición del encofrado	/				
Las formas del encofrado	/				
Las dimensiones del encofrado	/				
Aplicación de desmoldante	/				
Aseguramiento de soleras	/				
Ajustamiento y fijación	/				
Hermeticidad del encofrado	/				
Fecha de desencofrado	/				

COMENTARIOS / OBSERVACIONES GENERALES:

Responsable de Campo:	Seño y Firma: 28-01-19 Luis M. Vera Carriñeda INGENIERO CIVIL C° 14228	Control de Calidad:	Seño y Firma: DIRECTOR CALIDAD VEGA CONTROL DE CALIDAD CONSORCIO MARITIMO DEL NORTE 28-01-19
Residente de Obra:	Seño y Firma: CONSORCIO MARITIMO DEL NORTE DESEMBARCADERO PESQUERO ARTESANAL DE SUPE JAVIER GARCIA MORALES VIVAS RESIDENTE DE OBRA REGISTRO N° 10333	Supervisor de Obra:	Seño y Firma: 28-01-19

28.01.19

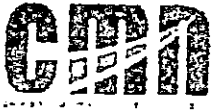

INSPECCION DE ACERO DE REFUERZO

CC275-IAR/ 000098 -CMN

CLIENTE:	FONDO NACIONAL DE DESARROLLO PESQUERO - FONDEPES	REGISTRO:
CONTRATISTA:	CONSORCIO MARÍTIMO DEL NORTE	
OBRA:	MEJORAMIENTO Y RECUPERACIÓN DE LOS SERVICIOS DEL DESEMBARCADERO PESQUERO ARTESANAL DE SUPE	FECHA:

UBICACIÓN:	DOCUMENTOS DE REFERENCIA:
SECTOR:	
T. ESTRUCTURA:	CONSTRUCCIÓN

ESQUEMA DE LA ARMADURA: Graficar el elemento, identificar ubicación por ejes, puntualizar detalles del acero.

SE ADJUNTA
DETALLE

CHECKLIST DEL ACERO DE REFUERZO

	CONFORME	NO CONFORME	NO APLICA	REPARADO O CUBRIDO	COMENTARIOS
Limpieza (aceite, concreto, grasa)	/				
Calidad del acero Norma ASTM, grado comercial	/				
Diámetro de varilla	/				
Longitud de traspaso	/				
Longitud de gancho	/				
Espaciamiento entre barras	/				
Espaciamiento de estribos	/				
Diámetro de estribo	/				
Soportes para recubrimiento contra base	/				
Soportes para recubrimiento lateral	/				
Verticalidad (plomada)	/				
Horizontalidad (nivel)	/				

COMENTARIOS / OBSERVACIONES GENERALES:

Responsable de Campo:	Sello y Firma: Luis Valera Castañeda INGENIERO CIVIL REG. CIP N° 110223 26-01-19	Control de Calidad:	Sello y Firma: BRYAN GALINDO VEGA CONTROL DE CALIDAD CONSORCIO MARÍTIMO DEL NORTE
Residente de Obra:	Sello y Firma: CONSORCIO MARÍTIMO DEL NORTE DESEMBAICADERO PESQUERO ARTESANAL DE SUPE DANIEL JOAQUÍN MORALES RIVI C. RESIDENTE DE OBRA REG. CIP N° 88892 26.01.19	Supervisor de Obra:	Sello y Firma: ING. PEDRO MUCHA CESEL S.A. SUPERVISOR DE OBRA 26.01.19

CONTRATISTA: CONSORCIO MARTINO DEL NORTE
CLIENTE: FONDO NACIONAL DE DESARROLLO PESQUERO - FONDEPES
DATOS ESPECÍFICOS
 NIVEL/ÁREA/SECTOR: MUE-CC-GENCO (ESTACIONAMIENTO)
 EYES:
 MATERIAL:
 FECHA: 23.01.19

DATOS DE ENSAYOS	
VERIFICACION	
COTA DE FONDO: 41.80	
COTA SUPERIOR: + 3.00	
ALTA DE COTE	
ÁREA DE COTE	
POLIMEN DE EXCAVACION	

COMENTARIOS:
 C: CONFORME
 NC: NO CONFORME

Responsable Campo Sello y Firma:	Control de Calidad Sello y Firma:	Supervisor de Obra: Sello y Firma:	Residente de Obra Sello y Firma:
Ing. LUIS ALBERTO JARAMILLA INGENIERO CIVIL	ING. PEDRO DIAZ INGENIERO CIVIL	DANE JOAQUIN BOALES VILA CI RESIDENTE DE OBRA REG. CIP N° 95698 CONSORCIO MARTINO DEL NORTE DESARROLLO PESQUERO ARTESANAL DE SUPE	ING. PEDRO DIAZ INGENIERO CIVIL SUPERVISOR DE OBRA REG. CIP N° 95698 CONSORCIO MARTINO DEL NORTE DESARROLLO PESQUERO ARTESANAL DE SUPE

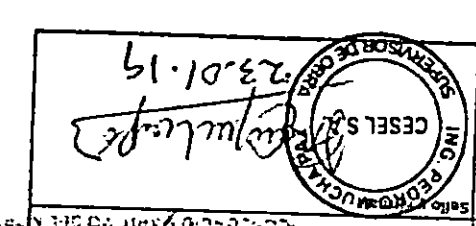

Sello y Firma: *[Signature]*
 23.01.19
 GERENTE CALIDAD VEGA

23.01.19

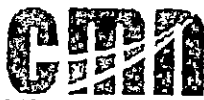

PROYECTO
**MEJORAMIENTO Y RECUPERACIÓN DE LOS SERVICIOS DEL
 DESEMBARCADERO PESQUERO ARTESANAL DE SUPE**

CC275- CC/ - CMN
 Elemento:

CONTROL DE RELLENO (PIEDRA OVER)

CONTRATISTA: **CONSORCIO MARÍTIMO DEL NORTE**

CLIENTE: **FONDO NACIONAL DE DESARROLLO PESQUERO - FONDEPES**

DATOS ESPECÍFICOS

NIVEL/ÁREA/SECTOR: **MARCA DE CERO ESTACIONAMIENTO**

EJES:

MATERIAL:

FECILA: **27/01/19**

DATOS DE ENSAYOS	PLANO
VERIFICACION	
COTA DE FONDO: +1.80 ✓	<i>Wade</i>
COTA DE RELLENO: +1.80 ✓	
ALTURA DE RELLENO: 10 (0.10)	
ÁREA DE RELLENO: 10	
C: CONFORME NC: NO CONFORME	

OBSERVACIONES:

Responsable Campo	Sello y Firma: 27.01.19 Ing. <i>[Firma]</i> INGENIERO CIVIL REG. CIP 140226	Control de Calidad	Sello y Firma: <i>[Firma]</i> BRAYAN GALINDO VEGA B. CONTROL DE CALIDAD CONSORCIO MARITIMO DEL NORTE
Residente de Obra	Sello y Firma: CONSORCIO MARITIMO DEL NORTE DESEMBARCADERO ARTESANAL DE SUPE <i>[Firma]</i> DANIEL JOAQUÍN MORALES VIVIANO RESIDENTE DE OBRA REG. CIP N° 98695 27.01.19	Supervisor de Obra:	Sello y Firma: ING. PEDRO MICHARDI CESEL S.A. SUPERVISOR DE OBRA <i>[Firma]</i> 27.01.19



PROYECTO: MEJORAMIENTO Y RECUPERACIÓN DE LOS SERVICIOS DEL DESEMBAICADERO PESQUERO ARTESANAL DE SUPE

CC278-IECTCI -CMN
REGISTRO 000095

INSPECCION DE ENCOFRADO EN CIMENTACION

Comisión:	CONSORCIO MARITIMO DEL NORTE	Fecha:	
Cliente:	FONDO NACIONAL DE DESARROLLO PESQUERO - FONDEPES	Documentos de referencia:	
Ubicación:	Mancha de Agua (25° 42' 10" S, 70° 40' 00" W)		
Tipo de estructura:	Cimentación		

ESQUEMA DEL ENCOFRADO:
Graficar el elemento, identificar ubicación por ejes, puntualizar detalles del encofrado

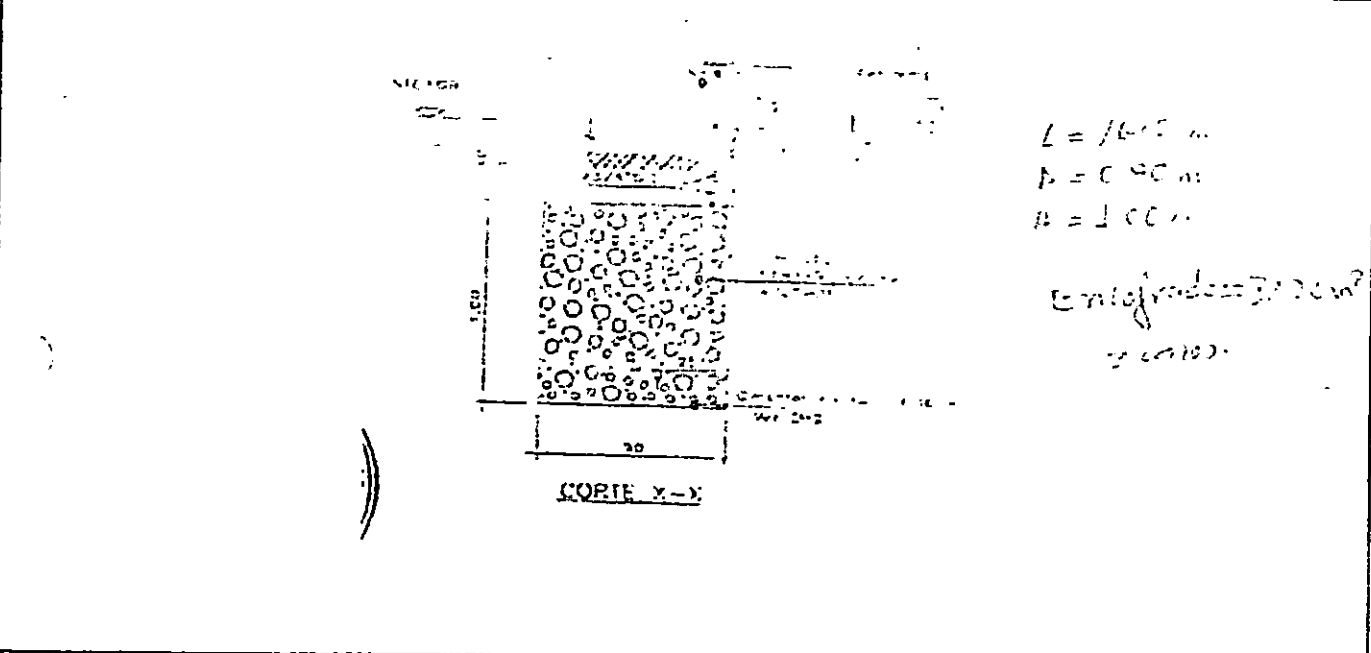

DATOS DIMENSIONALES (mm):

PUNTO PLANADA							
ARRIBA							
ABAJO							
DEVIACION							

CHECKLIST DEL ENCOFRADO:

	CONFORME	NO CONFORME	NO APLICA	REPARADO/CO RREGIDO	COMENTARIOS
Material del encofrado					
Condición del encofrado	/				
Uso de formas del encofrado	/				
Ejes y dimensiones del encofrado	/				
Aplicación de desmoldante	/				
Aseguramiento de soleras	/				
Apuntalamiento y fijación	/				
Hermeticidad del encofrado	/				
Fecha de desmoldado	/				

COMENTARIOS / OBSERVACIONES GENERALES:
Se verificó verticalidad, alineamiento y ancho.

Responsable de Campo:	Seño y Firma: Ing. Luis M. Vera Castañeda INGENIERO CIVIL REG. CIP 140132	Control de Calidad:	Seño y Firma: BRAYAN GALINDO VEGA CONTROL DE CALIDAD
Residente de Obra:	Seño y Firma: DAMA JOAQUINA MORALES VIZA RESIDENTE DE OBRA REG. CIP N° 38093	Supervisor de Obra:	Seño y Firma: ING. PEDRO MUCHAYARA CESEL S.A. SUPERVISOR DE OBRA

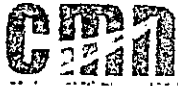

PROYECTO

MEJORAMIENTO Y RECUPERACION DE LOS SERVICIOS DEL DESEMBARCADERO PESQUERO ARTESANAL DE SUPE

C-27 000094 NIN

FECHA

INSPECCION DE ENCOFRADO EN SOBRECIMIENTO

Construcción:	CONSORCIO MARITIMO DEL NORTE	Fecha:	
Cuenta:	FONDO NACIONAL DE DESARROLLO PESQUERO - FONDEPES	Documentos de referencia:	
Ubicación:			
Plan de estructura:			

ESQUEMA DEL ENCOFRADO:

Gratificar el elemento, identificar ubicación por ejes, puntualizar detalles del encofrado

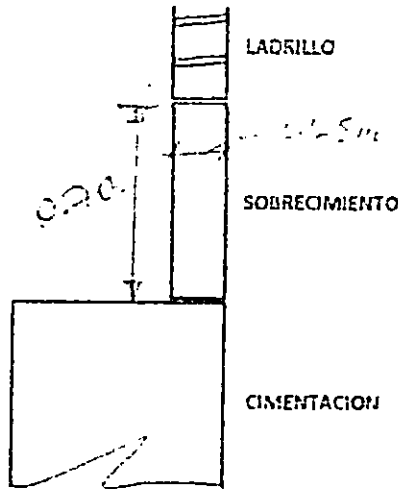

0.20 ✓
 0.30 ✓
 0.25 ✓

DATOS DIMENSIONALES (m):

PUNTO PLANEA					
ANCHO					
ALTO					
DESVIACION					

CHECKLIST DEL ENCOFRADO

	CHECKLIST DEL ENCOFRADO				COMENTARIOS
	CONFORME	NO CONFORME	NO APLIC.	REPARADO/CO RREGIDO	
Materia del encofrado	/				
Condición del encofrado	/				
Luz de formas del encofrado	/				
Fo dimensiones del encofrado	/				
Aplicación de desmoldante	/				
Asequeamiento de soletas	/				
Ajustamiento y fijación	/				
Hermeticidad del encofrado	/				
Fecha de desencofrado	/				

COMENTARIOS / OBSERVACIONES GENERALES:

Responsable de Campo:	Seño y Firma: ING. LUIS M. TORRES CASTAÑEDA N° 3 CP 46228	Control de Calidad:	Seño y Firma: BRAYAN GALINDO VEGA CONTROL DE CALIDAD CONSORCIO MARITIMO DEL NORTE
Residente de Obra:	Seño y Firma: CONSORCIO MARITIMO DEL NORTE DESEMBARCADERO ARTESANAL DE SUPE ING. ES. JOAQUÍN M. BAINES Y M. C. C. RESIDENTE DE OBRA REG. CIP N° 3803	Supervisor de Obra:	Seño y Firma: ING. PEDRO MUECHANZA CESEL S.A. SUPERVISOR DE OBRA

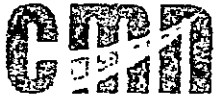

INSPECCION DE ACERO DE REFUERZO

CC275-IAR7-000089

CUENTE:	FONDO NACIONAL DE DESARROLLO PESQUERO - FONDEPES	REGISTRO:
CONTRATISTA:	CONSORCIO MARITIMO DEL NORTE	
OBRA:	MEJORAMIENTO Y RECUPERACION DE LOS SERVICIOS DEL DESEMBARCADERO PESQUERO ARTESANAL DE SUPE	FECHA:

UBICACION:	DOCUMENTOS DE REFERENCIA:
SECTOR:	
T. ESTRUCTURA	

ESQUEMA DE LA ARMADURA. Grabar el elemento, identificar ubicacion por ejes, puntualizar detalles del acero

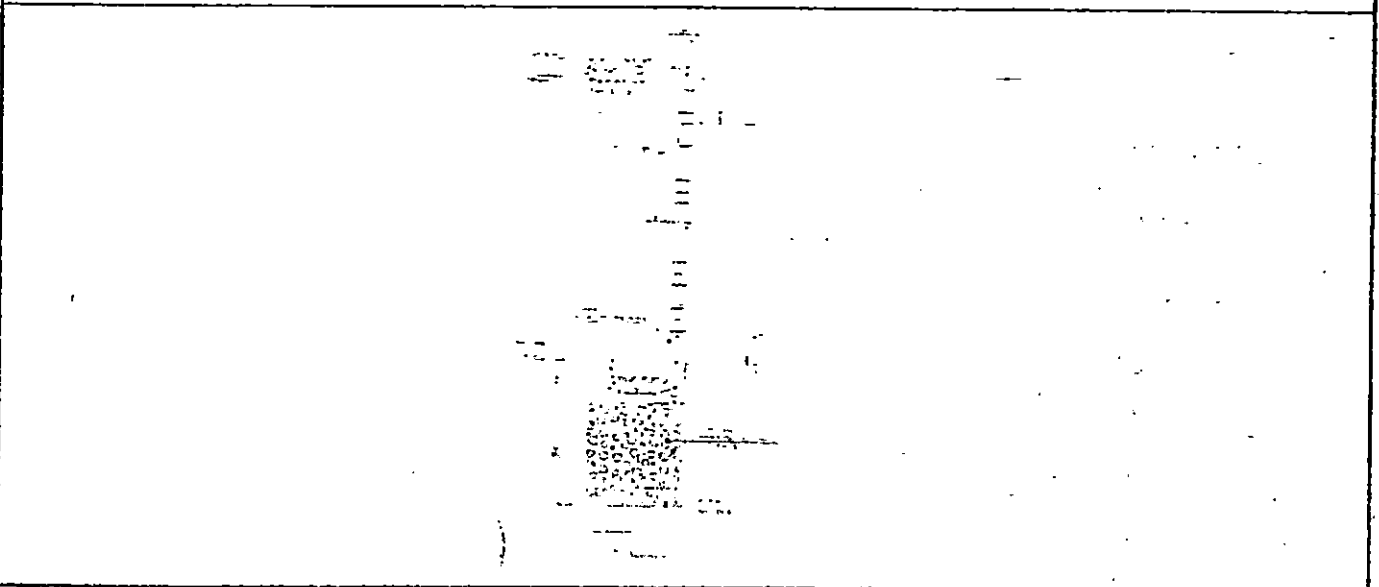

CHEQUEO DEL ACERO DE REFUERZO

	CONFORME	NO CONFORME	NO APLICA	REPARACION O REGISTRO	COMENTARIOS
Limpieza (corrosion, aceites, grasas)	/				
Calidad de acero (norma ASTM, grado, marca)	/				
Dimensiones de varilla	/				
Longitud de tramos	/				
Longitud de pandeo	/				
Espaciamiento entre varillas	/				
Estado de estribos	/				
Ala de armate	/				
Soportes para reclutamiento con base	/				
Soportes para reclutamiento lateral	/				
Verticalidad (plomada)	/				
Horizontalidad (nivel)	/				

COMENTARIOS / OBSERVACIONES GENERALES:

Responsable de Campo:	Sello y Firma: ING. LEIDY YARA CASTRO ING. COMERCIAL CIVIL REG. CIP N° 38233 28.01.19	Control de Calidad:	Sello y Firma: BRYAN GALINDO VEGA CONTROL DE CALIDAD CCN 20.01.19
Residente de Obra:	Sello y Firma: CONSORCIO MARITIMO DEL NORTE DESEMBARCADERO ARTESANAL DE SUPE DANIEL JOAQUIN MORALES RESIDENTE DE OBRA REG. CIP N° 38233 28.01.19	Supervisor de Obra:	Sello y Firma: ING. PEDRO MUCHA CESEL S.A. SUPERVISOR DE OBRA 28.01.19

000088



MEJORAMIENTO Y RECUPERACIÓN DE LOS SERVICIOS DEL
DESEMBARCADERO PESQUERO ARTESANAL DE SUPE

CC275- CC/ - CMN

Elemento:

CONTROL DE RELLENO (PIEDRA OVER)

CONTRATISTA: CONSORCIO MARÍTIMO DEL NORTE
CLIENTE: FONDO NACIONAL DE DESARROLLO PESQUERO - FONDEPES

DATOS ESPECÍFICOS

NIVEL/ÁREA/SECTOR: *Área de relleno (Esmerado)*

EJES: *2-2*

MATERIAL:

FECHA: *19/1/19*

DATOS DE ENSAYOS

PLANO

VERIFICACIÓN

COTA DE FONDO *1.10*

COTA DE RELLENO *1.10*

ALTURA DE RELLENO *0.00*

ÁREA DE RELLENO

Se adjunta plano.

C: CONFORME NC: NO CONFORME

OBSERVACIONES: *Se indican piedras de tamaño máximo 6" las de mayor dimensión retiradas. JE*

Responsable Campo	Sello y Firma: <i>[Signature]</i>	Control de Calidad	Sello y Firma: <i>[Signature]</i>
Residente de Obra	Sello y Firma: CONSORCIO MARÍTIMO DEL NORTE DESEMBARCADERO ARTESANAL DE SUPE <i>[Signature]</i> DANIEL JOAQUÍN NORALES VIVI RESIDENTE DE OBRA REG. CIP N° 93098	Supervisor de Obra:	Sello y Firma: <i>[Signature]</i>

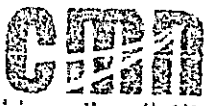

MEJORAMIENTO Y RECUPERACION DE LOS SERVICIOS DEL
DESEMBARCADERO PESQUERO ARTESANAL DE SUPE

CC276-CC/ -CMA
Ejemplar:

CONTROL DE EXCAVACIONES

CONTRATISTA: CONSORCIO MARITIMO DEL NORTE

CLIENTE: FONDO NACIONAL DE DESARROLLO PESQUERO - FUNDPEPES

DATOS ESPECIFICOS

NIVEL/AREA SECTOR: ...

EJES: f - A

MATERIAL:

FECHA: 27/01/90

DATOS DE ENSAYOS	PLANO
VERIFICACION:	
COTA DE FONDO 4.140	
COTA DE FONDO 4.000	
COTA DE FONDO 3.850	
COTA DE FONDO 3.700	

Se verifico presencia de N.F.a. con altura (propiedad) de 3.75 m del terreno existente.

Reconocimiento Campo	Sello y Firma: 	Control de Calidad	Sello y Firma:
Residente de Obra	Sello y Firma: CONSORCIO MARITIMO DEL NORTE CECEL S.A. - FONDOS PESQUEROS ARTESANALES DE SUPE DAMEL J. GONZALEZ VILLALBA RESIDENTE DE OBRA REG. C.O.R. 1000000	Supervisor de Obra:	Sello y Firma: ING. PEDRO MUCHA PAZ CESEL S.A. SUPERVISOR DE OBRA

000086

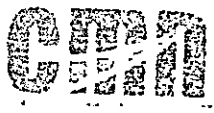

DEPARTAMENTO RECUPERACIÓN DE LOS SERVICIOS DEL
DESEMPLAZADO PESQUERO ANTECEDENTE DE SUPP

30276-CC - CMN

CONTROL DE EXCAVACIONES

CONTRATISTA: CONSORCIO MARÍTIMO DEL NORTE
 CLIENTE: FONDO NACIONAL DE DESARROLLO PESQUERO FONPEL

DATOS ESPECIFICOS

NIVEL/AREA/SECTOR: COTA DE FONDO
 SILE: N-1
 MATERIAL:
 FECHA: 19-01-19

DATOS DE ENSAYOS		FLANO
APROXIMACION		
COTA DE FONDO 4.10 ✓		
COTA SUPERFICIE 0.80 ✓		

Responsable Campo	Señal y Firma:	Control de Calidad	Señal y Firma:
Residente de Obra	Señal y Firma:	Supervisor de Obra	Señal y Firma:
	 CONSORCIO MARÍTIMO DEL NORTE FONDO NACIONAL DE DESARROLLO PESQUERO DANIEL JOAQUÍN MORALES JIMÉNEZ RESIDENTE DE OBRA		 ING. PEDRO MUCHA CESEL S.A. SUPERVISOR DE OBRA

000085



PROYECTO

MEJORAMIENTO Y RECUPERACIÓN DE LOS SERVICIOS DEL
DESEMBARCADERO PESQUERO ARTESANAL DE SUPE

CC275- CC/ - CMN

Elemento:

CONTROL DE RELLENO (PIEDRA OVER)

CONTRATISTA: CONSORCIO MARÍTIMO DEL NORTE
CLIENTE: FONDO NACIONAL DE DESARROLLO PESQUERO - FONDEPES

DATOS ESPECÍFICOS

NIVEL/ÁREA/SECTOR: Cota de seguridad

EJES: 1-2

MATERIAL:

FECHA: 19-01-19

DATOS DE ENSAYOS

PLANO

VERIFICACIÓN

COTA DE FONDO 2.00

COTA DE RELLENO 2.65

ALTURA DE RELLENO 0.65

AREA DE RELLENO

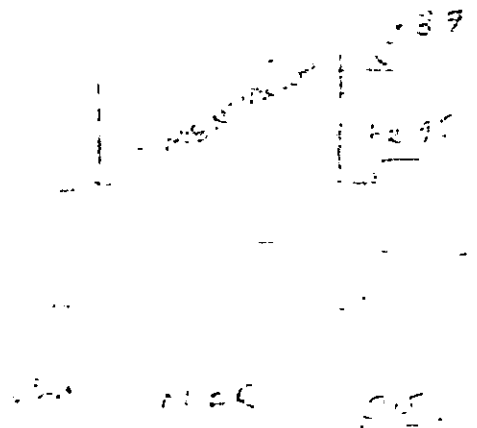

C: CONFORME NC: NO CONFORME

OBSERVACIONES:

Responsable Campo	Sello y Firma: 	Control de Calidad	Sello y Firma: B. Caldera 21-01-19
Residenta de Obra	Sello y Firma: CONSORCIO MARÍTIMO DEL NORTE DESEMBARCADERO ARTESANAL DE SUPE DAMEL YCA RESIDENTA DE OBRA REG. CIP. 50.495	Supervisor de Obra	Sello y Firma: 21-01-19.



INSPECCION DE ACERO DE REFUERZO

000083
CC275-IAR/ -CMN

CLIENTE:	FONDO NACIONAL DE DESARROLLO PESQUERO - FONDEPES	REGISTRO:
CONTRATISTA:	CONSORCIO MARITIMO DEL NORTE	
OBRA:	MEJORAMIENTO Y RECUPERACION DE LOS SERVICIOS DEL DESEMBARCADERO PESQUERO ARTESANAL DE SUPE	FECHA:

UBICACION:	Sector: <i>Carretera</i>	
SECTOR:		DOCUMENTOS DE REFERENCIA:
T. ESTRUCTURA:	<i>Estructura de concreto</i>	<i>E-C5</i>

ESQUEMA DE LA ARMADURA: Gradear el elemento, identificar ubicación por ejes, puntualizar detalles del acero

no actualizado

CHEQUELIST DEL ACERO DE REFUERZO

	CONFORME	NO CONFORME	NO APLICA	REPARADO O CORREGIDO	COMENTARIOS
Limpieza (concreto, aceite, grasa)	/				
Distancia del acero Norma 15741 grad. (metros)	/				
Distancia del acero	/				
Longitud de trabazo	/				
Longitud de ganchos	/				
Espaciamiento entre barras	/				
Acoplamiento de estribos	/				
de amarre	/				
Soportes para recubrimiento contra base	/				
Soportes para recubrimiento lateral	/				
Verticalidad (plomada)	/				
Horizontalidad (nivel)	/				

Responsable de Campo:	Sello y Firma: 26.01.19	Control de Calidad:	Sello y Firma: 26.01.19
Residente de Obra:	Sello y Firma: CONSORCIO MARITIMO DEL NORTE DESEMBARCADERO ARTESANAL DE SUPE DANIEL JOAQUIN NICO RESIDENTE GENERAL DE OBRAS RES. CIPAF 26.01.19	Supervisor de Obra:	Sello y Firma: 26.01.19.

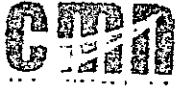

PROYECTO

MEJORAMIENTO Y RECUPERACIÓN DE LOS SERVICIOS DEL
DESEMBARCADERO PESQUERO ARTESANAL DE SUPE

0075-000082

INSPECCIÓN DE ENCOFRADO

Contratista	CONSORCIO MARITIMO DEL NORTE	Fecha:	
Cliente	FONDO NACIONAL DE DESARROLLO PESQUERO - FONDEPES	Documentos de referencia:	
Ubicación	...		
Tipo de estructura	...		

ESQUEMA DEL ENCOFRADO:

Graticar el elemento, identificar ubicación por ejes, puntualizar detalles del encofrado

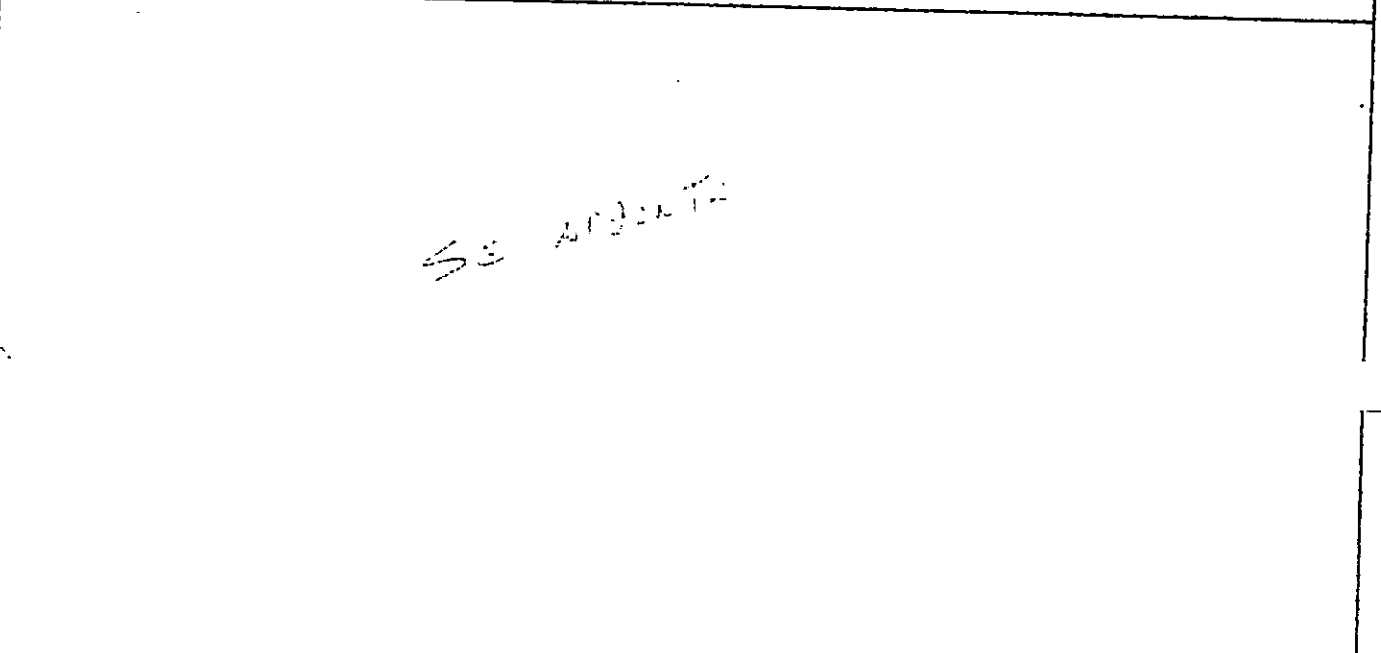

DATOS DIMENSIONALES (en mm):

PUNTOS FUERZA									
ARRIBA									
ABAJO									
DESVIACION									

CHEQUELISTA DEL ENCOFRADO:

	CONFORME	NO CONFORME	NO APLICA	REPARADO, CO REALIZADO	COMENTARIOS
Material del encofrado	/				
Condición del encofrado	/				
Presencia de juntas del encofrado	/				
Forma y dimensiones del encofrado	/				
Ubicación de desmoldante	/				
Aseguramiento de soleras	/				
Ajustamiento y fijación	/				
Hermeticidad del encofrado	/				
Fecha de desmoldado	/				

COMENTARIOS / OBSERVACIONES GENERALES:

Responsable de Campo:	Sello y Firma: 	Control de Calidad:	Sello y Firma:
Residente de Obra:	Sello y Firma: 	Supervisor de Obra:	Sello y Firma:

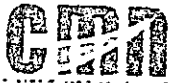

PROYECTO
MEJORAMIENTO Y RECUPERACIÓN DE LOS SERVICIOS DEL
DESEMBARCADERO PESQUERO ARTESANAL DE SUPE

000081

CC275-IVCI -CMN

Elementos:

VACIADO DE CONCRETO EN ZAPATAS

CONTRATISTA: CONSORCIO MARITIMO DEL NORTE		CLIENTE: FONDO NACIONAL DE DESARROLLO PESQUERO - FONDEPES	
FECHA DE VACIADO:		VOLUMEN A VACIAR:	
TIPO DE ESTRUCTURA:	zapatas	REGISTRA PROYECTOS:	SI <input checked="" type="checkbox"/> NO <input type="checkbox"/>
DOCUMENTOS DE REFERENCIA:	REF. N°	OBSERVACIONES:	
METODO DE VACIADO:	SIN BOMBA		
Fc DISEÑO / CEMENTO tipo:		SLUMP:	6" - 6"
TAM. MAX AGREGADO:	24mm	TEMPERATURA:	°C
TIPO DE ACABADO:		METODO DE CURADO:	AGUA
CHECKLIST PREVIO AL VACIADO		CONTRATISTA	
	CHECK	FECHA	SUPERVISION
Materiales Aprobados	/		
Identificación, especificaciones, comprobaciones, etc.	/		
Cartas Aprobadas	/		
(Cambios o modificaciones en elementos a vaciar)	/		
Inspección Topográfica	/		
(Alcance, nivelación, etc.)	/		
Encofrado	/		
Armadura de refuerzo	/		
Letras dentro de encofrados	/		
Elementos Embebidos Claves (anchos, marcos, etc.)	/		
Elementos Embeb. Mecánicos (pernos de anclaje, tuberías, etc.)	/		
Elementos Embebidos Eléctricos (conduct. red de tierra, etc.)	/		
Elementos Embeb. Sistem. Exp. (conduct. red de tierra, etc.)	/		
Inspección Topográfica de elementos armados	/		
(Alcance, nivelación, etc.)	/		
Equipos Operativos en obra	/		
(Motores, bombas, etc.)	/		
Acta de Materiales	/		
(Materiales, antes de iniciar el vaciado)	/		
OTR. especificar:			
PRE-VACIADO VERIFICADO POR	CMSE		SUPERVISION
	CMN		
Ing. Residente - Contratista			
Ing. Residente - Supervisión			
CHECKLIST POSTERIOR AL VACIADO	CHECK	FECHA	CHECK
Inspección Topográfica de elementos vaciados			
(Alcance, nivelación, etc.)			
Inspección Topográfica de elementos armados			
(Alcance, nivelación, etc.)			
Buen acabado en el concreto fresco (después de colocación)			
Curado adecuado			
REPARACION:	SI <input type="checkbox"/> NO <input type="checkbox"/> NO APLICA <input checked="" type="checkbox"/>	Especificar proceso de reparación:	
<p><i>Después de la colocación del concreto, verificar que los armados no mantengan su posición liberada al igual del encofrado.</i></p> <p><i>usando como mínimo por cada 10 metros de longitud</i></p>			
COMENTARIOS:			
Responsable de Campo	Seño y Firma:	Control de Calidad	Seño y Firma:
	26.01.19		
Residente De Obra	Seño y Firma:	Supervisor de Obra	Seño y Firma:
	 CONSORCIO MARITIMO DEL NORTE DESEMBARCADERO PESQUERO ARTESANAL DE SUPE DANIELA QUIN MORALES VILA RESIDENTE DE OBRA REG. CIP N° 93077		 ING. PEDRO MUCHA PZ CESEL S.A. SUPERVISOR DE OBRA
	26.01.19		26.01.19



PROYECTO: MEJORAMIENTO Y RECUPERACIÓN DE LOS SERVICIOS DEL DESEMBARCADERO PESQUERO ARTESANAL DE SUPE

000079
CC275-TECTI - CMN
REGISTRO:

INSPECCION DE ENCOFRADO

Contratista:	CONSORCIO MARITIMO DEL NORTE	Fecha:	28.01.19
Cliente:	FONDO NACIONAL DE DESARROLLO PESQUERO - FONDEFES	Documentos de referencia:	
Ubicación:	CASITA de Seguridad		
Tipo de estructura:	SOBRECIMENTADO		

ESQUEMA DEL ENCOFRADO:
Graficar el elemento, identificar ubicación por ejes, puntualizar detalles del encofrado

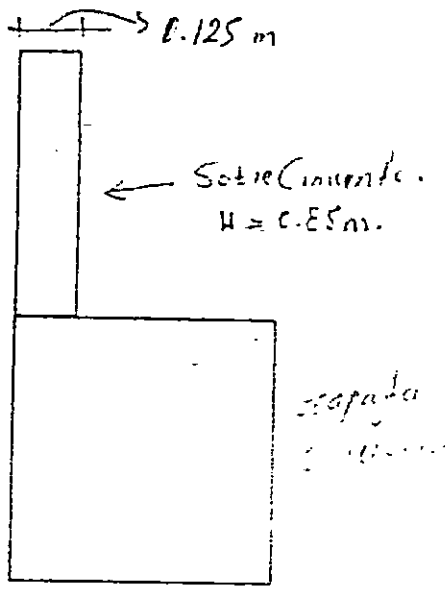

DATOS DIMENSIONALES (mm):

PUNTOS PLANADA							
ARRIBA							
ABAJO							
DESVIACION							

CHECKLIST DEL ENCOFRADO:

	CONFORME	NO CONFORME	NO APLICA	REPARADO/CO RREGIDO	COMENTARIOS
Materia del encofrado	/				
Condición del encofrado	/				
Empieza de formas del encofrado	/				
Forma y dimensiones del encofrado	/				
Aplicación de desmoldante	/				
Aseguramiento de soleras	/				
Apuntalamiento y fijación	/				
Hermeticidad del encofrado	/				
Fecha de desencofrado	/				

COMENTARIOS / OBSERVACIONES GENERALES:

Responsable de Campo:	Sello y Firma: 	Control de Calidad:	Sello y Firma:
Residente de Obra:	Sello y Firma: 	Supervisor de Obra:	Sello y Firma: CESEL S.A. SUPERVISOR DE OBRA

 INSPECCION DE ACERO DE REFUERZO		CC275-IAR/ 000077 -CMN
CLIENTE: FONDO NACIONAL DE DESARROLLO PESQUERO - FONDEPES	REGISTRO:	
CONTRATISTA: CONSORCIO MARÍTIMO DEL NORTE	FECHA: 14.01.19	
OBRA: MEJORAMIENTO Y RECUPERACIÓN DE LOS SERVICIOS DEL DESEMBARCADERO PESQUERO ARTESANAL DE SUPE		

UBICACION: MURO DE CERCO (7-6-5000).	DOCUMENTOS DE REFERENCIA:
SECTOR:	
T. ESTRUCTURA: COLUMNA	

ESQUEMA DE LA ARMADURA: Graficar el elemento, identificar ubicación por ejes, puntualizar detalles del acero.

Se adjunta detalle de acero para columna

CHECKLIST DEL ACERO DE REFUERZO

	CONFORME	NO CONFORME	NO APLICA	PREPARADO O CORREGIDO	COMENTARIOS
Empresa con quien contrato grúa					
Calidad del acero (Norma ASTM) grado mayor					
Diámetro de varilla	/				
Longitud de traspase	/				
Longitud de gancho	/				
Espaciamiento entre barras	/				
Recubrimiento de estribos	/				
Diámetro de armadura	/				
Soportes para recubrimiento contra base	/				
Soportes para recubrimiento lateral	/				
Verticalidad (plomada)	/				
Horizontalidad (nivel)	/				

COMENTARIOS / OBSERVACIONES GENERALES:

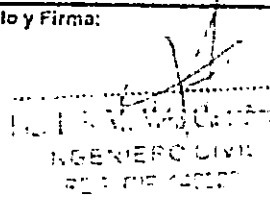
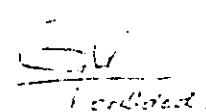
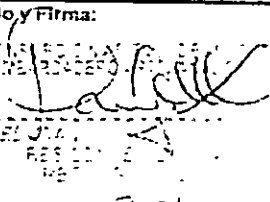
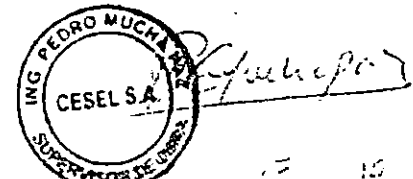
Responsable de Campo:	Sello y Firma:  INGENIERO CIVIL DEL PERU	Control de Calidad:	Sello y Firma:  17.01.19
Residente de Obra:	Sello y Firma:  17.01.19	Supervisor de Obra:	Sello y Firma:  CESEL S.A. SUPERVISOR DE OBRA



PROYECTO: MEJORAMIENTO Y RECUPERACIÓN DE LOS SERVICIOS DEL DESEMBARCADERO PESQUERO ARTESANAL DE SUPE

CC275-IECTC/ -CMN
REGISTRO:

INSPECCION DE ENCOFRADO

Contrata:	CONSORCIO MARITIMO DEL NORTE	
Cliente:	FONDO NACIONAL DE DESARROLLO PESQUERO - FONDEPES	Fecha: 14.01.19
Ubicación:	MURO DE CERCO (7º ELEVADO)	Documentos de referencia:
Tipo de estructura:	CIMENTO COLADO.	

ESQUEMA DEL ENCOFRADO:

Graduar el elemento, identificar ubicación por ejes, puntualizar detalles del encofrado

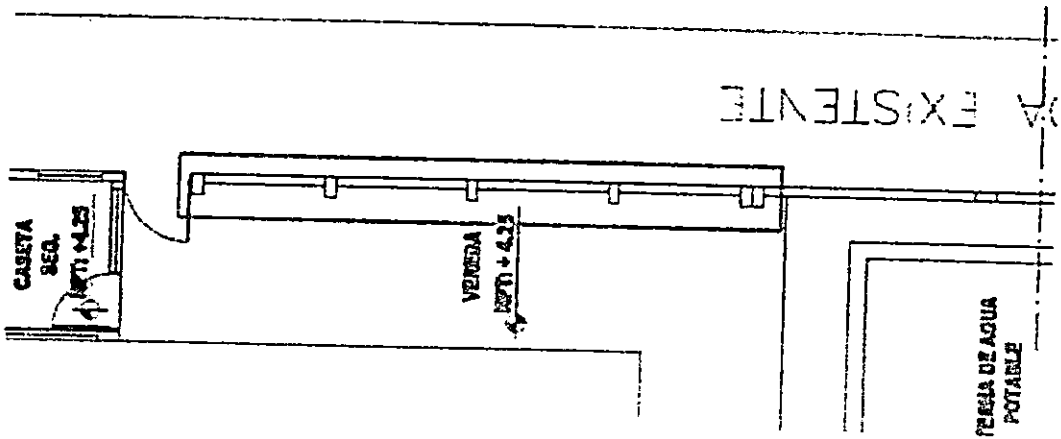

DATOS DIMENSIONALES (mm):

PUNTOS PLANEA:									
ARRIBA:									
ABAJO:									
DESVIACION:									

CHECKLIST DEL ENCOFRADO:

	CONFORME	NO CONFORME	NO APLICA	REPARADO/CO RREGIDO	COMENTARIOS
Material del encofrado	/				
Condición del encofrado	/				
Limpieza de formas del encofrado	/				
Forma y dimensiones del encofrado	/				
Aplicación de desmoldante	/				
Aseguramiento de soleras	/				
Apuntalamiento y fijación	/				
Hermeticidad del encofrado	/				
Fecha de desmoldado	/				

COMENTARIOS / OBSERVACIONES GENERALES:

Responsable de Campo:	Sello y Firma: 	Control de Calidad:	Sello y Firma:
Residente de Obra:	Sello y Firma: COMANDO EN JEFE DESEMBARCADERO PESQUERO ARTESANAL DE SUPE 	Supervisor de Obra:	Sello: ING. PEDRO MUCHEZ CESELISA SUPERVISOR DE OBRA

17.01.19

17-01-19

000075



PROYECTO:
MEJORAMIENTO Y RECUPERACIÓN DE LOS SERVICIOS DEL
DESEMBARCADERO PESQUERO ARTESANAL DE SUPE

CC275-IVCI -CMN
Elementos:

VACIADO DE CONCRETO PARA CIMENTACION

CONTRATISTA: CONSORCIO MARITIMO DEL NORTE		CLIENTE: FONDO NACIONAL DE DESARROLLO PESQUERO - FONDEPES	
FECHA DE VACIADO: 18.01.19	VOLUMEN A VACIAR:	REGISTRA PROYECTOS:	<input type="checkbox"/> SI <input checked="" type="checkbox"/> NO <input type="checkbox"/> OTRO
TIPO DE ESTRUCTURA: CIMENTACION	REVISIÓN N°:	OBSERVACIONES:	
DOCUMENTOS DE REFERENCIA:		MÉTODO DE VACIADO: SIN BOMBA	
FE DISEÑO / CEMENTO tipo: 175	SLUMP:	TEMPERATURA:	4" - 6"
TAM. MAX. AGREGADO:	MÉTODO DE CURADO:	AGUA	
TIPO DE ACABADO:	CHECKLIST PREVIO AL VACIADO		
		CONTRATISTA	
		SUPERVISIÓN	
		CHECK	FECHA
		INICIALES / CHECK	FECHA
Materiales Aprobados (cuerpos, embebidos, demoliciones, curadores, etc.)		/	
Cambios Aprobados (cambios o modificaciones en elementos a vaciar)		/	
Inspección Topográfica (alineamiento, nivelación, dimensiones, etc.)		/	
Encofrado		/	
Armadura de refuerzo		/	
Limpieza dentro de encofrado		/	
Elementos Embebidos Civiles (anchos, marcos, etc.)		/	
Elementos Embebidos Mecánicos (pernos de anclajes, tuberías, etc.)		/	
Elementos Embebidos Eléctricos (conductos, red de tierra, etc.)		/	
Herramientas (módulo Sistem Esp. recordat, red de tierra, etc.)		/	
Inspección Topográfica de elementos embebidos (alineamiento, nivelación, dimensiones, etc.)		/	
Equipos menores en buen estado (reglos vibratorios, vibradores de agua, etc.)		/	
Stock de Materiales (curador, arena polvorienta, agua tipo Puerto, marcos en yute, marcos, etc.)		/	
Otro (especificar):		/	
PRE-VACIADO VERIFICADO POR:		SUPERVISIÓN	
Ing. Residente - Contratista			
VP BP / Aprobación:			
CHECKLIST POSTERIOR AL VACIADO		CHECK	
Inspección Topográfica de elementos vaciados (alineamiento, nivelación, dimensiones, etc.)			FECHA
Inspección Topográfica de elementos embebidos (alineamiento, nivelación, dimensiones, etc.)			FECHA
Buen acabado en el concreto fresco después de colocado			
Curado adecuado			
CONFIRMA CON REPARACIÓN: <input checked="" type="checkbox"/> SI <input type="checkbox"/> NO <input type="checkbox"/> NO APLICA		Especificar proceso de reparación:	
COMENTARIOS:			
Responsable de Campo	Sello y Firma: Ing. Luis Alberto... INGENIERO C.D. REG. CIP 10000	Control de Calidad	Sello y Firma: GU 18.01.19
Residente De Obra	Sello y Firma: ...	Supervisor de Obra	Sello y Firma: ING. PEDRO MUCHA PAZ CESEL S.A. SUPERVISOR DE OBRA 18.01.19



PROYECTO:
MEJORAMIENTO Y RECUPERACIÓN DE LOS SERVICIOS DEL
DESEMBARCADERO PESQUERO ARTESANAL DE SUPE

CC275-IVCI -CMN

Diametro:

000074

VACIADO DE CONCRETO EN SOBRECIMIENTO

CONTRATISTA: CONSORCIO MARITIMO DEL NORTE		CLIENTE: FONDO NACIONAL DE DESARROLLO PESQUERO - FONDEPES	
FECHA DE VACIADO: 21.01.19	VOLUMEN A VACIAR: _____ m3		REGISTRA PROYECTOS: <input type="checkbox"/> SI <input type="checkbox"/> NO <input type="checkbox"/>
TIPO DE ESTRUCTURA: sobre cimiento	REV. N° _____	OBSERVACIONES:	
DOCUMENTOS DE REFERENCIA:		MÉTODO DE VACIADO: SIN BOMBA	
MÉTODO DE VACIADO: SIN BOMBA	Fe DISEÑO / CEMENTO tipo: _____ m/cm2	SLUMP: _____	TEMPERATURA: 4° - 6° m3
TAM. MAX. AGREGADO: _____ pulgadas	TIPO DE ACABADO: _____	TEMPERATURA: _____ °C	MÉTODO DE CURADO: AGUA
CHECKLIST PREVIO AL VACIADO		AGUA	
		CONTRATISTA	
		SUPERVISIÓN	
		CHECK	FECHA
		INICIALES / CHECK	FECHA
Materiales Aprobados (Coefios, embebidos, demoliciones, curadures, etc.)	/		
Cambios Aprobados (Cambios o modificaciones en elementos a vaciar)	/		
Inspección Topográfica (alineamiento, nivelación, dimensiones, etc.)	/		
Encofrado	/		
Armadura de refuerzo	/		
Limpieza dentro de encofrado	/		
Elementos Embebidos Civiles (anclajes, marcos, etc.)	/		
Elementos Embeb. Mecánicos (pernos de anclajes, tuberos, etc.)	/		
Elementos Embebidos Electricos (conduct, red de tierra, etc.)	/		
Electricos Embeb. Sostén. Etc. (conduct, red de tierra, etc.)	/		
Inspección Topográfica de elementos embebidos (alineamiento, nivelación, dimensiones, etc.)	/		
Equipos necesarios en buen estado (trípodes vibratorios, vibradores de arena, etc.)	/		
Stock de Materiales (curador, latas de poliboteno, vasos tipo concha, moldes de cur. netos, etc.)	/		
Otro (especificar)	/		
PRE-VACIADO VERIFICADO POR	NOMBRE	FECHA	
		31.01.2019	
Ing. Residente - Contratista			
VO Bº / Aprobación			
CHECKLIST POSTERIOR AL VACIADO		AGUA	
		CONTRATISTA	
		SUPERVISIÓN	
		CHECK	FECHA
		CHECK	FECHA
Inspección Topográfica de elementos vaciados (alineamiento, nivelación, dimensiones, etc.)			
Inspección Topográfica de elementos embebidos (alineamiento, nivelación, dimensiones, etc.)			
Buen acabado en el concreto fresco después de colocado.			
Curado adecuado.			
CONFIRMA CON REFERENCIA <input type="checkbox"/> SI <input type="checkbox"/> NO <input type="checkbox"/> NO APLICA <input type="checkbox"/> Especificar proceso de reparación			
COMENTARIOS:			
<i>Señalé con una línea roja los puntos de control de calidad que se realizaron durante el vaciado.</i>			
Responsable de Campo	Sello y Firma:	Control de Calidad	Sello y Firma:
Residente De Obra	Sello y Firma:	Supervisor de Obra	Sello y Firma:





PROYECTO:

MEJORAMIENTO Y RECUPERACION DE LOS SERVICIOS DEL DESEMBARCADERO PESQUERO ARTESANAL SUPE

CC275-CTR/ -CMN

REGISTRO

CONTROL DE TRAZO EN CIMENTACION Y SOBRECIMIENTO (ENCOPRADO)

CLIENTE	FONDO NACIONAL DE DESARROLLO PESQUERO - FONDEPES
CONTRATISTA	CONSORCIO MARITIMO DEL NORTE
OBRA	MEJORAMIENTO Y RECUPERACION DE LOS SERVICIOS DEL DESEMBARCADERO PESQUERO ARTESANAL SUPE

AREA: <i>MUNICIPIO CESCO</i>	EQUIPO:	ESTACION TOTAL	FECHA: <i>12.01.19</i>
REV:	MARCA/MODELO:	<i>LEICA T506PLUS</i>	ELEMENTO:
EJES: <i>H-L</i>	SERIE:	<i>1501558</i>	<i>CIMENTADO</i>

3. TRAZABILIDAD DE LOS ELEMENTOS					
ITEM	DESCRIPCION	ANCHO	LONGITUD	ALTURA	OBSERVACIONES
<i>1</i>	<i>ENCUENTRO DE CIMENTADO</i>	<i>0.90</i>	<i>17.55</i>	<i>1.00</i>	<i>Trazo y replanteo = 33.35m²</i>
<i>2</i>	<i>ENCUENTRO DE SOBRECIMENT.</i>	<i>0.125</i>	<i>17.55</i>	<i>0.85</i>	<i>17.55 x 0.85 x 2 = 29.84m²</i>

4. COMENTARIOS

5. APROBACIONES		RESIDENTE	
PRODUCCION	CONTROL DE CALIDAD	SUPERVISION	RESIDENTE
Nombre: <i>[Firma]</i> Sello y Firma: Fecha: <i>12/01/19</i>	Nombre: <i>[Firma]</i> Sello y Firma: Fecha: <i>12/01/19</i>	Nombre: <i>[Firma]</i> Sello y Firma: Fecha: <i>[Firma]</i> 	Nombre: <i>[Firma]</i> Sello y Firma: Fecha: <i>[Firma]</i> CONSORCIO MARITIMO DEL NORTE DEL DESEMBARCADERO PESQUERO ARTESANAL SUPE DANIEL JOAQUIN MORALES VIVANCO RESIDENTE DE OBRA REG. CIP N° 98093

000073

		INSPECCION DE ACERO DE REFUERZO	000072 CC275-IAR/ -CMN
CLIENTE: FONDO NACIONAL DE DESARROLLO PESQUERO - FONDEPES	CONTRATISTA: CONSORCIO MARITIMO DEL NORTE		REGISTRO:
OBRA: MEJORAMIENTO Y RECUPERACION DE LOS SERVICIOS DEL DESEMBARCADERO PESQUERO ARTESANAL DE SUPE	FECHA: 21.01.19		



UBICACION: CERCO PERIMETRICO	DOCUMENTOS DE REFERENCIA: H-L
SECTOR:	
T. ESTRUCTURA: CIMIENTO CORRIDO	

ESQUEMA DE LA ARMADURA: Graficar el elemento, identificar ubicación por ejes, puntualizar detalles de acero.

SE AJOJUNTA CETA ME

	CHECKLIST DEL ACERO DE REFUERZO			REPARADO O CORREGIDO	COMENTARIOS
	CONFORME	NO CONFORME	NO APLIC		
Limpiar rebarba en el acero grueso	/				
Calidad del acero (norma ASTM, grado, marca)	/				
Diámetro de varilla	/				
Longitud de traspase	/				
Longitud de gancho	/				
Espaciamiento entre barras	/				
↳ modo de estribo	/				
Alambre de amarrar	/				
Soportes para recubrimiento contra base	/				
Soportes para recubrimiento lateral	/				
Verticalidad (palmada)	/				
Horizontalidad (traves)	/				

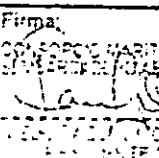
COMENTARIOS - OBSERVACIONES GENERALES:

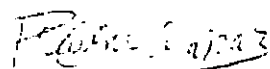
Responsable de Campo: Sello y Firma:  ING. JORGE MORALES INGENIERO CIVIL REG. Nº 140077	Control de Calidad:	Residente de Obra: Sello y Firma:  CONSORCIO MARITIMO DEL NORTE DESEMBARCADERO PESQUERO ARTESANAL DE SUPE SUPERVISOR DE OBRA 21.01.19	Supervisor de Obra: Sello y Firma:   21.01.19
--	----------------------------	---	---



PROYECTO:
**MEJORAMIENTO Y RECUPERACIÓN DE LOS SERVICIOS DEL
DESEMBARCADERO PESQUERO ARTESANAL DE SUPE**

CC275-IVCI -CMN
Distrito:

VACIADO DE CONCRETO EN SOBRECIMIENTO

CONTRATISTA: CONSORCIO MARÍTIMO DEL NORTE		CLIENTE: FONDO NACIONAL DE DESARROLLO PESQUERO - FONODEPES		
FECHA DE VACIADO:		VOLÚMEN A VACIAR:	1.86 m³	
TIPO DE ESTRUCTURA:	SOBRECIMIENTO	REGISTRA PROYECTOS:	SI <input checked="" type="checkbox"/> NO <input type="checkbox"/> <small>SEMPRE</small>	
DOCUMENTOS DE REFERENCIA:	REV. N°	OBSERVACIONES:		
MÉTODO DE VACIADO:		AGUA		
Fe DISEÑO / CEMENTO tipo:	175 <small>litros</small>	SLUMP:	4" - 6" <small>min: 3m</small>	
TAM. MÁX. AGREGADO:	<small>pedregales</small>	TEMPERATURA:	<small>°C</small>	
TIPO DE ACABADO:		MÉTODO DE CURADO:		
CHECKLIST PREVIO AL VACIADO				
	CONTRATISTA		SUPERVISOR	
	CHECK	FECHA	INICIALES / CHECK	FECHA
Materiales Aprobados (óseos, embebidos, demoldajes, curadores, etc.)	/			
Cambios Aprobados (cambios o modificaciones en elementos a vaciar)	/			
Inspección Topográfica (alineamiento, nivelación, dimensiones, etc.)	/			
Encofrado	/			
Armadura de refuerzo	/			
Unidad de control de encastre	/			
Elementos Embebidos Chinos (anchos, marcas, etc.)	-			
Elementos Embebidos Plásticos (formas de encofrado, tuberías, etc.)	-			
Fibras Embebidas Especiales (fibra de vidrio, etc.)	-			
Elementos Embebidos Sólidos (losa, concreto, etc.)	-			
Inspección Topográfica de elementos embebidos (alineamiento, nivelación, dimensiones, etc.)	/			
Equipos menores en buen estado	/			
Reservorios vibratorios de agua, etc.	/			
Uso de Materiales	/			
Trasero de obra (ubicación, estado, etc.)	/			
PRE-VACIADO VERIFICADO POR	INICIALES	FECHA		
Ing. Residente - Contratista				
V. D. / Aprobación				
CHECKLIST POSTERIOR AL VACIADO				
	CHECK	FECHA	CHECK	FECHA
Inspección Topográfica de elementos vaciados (alineamiento, nivelación, dimensiones, etc.)				
Inspección Topográfica de elementos embebidos (alineamiento, nivelación, dimensiones, etc.)				
Buen acabado en el concreto fresco después de colocado.				
Curado adecuado				
CONFORME CON REPARACIÓN:	SI <input type="checkbox"/>	NO <input type="checkbox"/>	NO APLICA <input checked="" type="checkbox"/>	Especificar razones de reparación
COMENTARIOS:				
<i>Siempre deben alcanzarse las dimensiones de los límites de la obra. RB</i>				
Responsable de Campo	Seño y Firma: Inge. Víctor Vique Castañeda INGENIERO CIVIL REG. DE 14023		Control de Calidad	Seño y Firma:
Residente De Obra	Seño y Firma: 		Supervisor de Obra	Seño y Firma: INGENIERO PEDRO MUCHARREZ CESEL S.A. SUPERVISOR DE OBRA

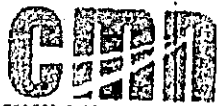

PROYECTO: MEJORAMIENTO Y RECUPERACIÓN DE LOS SERVICIOS DEL DESEMBARCADEO PESQUERO ARTESANAL SUPE

CG275-CTRI -GMN

REGISTRO:

CONTROL DE TRAZO

CLIENTE	FONDERO NACIONAL DE DESARROLLO PESQUERO - FONDEPES
CONTRATISTA	CONSORCIO MARITIMO DE NORTE
OBRA	MEJORAMIENTO Y RECUPERACIÓN DE LOS SERVICIOS DEL DESEMBARCADEO PESQUERO ARTESANAL SUPE

AREA: <i>Plan (no ingreso al SPA)</i>	EQUIPO: ESTACION TOTAL	FECHA: <i>07-01-19</i>
REV: <i>Plan de Manobras</i>	MARCA/MODELO: LEICA TBOBPLUS	ELEMENTO:
EJES: <i>L-H</i>	SERIE: <i>140 558</i>	

3. TRAZABILIDAD DE LOS ELEMENTOS

ITEM	DESCRIPCIÓN	ANCHO	LONGITUD	ALTURA	OBSERVACIONES
<i>1</i>	<i>EXCELSIÓN FUNDAMENTO</i>	<i>0.80</i>	<i>2.7</i>	<i>2.55</i> ✓	<i>Se encuentra nivel geodésico 2.55</i>

4. COMENTARIOS

5. APROBACIONES

<p>PRODUCCIÓN</p> <p>Nombre: <i>Luis M. Vela Casañeda</i></p> <p>Sello y Firma</p> <p>Fecha</p>	<p>CONTROL DE CALIDAD</p> <p>Nombre: <i>E. Cordero</i></p> <p>Sello y Firma</p> <p>Fecha</p>	<p>INGENIERO EN SUPERVISIÓN</p> <p>ING. PEDRO MUCHA PARRA</p> <p>CESEL S.A.</p> <p>SUPERVISIÓN DE OBRA</p>	<p>RESIDENTE</p> <p>ING. MARCO MARTINO DE NORIE</p> <p>SECRETARÍA DE TRAZABILIDAD DE SUPE</p> <p>Nombre: <i>DANILE JOAQUIN MORALES VIVA YCA</i></p> <p>Sello y Firma</p> <p>Fecha</p> <p>RESIDENTE DE OBRA</p> <p>REG. CIP N° 98098</p>
---	--	--	---

92
000070

000069



PROYECTO
**MEJORAMIENTO Y RECUPERACIÓN DE LOS SERVICIOS DEL
 DESEMBARCADERO PESQUERO ARTESANAL DE SUPE**

CC276- CC/ - CMN
 Elemento:

CONTROL DE EXCAVACIONES

CONTRATISTA: **CONSORCIO MARÍTIMO DEL NORTE**

CLIENTE: **FONDO NACIONAL DE DESARROLLO PESQUERO - FONDEPES**

DATOS ESPECÍFICOS

NIVEL/ÁREA/SECTOR: *Foto de Maniobra (INGENIO DPO)*

EJES: **L - H**

MATERIAL:

FECHA: **07/01/19**

DATOS DE ENSAYOS	PLANO
VERIFICACION	
<p>PROFUNDIDAD DE LA CIMENTACION <input checked="" type="checkbox"/></p> <p>ALTIMETRIA DEL FONDO DE LA CIMENTACION <input checked="" type="checkbox"/></p> <p>ALTIMETRIA DEL FONDO DE LA EXCAVACION <input checked="" type="checkbox"/></p> <p>ALTIMETRIA DEL FONDO DE LA CIMENTACION <input checked="" type="checkbox"/></p>	

C: CONFORME NC: NO CONFORME

COMENTARIOS

Responsable Centro CONSORCIO MARÍTIMO DEL NORTE REG. CIP 140215	Control de Calidad
Responsable de Obra DIRECCIÓN NACIONAL DE OBRAS DEL LITORAL DEL OESTE REG. CIP 140215	Supervisor de Obra



PROYECTO
MEJORAMIENTO Y RECUPERACIÓN DE LOS SERVICIOS DEL
DESEMBARCADERO PESQUERO ARTESANAL DE SUPE

CC275- CC/ - CMN
Elemento:

CONTROL DE RELLENO Y COMPACTACIÓN

CONTRATISTA: CONSORCIO MARÍTIMO DEL NORTE
 CLIENTE: FONDO NACIONAL DE DESARROLLO PESQUERO - FONDEPES
 DATOS ESPECÍFICOS
 NIVEL/ÁREA/SECTOR: Panto de Manóbras (origen al opa)
 EJES: L-H
 MATERIAL:
 FECHA: 02/01/19

DATOS DE ENSAYOS	
VERIFICACIÓN	PLANO
<p>ALTURA DE RELLENO 50 cm</p> <p>ÁREA DE RELLENO 19 53 m²</p>	



C: CONFORME NC: NO CONFORME

COMENTARIOS:

Responsable Campo [Signature] INGENIERO SUPLENTE	Sello y Firma [Signature]	Control de Calidad [Signature]	Sello y Firma [Signature]
Responsable de Obra DANIEL VILLALBA MORALES PRESIDENTE DE OBRA REG. CIP N° 96236	Sello y Firma [Signature]	Supervisor de Obra [Signature]	Sello y Firma [Signature]

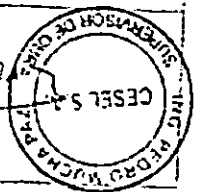



PROYECTO: MEJORAMIENTO Y RECUPERACIÓN DE LOS SERVICIOS DEL DESEMBARCADERO PESQUERO ARTESANAL DE SUPE

CC275-NCI CMN
Elemento:

INSPECCIÓN DE VACIADO DE CONCRETO

CONTRATISTA: CONSORCIO MARITIMO DEL NORTE		CLIENTE: FONDO NACIONAL DE DESARROLLO PESQUERO - FONDEPES	
FECHA DE VACIADO:	10/01/19	VOLUMEN A VACIAR:	7.77 m ³
TIPO DE ESTRUCTURA:	Subcimiento	REGISTRA PROBLEMAS:	SI <input checked="" type="checkbox"/> NO <input type="checkbox"/>
DOCUMENTOS DE REFERENCIA:	REV. N°	OBSERVACIONES:	
MÉTODO DE VACIADO: SIN BOMBA		MÉTODO DE CURADO: AGUA	
Fc DISEÑO / CEMENTO tipo:	Inf/Inf	SLUMP:	4"-6"
TAM. MÁX. AGREGADO:	19mm	TEMPERATURA:	18°C
TIPO DE ACABADO:		MÉTODO DE CURADO: AGUA	
CHECKLIST PREVIO AL VACIADO		CONTRATISTA	
		CHECK	FECHA
Noticias Aprobadas		/	
(Estructuras, elevaciones, detalles constructivos, etc.)		/	
Cantidas Aprobadas		/	
Cambios o modificaciones en documentos y volu-		/	
Inspección Topográfica		/	
(Alineamiento, dirección, dimensiones, etc.)		/	
Estructuras		/	
Armedura de refuerzo		/	
Limpieza dentro de encofrado		/	
Elementos Inerentes Ocho (anchura, altura, etc.)		OK	
Distintos Estados Mecánicos (curado, etc.)		OK	
Limpieza de Encofrados y detalles constructivos		OK	
Inspección Topográfica en concreto armado		OK	
(Alineamiento, dirección, dimensiones, etc.)		/	
Equipos mecánicos en buen estado		/	
Herramientas vivientes, vibradores de mano, etc.		/	
Fuerza de Manos		/	
Medios de transporte para el concreto		/	
Materiales			
PRE VACIADO VERIFICADO POR:			
Ing. Residente - Contratista			
V. B. / Aprobación			
CHECKLIST POSTERIOR AL VACIADO		CHECK	FECHA
Inspección integrada de concreto vacado			
Lubricación, nivelación, etc.			
Inspección topográfica de elementos en obra			
Lubricación, nivelación, etc.			
Fuerza aplicada en el concreto fresco (pesos de 100 kg)			
Curado adecuado			
ADOPCIÓN DE MEDIDAS:		SI <input type="checkbox"/> NO <input type="checkbox"/> NO APLICA <input checked="" type="checkbox"/>	Explicar procedimiento
COMENTARIOS: L = 17.55, H = 0.80, A = 0.90, concreto ciclópeo + 30% de piedra, Vol = 12.94 m ³			
Responsable de Campo	Señal y Firma:	Control de Calidad	Señal y Firma:
Residente de Obra	Señal y Firma:	Supervisor de Obra	Señal y Firma:



PROYECTO
MEJORAMIENTO Y RECUPERACIÓN DE LOS SERVICIOS DEL
DESEMBARCADERO PESQUERO ARTESANAL DE SUPE

CC276- CC/ - CMN
Elemento:

CONTROL DE EXCAVACIONES

CONTRATISTA: CONSORCIO MARÍTIMO DEL NORTE

CLIENTE: FONDO NACIONAL DE DESARROLLO PESQUERO - FONDEPES

DATOS ESPECÍFICOS

NIVEL/ÁREA/SECTOR: TANQUE SEPTICO

EJES:

MATERIAL: AYIPMILCO, ARENA DE PLDVA, RECA.

FECHA: 25.01.19

DATOS DE ENSAYOS	PLANO
VERIFICACION	
ESPESOR DE LA LOSA 4.00	
COTA SUPERIOR 4.00	
ALTURA DE CORTE 3.26m ✓	3.26m
AREA DE CORTE 16.02 m ² ✓	NF
PERIMETRO 11.10 m	

C: CONFORME NC: NO CONFORME

COMENTARIOS
Nivel final de excavación a + 1.20, de acuerdo a la referencia. FR

Responsable Campo	Sello y Firma 25.01.19 	Control de Calidad	Sello y Firma
Residente de Obra	Sello y Firma 	Supervisor de Obra	Sello y Firma 25-01-19



PROYECTO
**MEJORAMIENTO Y RECUPERACIÓN DE LOS SERVICIOS DEL
 DESEMBARCADERO PESQUERO ARTESANAL DE SUPE**

CC275- CC/ - CMN
 Elemento:

CONTROL DE RELLENO Y COMPACTACIÓN con OVER.

CONTRATISTA: **CONSORCIO MARÍTIMO DEL NORTE**

CLIENTE: **FONDO NACIONAL DE DESARROLLO PESQUERO - FONDEPES**

DATOS ESPECÍFICOS

NIVEL/ÁREA/SECTOR: **TANQUE SEPTICO**

EJES:

MATERIAL: **PIEDRA CUBO**

FECHA: **28.01.19**

DATOS DE ENSAYOS	PLANO
VERIFICACIÓN	
COTA DE FONDO + 0.80 m	
COTA DE FONDO + 1.10 m	
ALTURA DE RELLENO 0.50 m	
AREA DE RELLENO 16.62 m ²	
C: CONFORME NC: NO CONFORME	

COMENTARIOS:
Se verificó solo la colocación OVER en el nivel + 1.30 m. Se verificó a la referencial indicada.

Responsable Campo	Sello y Firma: 	Control de Calidad	Sello y Firma: 29.01.19 ETAYAN GALINDO YEGA CONTROL DE CALIDAD
Presidente de Obra	Sello y Firma: RESIDENTE DE OBRA RES. CIV. R.	Supervisor de Obra	Sello: 29.01.19

29.01.19.



PROYECTO
MEJORAMIENTO Y RECONSTRUCCIÓN DE LOS SERVICIOS DEL DESEMBARCADERO
DE LA ZONA DE LA SIERRA NOROCCIDENTAL

CC275-CTRI/ -CMN

REGISTRO

CONTROL DE TIEMPO

FECHA	27/12/16
ELEMENTO	
ESTACION	
PROYECTO	MEJORAMIENTO Y RECONSTRUCCIÓN DE LOS SERVICIOS DEL DESEMBARCADERO PESQUERO ARTESANAL SUPE
COORDENADAS	
PROYECTO	MEJORAMIENTO Y RECONSTRUCCIÓN DE LOS SERVICIOS DEL DESEMBARCADERO PESQUERO ARTESANAL SUPE
ESTACION	
PROYECTO	MEJORAMIENTO Y RECONSTRUCCIÓN DE LOS SERVICIOS DEL DESEMBARCADERO PESQUERO ARTESANAL SUPE
ESTACION	

1. TRAZABILIDAD DE LOS ELEMENTOS

ITEM	DESCRUCIÓN	ARCHIVO
1	Excavación para cimentación de pilas de concreto	C-11
2	Excavación para cimentación de pilas de concreto	C-11

LONGITUD	ALTURA	OBSERVACIONES
10.50	2.30	= 20.80 m ³
9.00	2.70	= 25.32 m ³

COMENTARIOS: Los trabajos de excavación se han hecho en obra los registros de obra por un sistema de control.

Se alto riesgo, por lo tanto se requiere autorización firmada.

2. APROBACIONES

PROYECTISTA	INGENIERO EN CIVIL
INGENIERO EN CIVIL	INGENIERO EN CIVIL
INGENIERO EN CIVIL	INGENIERO EN CIVIL
INGENIERO EN CIVIL	INGENIERO EN CIVIL

3. CALIDAD

7/12/16

SUPERVISIÓN

Nombre: FENIX A. MORALES
 Calle y Turno: J.P. Morales
 Fecha: 27.12.16

000063



PROYECTO: MEJORAMIENTO Y RECUPERACIÓN DE LOS SERVICIOS DEL DESEMBARCADERO PESQUERO ARTESANAL DE SUPE

CC276- CC/ - CMN
Elementos:

CONTROL DE EXCAVACIONES

CONTRATISTA: CONSORCIO MARÍTIMO DEL NORTE
 CLIENTE: FONDO NACIONAL DE DESARROLLO PESQUERO - FONDEPES
 DATOS ESPECÍFICOS
 NIVEL/ÁREA/SECTOR: Muro de Cierre (puerto Grande, Estacionamiento)
 EJES:
 MATERIAL: Terreno Natural
 FECHA: 27/12/18

DATOS DE ENSAYOS	
VERIFICACION	PLANO
<p>ACTURA DE CORTA: 2.30 m</p>	

C. CONFORME C. NO CONFORME

COMENTARIOS: Según plano de perfil del muro a trabajar.

Responsable Campo		Control de Calidad	
Residente de Obra	 ING. PEDRO VUCHARA RESIDENTE DE OBRA REG. CIP N° 95095	Supervisor de Obra	 ING. PEDRO VUCHARA SUPERVISOR DE OBRA REG. CIP N° 95095

Nota: antes de las excavaciones contact con ATS, JETA, según antecedentes Eje A. firmado por un Ing. Civil. Colocar en según el plan de excavación.

27-12-18



PROYECTO
MEJORAMIENTO Y RECUPERACIÓN DE LOS SERVICIOS DEL
DESEMBARCADERO PESQUERO ARTESANAL DE SIUPE

CC275- CC/ • CMN
Elemento:

CONTROL DE RELLENO Y COMPACTACIÓN con OVER.

CONTRATISTA: CONSORCIO MARÍTIMO DEL NORTE

CLIENTE: FONDO NACIONAL DE DESARROLLO PESQUERO - FONDEPES

DATOS ESPECÍFICOS

NIVEL/ÁREA/SECTOR: Muelle de Caño (Patio de Embarque)

EJES: (X)

MATERIAL: Piedra de 4" a 6"

FECHA: 28/12/18

DATOS DE ENSAYOS	PLANO
VERIFICACIÓN	

SI: CONFORME NO: NO CONFORME

COMENTARIOS

Foto y Firma: 	Foto y Firma:
Residencia de Obra: 	Residencia de Obra:



PROYECTO
MEJORAMIENTO Y RECUPERACIÓN DE LOS SERVICIOS DEL
DESEMBARCADERO PESQUERO ARTESANAL DE SUPE

CC276- CC/ - CMN
Elemento:

CONTROL DE EXCAVACIONES

CONTRATISTA: CONSORCIO MARÍTIMO DEL NORTE

CLIENTE: FONDO NACIONAL DE DESARROLLO PESQUERO - FONDEPES

DATOS ESPECÍFICOS

NIVEL/ÁREA/SECTOR: *Cuica Peñamedio*

EJES: *(S-C)*

MATERIAL:

FECHA: *27/12/15*

DATOS DE ENSAYOS	PLANO
VERIFICACIÓN	<i>+ 0.20</i>
ALFARACORTE 3.00m	
ALFARACORTE 2.00m	
ALFARACORTE 1.00m	
ALFARACORTE 0.00m	

C: CONFORME NC: NO CONFORME

COMENTARIOS

Responsable Campo	Sello y Firma: <i>[Firma]</i>	Control de Calidad	Sello y Firma: <i>[Firma]</i> 07.12.15
Residente de Obra	Sello y Firma: <i>[Firma]</i>	Supervisor de Obra:	Sello y Firma: <i>[Firma]</i> ING. PEDRO MUCHA DEL CESEL S.A. SUPERVISOR DE OBRA

07.12.15

000059



PROYECTO
MEJORAMIENTO Y RECUPERACIÓN DE LOS SERVICIOS DEL
DESEMBARCADERO PESQUERO ARTESANAL DE SUPE

CC275- CC/ - CMN

Elemento:

CONTROL DE RELLENO Y COMPACTACIÓN - OVER

CONTRATISTA: CONSORCIO MARÍTIMO DEL NORTE

CLIENTE: FONDO NACIONAL DE DESARROLLO PESQUERO - FONDEPES

DATOS ESPECÍFICOS

NIVEL/ÁREA/SECTOR: CERCO PERIFÉRICO

EJES: (S-e)

MATERIAL: OVER

FECHA: 02/01/2019

DATOS DE ENSAYOS

PLANO

VERIFICACIÓN

COTA DE FONDO: +1.40

COTA DE RELLENO: +1.90

ALTURA DE RELLENO: 0.50



AREA DE RELLENO: 4.82 m²

Verificado over

5.12.19.19

C: CONFORME NC: NO CONFORME

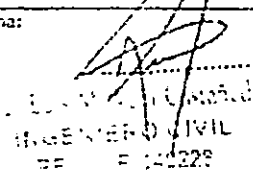
OBSERVACIONES:

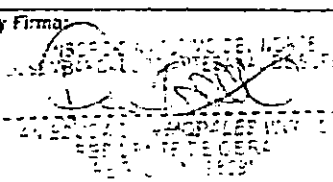
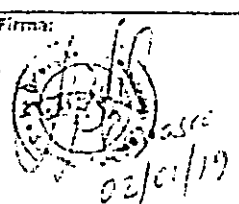
<p>Responsable Campo</p>	<p>Sello y Firma:</p> 	<p>Control de Calidad</p>	<p>Sello y Firma:</p> 
<p>Residente de Obra</p>	<p>Sello y Firma:</p> 	<p>Supervisor de Obra:</p>	<p>Sello y Firma:</p> 



PROTOCOLO DE PRUEBA ESTANQUEIDAD

CC276-PPH-CMN

CLIENTE:	FONDO NACIONAL DE DESARROLLO PESQUERO - FONDEPES	REGISTRO:
CONTRATISTA:	CONSORCIO MARÍTIMO DEL NORTE	
OBRA:	MEJORAMIENTO Y RECUPERACION DE LOS SERVICIOS DEL DESEMBARCADERO PESQUERO ARTESANAL DE SUPE	ESP.

I. IDENTIFICACION / UBICACION

SISTEMA: II. SS.

SECTOR: ESTACION DE EMISOR SUBMARINO

2.- PARAMETROS DE LA PRUEBA

PRESION DE PRUEBA: NO APLICA

REGIMEN:

MEDIO DE PRUEBA:

3.- PARAMETROS DE MANOMETRO DE PRUEBA

RANGO DE LECTURA: NO APLICA

FECHA DE CALIBRACION:

MARCA:

N°:

4.- PARAMETROS DE CONTROL

UBICACION	ELEMENTO	AREA	LONGITUD ALTURA	INICIO		TERMINO		TEMPERATURA AMBIENTE (°C)	OBSERVACIONES
				HORA	FECHA	HORA	FECHA		
ESTACION DE EMISOR SUBMARINO	CAMARA DE BOMBEO PARA EMISOR SUBMARINO	3.14	2.6	8:00 AM	21/01/2019	08:00 AM	21/01/2019	Presión = 2.8 bar	en 48 horas de prueba no presento filtración, solo a descendido 3mm
FUGAS EN LOS ENFLAMES:		SI				NO		NO APLICA.	
VARIACION DE PRESION DE PRUEBA		SI				NO		NO APLICA.	

5. OBSERVACIONES: La prueba de estanqueidad fue realizada por un tiempo de 48 hrs, después de estar lleno unos 24 hrs antes. Se realizó bombeo de 2HP para verificar la no presencia de humedecimiento y filtración en el centro del fondo y muro. Hincial 2.50m H final 2.497 m.

6. APROBACIONES:

PRODUCCION	CONTROL DE CALIDAD	RESIDENTE	SUPERVISION
Nombre:	Nombre:	Nombre:	Nombre:
Sello y Firma:	Sello y Firma:	Sello y Firma:	Sello y Firma:
Fecha:	Fecha: 25.01.19	Fecha: 25.01.19	Fecha: 25.01.19

000057



PROYECTO
MEJORAMIENTO Y RECUPERACIÓN DE LOS SERVICIOS DEL
DESEMBARCADERO PESQUERO ARTESANAL DE SUPE

CC275- CC/ - CMN
Elemento:

CONTROL DE RELLENO CON PIEDRA OVER

CONTRATISTA: **CONSORCIO MARÍTIMO DEL NORTE**
 CLIENTE: **FONDO NACIONAL DE DESARROLLO PESQUERO - FONDEPES**

DATOS ESPECÍFICOS

NIVEL/ÁREA/SECTOR: **ESTACION DE EMISOR SUBMARINO**
 EJES:
 MATERIAL: **PIEDRA OVER**
 FECHA: **25-01-19**

DATOS DE ENSAYOS	PLANO
<p style="text-align: center;">VERIFICACIÓN</p> <p>COTA DE FONDO: +1.40 ✓</p> <p>COTA DE RELLENO: +2.00 ✓</p> <p>ALTURA DE RELLENO: 0.60 m ✓</p> <p>ÁREA DE RELLENO: 18.49 m² ✓</p> <p>C: CONFORME ✓ NC: NO CONFORME</p>	<p style="text-align: center;">1.30</p> <p style="text-align: right;">4.30</p>

OBSERVACIONES:

Responsable Campo	Sello y Firma: 	Control de Calidad	Sello y Firma: DANIEL GALINDO VEGA CONTROL DE CALIDAD CONSORCIO MARITIMO DEL NORTE
Residente de Obra	Sello y Firma: CONSORCIO MARITIMO DEL NORTE DANIEL JOAQUIN VORALES RESIDENTE DE OBRA REG. CIP N° 96093 25-01-19	Supervisor de Obra	Sello y Firma: 25-01-19

		INSPECCION DE ACERO DE REFUERZO	CC275-IAR/ -GMN	000055
CLIENTE: FONDO NACIONAL DE DESARROLLO PESQUERO - FONDEPES	CONTRATISTA: CONSORCIO MARÍTIMO DEL NORTE		REGISTRO:	
OBRA: MEJORAMIENTO Y RECUPERACIÓN DE LOS SERVICIOS DEL DESEMBARCADERO PESQUERO ARTESANAL DE SUPE			FECHA: 22.01.19	





UBICACION: MUÑOZ DE CERCO (ESTACION 4001 (CENTRO))	DOCUMENTOS DE REFERENCIA:
SECTOR: EJE F-B	
T. ESTRUCTURA:	

ESQUEMA DE LA ARMADURA: Graficar el elemento, identificar ubicación por ejes, puntualizar detalles del acero.

SE ADJUNTA DETALLE DE ACERO DE REFUERZO

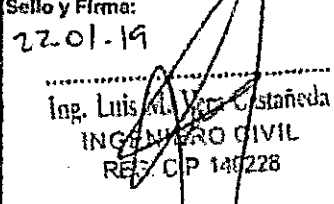
CHECKLIST DEL ACERO DE REFUERZO					
	CONFORME	NO CONFORME	NO APLICA	REPARADO/O CORREGIDO	COMENTARIOS
Limpieza (óxido, concreto, grasa)	/				
Cantidad del acero (Norma ASTM, grado, marca)	/				
Díámetro de varilla	/				
Longitud de traspase	/				
Longitud de gancho	/				
Espaciamiento entre barras	/				
Ampliación de estribos	/				
Es de amarre	/				
Soportes para recubrimiento contra base	/				
Soportes para recubrimiento lateral	/				
Verticalidad (plomada)	/				
Horizontalidad (nivel)	/				

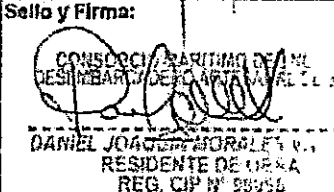
COMENTARIOS / OBSERVACIONES GENERALES:
 Durante la colocación del concreto se debe verificar horizontal y verticalidad no varían

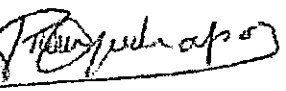
Responsable de Campo: Sello y Firma: 22.01.19  Ing. Luis M. Vera Castañeda INGENIERO CIVIL REG. CIP 140228	Control de Calidad:	Sello y Firma:  22.01.19
Residente de Obra: Sello y Firma:  CONSORCIO MARÍTIMO DEL NORTE DESEMBARCADERO PESQUERO ARTESANAL DE SUPE DANIEL JOAQUÍN MORALES S.A. RESIDENTE DE OBRA REG. CIP N° 29954	Supervisor de Obra:	Sello y Firma:   22.01.19

22.01.19.



PROYECTO: MEJORAMIENTO Y RECUPERACIÓN DE LOS SERVICIOS DEL DESEMBARCADERO PESQUERO ARTESANAL DE SUPE

CC275-ECTCJ -CMM
REGISTRO:

112
000054

INSPECCIÓN DE ENCOFRADO EN CIMENTACION

Contratista:	CONSORCIO MARITIMO DEL NORTE	Fecha:	22.01.19
Cliente:	FONDO NACIONAL DE DESARROLLO PESQUERO - FONDEPES	Documentos de referencia:	
Ubicación:	HUERO DE CERCO (ESTACIONAMIENTO)		
Tipo de estructura:	CIMENTACION		

ESQUEMA DEL ENCOFRADO:

Gratificar el elemento, identificar ubicación por ejes, puntuallar detalles del encofrado

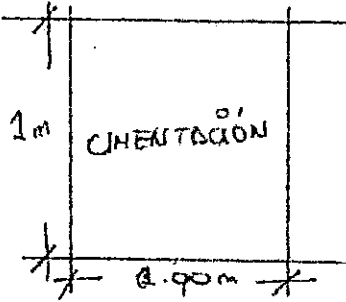

DATOS DIMENSIONALES (mm):

PUNTOS PLANADA									
ARRIBA									
ABAJO									
DEVIACION									

CHECKLIST DEL ENCOFRADO:

	CONFORME	NO CONFORME	NO APLICA	REPARADO/CO RREGIDO	COMENTARIOS
Material del encofrado	/				
Condición del encofrado	/				
Formas del encofrado	/				
Dimensiones del encofrado	/				
Acabado	/				
Seguramiento de soleras	/				
Apuntalamiento y fijación	/				
Permeabilidad del encofrado	/				
Fecha de desamoldado	/				

COMENTARIOS / OBSERVACIONES GENERALES:

$L = 20.83m$ $b = 0.90m$ $h = 1.00m$ $A = 20.83 \times 0.90 \times 1.00 = 20.83 m^3$ 1 cara
 $2 \times 20.83 = 41.66 m^2$ en los lados 2 caras

Responsable de Campo:	Sello y Firma: 22.01.19 Ing. Luis M. Vera Castañeda INGENIERO CIVIL REG. CIP 140228	Control de Calidad:	Sello y Firma: 22.01.19
	Sello y Firma: DANIEL JOAQUIN MORALES VIV RESIDENTE DE OBRA		Sello y Firma: 22.01.19

for



PROYECTO: MEJORAMIENTO Y RECUPERACIÓN DE LOS SERVICIOS DEL DESEMBARCADERO PESQUERO ARTESANAL DE SUPE

CC275-IECTC/ 000053
REGISTRO:

INSPECCIÓN DE ENCOFRADO EN SOBRECIMIENTO

Contralista:	CONSORCIO MARITIMO DEL NORTE	Fecha:
Ciente:	FONDO NACIONAL DE DESARROLLO PESQUERO - FONDEPES	Documentos de referencia:
Ubicación:	MURO DE CERCADO ESTACIONAMIENTO	
Tipo de estructura:	SOBRE CEMENTO	

ESQUEMA DEL ENCOFRADO:

Graficar el elemento, identificar ubicación por ejes, puntualizar detalles del encofrado

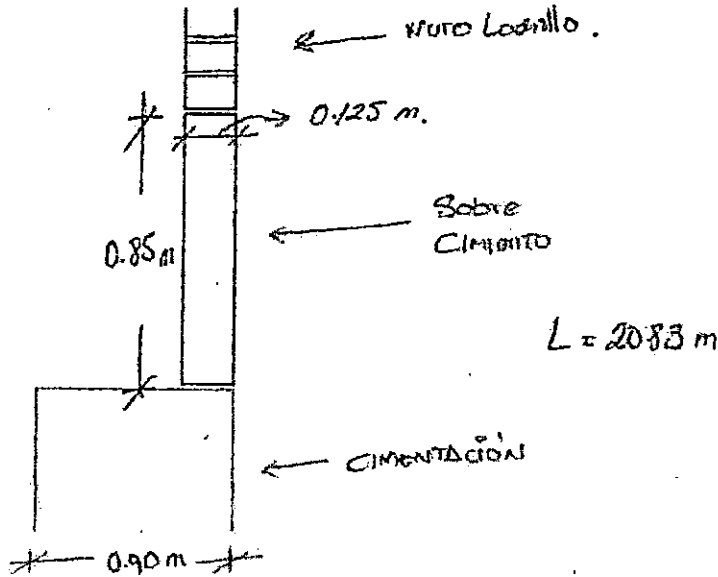

DATOS DIMENSIONALES (mm):

PUNTOS PLANADA									
ARRIBA									
ABAJO									
DESVIACION									

CHEQUELISTA DEL ENCOFRADO:

	CONFORME	NO CONFORME	NO APLICA	REPARADO/CO RREGIDO:	COMENTARIOS
Material del encofrado	/				
Condición del encofrado	/				
Verificación de formas del encofrado	/				
Dimensiones del encofrado	/				
Apropiación de desmoldante	/				
Aseguramiento de soleras	/				
Apuntalamiento y fijación	/				
Hermeticidad del encofrado	/				
Fecha de desencofrado	/				

COMENTARIOS / OBSERVACIONES GENERALES:

Durante colocación del concreto verificar permanentemente verticalidad y horizontalidad de encofrado.

Responsable de Campo:	Sello y Firma: Ing. Luis M. Vera Carabón INGENIERO CIVIL REG. CIP 140228	Control de Calidad:	Sello y Firma: 25.01.19
Residente de Obra:	Sello y Firma: CONSORCIO MARITIMO DEL NORTE DESEMBARCADERO PESQUERO ARTESANAL DE SUPE DANIEL JOAQUÍN MORALES VIVERO RESIDENTE DE OBRA REG. CIP N° 80956	Supervisor de Obra:	Sello y Firma: INIC DEL MARITIMO DEL NORTE CESEL S.A. SUPERVISOR DE OBRA 25.01.19

25.01.19

25.01.19



PROYECTO:
**MEJORAMIENTO Y RECUPERACIÓN DE LOS SERVICIOS DEL
 DESEMBARCADERO PESQUERO ARTESANAL DE SUPE**

CC275-NCI -GMN
 Elementos:

VACIADO DE CONCRETO EN SUBCIMIENTO

CONTRATISTA: CONSORCIO MARITIMO DEL NORTE		CLIENTE: FONDO NACIONAL DE DESARROLLO PESQUERO - FONDEPES		
FECHA DE VACIADO:		VOLUMEN A VACIAR:	14.99 m ³	
TIPO DE ESTRUCTURA:	CONCRETO	REGISTRA FIRMETAS:	SI <input checked="" type="checkbox"/> NO <input type="checkbox"/> SEÑAL: JA	
DOCUMENTOS DE REFERENCIA:	REV. N°	OBSERVACIONES:		
MÉTODO DE VACIADO: SIN BOMBA				
PC DISEÑO / CEMENTO Tipo:	val/cm ²	SLUMP:	4" - 6" pulgadas	
TAN. MAX. AGREGADO:	pulgadas	TEMPERATURA:	°C	
TIPO DE ACABADO:		MÉTODO DE CURADO:	AGUA	
CHECKLIST PREVIO AL VACIADO	CONTRATISTA		SUPERVISOR	
		CHECK	FECHA	INICIALES / CHECK
	Materiales Aprobados (diseños, embebidos, demoliciones, curadores, etc.)	/		
	Cambios Aprobados (cambios o modificaciones en elementos a vaciar)	/		
	Inspección Topográfica (niveoamiento, nivelación, dimensiones, etc.)	/		
	Encofrado	/		
	Armadura de refuerzo	/		
	Limpieza dentro de encofrado	/		
	Elementos Embebidos Civiles (anclajes, marcos, etc.)	/		
	Elementos Embeb. Mecánicos (pernos de anclajes, tuberías, etc.)	/		
	Elementos Embebidos Eléctricos (conduit, red de tierra, etc.)	/		
	Elementos Embeb. Sistem. Esp. (conduit, red de tierra, etc.)	/		
	Inspección Topográfica de elementos embebidos (niveoamiento, nivelación, dimensiones, etc.)	/		
	Equipos manuales en buen estado (reglas vibratorias, vibradoras de agua, etc.)	/		
	Stock de Materiales (curador, balsa polietileno, vigas tipo puente, mantas de yute, reglas, etc.)	/		
Curo (especificar):				
PRE-VACIADO VERIFICADO POR	HOMBRE:	SUPERVISOR		
	FIRMA:			
Ing. Residente - Contratista				
Vº Bº / Aprobación:				
CHECKLIST POSTERIOR AL VACIADO	CHECK	FECHA	CHECK	
	Inspección Topográfica de elementos vaciados (niveoamiento, nivelación, dimensiones, etc.)			
	Inspección Topográfica de elementos embebidos (niveoamiento, nivelación, dimensiones, etc.)			
Buen acabado en el concreto fresco después de colocado.				
Curado adecuado.				
CONDICIÓN CON REPARACIÓN:	SI <input type="checkbox"/> NO <input type="checkbox"/> NO APLICA <input checked="" type="checkbox"/>	Especificar proceso de reparación:		
COMENTARIOS:				
Responsable de Campo	Sello y Firma: 24.01.15 Ing. Luis M. Vera Castañeda INGENIERO CIVIL	Control de Calidad	Sello y Firma: GJL 24.01.15	
Residente De Obra	Sello y Firma: CONSORCIO MARITIMO DEL NORTE (DESEMBARCADERO PESQUERO ARTESANAL DE SUPE) DANIEL JOAQUIN MORALES RESIDENTE DE OBRA REG CIP N° 301	Supervisor de Obra	Sello y Firma: ING PEDRO MUCHA CESEL S.A. Supervisor de Obra 4.01.15	



REG. CIP N° 98988
 PRESIDENTE DE OBRA
 DANIEL JOAQUIN MORALES VIV. C.
 DESARROLLO DEL SECTOR PESQUERO
 CONSORCIO MARITIMO DEL NORTE

Nombre Sello y Firma Nombre Sello y Firma Nombre Sello y Firma	Fecha Fecha Fecha	Nombre Sello y Firma Nombre Sello y Firma Nombre Sello y Firma	Fecha Fecha Fecha
PRODUCCION	CONTROL DE CALIDAD	SUPERVISION	
10.01.2010	10.01.2010	10.01.2010	10.01.2010

5. APROBACIONES

Nota: Los trabajos se iniciaron el 18.12.2018

4. COMENTARIOS

Parte el presupuesto de las fundas se debe tener en cuenta el costo de impresión

ITEM	DESCRIPCION	ANCHO	LONGITUD	ALTURA	OBSERVACIONES
1	Cobertura Pastelero (EJE: A-I)	39.15	39.15	39.15	
2	Cobertura Pastelero (EJE: I-J)	39.15	39.15	39.15	
3	Cobertura (EJE: J-K)	39.15	39.15	39.15	
4	" (EJE: K-L)	39.15	39.15	39.15	
5	" (EJE: L-M)	39.15	39.15	39.15	
6	" (EJE: M-N)	39.15	39.15	39.15	
7	" (EJE: N-O)	39.15	39.15	39.15	
8	" (EJE: O-P)	39.15	39.15	39.15	
9	" (EJE: P-Q)	39.15	39.15	39.15	
$(2.26 \times 6.90 + 2.26) \times 2.26 = 37.47 \text{ m}^2$					

3. TRAZABILIDAD DE LOS ELEMENTOS

AREA: AZOTEA (TARDEOS PISCICOLAS)	EQUIPO:	ESTACION TOTAL	FECHA: 10-01-2019
REV:	MARCA/MODELO:	LEICA T506 PLUS	ELEMENTO: Leotillo
EJES: H-P / 2-24	SERIE:	1401558	ELEMENTO: Paredero 24x24

CLIENTE	FONDO NACIONAL DE DESARROLLO PESQUERO - FONDEPES
CONTRATISTA	CONSORCIO MARITIMO DEL NORTE
OBRA:	MEJORAMIENTO Y RECUPERACION DE LOS SERVICIOS DEL DESARROLLO PESQUERO ARTESANAL SUPE



CONTROL DE TRAZO / AREA colocada:

PROYECTO: MEJORAMIENTO Y RECUPERACION DE LOS SERVICIOS DEL DESARROLLO PESQUERO ARTESANAL SUPE

REGISTRO: CC276-CTR - CMMN

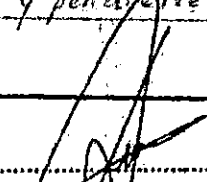

31/01/2019

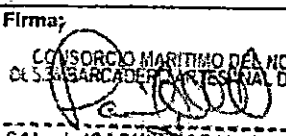
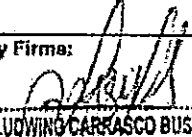
		REGISTRO DE CONTROL DE ALBAÑILERIA		CC275-RCAL - CMN	
CLIENTE:	FONDO NACIONAL DE DESARROLLO PESQUERO - FONDEPES			REGISTRO:	
CONTRATISTA:	CONSORCIO MARITIMO DEL NORTE			FECHA: 18/12/18	
OBRA:	MEJORAMIENTO Y RECUPERACIÓN DE LOS SERVICIOS DEL DESEMBARCADERO PESQUERO ARTESANAL DE SUPE			FECHA:	
Elemento: Cobertura Pastalero (TARLAS PREVIAS)		Código de Tabique:			
Área Asentada (m2): 299.76 299.76 m ²		Fecha del Asentado: 18/12/18			
Etapa:		Documentos de Referencia			
		Revisión		Observaciones	
Lista de Verificación Provia al Asentado (Ver Plano de Detalle)		FECHA	CONTRATISTA	SUPERVISION	CONFORMIDAD
Pendiente definida		18/12/18			✓
Sentido de pendiente		18/12/18			✓
Espesor de juntas definido		18/12/18			✓
Alineamiento		18/12/18			✓
Refuerzo de Juntas		18/12/18			✓
Unidades con huecos de limpieza habilitadas		18/12/18			✓
Autorizado para el Asentado		18/12/18			✓
SUPERVISOR CALIDAD:				Fecha:	
Lista de Verificación Posterior al Asentado		FECHA	CONTRATISTA	SUPERVISION	CONFORMIDAD
Variación: <input type="checkbox"/> Vertical <input type="checkbox"/> Nivel <input type="checkbox"/> Juntas asentado					
Superficie Expuesta de la Albañilería Limpia					
Refuerzo de Juntas					
Elementos Embabidos: Anclajes					
<input type="checkbox"/> Acero <input type="checkbox"/> Mecánico <input type="checkbox"/> Sanitario <input type="checkbox"/> Eléctricos					
Huecos de limpieza clausurados					
Corte de Mortero de Juntas al ras					
Comentarios: La altura y pendiente de la cobertura se modifico con supervisión se adjunta corte.					
Responsable Campo	Sello y Firma:  Ing. Luis M. Castañeda INGENIERO CIVIL REG. CIP 140228		Control de Calidad	Sello y Firma: 	
Residente de Obra	Sello y Firma:  CONSORCIO MARITIMO DEL NORTE DEL DESEMBARCADERO ARTESANAL DE SUPE DANIEL JOAQUIN MORALES VIVA Y CO RESIDENTE DE OBRA REG. CIP N° 98098		Supervisor de Obra	Sello y Firma:  LUDWING CARRASCO BUSTAMANTE Ing. Supervisor - CIP 75040 CESEL S.A. 10/ENERO/2019.	



CONTROL DE CALIDAD

PROTOCOLOS CHECK LIST - II.SS.

CC275-IA-CMN

REGISTRO:

PROYECTO: MEJORAMIENTO Y RECUPERACIÓN DE LOS SERVICIOS DEL DESMARCADERO PESQUERO ARTESANAL DE ENPE

CUENTE: FONDO NACIONAL DE DESARROLLO PESQUERO - FONDEPE

SISTEMA: II. SS.

SECTOR: AZOTECA Torres Pintas

CONTRATISTA: CONSORCIO MARITIMO DEL NORTE

FECHA: 11.01.19



PLANO DE REFERENCIA:

CHECKLIST DE VERIFICACION

PARTIDA:	ITE REV.	JDA REV.	OBSERVACIONES
PICADO COLOCADO RESANE			
PASES 2" PARA DRENAJE	/		
PLUVIAL (8 PASES)			

2. COMENTARIOS

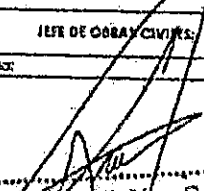
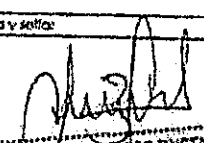

CONTROL DE CALIDAD:	JEFE DE OBRAS CIVILES:	SUPERVISIÓN:	RESIDENTE DE OBRA:
Firma y sello:	Firma y sello:	Firma y sello:	Firma y sello:
 NOMBRE: B. Golindo V.	 NOMBRE: Ing. Luis M. Vera Castañeda INGENIERO CIVIL REG. CIP 140228	 NOMBRE: LUOVINO CARRASCO BUSTAMANTE Ing. Supervisor - CIP 79040 CESELSA. 11/ENERO/2019	 NOMBRE: DANIEL JOAQUÍN MORALES VIVANCO RESIDENTE DE OBRA REG. CIP N° 98098

670000

CMM	REGISTRO		CC275-ITD -CHN																										
	CONTROL DE CALIDAD																												
	INSPECCIÓN DE TARRAJEOS Y DERRAMES																												
NOMBRE DEL PROYECTO:	MEJORAMIENTO Y RECUPERACIÓN DE LOS SERVICIOS DEL DESEMBARCADERO PESQUERO ARTESANAL DE SUPE			Nº CORRELATIVO:																									
CLIENTE:	FONDO NACIONAL DE DESARROLLO PESQUERO - FONDEPES		SECTOR:																										
CONTRATISTA:	CONSORCIO MARITIMO DEL NORTE		AREA:	TAREAS PREVIAS																									
FECHA DEL CONTROL:			31.01.19.																										
Verificaciones Generales:																													
Limpieza		Rigidez		Humedad																									
<input checked="" type="checkbox"/>		<input checked="" type="checkbox"/>		<input checked="" type="checkbox"/>																									
LOS NOMBRES DE AMBIENTES SON DETERMINANTES - IDENTIFICAR LOS QUE CORRESPONDAN AL PROYECTO																													
Ambiente	Descartada			Alineamiento de columna			Verticalidad de columna			Tiraje de columna			Encuentro tipo raso-muro tipo Media Caña			Verticalidad de derrame			Centros de cañario			Dimensiones de vigos			Clasificación				
	C	NC	Obs. Lev.	C	NC	Obs. Lev.	C	NC	Obs. Lev.	C	NC	Obs. Lev.	C	NC	Obs. Lev.	C	NC	Obs. Lev.	C	NC	Obs. Lev.	C	NC	Obs. Lev.	C	NC	Obs. Lev.		
DE-H-P	/			/			/			/																			
NOTA =		FALTA VERIFICAR EL POST TARRAJEO Y VERIFICAR LOS POSIBLES CAJONES (falta adherencia mortero y elemento estructural)																											
OBSERVACIONES:																													
$D = 0.40m$ $PERIM = 8D = 3.1416 \times 0.40 = 1.26m$ $h = 4.50m \Rightarrow$ $Aproximada = 18 \times 1.26 \times 4.50 = 102.06 m^2$																													
CONTROL DE CALIDAD							RESPONSABLE DE CAMPO							RESIDENTE DE OBRA							SUPERVISIÓN								
Firma y sello:							Firma y sello:							Firma y sello:							Firma y sello:								
							Ing. Luis M. Vera Castañeda INGENIERO CIVIL REG. CIP 140228							DANIEL JOAQUÍN MORALES WIVI RESIDENTE DE OBRA REG. CIP Nº 8086							31.01.19								

[Handwritten signature]
31/01/19

70000



REGISTRO

CC275-ITD -CMN

CONTROL DE CALIDAD

INSPECCION DE TARRAJEOS Y DERRAMES

NOMBRE DEL PROYECTO: MEJORAMIENTO Y RECUPERACION DE LOS SERVICIOS DEL DESEMBARCADERO PESQUERO ARTESANAL DE SUPE Nº CORRELATIVO: _____

CLIENTE: FONDO NACIONAL DE DESARROLLO PESQUERO - FONDEPES SECTOR: TARRAJOS PUEBLOS

CONTRATISTA: CONSORCIO MARITIMO DEL NORTE AREA: _____ FECHA DEL CONTROL: _____

Verificaciones Generales:

Limpeza

Regularidad

Humedad

LOS NUMEROS DE AMBIENTES SON REPRESENTATIVOS - IDENTIFICAN LOS QUE CORRESPONDAN AL PROYECTO

Ambiente	Alineamiento			Verticalidad de muros			Uniformidad			Contrazocalo c/ omeateo pólido			Encuentro ciclo raso-inaero tipo Media Caña			Verticalidad de derrame			Contrazocalo sanitario			Dimensiones de vanos			Cielomas					
	c	HC	obs. Lev.	c	HC	obs. Lev.	c	HC	obs. Lev.	c	HC	obs. Lev.	c	HC	obs. Lev.	c	HC	obs. Lev.	c	HC	obs. Lev.	c	HC	obs. Lev.	c	HC	obs. Lev.			
EJE: H - P	/						/																		/					

Observaciones: Los trabajos de tarrajeo de cielos rasos (tarrajes Puentes) se iniciaron el 27.01.19 y se culminaron el 29.01.19. En el eje H-P.

NOTA: 30.01.19; se verificó cumplimiento de tarrajeo ejes D y H.

CONTROL DE CALIDAD	RESPONSABLE DE CAMPO	RESIDENTE DE OBRA	SUPERVISIÓN
Firma y sello: BRAYAN GALINDO VEGA CONTRATISTA CONSORCIO MARITIMO DEL NORTE 30.01.19	Firma y sello: Ing. Dr. Terry Castañeda INGENIERO CIVIL REG. CIP 140228 30.01.19	Firma y sello: CONSORCIO MARITIMO DEL NORTE DESEMBARCADERO PESQUERO ARTESANAL DE SUPE DANIEL JOSÉ MORALES VIVI RESIDENTE DE OBRA REG. CIP Nº 86093 30.01.19	Firma y sello: ING. PEDRO BUCHA SUPERVISOR DE OBRA CESEL S.A. 30.01.19



31/01/19

000047



REGISTRO

CONTROL DE CALIDAD

CC375-1TD -CMN

INSPECCION DE TARRAJEOS Y DERRAMES

NOMBRE DEL PROYECTO: MEJORAMIENTO Y RECUPERACIÓN DE LOS SERVICIOS DEL DESMARCADERO PESQUERO ARTESANAL DE SUPE

Nº CORRELATIVO:

CLIENTE: FONDO NACIONAL DE DESARROLLO PESQUERO - FONDEPES

SECTOR:

CONTRATISTA: CONSORCIO MARITIMO DEL NORTE

AREA: TAREAS PLEVIAS - TECHO

FECHA DEL CONTROL: 25.09.19

Verificaciones Generales:

Limpieza

Regueabilidad

Humedad

LENAS INDICADAS DE AMBIENTES CON REFERENCIALES - IDENTIFICAR LOS QUE CORRESPONDAN AL PROYECTO

Ambiente	Alineamiento de VIGA y M.			Verticalidad de VIGA y M.			Uniformidad de VIGA y M.			TARRAJEO DE VIGA y M.			Estructura tipo muro tipo Media Caña.			Verticalidad de derrame.			Contrazocalo sanitario.			Dimensiones de vason.			Cielaraso.					
	C	NC	obs. Lev.	C	NC	obs. Lev.	C	NC	obs. Lev.	C	NC	obs. Lev.	C	NC	obs. Lev.	C	NC	obs. Lev.	C	NC	obs. Lev.	C	NC	obs. Lev.	C	NC	obs. Lev.			
Arceles J. pescados	✓			✓			✓			✓																				
Muro Portapelo																														
H = 40 cm	✓			✓			✓			✓																				
<p>NOTA: PENDIENTE DE VERIFICACION POST TARRAJEO = POSIBLES CAJONES POR FALTA DE ADHERENCIA ENTRE ELEMENTO ESTRUCTURAL - MOSTRERO CEMENTO - ARENIA -</p> <p style="text-align: center;">JTE</p>																														

OBSERVACIONES:

M^a ejecutado: $16.40 \times 0.40 \times 13.10 = 83.84 \text{ m}^2$
 VIGAS INESISTIDAS $12.70 \times 0.40 \times 2 = 10.16 \text{ m}^2$ total: 122.57 m^2
 PORTAPELOS: $16 \times 3.35 \times 0.25 = 13.40 \text{ m}^2$
 $16 \times 0.40 \times 3.35 = 21.44 \text{ m}^2 \approx 34.84 \text{ m}^2$

CONTROL DE CALIDAD	RESPONSABLE DE OBRAS	RESIDENTE DE OBRA	SUPERVISIÓN
Firma y sello:	Firma y sello:	Firma y sello:	Firma y sello:
GERARDO U. BRAYAN SALGADO VEGA CONTROL DE CALIDAD CONSORCIO MARITIMO DEL NORTE	Ing. Luis M. Veri Costañeda INGENIERO CIVIL REG CIP 140228	DANIEL JOAQUÍN MORALES VIVERO RESIDENTE DE OBRA REG CIP Nº 98098	CESEL S.A. SUPERVISOR DE OBRA

25-09.19

25.09.19



31/01/19

970000



PROYECTO:
**MEJORAMIENTO Y RECUPERACIÓN DE LOS SERVICIOS DEL
DESEMBARCADERO PESQUERO ARTESANAL DE SUPE**

GC300-REP/ -CMN

:Elemento

INSPECCIÓN DE REPARACIONES

CONTRATISTA:	CONSORCIO MARÍTIMO DEL NORTE		
CLIENTE:	FONDO NACIONAL DE DESARROLLO PESQUERO - FONDEPES		
FECHA:	21/12/18	DOCUMENTO DE REFERENCIA:	

Tipo de Reparación:	
Zona de Reparación:	losa Aligerada de forjas Piedras
Área / Vol.:	0.7 m ³
Productos a Utilizar:	Chomafop

CHECKLIST PREVIO A LA REPARACION	CONTRATISTA		SUPERVISION	
	CHECK	FECHA	INICIALES / CHECK	FECHA
Limpieza de Área:	✓			
Materiales Aprobados:	✓			
Inspección Topográfica:	✓			
Equipos menores en buen estado:	✓			
Stock de Materiales:	✓			
Otro (especificar):				



ANEXOS: fotos de Área de trabajo y productos utilizados.

COMENTARIOS: 16 unidades de reparación tal como se muestra en la foto adjunta.

Responsable de Campo	Sello y Firma: Ing. Luis M. Vera Castañeda INGENIERO CIVIL CIP 140278	Control de Calidad	Sello y Firma: B. Galindo V.
	Residente De Obra		Sello y Firma: ING. PEDRO MUGA CESESA SUPERVISOR DE OBRA

45
000044



PROYECTO:
**MEJORAMIENTO Y RECUPERACIÓN DE LOS SERVICIOS DEL
DESEMBARCADERO PESQUERO ARTESANAL DE SUPE**

CC275-IVCI -CMN
Empresa:

VACIADO DE CONCRETO PARA MESA DE OVALIN

CONTRATISTA: CONSORCIO MARITIMO DEL NORTE		CLIENTE: FONDO NACIONAL DE DESARROLLO PESQUERO - FONDEPES		
FECHA DE VACIADO:	09/01/2019	VOLUMEN A VACIAR:	m3	
TIPO DE ESTRUCTURA:	MESA DE CONCRETO ARMADO	REGISTRA PROBETAS:	SI <input type="checkbox"/> NO <input type="checkbox"/> GRUPO:	
DOCUMENTOS DE REFERENCIA:	REV. N°	OBSERVACIONES:		
ARQ. AG-10				
METODO DE VACIADO:	SIN BOMBA			
T.C. DISEÑO / CEMENTO tipo I	kg/m ²	SLUMP:	4" - 6" midesha	
TAN. MAX. AGREGADO:	pasadas	TEMPERATURA:	°C	
TIPO DE ACABADO:		METODO DE CURADO:	AGUA	
CHECKLIST PREVIO AL VACIADO	CONTRATISTA		SUPERVISOR	
	CHECK	FECHA	INICIALES / CHECK FECHA	
	Material Aprobado (diseños, embaldos, demoldantes, curadores, etc.)	/	/	09.01.19
	Cambios Aprobados (cambios o modificaciones en proyectos o vaciar)	/	/	11
	Inspección Topográfica (alineamiento, nivelación, dimensiones, etc.)	/	/	11
	Encofrado	/	/	11
	Armadura de refuerzo	/	/	11
	Limpieza dentro de encofrado	/	/	11
	Elementos Embebidos Civiles (anchajes, mercos, etc.)	/	/	11
	Elementos Embed. Mecánicos (tornillos de anclajes, tuberías, etc.)	/	/	11
	Elementos Embebidos Eléctricos (condukt, red de tierra, etc.)	/	/	11
	Elementos Embed. Sistem. Exp. (condukt, red de tierra, etc.)	/	/	11
	Inspección Topográfica de elementos embebidos (alineamiento, nivelación, dimensiones, etc.)	/	/	11
Equipos necesarios en buen estado (reglas vibratorias, vibradores de aguja, etc.)	/	/	11	
Stock de Materiales (concreto, arena polvorienta, vigas tipo puente, mortero de yeso, rejas, etc.)	/	/	11	
Cero (especifico)				
PRE-VACIADO VERIFICADO POR	NOMBRE:	SUPERVISOR		
	FIRMA:			
Ing. Residente - Contratista				
VO BO / Aprobación				
CHECKLIST POSTERIOR AL VACIADO	CHECK	FECHA	CHECK FECHA	
	Inspección Topográfica de elementos vaciados (alineamiento, nivelación, dimensiones, etc.)			
	Inspección Topográfica de elementos embebidos (alineamiento, nivelación, dimensiones, etc.)			
	Buen acabado en el concreto fresco después de colocado.			
Curado adecuado.				
¿CÓMO CUERPO CON REPARACIÓN:	SI <input type="checkbox"/> NO <input type="checkbox"/> NO APLICA <input type="checkbox"/> Especificar proceso de reparación:			
COMENTARIOS:				
Responsable de Campo	Seño y Firma:	Control de Calidad	Seño y Firma:	
			 B. Solís V.	
Residente De Obra	Seño y Firma:	Supervisor de Obra	Seño y Firma:	
	 CONSORCIO MARITIMO DEL NORTE DESEMBARCADERO ARTESANAL DE SUPE DANIEL JOAQUIN MORALES VIVI RESIDENTE DE OBRA REG. CIP N° 90096		 ING. PEDRO MUCHA PAZ CESEL S.A. SUPERVISOR DE OBRA	



09.01.19.



PROYECTO: MEJORAMIENTO Y RECUPERACIÓN DE LOS SERVICIOS DEL DESEMBARCADERO PESQUERO ARTESANAL DE SUPE

CC275-JECTCI 000043
REGISTRO:

INSPECCION DE ENCOFRADO

Contratista:	CONSORCIO MARITIMO DEL NORTE	Fecha:	09/01/2019
Cliente:	FONDO NACIONAL DE DESARROLLO PESQUERO - FONDEPES	Documentos de referencia:	
Ubicación:	ZONA DE AREA SOCIALES - SS.HH. MUJERES	AC - 10	
Tipo de estructura:	MESA DE CONCRETO ARMADO		

ESQUEMA DEL ENCOFRADO:

Grificar el elemento, identificar ubicación por ejes, puntualizar detalles del encofrado

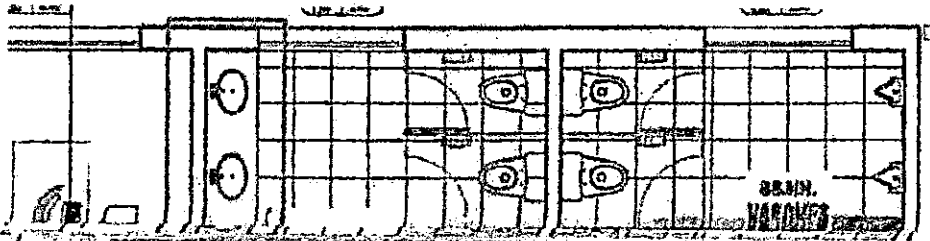

INSPECCION DE ENCOFRADO

Contratista:	CONSORCIO MARITIMO DEL NORTE	Fecha:	09/01/2019
Cliente:	FONDO NACIONAL DE DESARROLLO PESQUERO - FONDEPES	Documentos de referencia:	
Ubicación:	ZONA DE AREA SOCIALES - SS.HH. MUJERES	AC - 10	
Tipo de estructura:	MESA DE CONCRETO ARMADO		

ESQUEMA DEL ENCOFRADO:

Grificar el elemento, identificar ubicación por ejes, puntualizar detalles del encofrado

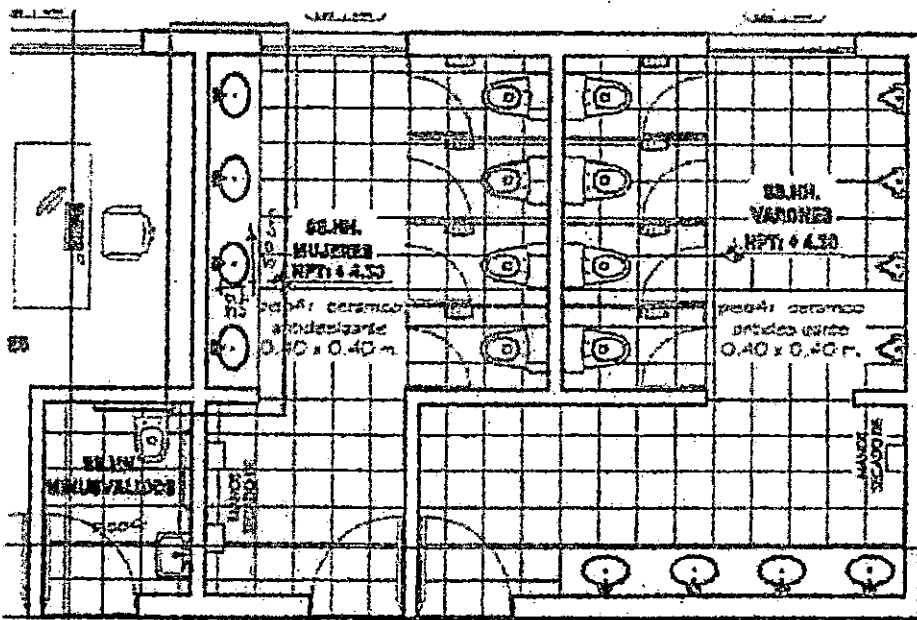

DATOS DIMENSIONALES (mm):

PUNTOS PLUMADA									
ARRIBA									
ABAJO									
BESIVACION									

CHECKLIST DEL ENCOFRADO:

	CONFORME	NO CONFORME	NO APLICA	REPARADO/CO REGIDO	COMENTARIOS
Material del encofrado	/				
Condición del encofrado	/				
Aplicación de formas del encofrado	/				
Forma y dimensiones del encofrado	/				
Aplicación de desmoldante	/				
Alineamiento de seles	/				
Agrupamiento y fijación	/				
Hermeticidad del encofrado	/				
Fecha de desmoldado	/				

COMENTARIOS / OBSERVACIONES GENERALES:

Nota - Se está comprando mesa para el otro lado
 Ahora al pesar de la sa H = 60m
 que es el contractual.

A

PR



PROYECTO: MEJORAMIENTO Y RECUPERACIÓN DE LOS SERVICIOS DEL DESEMBARCADERO PESQUERO ARTESANAL DE SUPE

CC275-IECTCI - CIMA 000042
REGISTRO:

INSPECCION DE ENCOFRADO

Contratista:	CONSORCIO MARITIMO DEL NORTE	Fecha:	09/01/2019
Cliente:	FONDO NACIONAL DE DESARROLLO PESQUERO - FONDEPES	Documentos de referencia:	
Ubicación:	ZONA DE AREA SOCIALES - SS.HH. MUJERES	AC-10:	
Tipo de estructura:	MESA DE CONCRETO ARMADO		

ESQUEMA DEL ENCOFRADO:
Graficar el elemento, identificar ubicación por ejes, puntualizar detalles del encofrado

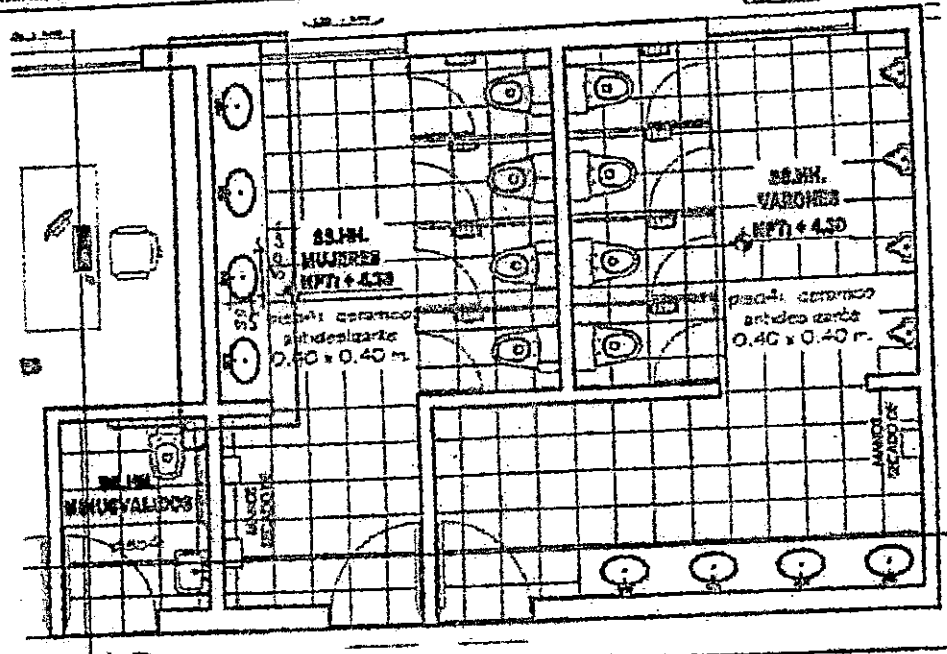

DATOS DIMENSIONALES (mm):

PUNTOS PLOMADA									
ARRIBA									
ABAJO									
DESVIACION									

	CHECKLIST DEL ENCOFRADO:				COMENTARIOS
	CONFORME	NO CONFORME	NO APLICA	REPARADO/CO RREGIO	
Material del encofrado	/				
n del encofrado	/				
l de formas del encofrado	/				
Forma y convenciones del encofrado	/				
Aplicación de desmoldante	/				
Aseguramiento de seleros	/				
Apuntalamiento y fijación	/				
Hermeticidad del encofrado	/				
Fecha de desencofrado	/				

COMENTARIOS / OBSERVACIONES GENERALES:
Nota - Se está considerando mesa para 4 varones
Atento al pasar de las A = 8cm que es el contratista.

Responsable de Campo:	Sello y Firma: 	Control de Calidad:	Sello y Firma:
Residente de Obra:	Sello y Firma: CONSORCIO MARITIMO DEL NORTE DESEMBARCADERO PESQUERO ARTESANAL DE SUPE DANIEL JOAQUIN MORALES VIV YCO RESIDENTE DE OBRA REG. CIP N° 98098	Supervisor de Obra:	Sello y Firma: SELO REDRO MUCHA REZ CEFELSA SUPERVISOR DE OBRA

09.01.19.

1 La verificación del pre y post trabajo es responsabilidad exclusiva del contratista a través de sus representantes en obra.
 2 Revisar y aprobar el elemento a recibir con el plan de control de inspección (PCI) Contrato. Verificar la obra.
 3 Agregar registros de inspección y control del elemento.

CLIENTE: FONDO NACIONAL DE DESARROLLO PESQUERO - FONDEPES CONTRATISTA: CONSORCIO MARTINO DEL NORTE OBRA: MEJORAMIENTO Y RECUPERACION DE LOS SERVICIOS DEL DESMARCADERO PESQUERO ARTESANAL DE SUPE		FECHA: 09-01-19 REGISTRO:	
UBICACION: Zona de Barro Seco, 56 Mil Hectáreas SECTOR: 56 Mil Hectáreas T. ESTRUCTURA: Masa de Cemento Amoldo		DOCUMENTOS DE REFERENCIA:	
PODERIA DE LA ARMADURA Grabar el elemento, identificar ubicación por ejes, punturas, niveles del sitio.			
DETALLE APROBADO EN SIGUIENTE HOJA			
CIERRE DEL ACTO DE REFUERZO			
LOPERA (armado, concreto, graso) Control de cura (fórmula ASTM, días, meses) Cemento de refuerzo Longitud de tiempo Longitud de graso Espesor de graso Espesor de concreto Numero de arena Soportes para refuerzo con graso Soportes para refuerzo (graso) Tapa (graso) Tapa (graso)		CONFORME NO CONFORME NO APLICA REPARADO COMENTARIOS	
Sello y Firma:			
Responsable de Campo:		Control de Calidad:	
Sello y Firma:		Sello y Firma:	
Residente de Obra:		Supervisor de Obra:	
Sello y Firma:		Sello y Firma:	
COMENTARIOS / OBSERVACIONES GENERALES:			



INSPECCION DE ACERO DE REFUERZO

CC275-IARI/CMN

000041



PROYECTO:

MEJORA

MANTENIMIENTO Y RECUPERACIÓN DE LOS SERVICIOS DEL DESEMBARCADERO PESQUERO ARTESANAL SUPE

DESEMBARCADERO

CC275-CTRI -CMN

REGISTRO

CONTROL DE TRAZO

CLIENTE	FONDO NACIONAL DE DESARROLLO PESQUERO - FONDEPES
CONTRATISTA	CONSORCIO MARITIMO DEL NORTE
OBRA	MEJORAMIENTO Y RECUPERACIÓN DE LOS SERVICIOS DEL DESEMBARCADERO PESQUERO ARTESANAL SUPE

AREA: <i>Auditorio 2^a Nivel</i>	EQUIPO:	ESTACION TOTAL	FECHA: <i>26/12/18</i>
REV:	MARCA/MODELO:	LEICA TS06 PLUS	ELEMENTO:
EJES: <i>15-18' / A-B</i>	SERIE:	1401550	<i>CORANICO 45x45</i>

3. TRAZABILIDAD DE LOS ELEMENTOS

ITEM	DESCRIPCIÓN	ANCHO	LONGITUD	ALTURA	OBSERVACIONES
1	<i>Encolado de Coronico 45x45 PISO Grigio Nuevo</i>	<i>5.95</i>	<i>11.10</i>		<i>Se llega al eje 18' con cantabón 11 cm</i>

CONSORCIO MARITIMO DEL NORTE
DESEMBARCADERO ARTESANAL DE SUPE
[Signature]
DANIEL JOAQUIN MORALES VIVANCO
RESIDENTE DE OBRA
REG. CIP Nº 98498

4. COMENTARIOS *Usar adecuadamente separadores (cruceñas) de fibra, niveles y alineamientos.
Realizar limpiezas antes de colocar coronicos.*

5. APROBACIONES

PRODUCCION	CONTROL DE CALIDAD	SUPERVISION
Nombre: <i>[Signature]</i> Sello y Firma: <i>Ing. Luis M. Vera Castañeda</i> Fecha: <i> </i> INGENIERO CIVIL REG. CIP/140228	Nombre: <i>B Galindo U.</i> Sello y Firma: <i>[Signature]</i> Fecha: <i>26/12/18.</i>	Nombre: <i>PENLO MUNCITA</i> Sello y Firma: <i>[Signature]</i> Fecha: <i>26/12/18</i>



070000



REGISTRO DE CONTROL DE COLOCACION DE REVESTIMIENTO CERAMICO

CC276-RCA/ CMN 000029

CLIENTE:	FONDO NACIONAL DE DESARROLLO PESQUERO - FONDEPES	REGISTRO:
CONTRATISTA:	CONSORCIO MARITIMO DEL NORTE	FECHA: 26/12/18
OBRA:	MEJORAMIENTO Y RECUPERACION DE LOS SERVICIOS DEL DESEMBARCADERO PESQUERO ARTESANAL DE SUPE	

Elemento:	Cerámico	Ambiente:	Auditorio (Dra Bodes 2º Nivel)
Area Colocada (m2):	66.04 m ²	Fecha Inicio:	26/12/18
Etapas:			

Documentos de Referencia	Revisión	Observaciones

Lista de Verificación Previa a la colocacion de enchape ceramico	FECHA	CONTRATISTA	SUPERVISION	CONFORMIDAD
Trazo para Inicio	26/12/18			✓
Limpieza	26/12/18			✓
Espesor de la Juntas definido	26/12/18			✓
Alineamiento	26/12/18			✓
Definición de cartabones	26/12/18			✓
torizado para el Asentado	26/12/18			✓

SUPERVISOR CALIDAD: _____ Fecha: _____

Lista de Verificación Posterior a la colocacion de ceramico	FECHA	CONTRATISTA	SUPERVISION	CONFORMIDAD
Variación <input type="checkbox"/> alineamiento <input type="checkbox"/> Nivel <input type="checkbox"/> Juntas separacion				
Limpieza	03/01/19			✓
Fraguado	04/01/19			✓
Cortes para cajas y otros				
<input type="checkbox"/> Acero <input type="checkbox"/> Mecanic <input type="checkbox"/> Sanitarix <input type="checkbox"/> Electricos				

Comentarios:

El trabajo se Realizara con las especificaciones tecnicas del fabricante.

- Cruceos 7mm
- Junta de dilatacion 2cm
- Contraxocolo de 10cm (45x45cm)

Sello y Firma:	Control de Calidad	Sello y Firma:
Responsable Campo	Supervisor de Obra	Sello y Firma:



CONSORCIO MARITIMO DEL NORTE
DESEMBARCADERO ARTESANAL DE SUPE

DANIEL JOAQUIN MORALES VIVAYCO
RESIDENTE DE OBRA
REG. CIP N° 98098



Proyecto:
**MEJORAMIENTO Y RECUPERACIÓN DE LOS SERVICIOS DEL
DESEMBARCADERO PESQUERO ARTESANAL DE SUPE**

C02716-4VCI -CMN
Ejemplar:

VACIADO DE CONCRETO EN PLACA

CONTRATISTA: CONSORCIO NAUTIMO DEL NORTE
FECHA DE VACIADO: 30.01.2019
TIPO DE ESTRUCTURA: PLACA
DOCUMENTOS DE REFERENCIA: ZUV Nº
CLIENTE: FONDO NACIONAL DE DESARROLLO PESQUERO - FONDEC
PROYECTO A VACIAR: SI NO
REGISTRAL PROYECTOS: OBSERVACIONES:

METODO DE VACIADO: SIN BORNO
TEMPERATURA: SLIMP: / TEMPERATURA: / METODO DE CURADO: /
° F / ° C: /
T.M. MAX. AMBIENTE: /
TIPO DE CEMENTO: /
AGUA: /
ADICIONES: /

CHEQUELISTA PREVIO AL VACIADO

Maquinaria Aprobada (desahoy, embaldos, demoldantes, correderas, etc.)	<input checked="" type="checkbox"/>	CONTRATISTA	FECHA	SUPERVISIÓN	FECHA
Cargas Aprobadas (cantidad y modificaciones en elementos a vaciar)	<input checked="" type="checkbox"/>	CHECK	FECHA	INICIALES / CHECK	FECHA
Dispersión Topográfica (albanimiento, niveles, direcciones, etc.)	<input checked="" type="checkbox"/>				
Estructuras	<input checked="" type="checkbox"/>				
Armadura de refuerzo	<input checked="" type="checkbox"/>				
Limpieza dentro de espacio	<input checked="" type="checkbox"/>				
Elementos Embebidos Crías (anclajes, nailones, etc.)	<input checked="" type="checkbox"/>				
Elementos Embebidos Mecánicos (pernos de excelsior, tuberías, etc.)	<input checked="" type="checkbox"/>				
Elementos Embebidos Eléctricos (cableado, red de tierra, etc.)	<input checked="" type="checkbox"/>				
Elementos Embebidos Sólidos (Saca, Esp. (conduj, rod de tierra, etc.)	<input checked="" type="checkbox"/>				
Inspección Topográfica de elementos embebidos (albanimiento, nivelación, direcciones, etc.)	<input checked="" type="checkbox"/>				
Equipos necesarios en todo caso (cableo, vibradores, vibradores de espiga, etc.)	<input checked="" type="checkbox"/>				
Saca de Muestras (curadas, junta prefabrica, vigas tipo puente, marcos de yuta, rejilla, etc.)	<input checked="" type="checkbox"/>				
Otro (especificar):					

PRE-VACIADO VERIFICADO POR: NOMBRE: / FIRMA: / SUPERVISIÓN:

Ing. Reciclados - Contratista: / Ing. / Asesoría:

CHEQUELISTA POSTERIOR AL VACIADO

Inspección (topografía de elementos vaciados, albanimiento, nivelación, direcciones, etc.)	<input checked="" type="checkbox"/>	CHECK	FECHA	CHECK	FECHA
Inspección topográfica de elementos vaciados (albanimiento, nivelación, direcciones, etc.)	<input checked="" type="checkbox"/>				
Buen estado en el concreto (resaca después de colocación)	<input checked="" type="checkbox"/>				
Cuando aplicados:					

REGISTRAL CON ESPERACION: SI NO NO APLICABLE Especificar proceso de reparación:

COMENTARIOS:

durante colocación al control de verificación que esperen el mismo si nueva tecnología con un par de días cada cual tiene a quien cargarlos que un día es PR

Solo y Firma: /

Ing. Lyda María Castañeda
INGENIERO CIVIL
REG. CIP 140228

Control de Calidad

Solo y Firma: /

BRAYEN CALINDO VEGA
CONTROL DE CALIDAD

30.01.19.

Residente De Obra	Solo y Firma: / CONSORCIO NAUTIMO DEL NORTE DESEMARCADERO PESQUERO ARTESANAL DE SUPE DAMIA JOAQUIN NIVALES VIVIC RESIDENTE DE OBRA REG. CIDEF 161208	Supervisor de Obra	Solo y Firma: / ING. PEDRO MUCHA PAZ CESEL S.A.
-------------------	---	--------------------	---

 INSPECCION DE ACERO DE REFUERZO		CC275-IAR/	0000? CMN
CLIENTE: FONDO NACIONAL DE DESARROLLO PESQUERO - FONDEPES	CONTRATISTA: CONSORCIO MARITIMO DEL NORTE		REGISTRO:
OBRA: MEJORAMIENTO Y RECUPERACION DE LOS SERVICIOS DEL DESEMBARCADERO PESQUERO ARTESANAL DE SUPE	FECHA: 25-01-19		

UBICACION: BETHUEO HOMBRES.	DOCUMENTOS DE REFERENCIA:
SECTOR: DESINFECTIVA	
T. ESTRUCTURA: Placa	

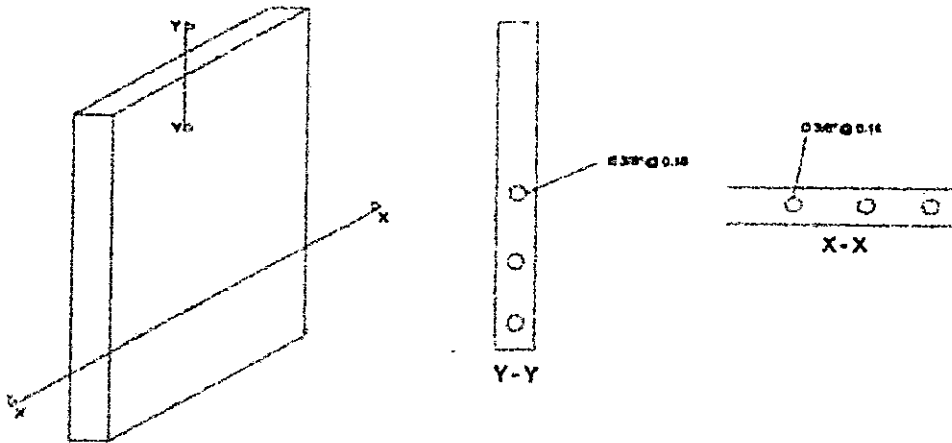

ESQUEMA DE LA ARMADURA: Graficar el elemento, identificar ubicación por ejes, puntualizar detalles del acero.



CHECKLIST DEL ACERO DE REFUERZO

	CONFORME	NO CONFORME	NO APLICA	REPARADO/CORREGIDO	COMENTARIOS
Limpieza (conexión, concreto, grasa)	/				
Calidad del acero (Norma ASTM, grado, marca)	/				
Diámetro de varilla	/				
Longitud de traspase	/				
Longitud de gancho	/				
Aprieteamiento entre barras	/				
Aprieteamiento de estribos	/				
b amarillo	/				
Soportes para recubrimiento contra base	/				
Soportes para recubrimiento lateral	/				
Verticalidad (plomada)	/				
Horizontalidad (nivel)	/				

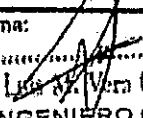
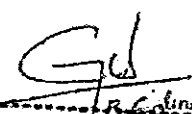
COMENTARIOS / OBSERVACIONES GENERALES: *SE REALIZO ANALISIS CUMPLIDO.*

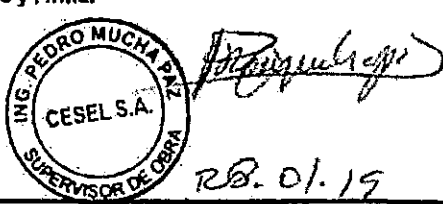
Responsable de Campo:	Sello y Firma:  Ing. Luis M. Vera Castañeda INGENIERO CIVIL REG. CIP 140228	Control de Calidad:	Sello y Firma:  BRAYAN GALINDO VEGA CONTROL DE CALIDAD CONSORCIO MARITIMO DEL NORTE
Residente de Obra:	Sello y Firma:  CONSORCIO MARITIMO DEL NORTE DESEMBARCADERO ARTESANAL DE SUPE DANIEL JOAQUIN MORALES VIVAS RESIDENTE DE OBRA REG. CIP N° 36088	Supervisor de Obra:	Sello y Firma:  ING. PEDRO MUCHA PAZ CESEL S.A. SUPERVISOR DE OBRA 28.01.19



PROYECTO: MEJORAMIENTO Y RECUPERACIÓN DE LOS SERVICIOS DEL DESEMBARCADERO PESQUERO ARTESANAL DE SUPE

CC275-TECTCI 000036
REGISTRO:

INSPECCION DE ENCOFRADO

Contratista:	CONSORCIO MARITIMO DEL NORTE	Fecha:	28-01-19
Cliente:	FONDO NACIONAL DE DESARROLLO PESQUERO - FONDEPES	Documentos de referencia:	
Ubicación:	DESINFECCION - VESTUARIO HOMBRES		
Tipo de estructura:	Placa		

ESQUEMA DEL ENCOFRADO:

Grificar el elemento, identificar ubicación por ejes, puntualizar detalles del encofrado

SE ADJUNTA DETALLE

DATOS DIMENSIONALES (mm):

PUNTOS PLOMADA																				
ARRIBA																				
ABADO																				
DESVIACION																				

CHECKLIST DEL ENCOFRADO:

	CONFORME	NO CONFORME	NO APLICA	REPARADO/CO RREGIDO	COMENTARIOS
Material del encofrado	/				
Ubicación del encofrado	/				
Leza de formas del encofrado	/				
Dimensiones del encofrado	/				
Alisado de desmoldante	/				
Aseguramiento de soleras	/				
Apuntalamiento y fijación	/				
Hermicidad del encofrado	/				
Fecha de desmoldado	/				

COMENTARIOS / OBSERVACIONES GENERALES:

Se libera el encofrado de 2 muros reparados de muchas espesores de concreto = 7 cm se recomienda reparar encofrados zona interior media de tal manera se mantenga ancho liberado durante el colado de concreto.

Responsable de Campo:	Sello y Firma: Ing. Luis Alvera Castañeda INGENIERO CIVIL REG. CIP 140228 29.07.19	Control de Calidad:	Sello y Firma: 28-01-19 BRYAN GALINDO VEGA CONTROL DE CALIDAD CONSORCIO MARITIMO DEL NORTE
Residente de Obra:	Sello y Firma: CONSORCIO MARITIMO DEL NORTE DESEMBARCADERO PESQUERO ARTESANAL DE SUPE DANIEL JOAQUÍN MORALES VIVAS RESIDENTE DE OBRA REG. CIP N° 88066	Supervisor de Obra:	Sello y Firma: 28-01-19 ING. PEDRO MUCHA SUPERVISOR DE OBRA

28-01-19



PROCOLO DE PRUEBA HIDROSTATICA

CC275-PPH-CMN

CLIENTE:	FONDO NACIONAL DE DESARROLLO PESQUERO - FONDEPES	REGISTRO:
CONTRATISTA:	CONSORCIO MARITIMO DEL NORTE	
OBRA:	MEJORAMIENTO Y RECUPERACION DE LOS SERVICIOS DEL DESEMBARCADERO PESQUERO ARTESANAL DE SUPE	ESP.

1. IDENTIFICACION / UBICACION

SISTEMA : II. SS.

SECTOR: DESINFECCION

2. PARAMETROS DE LA PRUEBA

PRESION DE PRUEBA : 150 lbs MEDIO DE PRUEBA: MANOMETRO

REGIMEN:

3. PARAMETROS DE MANOMETRO DE PRUEBA

RANGO DE LECTURA: 300 PSI MARCA: ENZO

FECHA DE CALIBRACION: 23-08-18 N°: 854 - CFP 2018

4. PARAMETROS DE CONTROL

UBICACION EJES	DIAMETRO (pulg)	LONGITUD (m)	N° DE ACCESORIOS	INICIO		TERMINO		TEMPERATURA AMBIENTE (°C)	OBSERVACIONES
				HORA	FECHA	HORA	FECHA		
T-P 2-11	3" 2 1/2" 2" 1 1/2" 1" 3/4" = 1/2"	170m.	350						
FUGAS EN LOS EMPLAMES: SI NO									
VARIACION DE PRESION DE PRUEBA: SI NO									

5. RECOMENDACIONES:

6. APROBACIONES:

PRODUCCION	CONTROL DE CALIDAD	SUPERVISION
Nombre : Sello y Firma : Fecha :	Nombre : B. Galindo U. Sello y Firma : Fecha : 25-01-19	Nombre : Sello y Firma : Fecha : 25-01-19

000035



CONTROL DE CALIDAD

CC278-IS-CMN

PROTOCOLOS CHECK LIST - CANALETAS

REGISTRO:

PROYECTO: MEJORAMIENTO Y RECUPERACIÓN DE LOS SERVICIOS DEL DESEMBARCADERO PESQUERO ARTESANAL DE SUPE

CUENTE: FONDO NACIONAL DE DESARROLLO PESQUERO - FONDEPES

SISTEMA: II. 83.

SECTOR: PESINPECCIÓN

CONTRATISTA: CONSORCIO MARÍTIMO DEL NORTE

FECHA: 23/11/18

PLANO DE REFERENCIA: ISR 22-26

CHECKLIST DE VERIFICACIÓN

PARTIDA	1ER REV.	2DA REV.	OBSERVACIONES
CANALETAS DE CONCRETO PARA RECOLECCION DE AGUA DE LLUVIA EN TECHOS	✓		UNID: METRO LINEAL L = 16.50 m.
			l = 2.00 m

2.-COMENTARIOS

PARTIDA 01.02.05.01 DEL ADICIONAL N°04

Está pendiente la instalación de BACULOS

CONTROL DE CALIDAD:	JEFE DE OBRAS CIVILES:	SUPERVISIÓN:
Firma y sello:	Firma y sello:	Firma y sello:
NOMBRE: Ing. Luis Rivera Castañeda INGENIERO CIVIL REG. CIP 140228	NOMBRE: Ing. Luis Rivera Castañeda INGENIERO CIVIL REG. CIP 140228	NOMBRE: 30.11.18 11:00 AM

000034



INSPECCION DE ACERO DE REFUERZO

CC275-IAR/

-CMN

000032

CLIENTE:	FONDO NACIONAL DE DESARROLLO PESQUERO - FONDEPES	REGISTRO:
CONTRATISTA:	CONSORCIO MARITIMO DEL NORTE	
OBRA:	MEJORAMIENTO Y RECUPERACION DE LOS SERVICIOS DEL DESEMBARCADERO PESQUERO ARTESANAL DE SUPE	FECHA: 11/01/19

UBICACION:	DESINFECTACION	DOCUMENTOS DE REFERENCIA:
SECTOR:	VASTEDIO HUAYRAN	
T. ESTRUCTURA:	PLACA	

ESQUEMA DE LA ARMADURA: Graficar el elemento, identificar ubicacion por ejes, puntualizar detalles del acero.

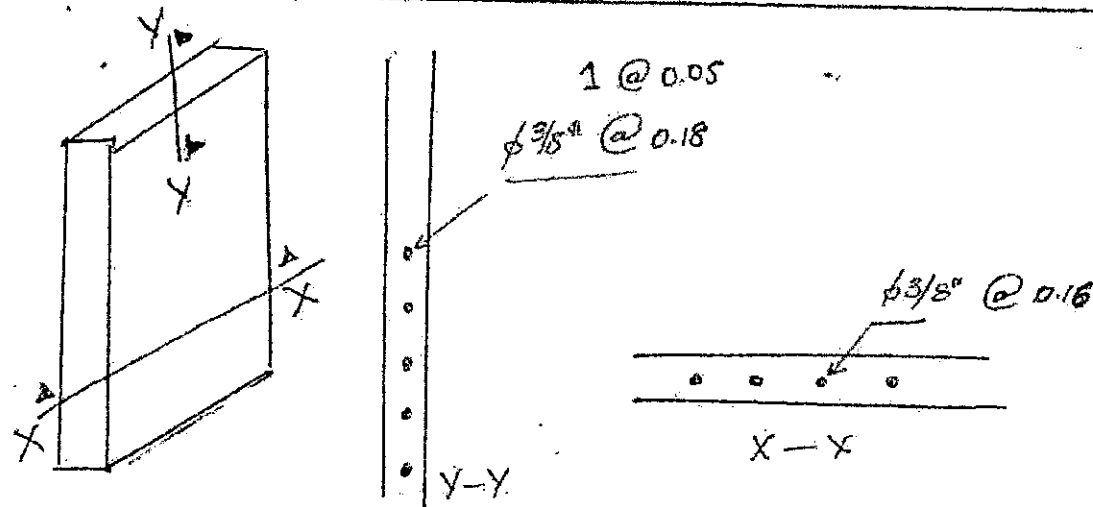

CHECKLIST DEL ACERO DE REFUERZO

	CONFORME	NO CONFORME	NO APLICA	REPARADO O CORREGIDO	COMENTARIOS
Espesor (acero, concreto, graso)	/				
Cantidad del acero (norma ASTM, grado, marca)	/				
Cantidad de varilla	/				
Longitud de trabajo	/				
Longitud de gancho	/				
Espaciamiento entre varillas	/				
Espaciamiento de estribos	/				
Alambre de armar	/				
Soportes para recubrimiento concreto	/				
Soportes para recubrimiento acero	/				
Mano de obra (planada)	/				
Planitud (nivel)	/				

COMENTARIOS / OBSERVACIONES GENERALES: SE REDUZO ANCLAJE EN EL PISO

Responsable de Campo:	Sello y Firma:	Control de Calidad:	Sello y Firma: B. EDUARDO V.
Residente de Obra:	Sello y Firma: CONSORCIO MARITIMO DEL DESEMBARCADERO ANTE SUPE DANIEL CAJUPAN MORALES RESIDENTE DE OBRA REG. C. 0 4 1 9	Supervisor de Obra:	Sello y Firma: LUDWIG CARLOS GUSTAMANTE Ing. Supervisor - CIP 78040 CESÉLSA. 14/01/2019

Nota
 1 La verificación del pre y post vaciado es responsabilidad exclusiva del contratista a través de sus representantes en obra
 2 Revisar y contrastar el esbozo a vaciar con el plan de posición (P.P.) Concreto Vacado in Situ
 3 Adquirir fotografías (topográficas) y sketch del entregable



PROYECTO: MEJORAMIENTO Y RECUPERACIÓN DE LOS SERVICIOS DEL
DESEMBARCADERO PESQUERO ARTESANAL DE SUPE

OC2764ECTG1
REGISTRAR

INSPECCION DE ENCOFRADO

Contratista:	CONSORCIO MARITIMO DEL NORTE	Fecha:	13-01-19
Cliente:	FONDO NACIONAL DE DESARROLLO PESQUERO - FONDEPES	Documentos de referencia:	
Ubicación:	DESINPECCION - VESTIBULO MUJERES.		
Tipo de estructura:	placa.		

ESQUEMA DEL ENCOFRADO:
Escribir el elemento, identificar ubicación por ejes, puntualizar detalles del encofrado

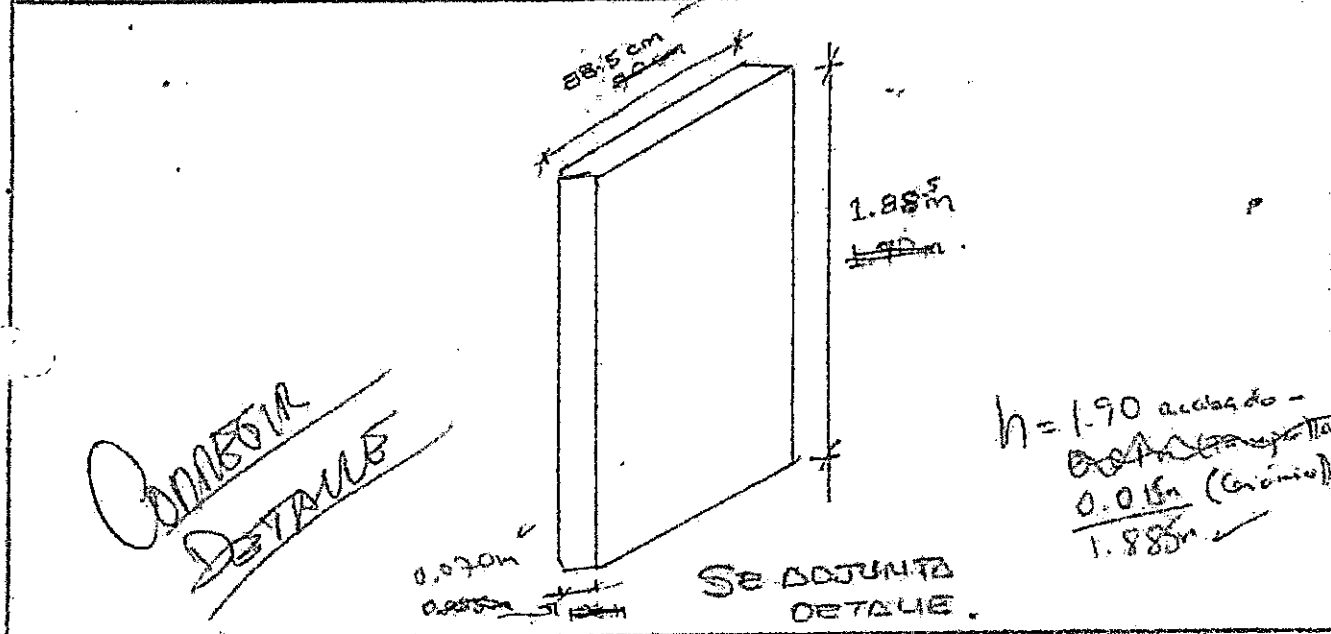

DATOS DIMENSIONALES (mm):

PUNTO PLUMADA									
ARRIBA									
ABAJO									
DEVIACION									

	CHECKLIST DEL ENCOFRADO:				COMENTARIOS
	CONFORME	NO CONFORME	NO APLICA	REPARADO/NO REPARADO	
Materia del encofrado	/				
Condición del encofrado	/				
Aplique de forma del encofrado	/				
y dimensiones del encofrado	/				
Un da desmoldante	/				
Aseguramiento de columnas	/				
Ajustamiento y fijación	/				
Armonización del encofrado	/				
Fecha de desmoldado	/				

COMENTARIOS / OBSERVACIONES GENERALES:

Responsable de Campo:	Sello y Firma: 	Control de Calidad:	Sello y Firma:
Residente de Obra:	Sello y Firma: CONSORCIO MARITIMO DEL NORTE DESEMBARCADERO ARTESANAL DE SUPE DANIEL JOAQUÍN MORALES V. V. RESIDENTE DE OBRA REG. CIP Nº 98098	Supervisor de Obra:	Sello y Firma: LUDWIG CARRASCO BUSTAMANTE Ing. Supervisor - CIP 79040 CESEL S.A. 15/01/19





PROYECTO:
**MEJORAMIENTO Y RECUPERACIÓN DE LOS SERVICIOS DEL
DESEMBARCADERO PESQUERO ARTESANAL DE SUPE**

CC275-IVCI - CHN
Elemento:

INSPECCIÓN DE VACIADO DE CONCRETO

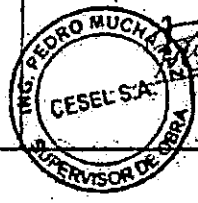
CONTRATISTA: CONSORCIO MARÍTIMO DEL NORTE		CLIENTE: FONDO NACIONAL DE DESARROLLO PESQUERO - FONDOPES	
FECHA DE VACIADO: 22.01.19	VOLUMEN A VACIAR: 0.56 m ³	TIPO DE ESTRUCTURA: ALICATADO	
DOCUMENTOS DE REFERENCIA:	REV. N°:	REGISTRA PROYECTOS: <input checked="" type="checkbox"/> SI <input type="checkbox"/> NO <input type="checkbox"/> (PROY.:	
MÉTODOS DE VACIADO: SIN BOMBA		OBSERVACIONES: NOTAS DESINFESTACION.	
TE. DISEÑO / CEMENTO (kg/m ³): 210 kg/m ³	SLUMP: 4-6"	TEMPERATURA: 18 °C	
TAM. MAX. AGREGADO: palapas	MÉTODOS DE CURADO: AGUA		
TIPO DE ACABADO:	CHECKLIST PREVIO AL VACIADO		
	CHEK	FECHA	INICIALES / CHECK
Elementos Aprobados (diseños, embebidos, demoliciones, curados, etc.)	✓		
Cambios Aprobados (cambios o modificaciones en elementos a vaciar)	✓		
Inspección Topográfica (alineamiento, nivelación, dimensiones, etc.)	✓		
Empotrados	✓		
Armadura de refuerzo	✓		
Limpieza dentro de encofrado	✓		
Elementos Embebidos Civiles (anchos, marcos, etc.)	---		
Elementos Embeb. Mecánicos (pernos de anclajes, tuberías, etc.)	---		
Elementos Embebidos Eléctricos (conduct. red de tierra, etc.)	---		
Elementos Embeb. Sistem. Esp. (conduct. red de tierra, etc.)	---		
Inspección Topográfica de elementos embebidos (alineamiento, nivelación, dimensiones, etc.)	✓		
Equipos necesarios en both estado (reglas vibradoras, vibradores de agua, etc.)	✓		
Stock de Materiales (curador, letrero poliolefin, vapor tipo puente, mantas de yute, rejas, etc.)	✓		
Otro (especificar):			
PRE-VACIADO VERIFICADO POR:	NOMBRE:		SUPERVISIÓN
	FIRMA:		
Ing. Residente - Contratista			
VO BO / Aprobación:			
CHECKLIST POSTERIOR AL VACIADO	CHEK	FECHA	CHEK
Inspección Topográfica de elementos vaciados (alineamiento, nivelación, dimensiones, etc.)			
Inspección Topográfica de elementos embebidos (alineamiento, nivelación, dimensiones, etc.)			
Buen acabado en el concreto fresco después de colocación:			
Curado adecuado:			
CONFORME CON REPARACIÓN:	<input checked="" type="checkbox"/> SI <input type="checkbox"/> NO <input type="checkbox"/> NO APLICA <input type="checkbox"/> Especificar proceso de reparación:		
COMENTARIOS:			
Responsable de Campo:	Seño y Firma:	Control de Calidad:	Seño y Firma:
	 Ing. Luis M. Vera Castañeda INGENIERO CIVIL REG. CIP 140228		 E. Galindo 22.01.19
Residente de Obra:	Seño y Firma:	Supervisor de Obra:	Seño y Firma:
	 DANIEL JOAQUÍN MORALES VIVAS RESIDENTE DE OBRA REG. CIP N° 93098		 Pedro Muckler 22.01.19



		INSPECCION DE ACERO DE REFUERZO	000079 CC275-IAR/ -CMN
CLIENTE: FONDO NACIONAL DE DESARROLLO PESQUERO - FONDEPES	REGISTRO:		
CONTRATISTA: CONSORCIO MARITIMO DEL NORTE	FECHA: 19-01-79		
OBRA: MEJORAMIENTO Y RECUPERACION DE LOS SERVICIOS DEL DESEMBARCADERO PESQUERO ARTESANAL DE SUPE			

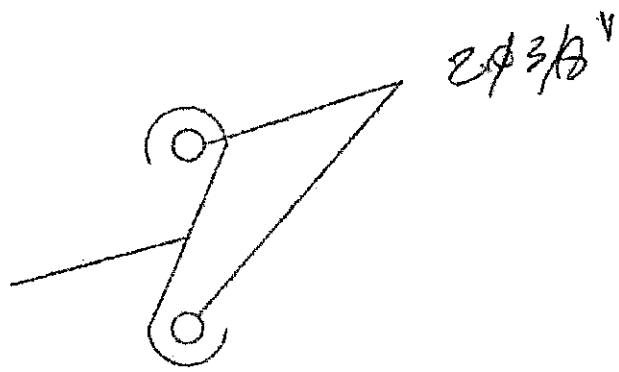

UBICACION:	DOCUMENTOS DE REFERENCIA:
SECTOR: AZOTED DESINFECTACION	
T. ESTRUCTURA: VIGUETA	R.F.I.

ESQUEMA DE LA ARMADURA: Graficar el elemento, identificar ubicacion por ejes, puntualizar detalles del acero.

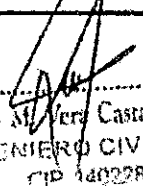
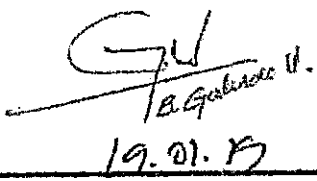
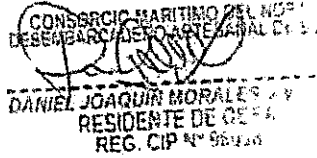
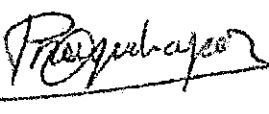

CHECKLIST DEL ACERO DE REFUERZO					
	CONFORME	NO CONFORME	NO APLICA	REPARADO/ CORREGIDO	COMENTARIOS
Limpieza (aceite, concreto, grasa)	/				
Calidad del acero (Norma ASTM, grado, marca)	/				
Diámetro de varilla	/				
Longitud de traspase	/				
Longitud de gancho	/				
Espaciamiento entre barras	/				
Inicio de escritas	/				
Alar... ..	/				
Soportes para recubrimiento contra base	/				
Soportes para recubrimiento lateral	/				
Verticalidad (plomado)	/				
Horizontalidad (nivel)	/				

COMENTARIOS / OBSERVACIONES GENERALES:

Responsable de Campo:	Sello y Firma:  Luis M. Vera Castañeda INGENIERO CIVIL CIP 140228	Control de Calidad:	Sello y Firma:  E. Galindo 19.01.79
Residente de Obra:	Sello y Firma:  CONSORCIO MARITIMO DEL NORTE DESEMBARCADERO ARTESANAL DE SUPE DANIEL JOAQUIN MORALES RESIDENTE DE OBRA REG. CIP N° 96440	Supervisor de Obra:	Sello y Firma:   19.01.79



PROYECTO: MEJORAMIENTO Y RECUPERACIÓN DE LOS SERVICIOS DEL DESEMBARCADERO PESQUERO ARTESANAL DE SUPE

CCZTS-ECTCI-000028
REGISTRO:

INSPECCIÓN DE ENCOFRADO

Contratista:	CONSORCIO MARITIMO DEL NORTE	Fecha:	21.01.19
Cuenta:	FONDO NACIONAL DE DESARROLLO PESQUERO - FONDEPES	Documentos de referencia:	
Ubicación:	NOTES DESINFECCION		RTE:
Tipo de estructura:	VIGUETA		

ESQUEMA DEL ENCOFRADO:

Grificar el elemento, identificar ubicación por ejes, puntualizar detalles del encofrado

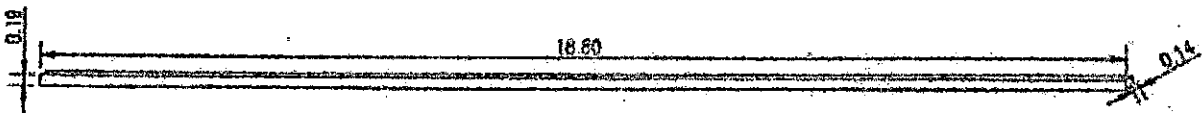

DATOS DIMENSIONALES (mm):

PUNTOS RECOMIADA																			
ARRIBA																			
ABAJO																			
DESVIACION																			

CHECKLIST DEL ENCOFRADO:

	CONFORME	NO CONFORME	NO APLICA	REPARADO/CO RREGIO	COMENTARIOS
Material del encofrado	/				
Condición del encofrado	/				
formas del encofrado	/				
tensiones del encofrado	/				
Aplicación de desmoldante	/				
Aseguramiento de roleras	/				
Apuntalamiento y fijación	/				
Hermaticidad del encofrado	/				
Fecha de desensofrado	/				

COMENTARIOS / OBSERVACIONES GENERALES:

Responsable de Campo:	Sello y Firma: Ing. Luis de Vera Castañeda INGENIERO CIVIL REG. CIP 140228	Control de Calidad:	Sello y Firma: B. Gabriela V. 21.01.19.
Residente de Obra:	Sello y Firma: CONSORCIO MARITIMO DEL NORTE DESEMBARCADERO ARTESANAL DE SUPE DANIEL JOAQUÍN MORALES RESIDENTE DE OBRA REG. CIP N° 98765	Supervisor de Obra:	Sello y Firma: ING. PEDRO MUCHA PA CESEL S.A. SUPERVISOR DE OBRA 21.01.19



PROYECTO:
**MEJORAMIENTO Y RECUPERACIÓN DE LOS SERVICIOS DEL
 DESEMBARCADERO PESQUERO ARTESANAL DE SUPE**

CC275-IVCI -CMN
 Estado:

INSPECCIÓN DE VACIADO DE CONCRETO EN MESA DE OVALIN

CONTRATISTA: CONSORCIO MARITIMO DEL NORTE		CLIENTE: FONDO NACIONAL DE DESARROLLO PESQUERO - FONDEPES	
FECHA DE VACIADO: 17.01.19	VOLUMEN A VACIAR: (m³)	REGISTRA PROBITAS: <input checked="" type="checkbox"/> SI <input type="checkbox"/> NO <input type="checkbox"/> GRUPO:	
TIPO DE ESTRUCTURA: MESA DE CONCRETO OVALIN	DOCUMENTOS DE REFERENCIA: REV. N°	OBSERVACIONES:	
MATERIAL DE REFERENCIA:		MATERIAL DE REFERENCIA:	
METODO DE VACIADO: SIN BOMBA	F. DISEÑO / CEMENTO tipo: IIIC	GRUPA: 4" - 8"	TEMPERATURA: °C
TAM. MAX. AGREGADO: pasadas	TIPO DE ACABADO:	MATERIAL DE REFERENCIA:	
CHECKLIST PREVIO AL VACIADO		MATERIAL DE REFERENCIA:	
	CHECK	FECHA	SUPERVISION
Materiales Aprobados (diseños, embelidos, demoliciones, curadores, etc.)	/		
Cambios Aprobados (cambios o modificaciones en elementos a vaciar)	/		
Inspección Topográfica (alineamiento, nivelación, dimensiones, etc.)	/		
Encofrado	/		
Armadura de refuerzo	/		
Limpieza dentro de encofrado	/		
Elementos Embelidos Civiles (anclajes, marcos, etc.)	/		
Elementos Embel. Mecánicos (pernos de anclajes, tuberías, etc.)	/		
Elementos Embelidos Eléctricos (conduct, red de tierra, etc.)	/		
Elementos Embel. Sistem. Esp. (curadul, red de tierra, etc.)	/		
Inspección Topográfica de elementos embelidos (alineamiento, nivelación, dimensiones, etc.)	/		
Equipos menores en buen estado (reglas vibratorias, vibradores de agua, etc.)	/		
Stock de Materiales (curador, brasa polietileno, vigas tipo puente, mantas de yute, reglas, etc.)	/		
Otro (especificar):			
PRE-VACIADO VERIFICADO POR:	NUMERO:	SUPERVISION	
	FIRMA:		
Ing. Residente - Contratista			
N° IP / Aprobación:			
CHECKLIST POSTERIOR AL VACIADO		CHECK	FECHA
Inspección Topográfica de elementos vaciados (alineamiento, nivelación, dimensiones, etc.)			
Inspección Topográfica de elementos embelidos (alineamiento, nivelación, dimensiones, etc.)			
Buen acabado en el concreto fresco después de colocado.			
Curado adecuado.			
CONFORME CON REPARACION: <input type="checkbox"/> SI <input type="checkbox"/> NO <input checked="" type="checkbox"/> NO APLICA		Especificar proceso de reparación:	
COMENTARIOS:			
Responsable de Campo	Seño y Firma: Ing. Luis Vera Castañeda INGENIERO CIVIL REG. CIP 140228	Control de Calidad	Seño y Firma: B. Galindo V. 17.01.19
Residente de Obra	Seño y Firma: DANIEL JOAQUIN MORALES VIVERO RESIDENTE DE OBRA REG. CIP N° 98096	Supervisor de Obra	Seño y Firma: 17.01.19

	INSPECCION DE ACERO DE REFUERZO	CC275-IAR/	000028 CMN
---	--	------------	---------------

CLIENTE:	FONDO NACIONAL DE DESARROLLO PESQUERO - FONDEPES	REGISTRO:
CONTRATISTA:	CONSORCIO MARITIMO DEL NORTE	
OBRA:	MEJORAMIENTO Y RECUPERACION DE LOS SERVICIOS DEL DESEMBARCADERO PESQUERO ARTESANAL DE SUPE	FECHA: 17-01-19

UBICACION:	ES. H. DE SUPE	DOCUMENTOS DE REFERENCIA:
SECTOR:	DESINSPECCION	
T. ESTRUCTURA:	Mesa de Concreto Armado	



ESQUEMA DE LA ARMADURA: Graficar el elemento, identificar ubicacion por ejes, puntualizar detalles del acero.

Se adjunta detalle.

CHECKLIST DEL ACERO DE REFUERZO					
	CONFORME	NO CONFORME	NO APLICA	REPARADO/O CORREGIDO	COMENTARIOS
Limpieza (corrosion, concreto, grasa)	/				
Cantidad del acero (Norma ASTM, grado, marcas)	/				
Diámetro de varilla	/				
Longitud de traspase	/				
Longitud de gancho	/				
Empalmado entre barras	/				
- uso de estribos	/				
- uso amarra	/				
Soportes para recubrimiento contra base	/				
Soportes para recubrimiento lateral	/				
Verticalidad (plomada)	/				
Horizontalidad (nivel)	/				

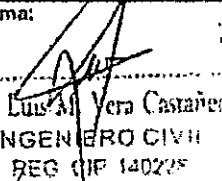
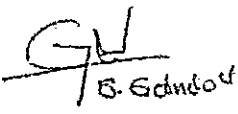
COMENTARIOS / OBSERVACIONES GENERALES: *Se realizó respectivo anclaje de acero -> anclaje químico*

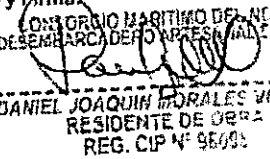
Responsable de Campo:	Sello y Firma:  Ing. Luis Al Vera Casañer INGENIERO CIVIL REG. CIP 140275	Control de Calidad:	Sello y Firma:  B. Sandoval
------------------------------	--	----------------------------	--

Residente de Obra:	Sello y Firma:  CONSORCIO MARITIMO DEL NORTE DESEMBARCADERO ARTESANAL DE SUPE DANIEL JOAQUIN MORALES VIV RESIDENTE DE OBRA REG. CIP N° 96093	Supervisor de Obra:	Sello y Firma:  ING. PEDRO MUCHA CESEL S.A. SUPERVISOR DE OBRA
---------------------------	---	----------------------------	--

INSPECCION DE ENCOFRADO

Contratista:	CONSORCIO MARITIMO DEL NORTE	Fecha:	17.01.19
Cliente:	FONDO NACIONAL DE DESARROLLO PESQUERO - FONDEPES	Documentos de referencia:	
Ubicación:	DESINFECCION SJH MUJES.		
Tipo de estructura:	MESA DE CONCRETO DEBANDO		

ESQUEMA DEL ENCOFRADO:
Graficar el zócalo, identificar ubicación por ejes, puntualizar detalles del encofrado

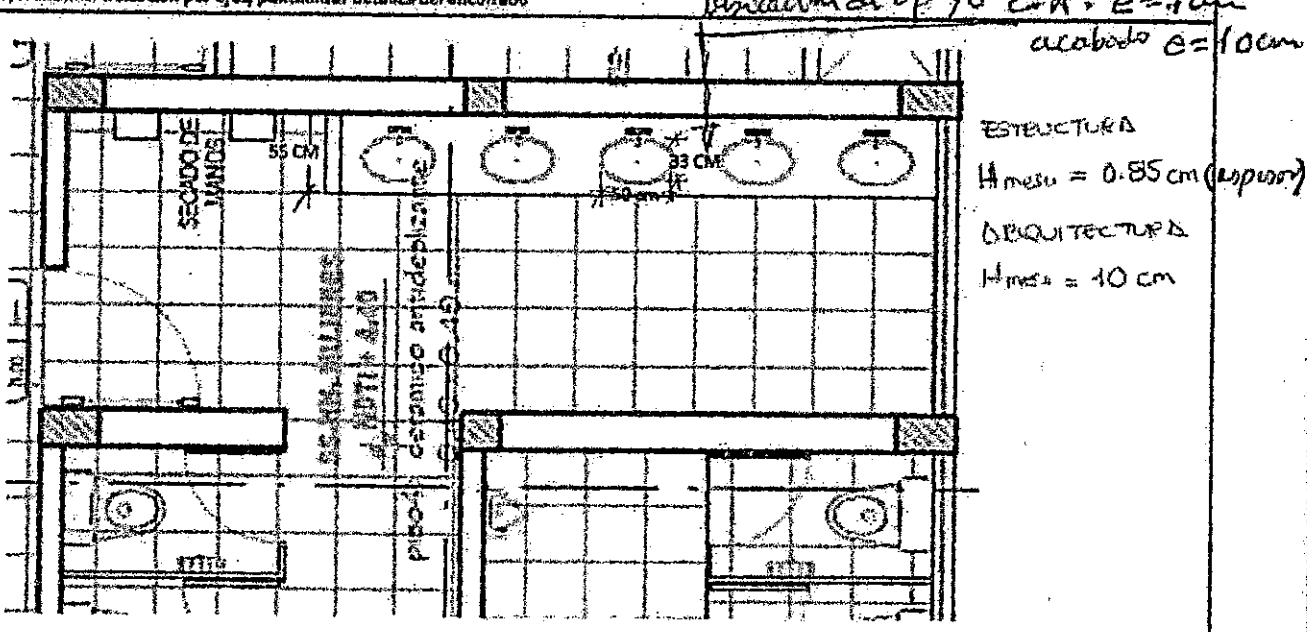

DATOS DIMENSIONALES (mm):

PUNTOS PLOMADA									
ARRIBA									
ABAJO									
DESVIACION									

CHECLIST DEL ENCOFRADO:

	CONFORME	NO CONFORME	NO APLICA	REPARADO/CO RREGIDO	COMENTARIOS
Material del encofrado	/				
Condición del encofrado	/				
Verificación de formas del encofrado	/				
Dimensiones del encofrado	/				
Aplicación de desmoldantes	/				
Aseguramiento de soleras	/				
Apuntalamiento y fijación	/				
Hermeticidad del encofrado	/				
Fecha de desencofrado	/				

COMENTARIOS / OBSERVACIONES GENERALES:
*Nota: altura desde NPT hasta parte superior de vacado = 0.885 cm.
 acabado superior 10 cm.*

Responsable de Campo:	Sello y Firma: Ing. Luis M. Vera Castañeda INGENIERO CIVIL CIP 140228	Control de Calidad:	Sello y Firma: B. Schnoll
Residente de Obra:	Sello y Firma: CONSORCIO MARITIMO DEL NORTE DESEMBARCADERO ARTESANAL DE SUPE DANIEL JOAQUIN MORALES ING. RESIDENTE DE OBRA REG. CIP N°	Supervisor de Obra:	Sello y Firma: ING. PEDRO MUCHA CESEL S.A. SUPERVISOR DE OBRA



PROYECTO:
**MEJORAMIENTO Y RECUPERACIÓN DE LOS SERVICIOS DEL
 DESEMBARCADERO PESQUERO ARTESANAL DE SUPE**

CC27E-IVCJ -CMN

Escalera:

40
 000024

INSPECCIÓN DE VACIADO DE CONCRETO

CONTRATISTA: CONSORCIO MARITIMO DEL NORTE		CLIENTE: FONDO NACIONAL DE DESARROLLO PESQUERO - FONDEPES		
FECHA DE VACIADO:		VOLUMEN A VACIAR:		
TIPO DE ESTRUCTURA:	MESO DE CONCRETO	REGISTRA PROYECTOS:	SI <input type="checkbox"/> NO <input type="checkbox"/> GRUPO:	
DOCUMENTOS DE REFERENCIA:	REV. N°	CONSERVACIONES:		
METODO DE VACIADO:	CON BOMBA			
Fe. DISEÑO / CEMENTO tipo:	210	SLUMP:	5" - 6"	
TAM. MAX. AGREGADO:	palgadas	TEMPERATURA:	°C	
TIPO DE ACABADO:		METODO DE CURADO:	AGUA	
CHECKLIST PREVIO AL VACIADO	CONTRATISTA		SUPERVISION	
	CHECK	FECHA	INICIALES / CHECK	FECHA
Historias Aprobadas (diseños, embeladas, formulaciones, curadores, etc.)	/			
Cambios Aprobados (cambios o modificaciones en elementos a vaciar)	/			
Inspección Topográfica (alturas, nivelación, dimensiones, etc.)	/			
Encofrado	/			
Ayudantes de refuerzo	/			
Limpieza dentro de encofrado	/			
Elementos Embelados Gruesos (anchajes, marcos, etc.)	/			
Elementos Embel. Mecánicos (pernos de anclajes, tuberías, etc.)	/			
Elementos Embelados Eléctricos (cableado, red de tierra, etc.)	/			
Elementos Embel. Sanitarios (sanitarios, red de tierra, etc.)	/			
Inspección Topográfica de elementos embelados (alturas, nivelación, dimensiones, etc.)	/			
Equipos vibradores en línea estada	/			
Pruebas Vibratorias, vibradores de arena, etc.)	/			
Stock de Materiales (cemento, arena, pedregullo, agua tipo pasado, nubes de yute, etc.)	/			
Otro (especificar):				
PRE-VACIADO VERIFICADO POR	NOMBRE:		SUPERVISION	
	FIRMA:			
Ing. Residente - Contratista				
VV DP / Aprobación				
CHECKLIST POSTERIOR AL VACIADO	CHECK	FECHA	CHECK	FECHA
Inspección Topográfica de elementos vaciados (alturas, nivelación, dimensiones, etc.)				
Inspección Topográfica de elementos embelados (alturas, nivelación, dimensiones, etc.)				
Revisión realizada en el concreto fresco después de colocado.				
Curado adecuado.				
CONSEJO CIVIL REPARACION	SI <input type="checkbox"/> NO <input type="checkbox"/> NO APLICA <input type="checkbox"/>		Especificar proceso de reparación:	
COMENTARIOS: MESO DE CONCRETO ARMADO				
Responsable de Campo	Sello y Firma:		Sello y Firma:	
Residente de Obra	Sello y Firma:		Sello y Firma:	
	CONSORCIO MARITIMO DEL NORTE DESEMBARCADERO PESQUERO ARTESANAL DE SUPE DANIEL JOAQUIN MORALES U.V. RESIDENTE DE OBRA REG. CIP N° 98096		 LUDWIG CARRASCO BUSTAMANTE Ing. Supervisor - CIP 70040 CESEL S.A. 12/01/19	



INSPECCION DE ACERO DE REFUERZO

CC275-IAR/ -CMN

000023

CLIENTE:	FONDO NACIONAL DE DESARROLLO PESQUERO - FONDEPES	REGISTRO:
CONTRATISTA:	CONSORCIO MARITIMO DEL NORTE	
OBRA:	MEJORAMIENTO Y RECUPERACION DE LOS SERVICIOS DEL DESEMBARCADEO PESQUERO ARTESANAL DE SUPE	FECHA: 11-01-19

UBICACION:	DESINFECCION	DOCUMENTOS DE REFERENCIA:
SECTOR:		
F. ESTRUCTURA:	MESA DE ESTRUCTURAS	

ESQUEMA DE LA ARMADURA: Traazar el esquema, mantener ubicación por ejes, proporcionar detalles del acero.

SE ADJUNTA DETALLE ?

CHECKLIST DEL ACERO DE REFUERZO

	CONFORME	NO CONFORME	NO APLICA	REPARADO/ CORREGIDO	COMENTARIOS
Espesor (milímetros, centímetros, pulgadas)	/				
Distancia entre barras (Norma ASTM, grado, metros)	/				
Diámetro de varilla	/				
Cantidad de varillas	/				
Longitud de varilla	/				
Apuntalamiento entre barras	/				
Apuntalamiento de estructura	/				
Acabado de concreto	/				
Apoyos para reforzamiento entre barras	/				
Apoyos para reforzamiento lateral	/				
Acabado (cm)	/				
Acabado (m)	/				

DETALLE DE ACERO EN PLACA Y COLUMNAS

Responsable de campo:	Sello y Firma: 	Control de Calidad:	Sello y Firma:
Asistente de Obra:	Sello y Firma: CONSORCIO MARITIMO DEL NORTE DESEMBARCADEO ARTESANAL DE SUPE DANIEL JOAQUIN MORALES RESIDENTE DE OBRA REG. CIP N° 98054	Supervisor de Obra:	Sello y Firma: LUDWIG CARRASCO BUSTAMANTE Ing. Supervisor - CIP 76040 CESEL S.A. 12/01/19

1 La verificación del pre y post vaciado es responsabilidad exclusiva del contratista a través de sus representantes en obra
 2 Revisar y contrastar el elemento a verificar con el plan de puestas de hierro (PPI) Conforme Vaciado in Situ
 3 Adjuntar registros (fotografías) y datos del entregable



000022

PROYECTO: MEJORAMIENTO Y RECUPERACIÓN DE LOS SERVICIOS DEL
DESEMBARCADERO PESQUERO ARTESANAL DE SUPE

CC276-JECTC/ -CMIN
REGISTRO:

INSPECCIÓN DE ENCOFRADO

Entidad:	CONSORCIO MARITIMO DEL NORTE	Fecha:	
Financiamiento:	FONDO NACIONAL DE DESARROLLO PESQUERO - FONDEPES	Documento de referencia:	
Actividad:	DESINFESTACION		
Forma de estructura:	MESA DE CONCRETO DEFINIDO.		

PLANTA DEL ENCOFRADO:

Indicar el elemento, identificar ubicación por ejes, puntualizar detalles del encofrado

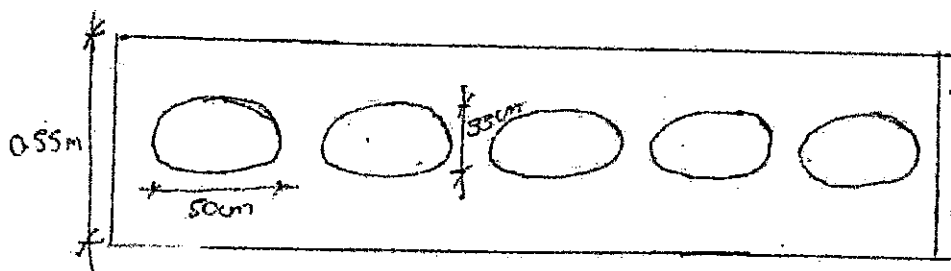

D. Cobertura: $H = 0.10 \text{ m}$

PIDANTES

altura $H = 0.085 \text{ m}$

02 DIMENSIONALES (mm):

LOS PLANADA																			
SI																			
O																			
INDICION																			

CHEQUEO DEL ENCOFRADO:

	CONFORME	NO CONFORME	NO APLICA	REPARADO/CO SISTEMAS	COMENTARIOS
Al del encofrado	///				
del encofrado	///				
de forma del encofrado	///				
y dirección del encofrado	///				
de los	///				
de los	///				
de los	///				
de los	///				
de los	///				

OPINIONES / OBSERVACIONES GENERALES:

Fecha de Campo:	Sello y Firma: 	Control de Calidad:	Sello y Firma:
Fecha de Obra:	CONSORCIO MARITIMO DEL NORTE DESSEMBARCADERO ARTESANAL DE SUPE DANIEL JOAQUÍN MORALES VIVA VCO RESIDENTE DE OBRA REG. CIP N° 98098	Supervisor de Obras:	LUDWING CARRASCO BUSTAMANTE Ing. Supervisor - CIP 79040 CESEL S.A. 12/01/19

09.- RFI

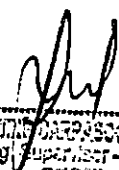
LUCIANO CARPESO BUSTAMANTE
ing. Supervisor - CIP 79040
CESEL S.A.

CESEL
INGENIEROS

FORMULARIO

INGRESO y SALIDA DE DOCUMENTOS RFIs

Código de Proyecto:
174302

1	Importancia Alta
2	Importancia Media

Pág:
Año: 2019

EST :	Estructuras
ARQ :	Arquitectura
IISS :	Instalaciones Sanitarias
IIEE :	Instalaciones Electricas

MEJORAMIENTO Y RECUPERACION DE LOS SERVICIOS DEL DESEMBARCADERO PESQUERO ARTESANAL DE SUPE, DISTRITO DE SUPE PUERTO, PROVINCIA DE BARRANCA, REGION LIMA

RECEPCIÓN				RESPUESTA							ESTADO DE RESPUESTA		
Nº Reg. Del Área	Fecha Recepción	Clasif. de Documento	Nº Doc. Recep.	Remite	Atención	Asunto	Especialidad	Fecha	Documento	Prioridad (tal 3)	Situación (R / SR)	Nº días sin Responder	
18	12-04-18	RFI-013 CMN	ED.174302.PU.075.18.DPA.S	CESEL	Ing. Luis Barbieri Quino	Consulta sobre detalles constructivos de Pediluvios, maniluvios y lava botas	IISS		SIN RESPUESTA	1	S.N.		
19	12-04-18	RFI-013 CMN	ED.174302.PU.075.18.DPA.S	CESEL	Ing. Luis Barbieri Quino	Soportes metálicos de sujeción de la tubería de agua salada	IISS		SIN RESPUESTA	1	S.N.		
31	12-12-2018	RFI-029 CSL	CSL.174302.PU.DP A.S.216.18	CESEL	Ing. Luis Barbieri Quino	Puertas en cuartos eléctricos	ARQ - IIEE		SIN RESPUESTA	1	S.R.		
35	07-01-2019	RFI Nº033	CSL.174302.PU.DP A.S.254.19	CESEL	Ing. Luis Barbieri Quino	Lavatorios en los SSHH	ARQ		SIN RESPUESTA	1	S.R.		
38	10-01-2019	RFI Nº034	CSL.174302.PU.DP A.S.259.19	CESEL	Ing. Luis Barbieri Quino	Aprobación del nuevo plano del muelle y longitud de pilote	PUERTO		SIN RESPUESTA	1	S.R.		
40	25-01-2019	RFI Nº038	CSL.174302.PU.DP A.S.282.19	CESEL	Ing. Luis Barbieri Quino	RAL- de pinturas latex y epoxica	ARQ		SIN RESPUESTA	1	S.R.		
41	29-01-2019	RFI Nº039	CSL.174302.PU.DP A.S.285.19	CESEL	Ing. Luis Barbieri Quino	Detalles de losa para piso exteriores y estacionamiento	EST		SIN RESPUESTA	1	S.N.		
RESUMEN													
RESPONDIDO											34		
SIN RESPONDER											7		
TOTAL											41		

 Ing. Supervisor - CIP 70040
 CESEL S.A.

000020

10.- MEMORIA FOTOGRAFICA DEL PROCESO CONSTRUCTIVO

LUDWIG VARELA BUCSICANTE
Ing. Supervis. - CIP 79040
CESEL S.A.

ANEXO DE PANEL FOTOGRÁFICO – PROCESO CONSTRUCTIVO



Imagen 1.- Vista del DPA Supe al finalizar la semana.





Imagen 2.- Área de Sociales, encofrado de mesa de lavaderos del 1er nivel.

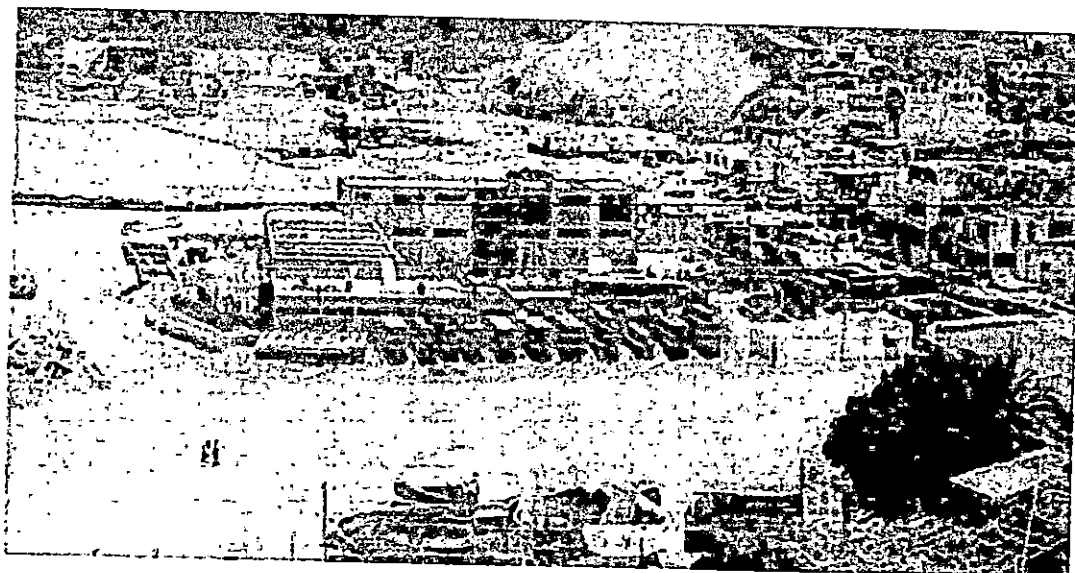

Imagen 3.- Visita de obra del Ing. Luis Tello de FONDEPES.

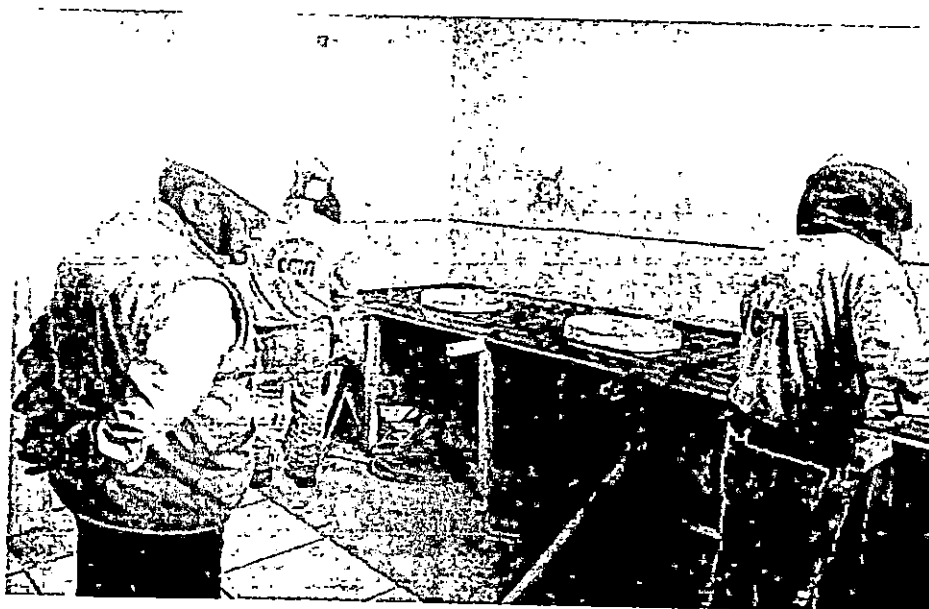

Imagen 4.- Patio de maniobras – Pozo a tierra.

LUIS GARCÍA SUAREZ
Ing. Subordinado - CIP 73640
CESEL S.A.



Imagen 5.- Cerco perimétrico zona de fachada, excavación de zanja para el cerco.



Imagen 6.- Cerco perimétrico zona de fachada, vaciado en cemento corrido.

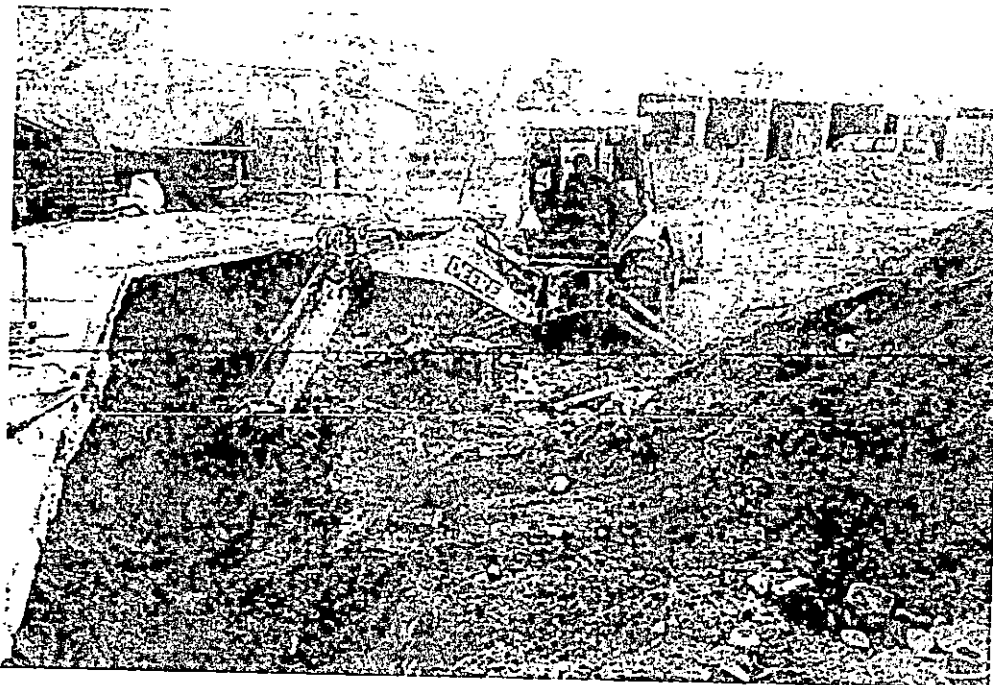

Imagen 7.- Cerco perimétrico, colocado de over y encofrado de sub cimiento.



Imagen 8.- Tareas previas, colocación de ladrillo pastelero y tarrajeo de vigas invertidas.

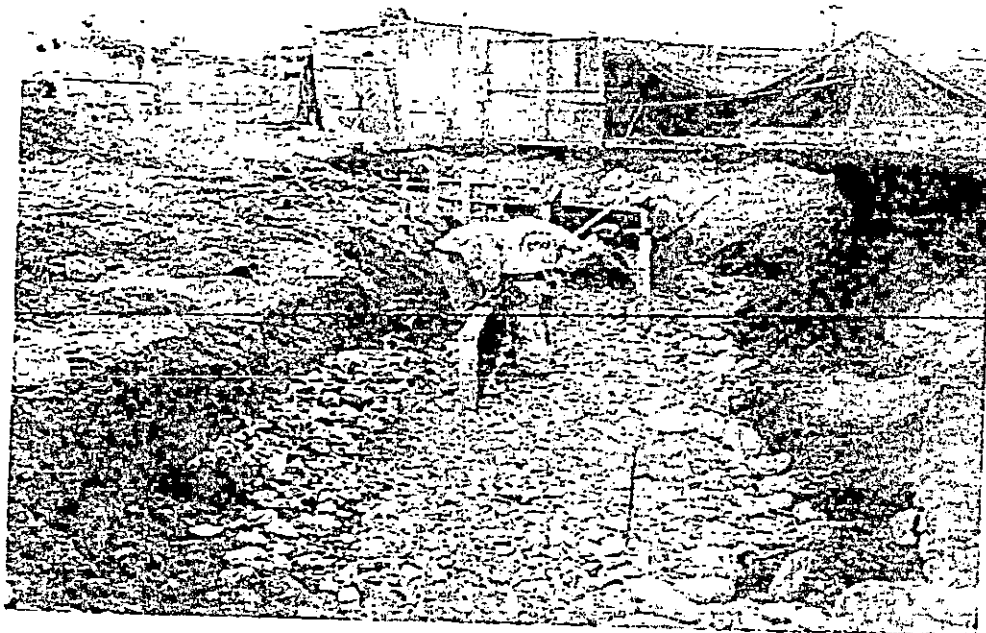

Imagen 9.- Tareas previas, tarrajeo de cielo raso.

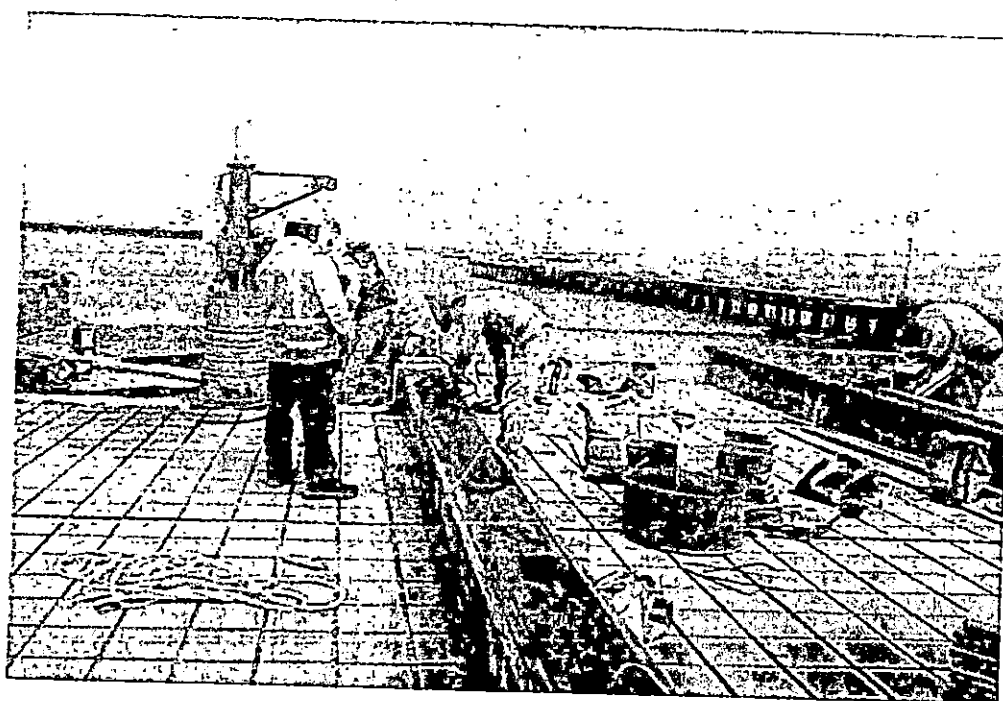

Imagen 10.- Patio de prefabricados, armado de refuerzo de pilote.



Imagen 11.- Patio de prefabricados, vaciado de pilotes.

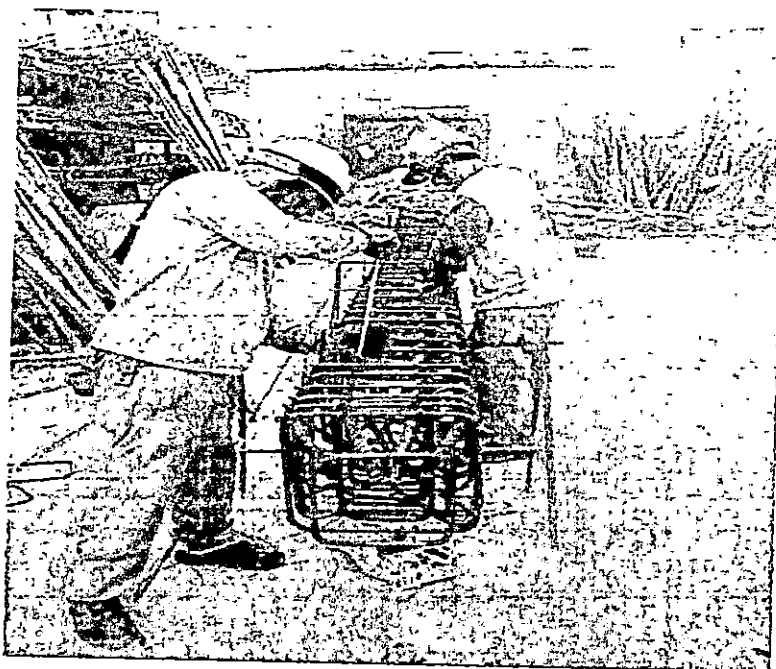

Imagen 12.- Área de desinfección – colocación de tecnopor en juntas de columnas.

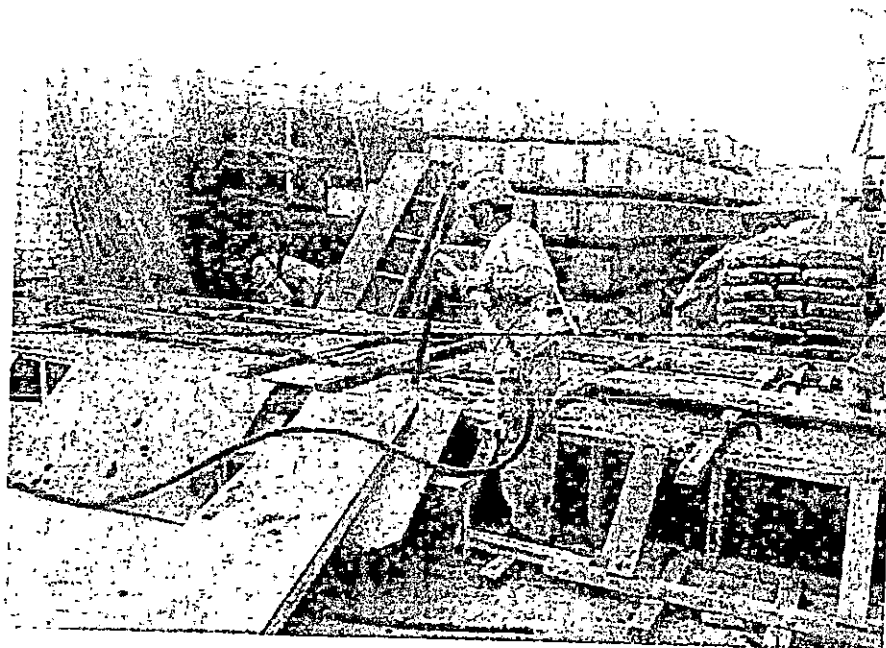

Imagen 13.- Área de desinfección, Tarrajeo exterior de pared.

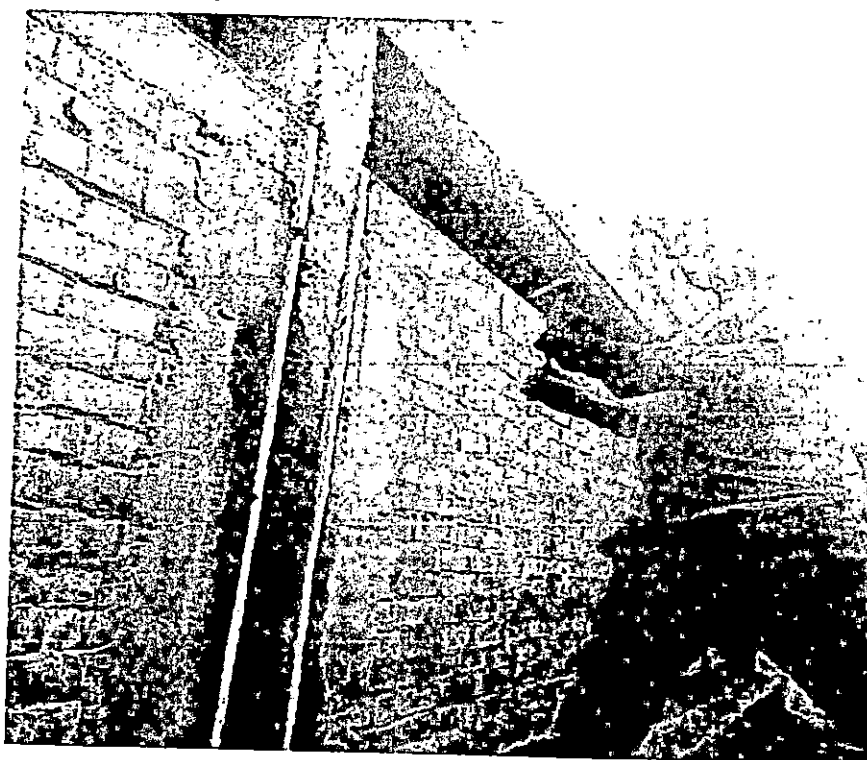

Imagen 14.- Área de desinfección, enchape de piso con cerámico.

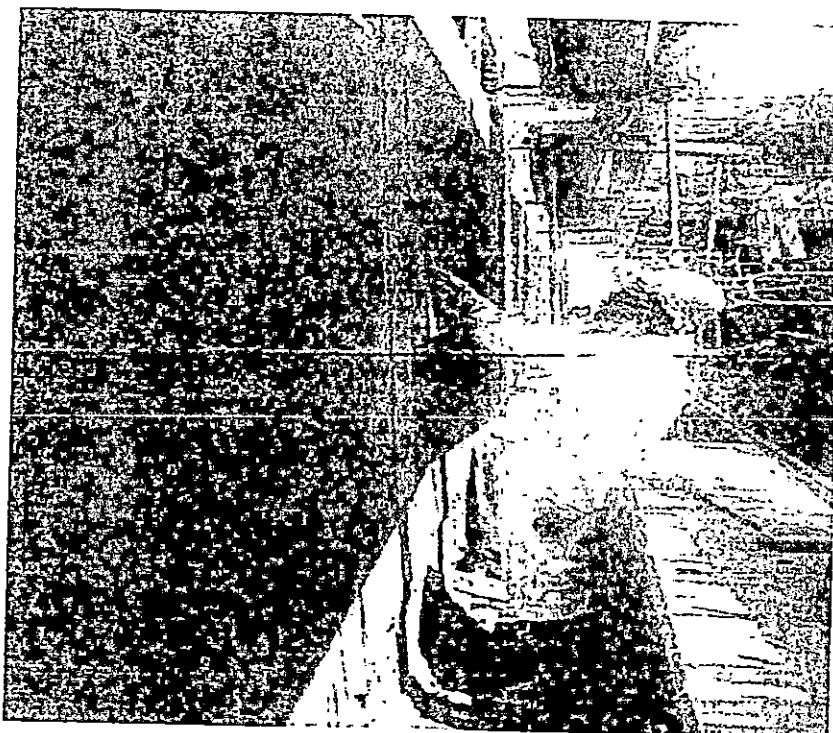

Imagen 15.- Área de desinfección, instalación eléctrica – conductores para luminarias.

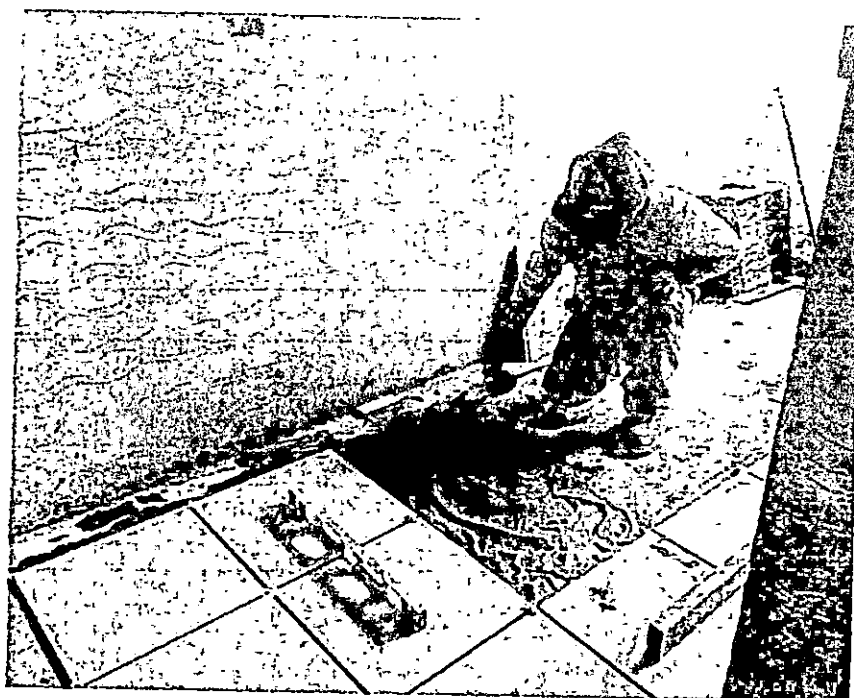

Imagen 16.- Área de frío 1er nivel, armado de malla para losa de Piso.

LUIS ENRIQUE CARR / SOC. ASOCIANTE
Ing. Supervisor - CIP 79040
CESEL S.A.

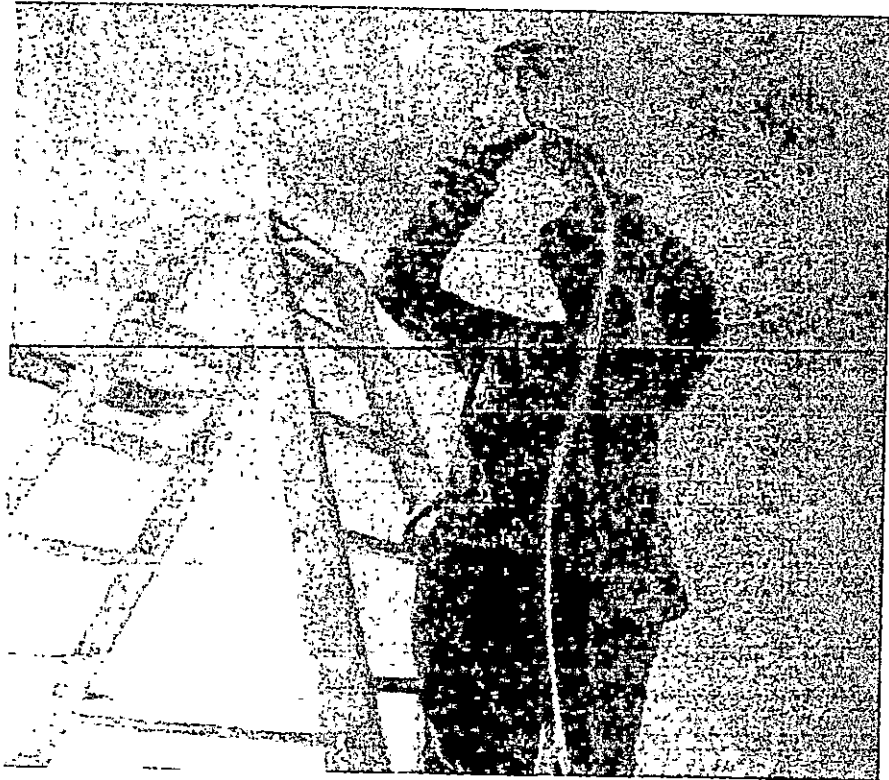

Imagen 17.- Área de frío 1er nivel, verificación de instalaciones sanitarias.

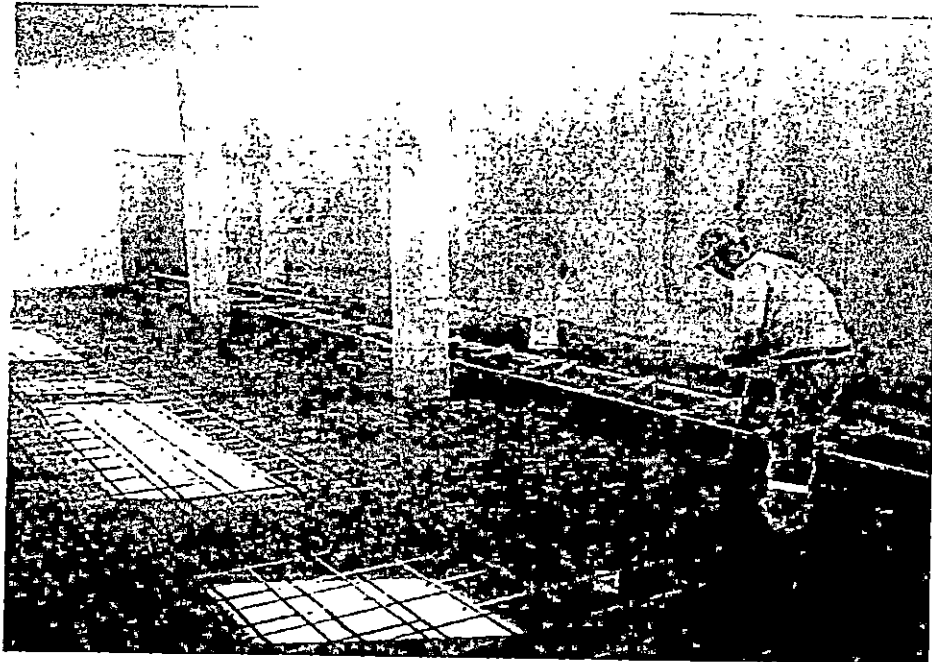
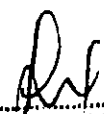

Imagen 18.- Área de frío 1er nivel, prueba hidráulica en agua potable.

LEONING CALVO ASSOC BUENOS AIRES
Ing. Supervisora - CIP 76040
CESEL S.A.

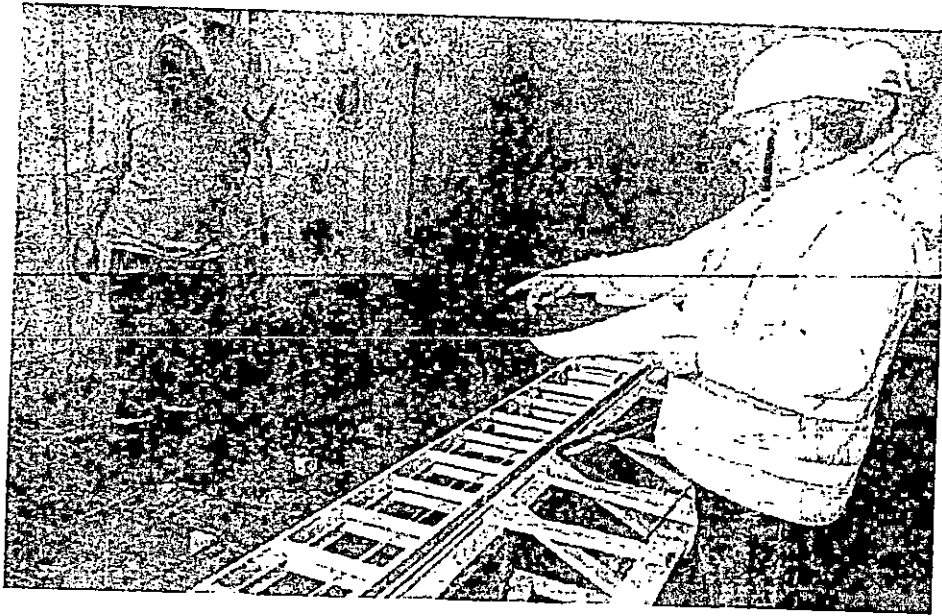
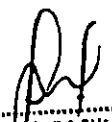

Imagen 19.- Área de frío 2do nivel – asentado de ladrillo, aparejo soga.



Imagen 20.- Cerco perimétrico, asentado de ladrillo en aparejo soga.



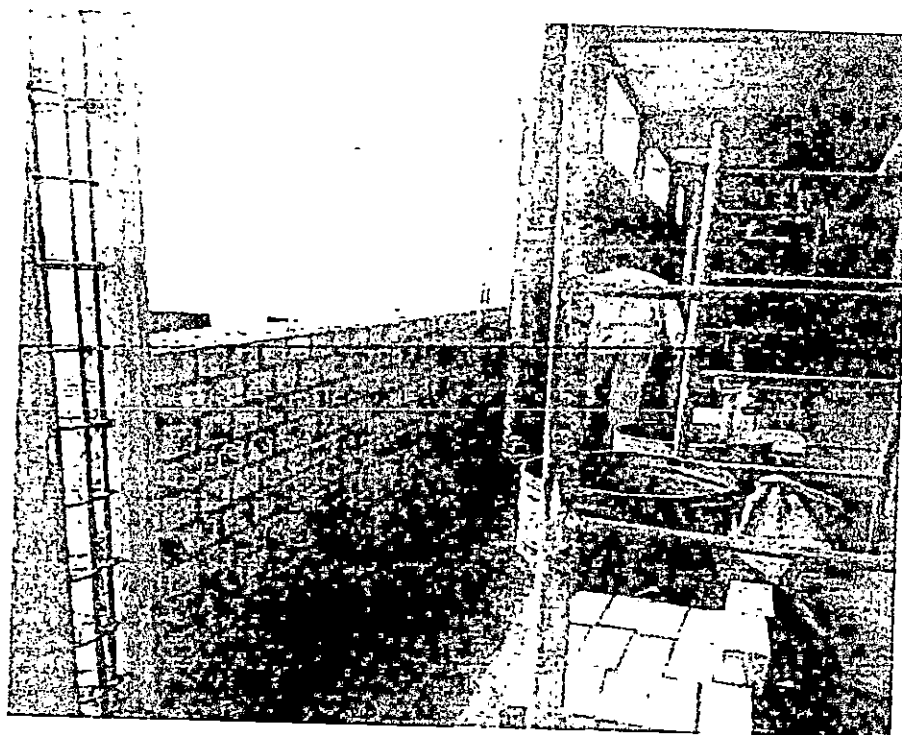

Imagen 21.- Cerco perimétrico asentado de ladrillo, aparejo soga.

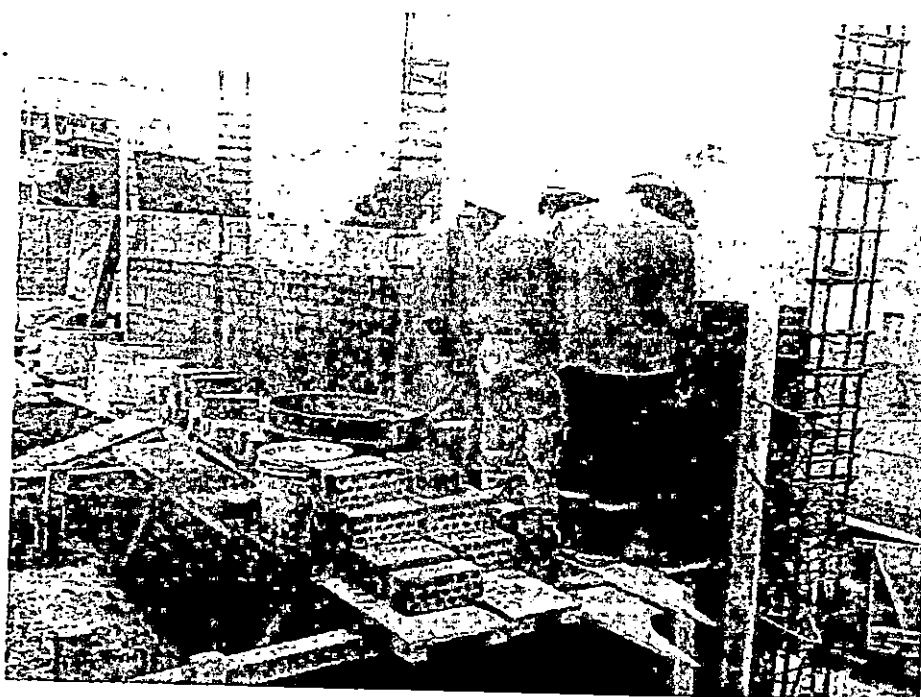

Imagen 22.- Cerco perimétrico - verificación de verticalidad de muro.

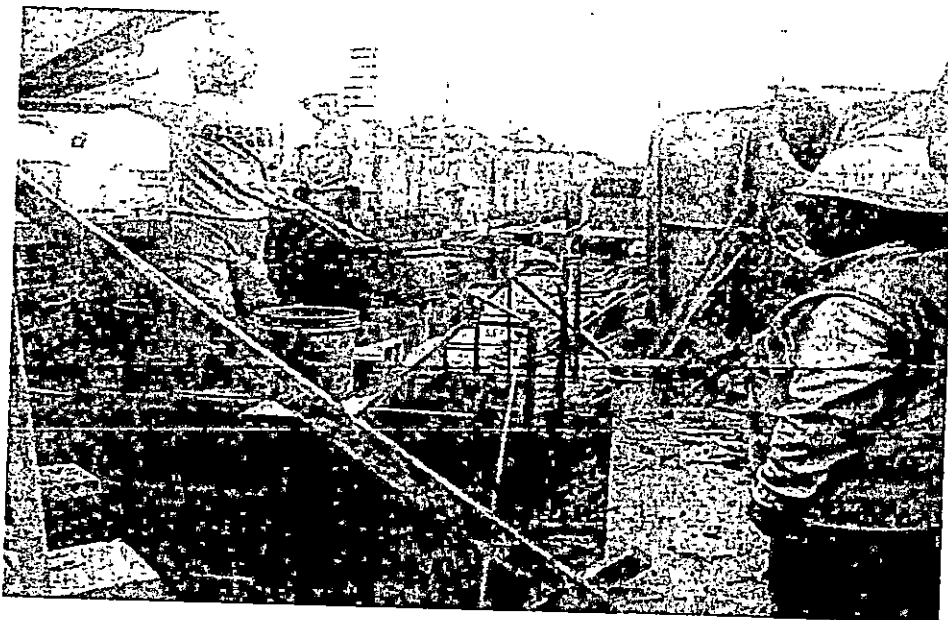
LUENING CAERESCO LUSTALANTE
Ing. Supervisor - CIP 79040
CESEL S.A.



Imagen 23.- Charla de Seguridad 5min CMN.



Imagen 24.- Eliminación de desmonte de roca (playa).

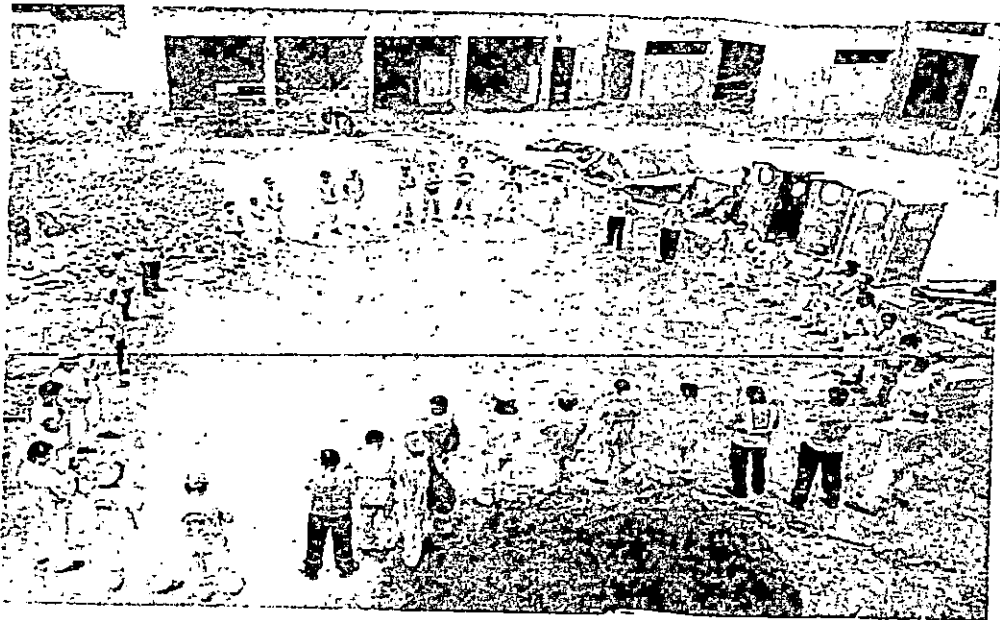

Imagen 25.- Eliminación de desmonte de roca (playa).



Imagen 26.- Patio de maniobras-vertido de cemento conductivo para barra de cobre, (PZ).

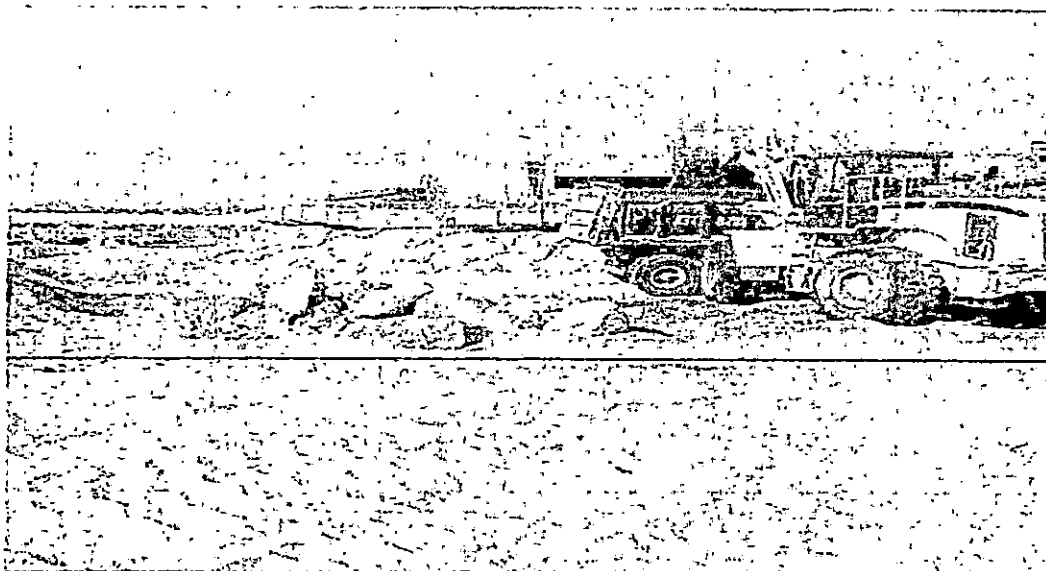

Imagen 27.- Patio de maniobras-trabajos en pozo a tierra.



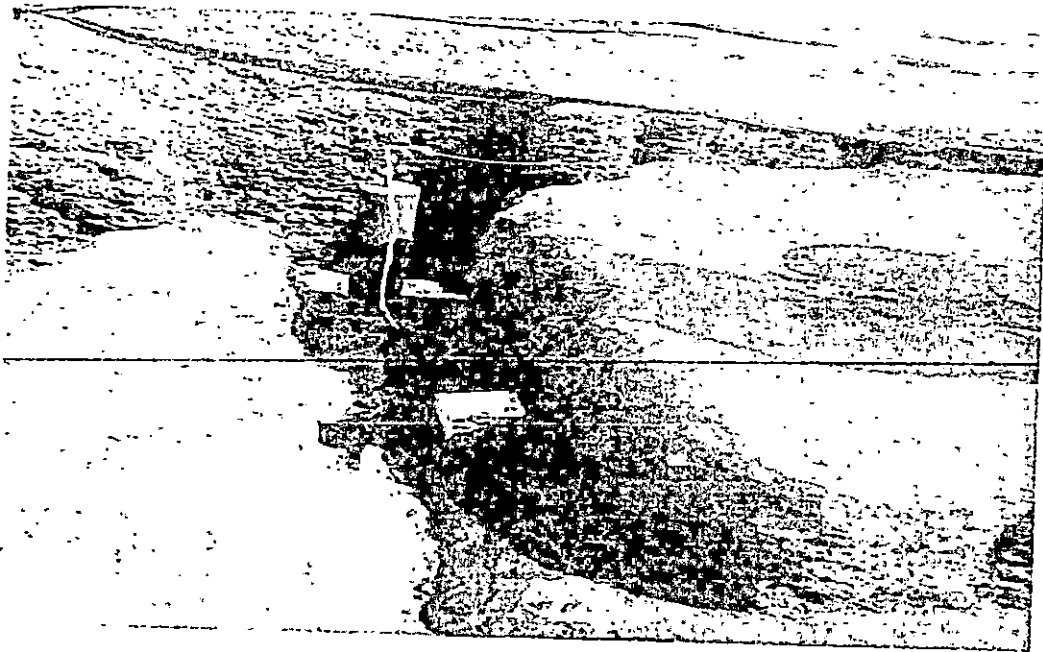

Imagen 28.- Patio de maniobras - armado de armadura para canaleta.

LUIS MIGUEL CASCO BUSTAMANTE
Ing. S. C. - CIP 79040
CESEL S.A.

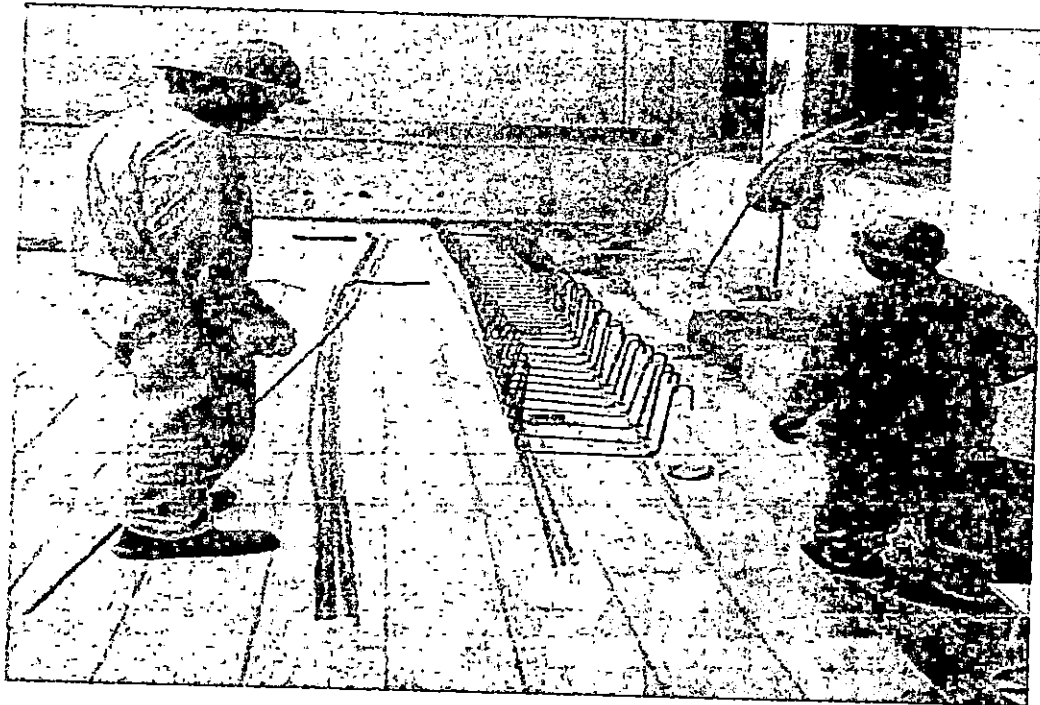

Imagen 29.- PTAR- Vaciado de Sub Cimiento de tanque séptico.



Imagen 30.- PTAR- Armado de refuerzo de acero del tanque séptico.

.....
LUDWIG C. ROSCO BUSTAMANTE
Ing. Sup. Electr. - CIP 79040
CESEL S.A.

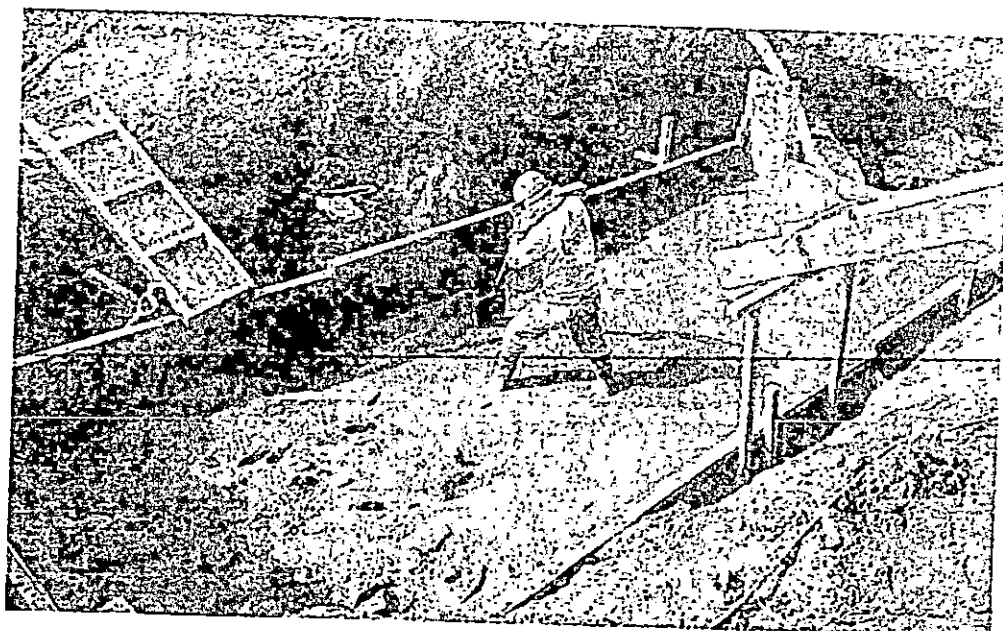

Imagen 33.- Habilitación de acero.

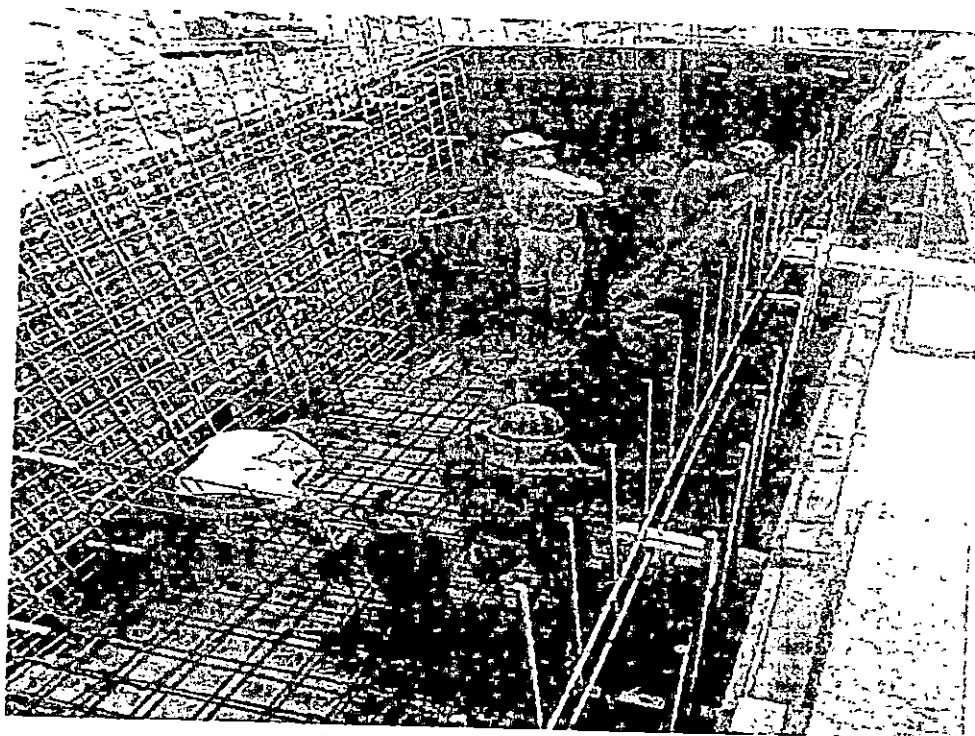
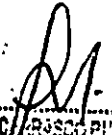

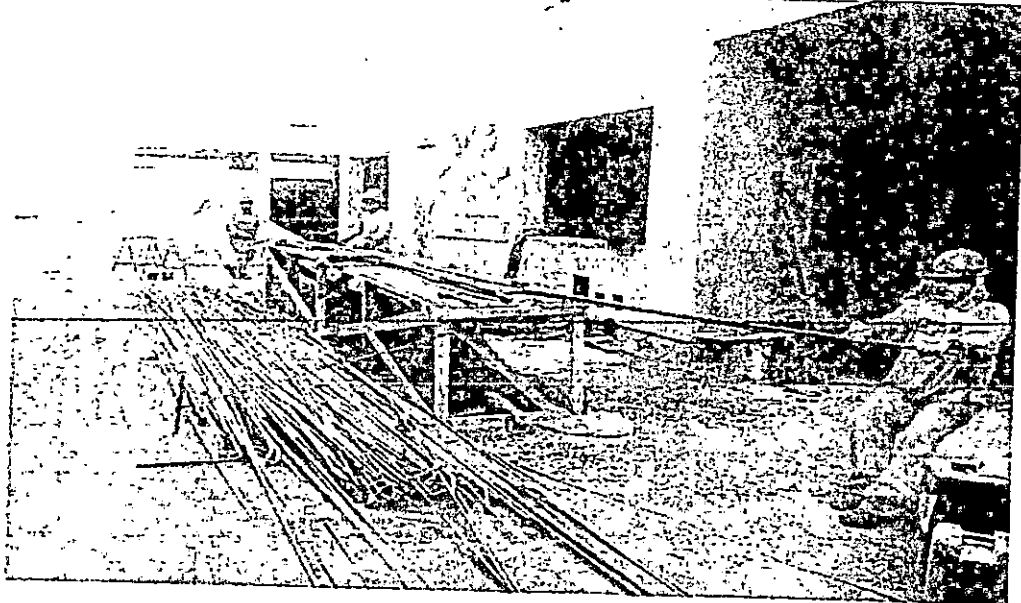

Imagen 34.- Inspección de niveles en muros del cerco.

LUDWIG CERASCO BUZZAÑANTE
Ing. Superalista - CIP 79040
CESEL S.A.

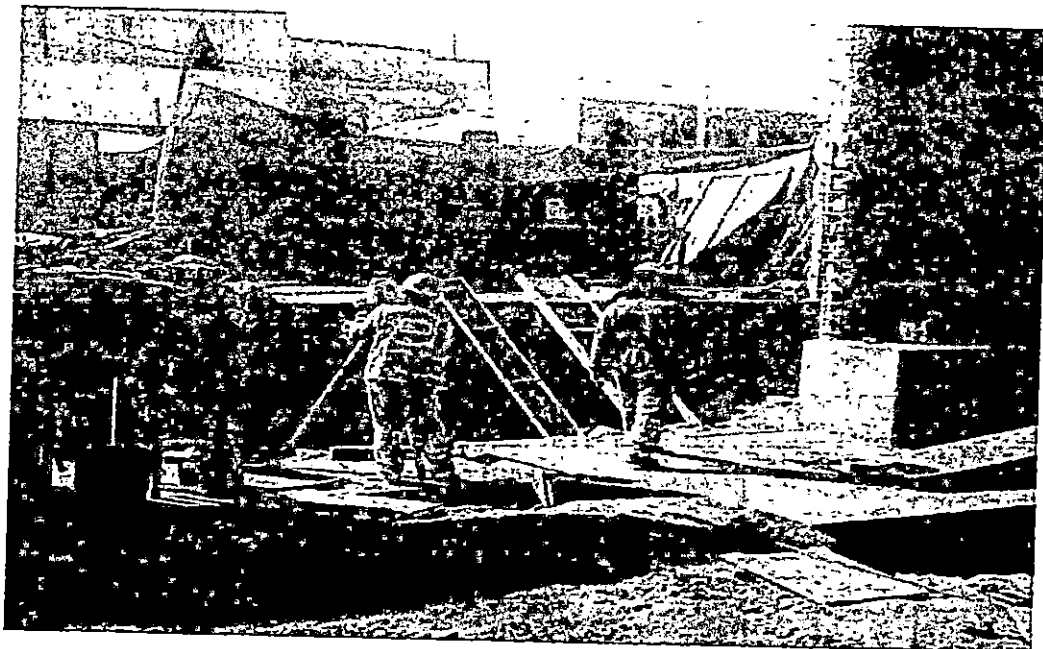
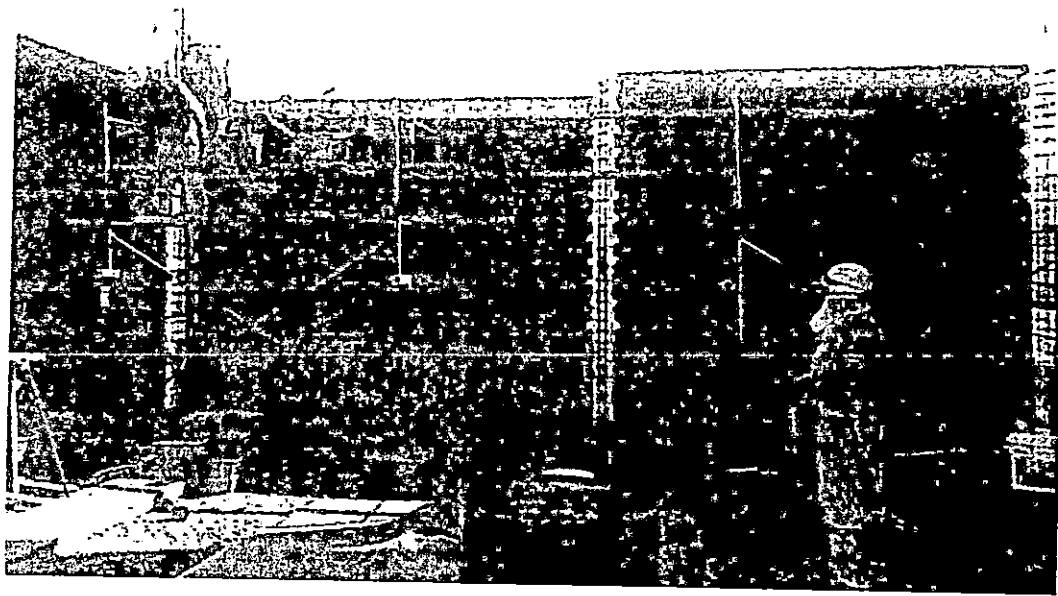
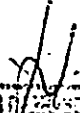

Imagen 35, Área de redes – asentado de ladrillo, aparejo sogá.

LUCIANO R. GARCÍA GONZÁLEZ
ing. Sub. 000001-0176040
CESEL S.A.